

AVANTGRAND

N1X

Manuale di istruzioni
Manual do Proprietário

ITALIANO

PORTUGUÊS

Grazie per aver acquistato il pianoforte ibrido Yamaha. Questo strumento garantisce un tocco e un suono che sono più vicini che mai a quelli di un vero pianoforte a coda acustico, per il piacere di suonare. Consigliamo di leggere attentamente questo manuale per usufruire appieno delle funzioni comode e avanzate dello strumento. Consigliamo inoltre di conservare questo manuale in un luogo sicuro e a portata di mano per riferimenti futuri. Prima di utilizzare lo strumento, assicurarsi di leggere la sezione "PRECAUZIONI", alle pagine 5–6.

Per l'assemblaggio dell'unità, rivolgersi a un rivenditore AvantGrand qualificato (fare riferimento alle istruzioni per l'assemblaggio alla fine del presente manuale).

Obrigado por adquirir este Piano Híbrido da Yamaha! Este instrumento proporciona uma sonoridade e um toque que se assemelham mais do que nunca a um piano de cauda real para que você desfrute de tocá-lo. Recomendamos que você leia este manual com atenção para que possa aproveitar ao máximo as funções avançadas e práticas do instrumento. Também recomendamos que você mantenha este manual em um local seguro e acessível para consulta futura. Antes de usar o instrumento, não se esqueça de ler as "PRECAUÇÕES" nas páginas 5–6.

Ao montar a unidade, consulte um revendedor qualificado da AvantGrand. (Consulte as instruções de montagem ao final deste manual.)

IT
PT

O número de modelo, número de série, requisitos de energia, etc. podem ser encontrados na placa de nome, que está na parte inferior da unidade. Anote-o no espaço reservado abaixo e guarde este manual como registro de compra permanente para auxiliar na identificação do produto em caso de roubo.

N° do modelo

N° de série

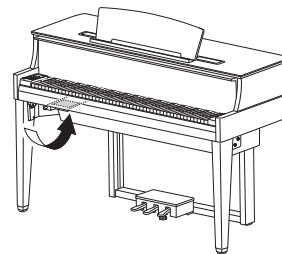

A placa de identificação está localizada na parte inferior da unidade.

(bottom_pt_01)

PRECAUÇÕES

LEIA COM ATENÇÃO ANTES DE UTILIZAR O INSTRUMENTO

Mantenha este manual em lugar seguro e à mão para referências futuras.



ADVERTÊNCIAS

Siga sempre as precauções básicas mencionadas abaixo para evitar ferimentos graves ou até mesmo morte por choque elétrico, curto-circuito, danos, incêndio ou outros acidentes. Essas precauções incluem, mas não estão limitadas a:

Fonte de alimentação/Cabo de alimentação

- Não coloque o cabo de força próximo a fontes de calor, como aquecedores ou radiadores. Também não o dobre excessivamente ou poderá danificá-lo, nem coloque objetos pesados sobre ele.
- Utilize apenas a tensão especificada como correta para o instrumento. A tensão correta está impressa na placa de identificação do instrumento.
- Use somente o cabo de alimentação/plugue fornecido.
- Verifique o plugue elétrico periodicamente e remova a sujeira e o pó acumulados nele.

Não abra

- Este instrumento não contém peças cuja manutenção possa ser feita pelo usuário. Não abra o instrumento nem tente desmontar ou modificar os componentes internos em hipótese alguma. Caso o instrumento não esteja funcionando de forma correta, pare de utilizá-lo imediatamente e leve-o a uma assistência técnica autorizada Yamaha.

Local (se a funcionalidade *Bluetooth* estiver incluída)

(Para saber se a funcionalidade *Bluetooth* está disponível ou não, consulte a página 50.)

- Não use este instrumento perto de dispositivos médicos ou dentro de instalações médicas. As ondas de rádio deste instrumento podem afetar dispositivos eletromédicos.
- Não use este instrumento a menos de 15 cm de distância de pessoas com implante de marca-passo cardíaco ou implante de desfibrilador. As ondas de rádio deste instrumento podem afetar dispositivos eletromédicos, como implantes de marca-passo cardíaco ou implantes de desfibrilador.



CUIDADO

Siga sempre as precauções básicas mencionadas abaixo para evitar que você ou outras pessoas se machuquem, bem como para evitar que ocorram avarias no instrumento ou em outros objetos. Essas precauções incluem, mas não estão limitadas a:

Fonte de alimentação/Cabo de alimentação

- Não conecte o instrumento a uma tomada elétrica utilizando um benjamim. Isso poderá prejudicar a qualidade do som ou causar o superaquecimento da tomada.
- Ao desconectar o plugue elétrico do instrumento ou da tomada, segure sempre o próprio plugue, nunca o cabo. Se você puxar o cabo, ele poderá ser danificado.
- Remova o plugue elétrico da tomada quando o instrumento não for utilizado por um longo período ou durante tempestades elétricas.

Montagem

- Leia atentamente a documentação fornecida que explica o processo de montagem. Se o instrumento não for montado na sequência correta, ele poderá ser danificado ou até mesmo causar ferimentos.

Advertência: água

- Não exponha o instrumento à chuva, não o utilize perto de água nem em locais úmidos e não coloque sobre ele objetos (como jarros, garrafas ou copos) contendo líquidos que podem ser derramados em suas aberturas. Se algum líquido, como água, penetrar no instrumento, desligue-o imediatamente e desconecte o cabo de alimentação da tomada CA. Em seguida, leve o instrumento a uma assistência técnica autorizada Yamaha.
- Nunca conecte nem desconecte o plugue elétrico com as mãos molhadas.

Advertência: incêndio

- Não coloque objetos incandescentes, como velas, sobre a unidade. Um objeto incandescente pode cair e causar incêndio.

Se você observar qualquer anormalidade

- Quando ocorrer um dos seguintes problemas, desligue o aparelho imediatamente e desconecte o plugue elétrico da tomada. Em seguida, leve o dispositivo a uma assistência técnica autorizada Yamaha.
 - O cabo de alimentação ou o plugue ficar desgastado ou danificado.
 - Ele emitir fumaça ou odores anormais.
 - Algum objeto tiver caído dentro do instrumento.
 - Houver uma perda súbita de som durante o uso do instrumento.

Localização

- Não deixe o instrumento em posições instáveis de onde ele pode sofrer quedas acidentais.
- Como este produto é muito pesado, é necessário ter um número adequado de pessoas disponíveis para ajudar, para elevar e movimentar o produto de maneira segura e com facilidade. Tente elevar ou movimentar o instrumento usando força pode prejudicar as costas, resultar e outro ferimento ou danificar o instrumento.
- Antes de mover o instrumento, remova todos os cabos conectados para evitar danos aos cabos ou ferimentos em pessoas que possam tropeçar neles.
- Ao configurar o produto, verifique se a tomada de corrente alternada (CA) pode ser acessada com facilidade. Se houver algum problema ou defeito, desligue o aparelho imediatamente e desconecte o plugue da tomada. Mesmo quando o aparelho está desligado, a eletricidade continua fluindo para o produto em um nível mínimo. Se não for utilizar o produto por um longo período, desconecte o cabo de alimentação da tomada de corrente alternada (CA).

- Apesar de as partes em madeira deste instrumento terem sido projetadas e produzidas com cuidado com relação à saúde humana e ambiental, em algumas raras instâncias os clientes podem sentir um odor incomum ou pode ocorrer irritação nos olhos, devido ao material de revestimento e adesivo.

Para evitar isso, é recomendável observar o seguinte:

1. Ventilar especialmente o espaço por diversos dias após desempacotar e instalar este instrumento, pois o mesmo foi embalado em condições herméticas de forma a manter a qualidade durante o transporte.
2. Se o espaço onde o instrumento é utilizado for pequeno, continue a ventilar o mesmo normalmente, diária ou periodicamente.
3. Se deixou o instrumento em um espaço fechado por um longo período sob alta temperatura, ventile o espaço, depois reduza a temperatura, se possível, antes de usar o instrumento.

Conexões

- Antes de conectar o instrumento a outros componentes eletrônicos, desligue todos os componentes. Antes de ligar ou desligar todos os componentes, ajuste o volume para o nível mínimo.
- Ajuste o volume de todos os componentes para o nível mínimo e aumente gradualmente os controles de volume enquanto toca o instrumento para definir o nível de audição desejado.

Aviso: manuseio

- Não insira um dedo ou mão em qualquer espaço na tampa de proteção ou no instrumento. Além disso, tenha cuidado para que a tampa de proteção não prenda os seus dedos.
- Não aplique força excessiva ao fechar a tampa de proteção. Uma tampa de proteção está equipada com o mecanismo SOFT-CLOSE™ que fecha a tampa lentamente. A aplicação da força excessiva à tampa de proteção ao fechá-la pode danificar o mecanismo SOFT-CLOSE™ e possivelmente resultar em ferimentos nas mãos e em dedos presos sob a tampa de proteção de fechamento.
- Nunca insira nem deixe cair papel, objetos metálicos ou outros objetos nos espaços existentes na tampa de proteção, no painel ou no teclado. Isso poderá causar dano físico a você e a outras pessoas, ao instrumento ou outro equipamento, ou falha operacional.

A Yamaha não pode ser responsabilizada por danos causados por uso indevido ou por modificações efetuadas no instrumento nem pela perda ou destruição de dados.

Desligue sempre o instrumento quando ele não estiver sendo utilizado.

Mesmo quando a chave [] (Standby/On - Em espera/Ligado) esteja em modo de espera (lâmpada de energia desligada), a eletricidade continuará fluindo para o instrumento em um nível mínimo.

Se não for utilizar o instrumento por um longo período, desconecte o cabo de força da tomada de corrente alternada.

DMI-5 2/2

AVISO

Para evitar a possibilidade de defeito/danos ao produto, danos aos dados ou danos a outras propriedades, siga os avisos abaixo.

■ Manuseio

- Não use o instrumento perto de televisores, rádios, equipamento estéreo, telefones celulares ou outros dispositivos elétricos. Do contrário, o instrumento, a TV ou o rádio podem gerar ruído. Ao usar o instrumento com um dispositivo inteligente, como iPhone, iPad, etc., recomendamos ativar o "Modo Avião" no dispositivo e, em seguida, ativar a configuração Wi-Fi/*Bluetooth* para evitar ruídos causados pela comunicação.
- Não exponha o instrumento a poeira excessiva, a vibrações, nem a calor ou frio extremo (por exemplo, não o deixe exposto à luz solar direta, próximo a um aquecedor ou dentro do carro durante o dia) para evitar a possibilidade de deformações no painel, danos nos componentes internos ou funcionamento instável. (Faixa de temperatura operacional verificada: 5° a 40 °C ou 41° a 104 °F.)
- Não coloque objetos de vinil, plástico ou borracha sobre o instrumento, pois poderá descolorir o painel ou o teclado.
- Bater na superfície do instrumento com metal, porcelana ou outro objeto rígido pode rachar ou descascar o acabamento. Tome cuidado.

■ Manutenção

- Para limpar o instrumento, utilize um pano macio e seco/ligeiramente úmido. Não utilize tiner, solventes, álcool, soluções de limpeza ou panos de limpeza com produtos químicos.
- Remova gentilmente a poeira e a sujeira com um pano macio. Não esfregue com muita força, pois pequenas partículas de sujeira podem arranhar o acabamento do instrumento.
- Durante alterações extremas de temperatura ou umidade, poderá ocorrer condensação e acúmulo de água na superfície do instrumento. Se a água não for retirada, as partes de madeira poderão absorvê-la, danificando o instrumento. Seque imediatamente o instrumento com um pano macio.

Uso do banco (Se incluído)

- Não deixe o banco em posições instáveis de onde ele pode sofrer quedas acidentais.
- Sente-se corretamente para tocar e não fique em pé no banco. Usá-lo como ferramenta, como escada ou para qualquer outro propósito poderá resultar em acidente ou lesão.
- Para evitar acidentes ou ferimentos, somente uma pessoa por vez poderá ocupar o banco.
- No caso de bancos reguláveis, não regule a altura desse banco enquanto estiver sentado nele. Isso poderá sobrecarregar o mecanismo de ajuste, causando danos ao mecanismo ou até mesmo ferimentos.
- Caso os parafusos do banco fiquem soltos por causa do uso prolongado, aperte-os periodicamente usando a ferramenta especificada para evitar a possibilidade de acidente ou ferimento.
- Tenha cuidado especial com crianças pequenas para que não caiam do banco. Como o banco não tem um encosto, o uso sem supervisão poderá causar um acidente ou ferimento.

■ Salvamento de dados

- Alguns dados deste instrumento (página 34) e os dados de música salvos na memória interna deste instrumento (página 28) são preservados mesmo quando ele é desligado. No entanto, os dados salvos podem ser perdidos devido a falhas, erros de operação etc. Salve seus dados de música na unidade flash USB ou em um dispositivo externo, como um computador (páginas 33, 38). Antes de usar uma unidade Flash USB, consulte a página 31.
- Para proteger-se contra perda de dados decorrente de danos na unidade flash USB, é recomendável salvar os dados importantes em uma segunda unidade flash USB ou em um dispositivo externo (um computador, por exemplo) como dados de backup.

Informações

■ Sobre direitos autorais

- A cópia dos dados musicais disponíveis comercialmente, incluindo, entre outros, dados MIDI e/ou dados de áudio, é estritamente proibida, exceto para uso pessoal.
- Este produto incorpora e reúne conteúdos cujos direitos autorais são detidos pela Yamaha ou cuja licença para uso de direitos autorais de terceiros foi concedida à Yamaha. Devido a leis de direitos autorais e a outras leis relevantes, NÃO é permitido distribuir mídias em que esses conteúdos estejam salvos ou gravados e quando são praticamente os mesmos ou muito semelhantes aos conteúdos incorporados ao produto.
 - * O conteúdo descrito acima inclui um programa de computador, dados de estilo de acompanhamento, dados MIDI, dados WAVE, dados de gravação de voz, uma partitura, dados de partitura etc.
 - * Você tem autorização para distribuir itens de mídia nos quais as suas apresentações ou produções musicais usando esse conteúdo tenham sido gravadas e, nesses casos, a permissão da Yamaha Corporation não é necessária.

■ Sobre funções/dados que acompanham o instrumento

- Algumas das músicas predefinidas tiveram os arranjos ou durações editados e podem não ser exatamente iguais às originais.

■ Sobre este manual

- As ilustrações e visores ilustrados nesse manual têm apenas fins informativos e podem apresentar diferenças em relação aos exibidos no seu instrumento.
- Windows é uma marca comercial registrada da Microsoft® Corporation nos Estados Unidos e em outros países.
- iPhone, iPad e iPod Touch são marcas comerciais da Apple Inc., registradas nos Estados Unidos e em outros países.
- Android™ é uma marca comercial da Google LLC.
- IOS é uma marca comercial ou registrada da Cisco nos EUA e em outros países e é usada sob licença.
- A marca *Bluetooth*® e os logotipos são marcas comerciais pertencentes à *Bluetooth SIG, Inc.* e o uso dessas marcas pela Yamaha Corporation é licenciado.
- Os nomes das empresas e dos produtos neste manual são as marcas comerciais ou as marcas comerciais registradas de suas respectivas empresas.

■ Sobre Bluetooth

- Para obter informações sobre como lidar com comunicações via *Bluetooth*, consulte "Sobre *Bluetooth*" na página 50.

■ Afinação

- Ao contrário de um piano acústico, não é necessário afinar o instrumento (embora a afinação possa ser ajustada pelo usuário para corresponder à afinação de outros instrumentos). No entanto, como o mecanismo de teclado deste instrumento é o mesmo de um piano real, ele pode mudar com o passar dos anos de uso. Entretanto, se você achar que há algo de estranho com relação ao toque do teclado, entre em contato com o seu revendedor Yamaha.

Transporte/colocação

Se você mover o instrumento para outro local, transporte-o na posição horizontal. Não o coloque inclinado contra uma parede ou de pé de cabeça para baixo. Não submeta o instrumento a vibrações excessivas ou choques.

⚠ CUIDADO

- Como este produto é muito pesado, certifique-se de que um número de pessoas suficiente esteja à disposição, de maneira que você possa levantá-lo e movê-lo com segurança e facilidade.
- Ao movimentar o instrumento, segure sempre pela parte inferior da unidade principal. Não segure na caixa do conector do fone de ouvido ou na grade do alto-falante. O manuseio incorreto pode resultar em danos ao instrumento ou em ferimentos.

Coloque o instrumento longe da parede pelo menos 15 cm para otimizar e melhorar os efeitos sonoros.

Se constatar que o instrumento está inseguro ou instável depois da instalação, insira as tiras de feltro. Para obter detalhes, consulte as instruções fornecidas com as tiras de feltro.

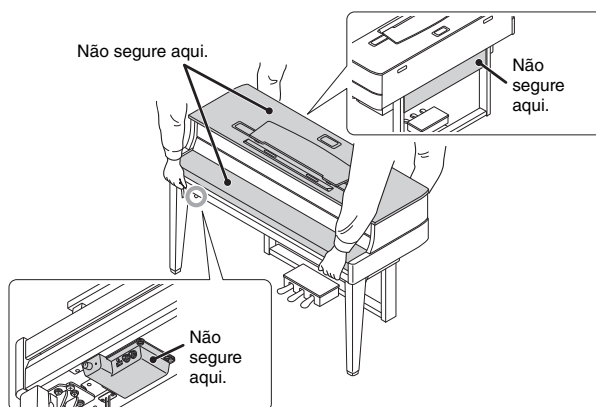



Piano Híbrido

AVANT GRAND N1X

Integrando mais de um século de experiência na fabricação de pianos de nível internacional às tecnologias mais avançadas, a Yamaha orgulhosamente apresenta um instrumento que se aproxima mais do que nunca de um verdadeiro piano acústico — equipado com todos os elementos essenciais solicitados por pianistas.

Toque autêntico de piano acústico com ação especial de piano de cauda e teclado de piano

Um piano de cauda acústico, graças ao seu toque elegantemente variado e à sua excepcional resposta. O incrível AvantGrand N1X é o resultado de muitas décadas de experiência na fabricação de pianos de cauda e oferece ao artista diferenciado uma ação de piano de cauda especial, contando com uma configuração idêntica à ação de um piano de cauda real. O teclado também possui teclas de madeira legítima, exatamente como as de um piano de cauda real, proporcionando a você um toque e uma sensação autênticos que superam qualquer piano digital do mercado. Além de um sensor de martelo, este instrumento emprega um sensor de tecla sem contato sem efeito sobre o movimento das teclas, ainda assim reconhecendo a pressão do artista sobre o teclado, o tempo e as outras nuances delicadas que afetam a expressão musical.

Toque e pratique com o som de pianos famosos

Este instrumento coloca o som de vários pianos de renome na ponta dos seus dedos, incluindo o CFX, o reconhecido piano de cauda de concertos da Yamaha, que proporciona um som dinâmico, desde agudos brilhantes a graves potentes, e o Bösendorfer* Imperial, um piano de cauda famoso conhecido por seu som sutil e cálido.

* Bösendorfer é uma companhia subsidiária da Yamaha.

Sensação natural de distância sonora para reprodução em fones de ouvido ➤➤ Página 15

Este instrumento conta com um som de amostragem binaural projetado especialmente para uso com fones de ouvido. Amostragem binaural é um método que usa dois microfones colocados onde estariam os ouvidos de um artista e grava o som desse piano. Ouvir o som com criado por meio desse método pelos fones de ouvido dá a impressão de imersão no som, como se ele estivesse efetivamente emanando do piano.

Sempre em ótimo estado, sem necessidade de afinação

Ao contrário dos pianos acústicos, este instrumento não precisa ser afinado. Ele sempre apresenta a afinação perfeita mesmo depois de utilização por muito tempo.

Funções de reprodução e gravação que ajudam no estudo e na prática ➤➤ Página 26, 28, 40

Você pode gravar sua apresentação no instrumento e em uma unidade flash USB e ouvir a gravação para melhorar seu desempenho. Além disso, este instrumento tem uma função de áudio *Bluetooth* que permite reproduzir dados de áudio no instrumento por meio de uma conexão com um dispositivo equipado com *Bluetooth* via *Bluetooth*.

Aplicativo de dispositivo inteligente "Smart Pianist"

O aplicativo inteligente "Smart Pianist" (disponível gratuitamente para download; Página 38) permite usar funções como selecionar vozes, controlar o metrônomo intuitivamente com a interface visual ou exibir a partitura (dependendo dos dados selecionados) no seu dispositivo inteligente.

Sumário

PRECAUÇÕES..... 5

Instalação

Introdução – Tocando o seu novo AvantGrand!

Controles e terminais do painel 10

Tocando o teclado 11

Abertura/fechamento da tampa de proteção	11
Estante para partitura	11
Como ligar/desligar a alimentação	12
Confirmação da versão do firmware.....	13
Ajuste do volume principal.....	14
Utilização de fones de ouvido.....	15
Como usar os pedais.....	16

Operações básicas

Esta seção explica como criar configurações detalhadas para as várias funções do instrumento.

Operações básicas e outras informações..... 17

Seleção de uma voz	17
Como ouvir as músicas de demonstração de vozes ...	18
Uso do metrônomo	19
Ajuste do tempo.....	20
Alteração da sensibilidade ao toque.....	20
Reprodução de vozes VRM com ressonância realista aprimorada	21
Aprimoramento do som com Reverb.....	22
Ajuste do brilho do som (Brilho)	22
Transposição da afinação em semitons	23
Ajuste da afinação	23
Definição da Afinação de escala	24

Reprodução de músicas 25

Músicas compatíveis	25
Reprodução de músicas.....	26

Gravação da apresentação 28

Exclusão de arquivos de música	30
--------------------------------------	----

Utilização de uma unidade Flash USB..... 31

Sobre dispositivos USB	31
Formatação de uma unidade flash USB	32
Gerenciamento de arquivos em uma unidade flash USB.....	32
Cópia de músicas de usuário no instrumento para a unidade flash USB	33

Dados de backup e inicialização 34

Dados de backup na memória interna	34
Inicialização dos dados de backup	34

Conexões..... 35

Conectores e terminais	35
Conexão de dispositivos de áudio (conector [AUX IN], conectores AUX OUT [R] [L/L+R])	35
Conexão de dispositivos MIDI externos (terminais MIDI [OUT] [IN])	36
Conexão com um computador (terminal [USB TO HOST])	38
Conexão de um dispositivo inteligente e utilização de aplicativos	38
Transmissão/recebimento de dados de áudio (função de interface de áudio USB)	40
Ouvir dados de áudio de um dispositivo com Bluetooth através deste instrumento (função de áudio Bluetooth)	40

Apêndice

Esta seção inclui uma lista de mensagens do visor, o Guia Rápido de Operação e outras informações.

Lista de mensagens..... 42

Solução de problemas..... 43

Lista de músicas predefinidas..... 44

Montando a unidade 45

Especificações 48

Índice..... 49

Sobre Bluetooth*..... 50

Guia rápido de operação** 51

* Para saber se a funcionalidade Bluetooth está disponível ou não, consulte a página 50.

** Esta é uma referência rápida para operar as funções atribuídas aos botões e ao teclado.

Sobre os manuais

Este instrumento possui os seguintes documentos e materiais de instruções.

■ Documentos incluídos



Manual do Proprietário (este manual)
Este manual descreve como usar este instrumento.

■ Materiais on-line (em Yamaha Downloads)



Smart Device Connection Manual (Manual de conexão do dispositivo inteligente)
Explica como conectar o instrumento a um smartphone, tablet etc. Você pode escolher entre duas versões (para iOS e Android), dependendo do seu dispositivo.



Computer-related Operations (Operações relacionadas ao computador)
Inclui instruções sobre como conectar este instrumento a um computador e operações relacionadas à transferência de arquivos e dados de MIDI.



MIDI Reference (Referência MIDI)
Contém informações relacionadas a MIDI, como Formato de dados MIDI e Tabela de execução de MIDI.



MIDI Basics (Noções básicas sobre MIDI)
Contém explicações básicas sobre MIDI.

Para obter esses manuais, acesse o site Yamaha Downloads e insira o nome do modelo para procurar os arquivos desejados.

Yamaha Downloads <https://download.yamaha.com/>

Acessórios incluídos

- Manual do Proprietário (este documento) ×1
- Online Member - Registro de produto ×1
- Garantia* ×1
- Cobertura das teclas em feltro ×1
- Cabo de força ×1

- Banco* ×1
- Tiras de feltro ×1

Use se você achar o que instrumento está instável após a instalação. Para obter detalhes, consulte as instruções fornecidas com as tiras de feltro.

* Pode não estar incluído, dependendo da sua região. Consulte seu fornecedor Yamaha.

Controles e terminais do painel

Visão geral

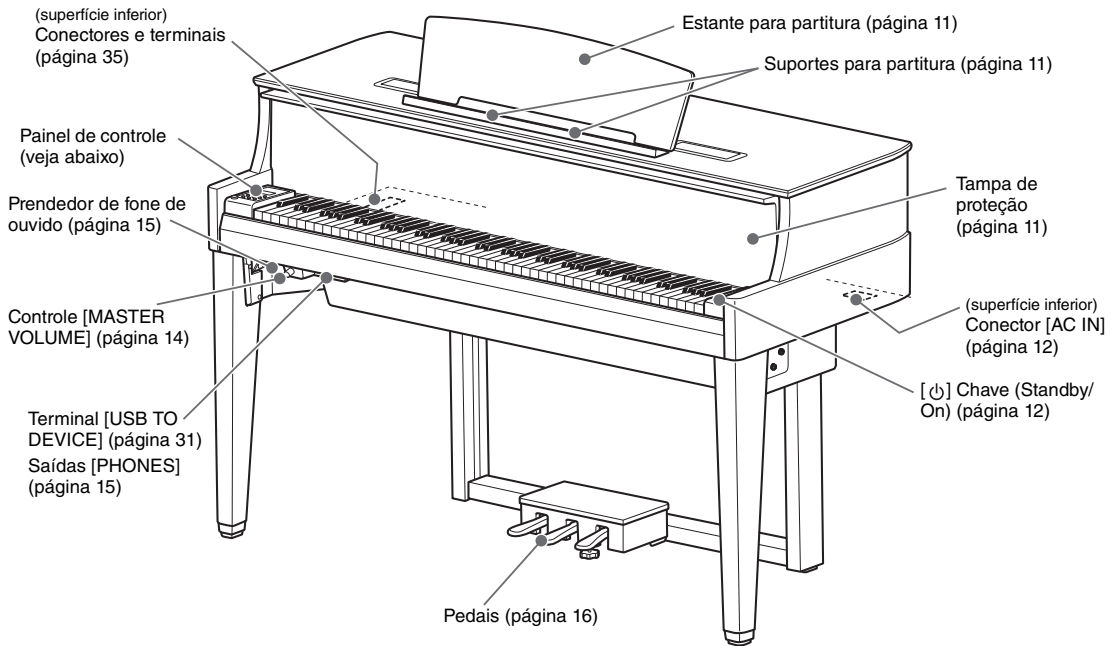

Painel de controle

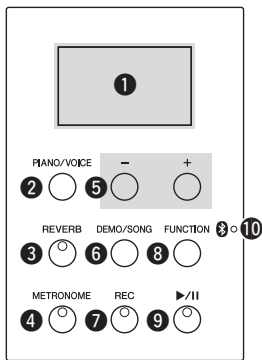

- 1 Visor..... Veja abaixo.
- 2 Botão [PIANO/VOICE] páginas 15, 16, 17, 20, 21
- 3 Botão [REVERB] página 22
- 4 Botão [METRONOME]..... páginas 19, 20
- 5 Botão [+]/[-]
- 6 Botão [DEMO/SONG] páginas 18, 26, 28
- 7 Botão [REC] página 29
- 8 Botão [FUNCTION]..... páginas 13, 22, 23, 51
- 9 Botão [▶/||] (PLAY/PAUSE) páginas 26, 29
- 10 (lâmpada *Bluetooth*) páginas 40, 50

Para saber se a funcionalidade *Bluetooth* está disponível ou não, consulte a página 50.

Colchetes []

Os nomes dos botões do painel, saídas, conectores e etc. estão escritos entre colchetes. Além disso, a palavra "botão" é omitida em todo o manual (por exemplo, o botão PIANO/VOICE é descrito simplesmente como [PIANO/VOICE]).

Visor

Indica diversos valores, como número da música e valor de parâmetro. Observe que o visor fica escuro após definição do valor.

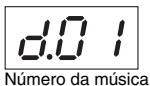

Número da música

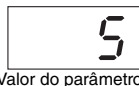

Valor do parâmetro

Este visor também indica diversas mensagens com caracteres alfanuméricos. Para obter detalhes, consulte a página 42.

Tocando o teclado

Abertura/fechamento da tampa de proteção

Para abrir a tampa de proteção, segure a empunhadura com ambas as mãos, levante um pouco a tampa de proteção e puxe-a para cima até que ela esteja totalmente na posição vertical. Para fechar a tampa de proteção, abaixe a tampa de proteção no lugar com ambas as mãos.

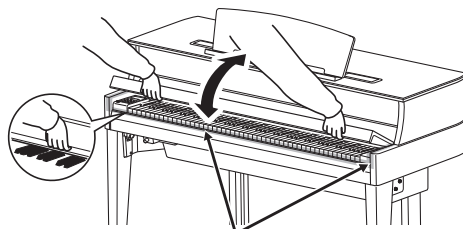

⚠ CUIDADO
Tome cuidado para não prender os dedos ao abrir/fechar a tampa de proteção.

A tampa de proteção está equipada com o mecanismo SOFT-CLOSE™ especial que fecha a tampa lentamente.

⚠ CUIDADO

- Segure a tampa de proteção com as duas mãos ao abri-la ou fechá-la. Não a solte até que ela esteja totalmente aberta ou fechada. Tenha cuidado para não prender os dedos (os seus ou os dos outros, especialmente de crianças) entre a tampa de proteção e a unidade.
- Não aplique força excessiva ao fechar a tampa de proteção. A aplicação da força excessiva à tampa de proteção ao fechá-la pode danificar o mecanismo SOFT-CLOSE™ e possivelmente resultar em ferimentos nas mãos e em dedos presos sob a tampa de proteção de fechamento.
- Não coloque nada (como objetos de metal ou pedaços de papel) sobre a tampa de proteção. Pequenos objetos colocados na tampa de proteção podem cair dentro da unidade quando ela for aberta, e talvez seja quase impossível removê-los. Uma vez dentro da unidade, eles podem causar choque elétrico, curto circuito, incêndio ou outros sérios danos ao instrumento.

Estante para partitura

Para levantar a estante para partitura:

- 1 Puxe a estante para partitura para cima e na sua direção até a extensão máxima possível.
- 2 Vire para baixo os dois suportes de metal à esquerda e à direita na parte traseira da estante para partitura.
- 3 Abaixe a estante para partitura de forma que ela esteja apoiada sobre os suportes de metal.

Os suportes para partitura permitem que você segure as páginas de livros de partituras para que não se movam.

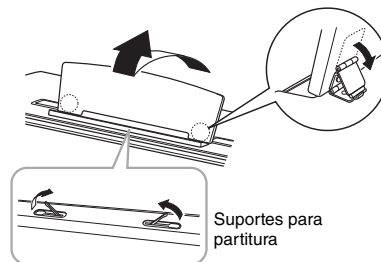

Para abaixar a estante para partitura:

Feche os suportes para partitura (se estiverem abertos) e abaixe a estante para partitura seguindo as instruções abaixo.

- 1 Puxe a estante para partitura na sua direção, até a extensão máxima possível.
- 2 Levante os dois suportes de metal (na parte traseira da estante para partitura).
- 3 Empurre a estante para partitura para trás e com cuidado, até abaixá-la completamente.

⚠ CUIDADO

Não tente usar a estante para partitura em uma posição levantada pela metade. Ao levantá-la ou abaixá-la, não tire as mãos da mesma até que esteja totalmente para cima ou para baixo.

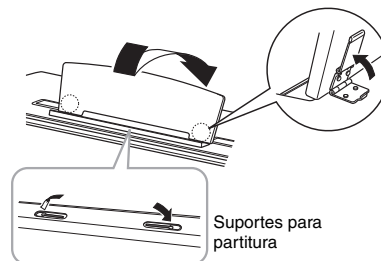

Como ligar/desligar a alimentação

1 Conecte o cabo de força na ordem mostrada na ilustração.

Consulte os "Controles e terminais do painel" na página 10 para obter informações sobre a localização do conector [AC IN].

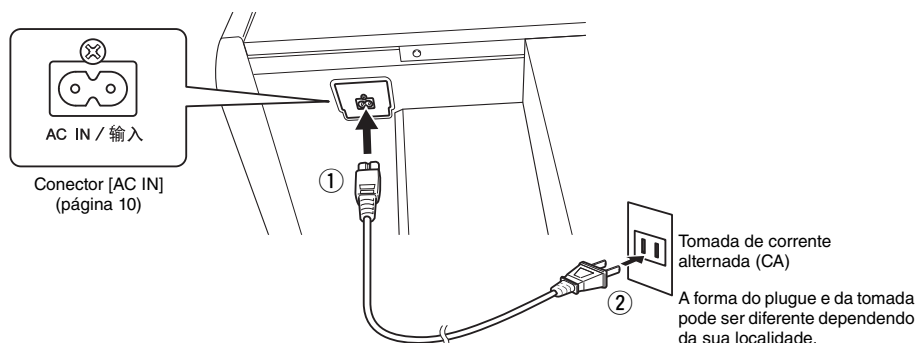

OBSERVAÇÃO

Ao desconectar o cabo de força, desligue primeiro a alimentação e siga esse procedimento na ordem inversa.

⚠ ADVERTÊNCIAS

- Use apenas o cabo de força CA fornecido com o instrumento. Se o cabo de força fornecido for perdido ou danificado e precisar ser substituído, entre em contato com o revendedor Yamaha. O uso de um cabo substituto impróprio pode apresentar riscos de incêndio e choque!
- O tipo de cabo de força CA que acompanha o instrumento pode ser diferente de acordo com o país no qual o instrumento for comprado. Em algumas áreas, é possível que um adaptador de plugue seja fornecido para adaptar a configuração de pinos das tomadas de corrente alternada (CA). NÃO modifique o plugue fornecido com o instrumento. Se o plugue não encaixar na tomada, peça a um electricista para instalar uma tomada adequada.

⚠ CUIDADO

Ao instalar o produto, verifique se a tomada de corrente alternada (CA) que você está usando pode ser alcançada com facilidade. Se houver algum problema ou mau funcionamento, desligue a chave Liga/Desliga do aparelho imediatamente e desconecte o plugue da tomada.

2 Gire o controle [MASTER VOLUME] até "MIN".

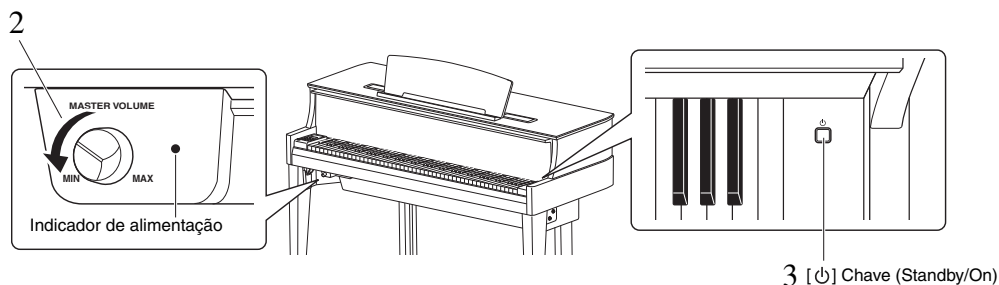

3 Pressione a chave (Standby/On) [⏻] à direita do teclado para ligar o instrumento.

O indicador de alimentação à esquerda do controle [MASTER VOLUME] acende. Os indicadores do visor piscam seguindo um padrão, indicando que o instrumento está ligando no momento, e param de piscar quando a inicialização está concluída.

AVISO

Não pressione nenhuma tecla, botão ou pedal até que o instrumento tenha sido iniciado completamente (aproximadamente dez segundos após ligar a chave). Isso pode fazer com que algumas teclas não sejam reproduzidas normalmente ou causar algum outro tipo de falha.

4 Toque o teclado.

Ao tocar o teclado, ajuste o nível de volume usando o controle [MASTER VOLUME] localizado à esquerda do painel.



5 Desligue o instrumento pressionando a chave [⏻] (Standby/On) por cerca de um segundo.

A unidade desliga gradualmente.

⚠ CUIDADO

Mesmo depois da chave Liga/Desliga ser desligada, a eletricidade continuará fluindo para o instrumento no nível mínimo. Remova o plugue elétrico da tomada quando o instrumento não precisar ser usado por longos períodos ou durante tempestades elétricas.

Função Desligamento automático

Para evitar o consumo de energia desnecessário, este instrumento possui uma função de Desligamento automático que desliga automaticamente o instrumento se ele não for utilizado por aproximadamente 30 minutos.

Configuração padrão: On (ativado)

Desativação do desligamento automático (método simples)

Ligue o instrumento enquanto pressiona a tecla mais grave no teclado.

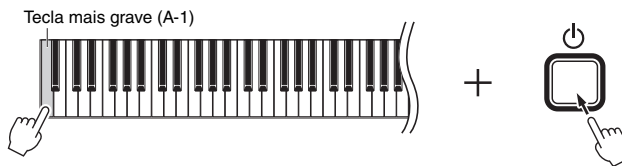

A indicação "POFF" é exibida no visor rapidamente e Desligamento automático permanece desativado.

Desativação ou ativação da configuração do desligamento automático

Ainda com o equipamento ligado, mantenha pressionado [FUNCTION] simultaneamente e pressione a tecla A5. O pressionamento da tecla A5 repetidamente nessa condição alterna "OFF" (desativado) e "ON" (ativado), e a configuração é exibida no visor.

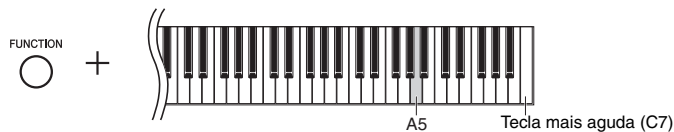

OBSERVAÇÃO

A configuração de desligamento automático é mantida mesmo quando o instrumento é desligado.

Confirmação da versão do firmware

É possível confirmar a versão do firmware do instrumento.

Mantendo pressionado [FUNCTION], pressione a tecla B5. A versão atual aparecerá no visor por alguns instantes.

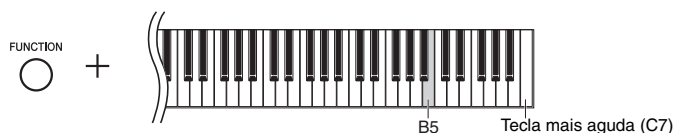

A Yamaha pode atualizar periodicamente o firmware do produto sem prévio aviso para fins de melhoria.

Consulte nosso site para obter informações sobre a versão mais recente e atualize o firmware do seu instrumento.

Ajuste do volume principal

Ajuste o nível de volume usando o controle [MASTER VOLUME] localizado na parte frontal esquerda, logo abaixo do teclado, enquanto toca o teclado.



⚠ CUIDADO

Não use este instrumento em um nível de volume alto por um longo período para não prejudicar sua audição.

Intelligent Acoustic Control (IAC, Controle acústico inteligente)

Esta função ajusta e controla automaticamente a qualidade do som de acordo com o volume geral do instrumento. Mesmo quando o volume estiver baixo, ela permite que tanto os sons baixos quanto os sons altos sejam ouvidos com clareza. O IAC só entra em vigor na reprodução do som pelos alto-falantes do instrumento.

● Para ligar/desligar o IAC:

Mantendo pressionado [FUNCTION], pressione a tecla C0 repetidamente (se necessário). A configuração ("OFF" ou "OFF") aparecerá no visor.

Configuração padrão: On (Ativado)

● Para ajustar a profundidade do IAC:

Mantendo pressionado [FUNCTION], pressione uma das teclas entre A0–D#1.

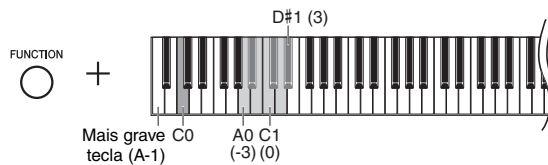

Faixa de configuração: -3 – 0 – 3
Configuração padrão: 0

Quanto maior o valor, mais claramente serão escutados os sons agudos e graves a volumes mais baixos.

Utilização de fones de ouvido

Como este instrumento possui dois conectores [PHONES], é possível conectar dois pares de fones de ouvido estéreo padrão. Se você estiver usando apenas um conjunto de fones de ouvido, insira um plugue em um dos conectores; isso desliga automaticamente os alto-falantes. Você pode pendurar os fones de ouvido no prático prendedor de fone de ouvido.

⚠ CUIDADO

Evite escutar o instrumento com um nível de volume alto pelos fones durante muito tempo, para evitar prejudicar sua audição.

AVISO

Pendure somente os fones de ouvido no prendedor. Caso contrário, o instrumento ou o prendedor poderá se danificar.

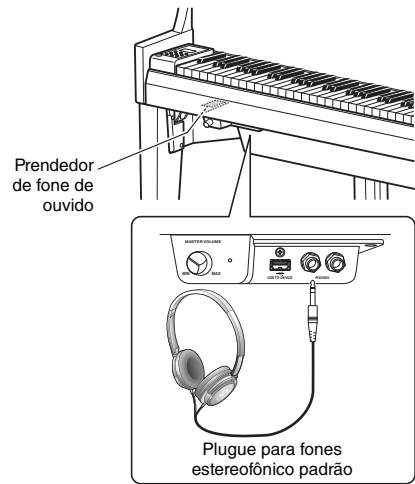

Reprodução da sensação natural de distância sonora (durante o uso de fones de ouvido) — Amostragem binaural e Melhorador estéreo

Este instrumento conta com duas tecnologias avançadas que permitem curtir um som excepcionalmente realista, natural, mesmo ouvindo por fones de ouvido.

● Binaural Sampling (somente voz "CFX Grand")

Amostragem binaural é um método que usa dois microfones especiais colocados na posição auricular de um artista e grava o som de um piano como ele é. Ouvir o som com esse efeito pelos fones de ouvido dá a impressão de imersão no som, como se ele estivesse efetivamente emanando do piano. Além disso, você pode aproveitar o som naturalmente por um longo tempo sem fadiga auricular. Quando a voz padrão, "CFX Grand" (página 17), é selecionada, a conexão dos fones de ouvido ativa automaticamente o som de amostragem binaural.

● Melhorador estéreo (vozes de piano diferentes de "CFX Grand")

Melhorador estéreo é um efeito que reproduz a distância sonora natural como o som de amostragem binaural, muito embora você o ouça pelos fones de ouvido. Quando uma voz de piano diferente de "CFX Grand" (números do visor de 2 a 5; página 17) é selecionada, a conexão dos fones de ouvido ativa o melhorador estéreo.

Como ativar/desativar a função de amostragem binaural e o melhorador estéreo

Quando fones de ouvido são conectados, o som desse instrumento mudou para o som de amostragem binaural ou o som aprimorado com o Melhorador estéreo. Como esses sons são otimizados para ouvir usando-se fones de ouvido, recomendamos que você coloque essa função em "OFF" (Desativado) (conforme descrito abaixo).

Você deve desligar essas funções quando:

- Toca o som desse instrumento com um sistema de alto-falante com alimentação externa ou um mixer, ao mesmo tempo em que monitora a saída do som por esse instrumento em fones de ouvido conectados.
- Faz uma gravação de áudio (página 28) e reproduz essa música de áudio gravada por meio de alto-falantes. (Não se esqueça de desativar essas funções antes de usar a gravação de áudio.)

OBSERVAÇÃO

Antes de conectar um sistema de alto-falante com alimentação externa, leia "Utilização de um sistema estéreo externo para reprodução — Conectores AUX OUT [R] [L/L+R]" (página 36).

Mantendo pressionado [PIANO/VOICE], pressione a tecla C6 repetidamente (se necessário) para ligar/desligar essa função. A configuração ("ON" ou "OFF") aparecerá no visor.

Configuração padrão: On (Ativado)



Como usar os pedais

O instrumento tem três pedais que produzem uma grande variedade de efeitos expressivos semelhantes aos produzidos pelos pedais de um piano acústico.

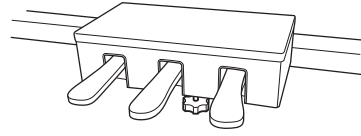

Pedal de sustentação (direito)

Pressionar este pedal sustentará as notas por mais tempo. Soltar este pedal interrompe (amortece) imediatamente qualquer nota sustentada. O pedal de sustentação possui uma função de meio pedal.



↑ Se pressionar o pedal de sustentação aqui, todas as notas ilustradas serão sustentadas.

● Função de meio pedal

Esta função permite sustentar a duração variavelmente, dependendo de quanto o pedal é pressionado. Quanto mais o pedal for pressionado, mais o som será sustentado. Por exemplo, se você pressionar o pedal de sustentação e todas as notas tocadas soarem um pouco sombrias e altas com sustentação demais, você pode liberar o pedal até a metade para reduzir a sustentação (sensação sombria).

● Para definir o Ponto de meio pedal:

Mantendo pressionado [PIANO/VOICE], pressione uma das teclas entre A#4–E5. Esta operação define o nível de pressão do pedal de sustentação que aplica o efeito de meio pedal. Quanto menor o valor, mais superficial será o ponto de meio pedal. Quanto maior o valor, mais profundo será o ponto de meio pedal.

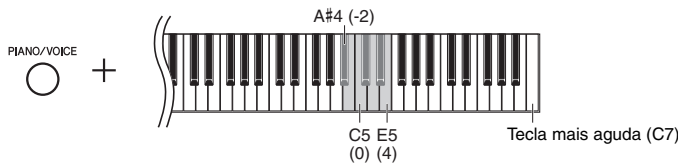

Faixa de configuração: -2 – 4
Configuração padrão: 0

Pedal de Sustentação Responsivo GP

Este pedal especial foi projetado para fornecer uma resposta tátil aprimorada e, quando pressionado, dar uma sensação muito mais parecida com a de um piano de cauda de verdade. Ele facilita a experiência física do ponto de meio pedal e aplica o efeito de meio pedal mais facilmente que outros pedais.

Pedal tonal (central)

Pressionar este pedal ao segurar as teclas sustentará as teclas pressionadas (como se o pedal de sustentação tivesse sido pressionado), mas todas as notas tocadas depois não serão sustentadas. Isto possibilita sustentar um acorde, por exemplo, enquanto outras teclas são tocadas em stacato.

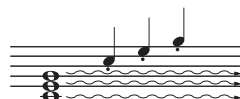

↑ Se pressionar e manter o pedal total aqui, apenas as notas pressionadas neste momento serão sustentadas.

Pedal uma corda (esquerdo)

Pressionar este pedal diminuirá o volume e alterará ligeiramente o timbre das notas. As teclas tocadas antes de pressionar este pedal não são afetadas.

OBSERVAÇÃO

Enquanto o pedal tonal é mantido pressionado, as vozes de órgão (números no visor de 12 a 14; página 17) soam continuamente sem enfraquecer depois que você solta as teclas.

Operações básicas e outras informações

Seleção de uma voz

● Para selecionar a voz "CFX Grand":

Basta pressionar [PIANO/VOICE]. "1" será exibido no visor.

● Para selecionar uma voz diferente:

Mantendo pressionado [PIANO/VOICE], pressione [+] ou [-]. Pressionar os botões das 15 vozes em ordem numérica, conforme indicado na Lista de vozes abaixo.

Lista de vozes

Visor	Nome da voz	Descrição	VRM*
	CFX Grand	Voz em quatro canais apresentando várias amostragens do som de piano de cauda para concerto do CFX principal da Yamaha com uma ampla faixa dinâmica para um máximo controle expressivo. Ela é indicada para tocar em qualquer estilo e gênero musical. Quando fones de ouvido são conectados, essa voz muda automaticamente para "Binaural CFX Grand" (abaixo).	○
i	Binaural CFX Grand	Amostra do som de piano de cauda para concerto do CFX principal da Yamaha por Binaural Sampling, o método otimizado para uso do fone de ouvido. O uso de fones de ouvido para escutar dá a impressão de imersão no som, como se ele estivesse efetivamente emanando do piano. Essa voz é selecionada automaticamente quando fones de ouvido são conectados. Consulte a página 15 para obter detalhes. (Essa voz não pode ser selecionada seguindo o procedimento das instruções "Seleção de voz" acima.)	○
2	Bösendorfer Imperial	O som do famoso piano de cauda do Bösendorfer principal feito em Viena, utilizando-se uma amostragem em quatro canais. Essa voz tem um som rico e cativante, ideal para expressar as passagens musicais mais delicadas e suaves.	○
3	Bright Grand	Som de piano brilhante. Bom para a expressão clara e o destaque entre os outros instrumentos de um conjunto.	○
4	Bösendorfer Grand	O som do piano de cauda Bösendorfer com um ataque vívido e uma presença brilhante.	○
5	Pop Grand	Um som metálico, claro e rico ideal para estilos de música pop e para tocar em conjuntos.	○
6	Stage E.Piano	O som de um piano elétrico usando "garfos" de aço percutados por martelo. Tom suave, quando reproduzido lentamente, e agressivo quando tocado com intensidade.	-
7	DX E.Piano	O som de um piano eletrônico produzido por um sintetizador FM. O tom será alterado à medida que você variar o toque de reprodução. Ideal para músicas populares.	-
8	Vintage E.Piano	Um tipo de som de piano elétrico diferente do Stage E.piano. Amplamente usado no rock e em músicas populares.	-
9	Harpsichord 8'	O som do instrumento frequentemente usado na música barroca. As variações no toque de reprodução não afetarão o volume e um som característico será ouvido quando você liberar a tecla.	-
i0	Harpsichord 8'+4'	Uma espineta com a adição de uma oitava acima. Produz um som mais animado. As variações no toque de reprodução não afetarão o volume.	-
i1	Celesta	O som de uma celesta (um instrumento de percussão no qual os martelos golpeiam lâminas de aço para produzir sons). Este instrumento é conhecido por sua participação na "Dança da Fada Açucarada" do "Quebra-nozes" de Tchaikovsky.	-
i2	Organ Principal	Esta voz contém a combinação de tubos (8'+4'+2') de um órgão principal (instrumento de metais). É adequado para músicas barrocas de igreja.	-
i3	Organ Tutti	Esta voz contém o som de órgão de tubos célebre por ser usado na "Tocata e Fuga" de Bach.	-
i4	Jazz Organ	O som de um órgão elétrico do tipo "tonewheel" (modulação). Obtido a partir de amostragem com efeito "Rotary SP", sua velocidade de rotação é lenta. Frequentemente ouvido em jazz e rock.	-
i5	Organ Flute	Um som de órgão de tubos que combina registros de tipo flauta (tipo madeiras) de diferentes afinações (8'+4'). Trata-se de um som suave, ideal para acompanhar hinos.	-

*VRM: Som simulado de ressonância de cordas com modelagem física quando o pedal de sustentação é pressionado ou ao tocar as teclas. Consulte a página 21 para obter detalhes.

OBSERVAÇÃO

Para compreender as características das diversas vozes, ouça as músicas demo de cada voz (página 18).

Como ouvir as músicas de demonstração de vozes

Músicas de demonstração demonstram com eficácia as vozes deste instrumento.

- 1 **Selecione a voz da (página 17) música de demonstração que você deseja ouvir.**
- 2 **Pressione [DEMO/SONG].**
A música de demonstração da voz selecionada na etapa 1 inicia.

Para mudar a música de demonstração durante a reprodução:
Pressione [+] ou [-].

Para ajustar o tempo da reprodução:
Mantendo pressionado [METRONOME], pressione [+] ou [-].

Para pausar a reprodução:
Durante a reprodução, pressione [▶/II] (Play/Pause) para pausar a reprodução. Pressioná-lo mais uma vez reinicia a reprodução da música de demonstração a partir da posição atual.
- 3 **Pressione [DEMO/SONG] novamente para interromper a reprodução.**

Lista de músicas de demonstração

Visor	Nome da voz	Nome da música	Compositor
d.01	CFX Grand Binaural CFX Grand	Prelude, Suite bergamasque	C. A. Debussy
d.02	Bösendorfer Imperial	Consolation No.3	F. Liszt
d.03	Bright Grand	Italienisches Konzert, BWV 971-1 1st mov.	J. S. Bach
d.04	Bösendorfer Grand	Original	-
d.05	Pop Grand	Original	-
d.06	Stage E.Piano	Original	-
d.07	DX E.Piano	Original	-
d.08	Vintage E.Piano	Original	-
d.09	Harpsichord 8'	Concerto a cembalo obbligato, 2 violini, viola e continuo No.7, BWV 1058	J. S. Bach
d.10	Harpsichord 8'+4'	Gigue, Französische Suiten No.5, BWV 816	J. S. Bach
d.11	Celesta	Danse de la Fée Dragée	P. I. Tchaikovsky
d.12	Organ Principal	Herr Christ, der ein'ge Gottes-Sohn, BWV 601	J. S. Bach
d.13	Organ Tutti	Original	-
d.14	Jazz Organ	Original	-
d.15	Organ Flute	Original	-

As músicas d.04–d.08 e d.13–d.15 são peças originais da Yamaha (©2018 Yamaha Corporation).

OBSERVAÇÃO

Você pode tocar o teclado junto com a música de demonstração.

OBSERVAÇÃO

Nenhum dado MIDI será produzido durante a reprodução de demonstração de vozes.

OBSERVAÇÃO

A voz "Binaural CFX Grand" é selecionada automaticamente quando você seleciona "CFX Grand" e fones de ouvido estão conectados. Consulte a "Lista de vozes" na página 17 para saber os detalhes.

Uso do metrônomo

O recurso do metrônomo é conveniente para praticar com um tempo preciso.

1 Pressione [METRONOME] para iniciar o metrônomo.

Durante a execução do metrônomo, um ponto do lado direito do visor LED e a lâmpada do botão do metrônomo piscam de acordo com o tempo.

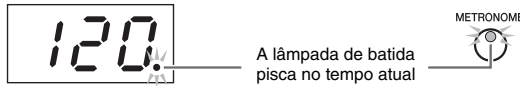

2 Pressione [METRONOME] novamente para interromper o metrônomo.

Seleção da batida

Mantendo pressionado [METRONOME], pressione uma das teclas de C3 a F3. O valor selecionado é exibido no visor enquanto ambos os controles forem pressionados.

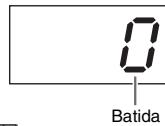
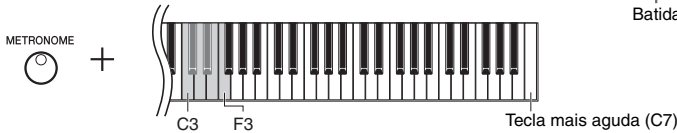

OBSERVAÇÃO

O valor do tempo no visor desaparecerá logo após a operação.

Configuração padrão: 0 (sem timbre na 1ª batida)

OBSERVAÇÃO

A batida do metrônomo volta à configuração padrão quando o instrumento é desligado.

Visor	Tecla	Batida	Visor	Tecla	Batida
0	C3	0 (sem timbre na 1ª batida)	4	D#3	4
2	C#3	2	5	E3	5
3	D3	3	6	F3	6

Apenas a primeira batida é acentuada com uma campainha quando definida a um valor diferente de 0.

Ajuste do volume do metrônomo

Mantendo pressionado [METRONOME], pressione uma das teclas de C1 a G2 para ajustar o volume. O valor especificado é exibido no visor enquanto ambos os controles forem pressionados.

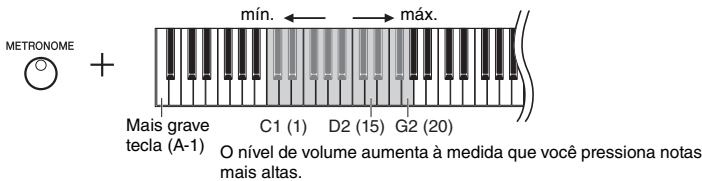

Faixa de configuração: 1-20
Configuração padrão: 15

OBSERVAÇÃO

Você pode ajustar o volume do metrônomo quando ele estiver parado ou enquanto estiver tocando.

Ajuste do tempo

O tempo do metrônomo pode ser ajustado. Você também pode ajustar o tempo de reprodução da música MIDI (página 25), bem como a velocidade de reprodução de uma música de áudio (página 25) enquanto elas são tocadas.

● Para aumentar ou diminuir o valor em 1:

Mantendo pressionado [METRONOME], pressione [+] (ou a tecla C#5) para aumentar ou [-] (ou a tecla B4) para diminuir. Enquanto apenas o metrônomo estiver tocando, basta pressionar [+] e [-] para alterar o tempo do metrônomo.

● Para aumentar ou diminuir o valor em 10:

Mantendo pressionado [METRONOME], pressione a tecla D5 para aumentar ou A#4 para reduzir.

● Para redefinir o padrão do valor:

Mantendo pressionado [METRONOME], pressione a tecla C5 ou pressione [+] e [-] simultaneamente. Enquanto apenas o metrônomo estiver tocando, basta pressionar [+] e [-] simultaneamente para redefinir o tempo padrão do metrônomo.

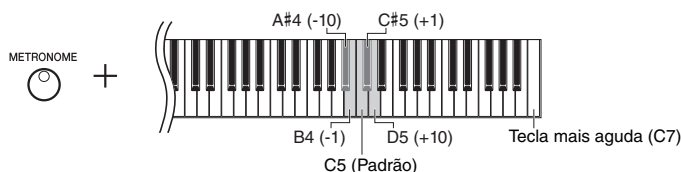

OBSERVAÇÃO

O ajuste o tempo do metrônomo não pode ser feito durante a reprodução das músicas (página 25).

Metrônomo

Faixa de configuração: 5 a 500 batidas por minuto
Configuração padrão: 120

Música MIDI

Faixa de configuração: 5 a 500 batidas por minuto
Configuração normal: Depende da seleção de Música

Música de áudio

Faixa de configuração: de 75% a 125%
Configuração normal: 100%

OBSERVAÇÃO

O tempo do metrônomo volta à configuração padrão quando o instrumento é desligado.

Alteração da sensibilidade ao toque

É possível especificar a sensibilidade ao toque (como o som responde à maneira que as teclas são pressionadas).

Mantendo pressionado [PIANO/VOICE], pressione uma das teclas de A6 a C7. A sensibilidade ao toque selecionada é exibida no visor enquanto ambos os controles forem pressionados.

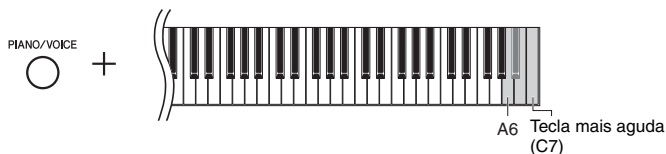

Visor	Tecla	Sensibilidade ao toque	Descrição
0FF	A6	Fixa	O nível de volume não será alterado mesmo se você tocar o teclado suavemente ou com força.
1	A#6	Soft (Suave)	O nível de volume não será muito alterado quando você tocar o teclado suavemente ou com força.
2	B6	Média	Esta é a resposta ao toque padrão dos pianos.
3	C7	Alta	O nível de volume varia bastante, de pianíssimo a fortíssimo, para facilitar a expressividade dinâmica e dramática. É necessário tocar as teclas com força para produzir um som alto.

Configuração padrão: 2 (Média)

OBSERVAÇÃO

O tipo de toque volta à configuração padrão quando o instrumento é desligado.

OBSERVAÇÃO

Esta configuração não altera o peso do teclado, apenas a resposta.

Reprodução de vozes VRM com ressonância realista aprimorada

Em um piano acústico, se o pedal de sustentação for pressionado e uma tecla for tocada, não é apenas a corda da tecla pressionada vibra, mas também outras cordas e a caixa de ressonância e cada uma influencia a outra, criando uma ressonância rica e vibrante, sustentada e ampliada. A tecnologia VRM (Virtual Resonance Modeling, Modelagem de ressonância virtual) do N1X reproduz fielmente a complexa interação da ressonância da corda e da caixa de ressonância, usando um instrumento musical virtual (modelagem física) e faz com que o som seja mais semelhante a um piano acústico real. Como uma ressonância imediata é criada no momento de acordo com o estado do teclado ou do pedal, é possível variar o som expressivamente, alterando o momento de pressionar as teclas, e o momento e a profundidade ao pressionar o pedal.

A configuração padrão dessa função é ligada. Basta selecionar uma voz VRM (página 17), e você pode curtir o efeito VRM. Você pode ligar ou desligar a função VRM e ajustar a profundidade.

Como ligar ou desligar a função VRM

Mantendo pressionado [PIANO/VOICE], pressione a tecla C0 repetidamente (se necessário).

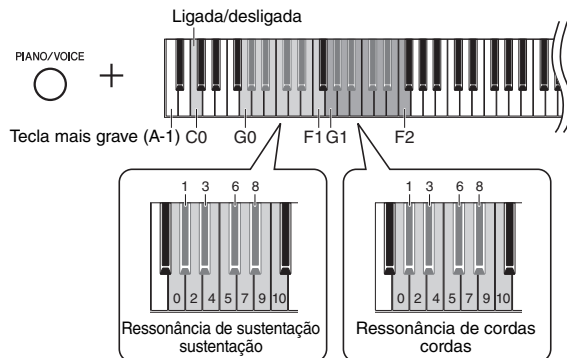

Ajuste da profundidade do efeito VRM

Mantendo pressionado [PIANO/VOICE], pressione uma das teclas nas faixas de G0–F1 e G1–F2. Durante a operação, o valor especificado é mostrado no visor.

Visor	Tecla	Valor	Descrição
G- 10	G0–F1	Profundidade da ressonância de sustentação	Ajusta a profundidade do efeito VRM ouvido durante o pressionamento do pedal de sustentação.
G- 10	G1–F2	Profundidade da ressonância de cordas	Ajusta a profundidade do efeito VRM ouvido durante o toque do teclado.

Configuração padrão: 5

Configuração padrão: 5

OBSERVAÇÃO

A profundidade do efeito VRM volta à configuração padrão quando o instrumento é desligado.

Aprimoramento do som com Reverb

O efeito Reverberação simula a reverberação natural de uma sala de concertos.

Como ligar ou desligar o Reverb

Pressione [REVERB] repetidamente (conforme necessário).

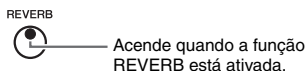

Ajuste da profundidade de reverberação

Mantendo pressionado [REVERB], pressione [+] ou [-]. O valor atual é exibido no visor enquanto ambos os controles forem pressionados.

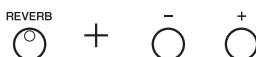

Para restaurar o valor padrão, pressione [-] e [+] simultaneamente mantendo pressionado [REVERB].

Faixa de configuração: 1-20
Configuração padrão: 5

OBSERVAÇÃO

A profundidade de reverberação volta à configuração padrão quando o instrumento é desligado.

OBSERVAÇÃO

Mantendo pressionado [REVERB] exibe o valor de profundidade de reverberação no visor.

Ajuste do brilho do som (Brilho)

Para ajustar o brilho do som, mantenha pressionado [FUNCTION] e pressione simultaneamente uma das teclas A#1–D2. Durante a operação, o valor especificado é mostrado no visor.

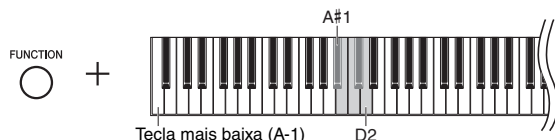

Visor	Tecla	Brilho	Descrição
1	A#1	Mellow 2	Tom suave e melodioso. O som fica mais melodioso e arredondado.
2	B1	Mellow 1	Um tom melodioso entre Normal e Mellow 2.
3	C2	Normal	Tom padrão.
4	C#2	Bright 1	Um tom claro entre Normal e Bright 1.
5	D2	Bright 2	Tom claro. O som fica mais brilhante.

Configuração padrão: 3 (Normal)

Transposição da afinação em semitons

É possível mudar a afinação de todo o teclado para cima ou para baixo em semitons, para facilitar a reprodução em formulas de compasso difíceis, e para permitir corresponder facilmente a inflexão do teclado ao timbre de um cantor ou outros instrumentos. Por exemplo, se "+5" for selecionado, tocar a tecla C produzirá a afinação de F, permitindo tocar uma música em Fá maior como se estivesse em C maior.

- **Para transpor a afinação para baixo:**

Mantendo pressionado [FUNCTION], pressione uma tecla entre F#2 (-6) e B2 (-1).

- **Para transpor a afinação para cima:**

Mantendo pressionado [FUNCTION], pressione uma tecla entre C#3 (+1) e F#3 (+6).

- **Para restaurar a afinação original:**

Mantendo pressionado [FUNCTION], pressione a tecla C3.

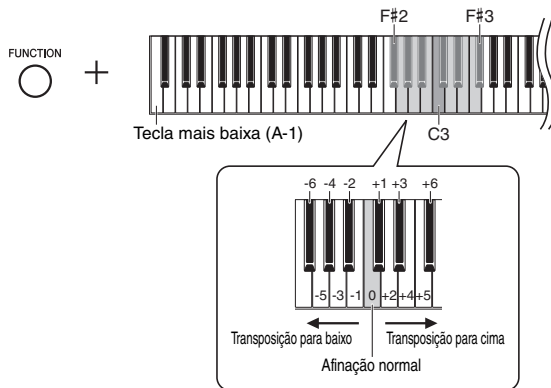

O valor especificado é exibido no visor.

Configuração padrão: 0 (Afinação normal)
Faixa de configuração: -6 – +6

OBSERVAÇÃO

O valor de transposição volta à configuração padrão quando o instrumento é desligado.

Ajuste da afinação

Você pode ajustar a afinação de todo o instrumento. Esta função é útil quando você toca o instrumento junto com outros instrumentos ou com música gravada.

Durante a operação descrita abaixo, você pode verificar o valor da afinação mostrado no visor. (Os centésimos foram omitidos.)

420

Exemplo: 442,0 Hz

- **Para aumentar (em incrementos de aproximadamente 0,2 Hz):**

Mantendo pressionado [FUNCTION], pressione [+]. A manutenção de ambos os botões pressionados mostra a configuração de afinação atual (Hz).

- **Para sintonizar a afinação para baixo (em etapas de cerca de 0,2 Hz):**

Mantendo pressionado [FUNCTION], pressione [-]. A manutenção de ambos os botões pressionados mostra a configuração de afinação atual (Hz).

- **Para restaurar para a afinação padrão:**

Mantendo pressionado [FUNCTION], pressione [+] e [-] simultaneamente. A manutenção de todos os três botões pressionados mostra a configuração de afinação atual (Hz).

OBSERVAÇÃO

O valor da afinação no visor desaparecerá logo após a operação.

OBSERVAÇÃO

O valor de afinação é mantido mesmo quando o instrumento é desligado.

Hz (Hertz):

Esta unidade de medida se refere à frequência de um som e representa o número de vezes em que uma onda sonora vibra por segundo.

Faixa de configuração: 414,8–466,8 Hz
(=A3)

Configuração padrão: 440,0 Hz (=A3)

Definição da Afinação de escala

É possível selecionar várias escalas para o instrumento. Equal Temperament (Disposição igual) é a escala de afinação mais comum para piano contemporâneo. Entretanto, a história conheceu diversas outras escalas, muitas das quais servem como base para certos gêneros musicais. Este recurso permite experimentar as afinações destes gêneros.

Seleção de uma escala

Mantendo pressionado [FUNCTION], pressione uma das teclas C5–F#5. Manter os dois controles pressionados exibe o valor atual no visor.

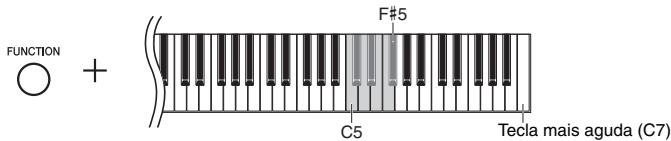

Configuração padrão: 1 (Igual)

OBSERVAÇÃO

A escala volta à configuração padrão quando o instrumento é desligado.

Visor	Tecla	Escala	Descrição
1	C5	Igual	A faixa de afinação de cada oitava é dividida igualmente em doze partes, com cada meio passo com espaço igual na afinação. Esta é a afinação mais usada na música atualmente.
2	C#5	Maior pura	Essas afinações preservam os intervalos matemáticos de cada escala, especialmente para acordes tríades (tônica, terça, quinta). Você pode ouvi-las melhor em harmonias vocais reais, como canto a capela e em coro.
3	D5	Menor pura	
4	D#5	Pitagórica	Essa escala foi inventada pelo famoso filósofo grego e criada a partir de uma série de quintas perfeitas, que são colocadas em uma única oitava. As terças nesta afinação são ligeiramente instáveis, mas as quartas e quintas são belas.
5	E5	Tom médio	Esta escala foi criada como um aprimoramento da escala pitagórica, "afinando" mais com o intervalo da terça maior. Foi bastante popular do século 16 ao 18. Handel, entre outros, usou essa escala.
6	F5	Werckmeister	Esta escala composta integra os sistemas Werckmeister e Kirnberger, que são aprimoramentos das escalas de tom médio e pitagórica. A característica principal dessa escala é que cada tecla tem sua própria peculiaridade. Ela foi muito usada na época de Bach e Beethoven e, mesmo agora, costuma ser usada durante apresentações de música de época na espineta.
7	F#5	Kirnberger	

Seleção da nota principal

Para as escalas 2 e 3 em especial, você deve especificar a tecla que deseja tocar (nota principal). Mantendo pressionado [FUNCTION], pressione uma das teclas de C4 a B4. Manter os dois controles pressionados exibe o valor atual no visor.

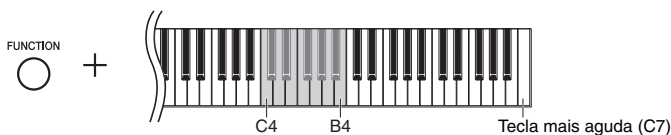

Configuração padrão: C

OBSERVAÇÃO

A nota principal volta à configuração padrão quando o instrumento é desligado.

Tecla	Nota principal	Tecla	Nota principal	Tecla	Nota principal	Tecla	Nota principal
C4	C	D#4	E♭	F#4	F#	A4	A
C#4	C#	E4	E	G4	G	A#4	B♭
D4	D	F4	F	G#4	A♭	B4	B

Exemplo:



(Seguido de barra alta, se for sustenido) (Seguido de barra baixa, se for bemol)

Reprodução de músicas

Este instrumento pode reproduzir músicas na memória interna ou em uma unidade flash USB conectada ao terminal [USB TO DEVICE]. Dois tipos de músicas podem ser reproduzidos: Músicas MIDI e Músicas de áudio.

● Formatos de dados de música que podem ser reproduzidos

Músicas	Músicas MIDI Uma música MIDI é composta por dados da interpretação ao teclado (como quais teclas foram tocadas e qual intensidade foi usada), mas não é uma gravação do som real. As informações da apresentação se referem às teclas que são tocadas, com que duração e com que intensidade, como em uma partitura musical. Com base nas informações da interpretação gravada, o gerador de tom (do piano digital, etc.) produz o som correspondente. Uma música MIDI usa uma pequena quantidade de capacidade de dados em comparação a uma gravação de áudio.	Músicas Música de áudio é uma gravação do som apresentado propriamente dito. Esses dados são gravados da mesma forma que fitas cassete ou com gravadores de voz etc. Esses dados podem ser reproduzidos com um aparelho de música portátil etc., o que permite que outras pessoas ouçam facilmente a sua apresentação.
Formatos de dados	Formatos SMF (arquivo MIDI padrão) 0 e 1 Um dos formatos MIDI mais comuns e amplamente compatíveis usados para armazenar dados sequenciais. As músicas MIDI gravadas neste instrumento são salvas em formato SMF 0.	Formato WAV (.wav) Formato de arquivo de áudio comumente usado por computadores. Este instrumento pode reproduzir arquivos WAV estéreo em 44,1 kHz/16bits. As músicas de áudio gravadas neste instrumento são salvas nesse formato.
Extensão	.MID	.WAV

OBSERVAÇÃO

Ao reproduzir músicas MIDI contendo vozes incompatíveis com este instrumento, como músicas XG ou GM, as vozes podem não soar conforme a intenção original. Além disso, os dados de música dos canais MIDI 3–16 não podem ser reproduzidos, pois esse instrumento pode reconhecer apenas canais MIDI 1 e 2. É por isso que você só deve reproduzir músicas que tenham dados apenas de canais MIDI 1–2, aos quais a apresentação do piano está atribuída.

Músicas compatíveis

Lista de categorias musicais (XX indica numerais.)

Categoria de música		Música Número	Descrição
<i>d</i> XX	Música de demonstração de vozes (Música MIDI)	<i>d0 1-d. 15</i>	Cada música demonstra efetivamente cada uma das vozes do instrumento (página 18).
<i>P</i> XX	Música predefinida (Música MIDI)	<i>P0 1-P. 10</i>	10 músicas predefinidas no instrumento. Consulte a lista de músicas predefinidas em página 44.
<i>R</i> XX*	Música de áudio em unidade flash USB	<i>R00-R99</i>	Músicas do usuário gravadas com este instrumento (página 28)
<i>L</i> XX**		<i>L00-L99**</i>	Músicas externas, disponíveis comercialmente ou que foram gravadas em um computador, etc.
<i>S</i> XX*	Música MIDI em unidade flash USB	<i>S00-S99</i>	Músicas do usuário gravadas com este instrumento (página 28)
<i>F</i> XX**		<i>F00-F99**</i>	Músicas externas, disponíveis comercialmente ou que foram gravadas em um computador, etc.
<i>U</i> XX	Música MIDI na memória interna do instrumento	<i>U0 1-U. 10</i>	Músicas do usuário gravadas na memória interna do instrumento (página 28)
		<i>L00-L99**</i>	Músicas externas (disponíveis comercialmente ou que foram gravadas em um computador, etc.) transferidas de um computador para este instrumento. Para obter informações sobre como conectar este instrumento a um computador, consulte a página 38.

* Mostrado apenas quando uma unidade flash USB está conectada.

** Quando não existem dados, o número da música não é exibido.

● Músicas do usuário e músicas externas

As músicas gravadas por este instrumento são chamadas de "Músicas do usuário" e as músicas criadas de outra maneira ou em outros instrumentos são chamadas de "Músicas externas". Em unidade flash USB, as músicas na pasta USER FILES são tratadas como músicas do usuário, e as músicas em um local diferente da pasta USER FILES são tratadas como músicas externas. Quando você grava uma música em uma unidade flash USB, uma pasta USER FILES é criada automaticamente, e a música do usuário resultante será salva nesta pasta.

Reprodução de músicas

Para reproduzir uma música em uma unidade flash USB:

Leia "Sobre dispositivos USB" (página 31), conecte a unidade flash USB ao terminal [USB TO DEVICE] e siga as instruções abaixo.

1 Mantendo pressionado [DEMO/SONG], pressione [+] para selecionar a categoria de música desejada (página 25).

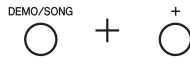

2 Pressione [+] ou [-] para selecionar o número de música específico (consulte "Lista de categorias de música" na página 25) ou "*.r d" (aleatório) ou "*.RL "(tudo).

- Número de música ...Reproduz somente a música selecionada.
- *.r dReproduz as músicas deste tipo continuamente em ordem aleatória.
- *.RLReproduz todas as músicas deste tipo continuamente em ordem sequencial.

O asterisco (*) indica designações "P", "R", "C", "S", "F" ou "U" no visor.

3 Pressione [▶/||] (Play/Pause) para iniciar a reprodução.

Durante a reprodução, o número do compasso atual (para músicas MIDI) ou o tempo de reprodução (para músicas) é mostrado no visor.

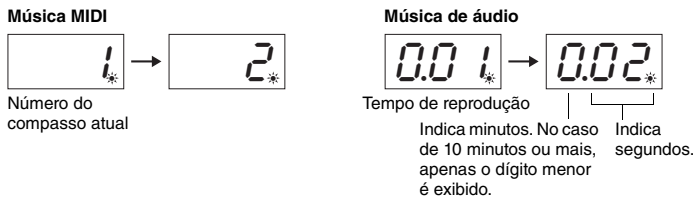

Para obter informações sobre operações como Pausa, Retrocesso, Avanço rápido etc., consulte "Operações relacionadas à reprodução" na página 27.

4 Pressione [DEMO/SONG] para interromper a reprodução.

Se um número de música específico for selecionado na etapa 2 acima, a reprodução será interrompida automaticamente quando a música terminar.

OBSERVAÇÃO

As categorias de música serão exibidas no visor na seguinte ordem: d.XX → P.XX → (R.XX) → (C.XX) → (S.XX) → (F.XX) → U.XX → d.XX etc. "R.XX", "C.XX", "S.XX" e "F.XX" só são mostrados quando a unidade flash USB está conectada. C.XX e F.XX não são exibidas quando dados não existem.

OBSERVAÇÃO

Durante a reprodução de uma música de demonstração, não é possível selecionar "*.r d" ou "*.RL".

OBSERVAÇÃO

Indicações de música como "F.CC" e "C.CC" talvez não sejam exibidas logo depois, dependendo da quantidade de pastas na unidade flash USB.

OBSERVAÇÃO

Este instrumento pode selecionar ou reproduzir músicas salvas somente no primeiro, segundo ou terceiro nível hierárquico de pastas. Para obter detalhes, consulte a página 32.

OBSERVAÇÃO

- Durante a reprodução da música de demonstração, o número do compasso atual não é mostrado no visor.
- Durante a reprodução de uma música MIDI, a voz da apresentação no teclado é automaticamente definida como a voz da música MIDI. Quando você parar a reprodução, a voz da apresentação no teclado será restaurada para a última voz selecionada.
- Se você selecionar a voz "Celesta" (página 17) e iniciar a reprodução de uma música MIDI, sua apresentação no teclado será reproduzida uma oitava acima do normal durante a reprodução da música MIDI.
- O metrônomo pode ser usado durante a reprodução. Quando a reprodução é interrompida, o metrônomo é interrompido automaticamente.
- Ao reproduzir músicas externas em uma unidade flash USB, a reprodução real é feita em ordem numérica ou alfabética de acordo com os títulos das músicas.

Operações relacionadas à reprodução

Ajuste do tempo (música MIDI) ou da velocidade de reprodução (música de áudio)

Você pode alterar o tempo de reprodução da música MIDI. Você também pode ajustar o tempo de reprodução de uma música de áudio durante a execução.

Mantendo pressionado [METRONOME], pressione [+] / [-] ou a tecla C#5/B4 para aumentar ou diminuir o valor. Para redefinir o padrão do valor, pressione [+] e [-] simultaneamente, ao mesmo tempo em que mantém pressionado [METRONOME]. Para obter detalhes, consulte a página 20.

Ajuste do volume (somente para músicas de áudio)

O nível de volume deste instrumento pode ser consideravelmente diferente de uma música de áudio comercialmente disponível ou uma gravada em outro dispositivo. Para ajustar o volume da música de áudio, mantenha pressionado [DEMO/SONG] e pressione uma das teclas de C1–G2.

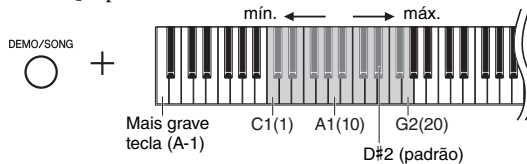

Quanto maior a tecla, mais alto o volume.

Pausa

Durante a reprodução, pressione [▶/||] para pausar a reprodução. O visor também será pausado e a lâmpada [▶/||] irá piscar. Pressioná-lo mais uma vez reinicia a reprodução da música a partir da posição atual.

Retrocesso/avanço rápido

Durante a reprodução, pressione [+] ou [-] para voltar ou avançar pelos compassos. Pressionar um desses botões uma vez avança/retrocede um compasso nas músicas MIDI ou um segundo nas músicas.

Voltando para o início da música

Durante a reprodução, pressione [+] ou [-] simultaneamente para voltar para o início da música.

Definição do código de caractere

Se a música não puder ser selecionada, poderá ser necessário selecionar o código de caractere apropriado das duas definições seguintes.

● Internacional

Para reproduzir músicas com nomes usando caracteres europeus (incluindo marcações de trema ou diacríticas). Para selecionar isto, desligue a unidade mantendo pressionadas as Teclas A-1 e A#-1.

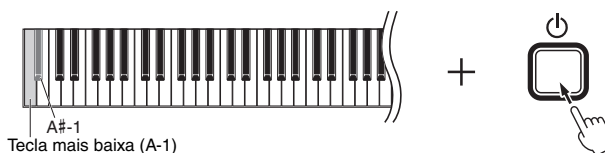

● Japonês

Para reproduzir músicas com nomes usando caracteres japoneses. Para selecionar isto, desligue a unidade mantendo pressionadas as teclas A-1 e B-1.

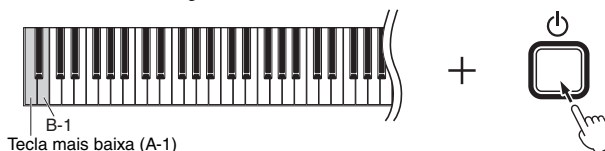

Música MIDI

Faixa de configuração: 5 a 500 batidas por minuto
Configuração padrão: Depende da música selecionada

Música de áudio

Faixa de configuração: de 75% a 125%
Configuração padrão: 100%

Faixa de configuração: 1-20

Configuração padrão: 16

OBSERVAÇÃO

Durante a reprodução de músicas de demonstração, as operações de retrocesso/avanço rápido ou o retorno ao início da música não podem ser feitos.

Faixa de configuração: JA (Japonês) / Int (Internacional)

Configuração padrão: Int

Gravação da apresentação

Este instrumento permite que gravar a sua interpretação através de um dos dois seguintes métodos. A interpretação gravada pode ser reproduzida como uma música do usuário.

● Gravação MIDI

Com esse método, as apresentações no teclado são gravadas e salvas na memória interna do instrumento ou na unidade flash USB como uma música MIDI (por meio do formato SMF 0). Até 10 músicas podem ser gravadas no instrumento, embora seja possível gravar mais na unidade flash USB (consulte abaixo).

● Gravação de áudio

Com esse método, as apresentações no teclado são salvas na unidade flash USB como uma música de áudio em formato WAV estéreo com resolução de qualidade de CD normal. A música de áudio salva pode ser transmitida para leitores de música portáteis e depois ser reproduzida. O tempo gravável varia de acordo com a capacidade da unidade flash USB.

1 Conecte uma unidade flash USB ao terminal [USB TO DEVICE].

Quando a unidade flash USB é necessária?

As músicas MIDI podem ser salvas na memória interna deste instrumento ou na unidade flash USB, e as músicas podem ser salvas apenas na unidade flash USB. Conforme necessário, prepare uma unidade flash USB consultando "Sobre dispositivos USB" (página 31).

2 Selecione o método de gravação.

● Para fazer uma gravação MIDI:

Mantendo pressionado [DEMO/SONG], pressione [+] ou [-] até "U**" (para salvar dados no instrumento) ou "Σ**" (para salvar dados na unidade flash USB) ser mostrado no visor.

● Para fazer uma gravação de áudio:

Mantendo pressionado [DEMO/SONG], pressione [+] ou [-] até "R**" (para salvar dados na unidade flash USB) ser mostrado no visor.

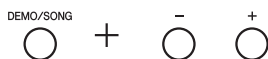

3 Pressione [+] ou [-] para selecionar o número de uma música.

- **U0-U10**Música do usuário neste instrumento (música MIDI)
- **Σ00-Σ99**Música do usuário na unidade flash USB (música MIDI)
- **R00-R99**Música do usuário na unidade flash USB (música de áudio)

● Quando a música selecionada contiver dados já gravados:

Você pode confirmar verificando o visor.

Quando uma música contém dados:



Três pontos acendem.

Quando uma música não contém dados:



Apenas o ponto totalmente à esquerda acende.

AVISO

Quando a música contiver dados, lembre que gravar novos dados excluirá os dados existentes.

OBSERVAÇÃO

Se você pretende reproduzir a gravação apenas no instrumento, recomendamos usar a gravação MIDI para ter um som ideal. Ao usar a gravação de áudio, as vozes de piano criadas por amostragem de quatro canais serão gravadas em estéreo (dois canais).

OBSERVAÇÃO

Caso uma mensagem apareça no visor ao conectar a unidade flash USB ao instrumento, consulte a "Lista de mensagens" na página 42.

OBSERVAÇÃO

Se criar uma gravação de áudio usando fones de ouvido e reproduzir essa música de áudio gravada pelos alto-falantes, você deverá definir "Binaural sampling/Stereophonic Optimizer" como "OFF". Consulte a página 15 para obter detalhes.

OBSERVAÇÃO

Não é possível converter músicas gravadas com a Gravação MIDI em músicas de áudio.

OBSERVAÇÃO

O modo Record não pode ser acessado nas seguintes situações:

- Durante a reprodução da música (página 26)
- Durante operações de gerenciamento de arquivos, como Copiar (página 33), Excluir (página 30) e Formatar (página 32)

4 Selecione uma voz (página 17) e outros parâmetros, como batida (página 19) para gravação.

5 Pressione [REC] para ativar o modo Record.

A lâmpada [REC] acende e a lâmpada [▶/II] (Play/Pause) pisca de acordo com o tempo atual.



Para sair do modo Record, pressione [REC] novamente.

6 Inicie a gravação.

Toque uma nota no teclado ou pressione [▶/II] para iniciar a gravação.

●Com gravação MIDI:

Durante a gravação, o número do compasso atual é mostrado no visor.

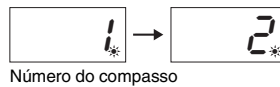

Número do compasso

●Com gravação de áudio:

Ao gravar, o tempo decorrido é mostrado no visor.

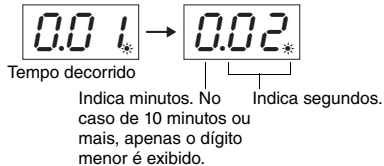

Tempo decorrido

Indica minutos. No caso de 10 minutos ou mais, apenas o dígito menor é exibido.

7 Pressione [REC] ou [▶/II] para interromper a gravação.

Traços serão exibidos no visor sucessivamente indicando que os dados gravados estão sendo salvos. Depois que os dados forem salvos, uma mensagem "END" será exibida no visor por três segundos, indicando que o sistema saiu do modo Record.

AVISO

Enquanto traços forem exibidos no visor seguidamente, jamais desligue o instrumento nem desconecte a unidade flash USB. Caso contrário, todos os dados de música do instrumento poderão ser excluídos, incluindo as músicas externas (página 25).

8 Pressione [▶/II] para reproduzir a música gravada.

Para interromper a reprodução, pressione [DEMO/SONG].

Para obter informações sobre operações como Pausa, Retrocesso, Avanço rápido etc., consulte "Operações relacionadas à reprodução" na página 27.

Uso do metrônomo

Você pode usar o metrônomo ao gravar, mas o som do metrônomo não será gravado.

Se o espaço na memória estiver se esgotando:

Uma mensagem "ENP" ou "FUL" será exibida no visor após o pressionamento de [REC]. Se "ENP" for exibido, você poderá começar a gravar. No entanto, lembre-se de que os dados da apresentação talvez não tenham sido salvos corretamente ou a gravação poderá ser interrompida automaticamente. Se "FUL" for exibido, você não poderá começar a gravar. É recomendável primeiro remover qualquer arquivo desnecessário (página 30) para garantir uma capacidade de memória suficiente.

OBSERVAÇÃO

Ao usar a gravação de áudio, todos os sinais de áudio do conector [AUX IN] (página 35), da função da interface de áudio USB (página 40) e da função de áudio Bluetooth (página 40) também são gravados.

OBSERVAÇÃO

Os dados de música do usuário gravados neste instrumento podem ser copiados em uma unidade flash USB. Consulte página 33.

Ao ativar o modo Record (pressionar [REC]) sem selecionar um número de música

Sua apresentação será gravada na música selecionada quando você pressionar REC

AVISO

Quando a música contiver dados, lembre que gravar novos dados excluirá os dados existentes.

Se uma das seguintes músicas (página 25) for selecionada, sua apresentação será gravada em uma música do usuário (página 25) como indicado.

- Música de áudio externa "C.XX" Gravada em "R.XX".
- Música MIDI externa na unidade flash USB "F.XX" Gravada no "S.XX".
- Música MIDI externa na memória interna do instrumento "L.XX" Gravada em "U.XX".
- Música de demonstração de vozes "D.XX", Música predefinida "P.XX" Gravada em "U.XX".

Em seguida, o número da música como destino de gravação será o menor número de música (sem dados) em cada categoria de música, "R", "S" e "U".

Se não houver música do usuário vazia, "R.O.O.", "S.O.O." ou "U.O. I." será o alvo de gravação.

Exclusão de arquivos de música

Não é possível excluir uma música do usuário.

- 1 Se necessário, conecte a unidade flash USB ao terminal [USB TO DEVICE].**
- 2 Selecione a música a ser excluída.**
Para obter detalhes sobre como selecionar um arquivo de música, consulte página 26.
- 3 Mantendo pressionado [FUNCTION], pressione [REC].**

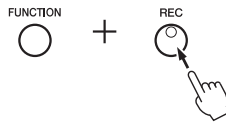

"DEL" é exibido no visor por certo tempo e, em seguida, "E D" é exibido no visor. Se quiser cancelar esta operação, pressione [-].

- 4 Pressione [+] para executar a operação de exclusão.**

Traços são exibidos no visor seguidamente, indicando que a operação Excluir está em andamento. Quando a operação estiver concluída, "E D" é exibido no visor.

AVISO

Enquanto traços forem exibidos no visor seguidamente, jamais desligue o instrumento nem desconecte a unidade flash USB. Isso poderá não só corromper os dados de música a serem excluídos, mas também outros dados na memória interna ou na unidade flash USB.

OBSERVAÇÃO

Caso alguma mensagem apareça no visor ao conectar a unidade flash USB ao instrumento, consulte a "Lista de mensagens" na página 42.

OBSERVAÇÃO

A reprodução da música não estará disponível depois da execução da Etapa 3. Não se esqueça de confirmar a música a ser excluída antes de executar a Etapa 3.

OBSERVAÇÃO

Esta operação não é aplicável a músicas transferidas do computador para a memória interna do instrumento. Se quiser excluir esta música, use um computador.

Utilização de uma unidade Flash USB

Com uma unidade flash USB conectada, você pode usar este instrumento para realizar as tarefas a seguir.

- **Formatação de uma unidade flash USB**página 32
- **Como ouvir músicas armazenadas na unidade flash USB**página 25
- **Gravação das apresentações na unidade flash USB**página 28
- **Cópia de músicas de usuário gravadas no instrumento para a unidade flash USB**página 33

OBSERVAÇÃO

- Ao excluir músicas na unidade flash USB, consulte página 30.
- As operações Formatar, Copiar e Excluir não podem ser feitas nas situações a seguir.
 - Durante a reprodução da música (página 26)
 - Modo Record (página 29)

Sobre dispositivos USB

Precauções ao usar o terminal [USB TO DEVICE]

Este instrumento possui um terminal [USB TO DEVICE] interno. Ao conectar um dispositivo USB ao terminal, certifique-se de manuseá-lo com cuidado. Siga as precauções importantes abaixo.

OBSERVAÇÃO

Para obter mais informações sobre o manuseio de dispositivos USB, consulte o manual do proprietário do dispositivo.

■ Dispositivos USB compatíveis

- Unidade flash USB
- Adaptador de rede local sem fio (UD-WL01) (vendido separadamente, pode não estar disponível dependendo da sua região)

Outros dispositivos USB, como hub USB, teclado ou mouse do computador, não podem ser usados. O instrumento não necessariamente dá suporte a todos os dispositivos USB disponíveis comercialmente. A Yamaha não pode garantir a operação de dispositivos USB que você adquirir. Antes de comprar um dispositivo USB a ser usado com este instrumento, visite a seguinte página da Web:

<https://download.yamaha.com/>

Após selecionar o seu país e clicar em "Documents and Data" (Documentos e Dados) na página "Support" (Suporte), selecione a Categoria de produto e Idioma desejados e depois insira o nome do modelo na caixa de pesquisa.

Embora dispositivos USB 1.1 a 2.0 possam ser usados neste instrumento, o tempo que demora para salvar ou carregar do dispositivo USB pode ser diferente, dependendo do tipo de dados ou do status do instrumento.

AVISO

A classificação do terminal [USB TO DEVICE] é de no máximo 5V/500mA. Não conecte dispositivos USB com tensão maior, pois isso pode danificar o instrumento.

■ Conexão de um dispositivo USB

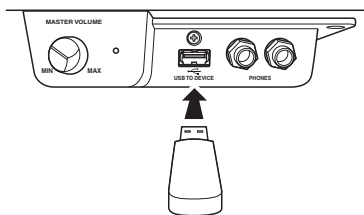

Quando conectar um dispositivo USB ao terminal [USB TO DEVICE], verifique se você está usando o conector apropriado e se ele está conectado ao dispositivo na direção correta.

AVISO

- Evite conectar ou desconectar o dispositivo USB durante a reprodução/gravação e operações de gerenciamento de arquivos (como salvar, copiar, excluir e formatar) ou no acesso ao dispositivo USB. Deixar de fazer isso pode causar o "congelamento" da operação do instrumento ou danos ao dispositivo USB e aos dados.
- Ao conectar e desconectar o dispositivo USB (e vice-versa), aguarde alguns segundos entre as duas operações.
- Não use extensões ao conectar um dispositivo USB.

■ Utilização de uma unidade flash USB

Ao conectar o instrumento a uma unidade Flash USB, você pode salvar os dados criados na unidade Flash USB conectada e também ler dados da unidade Flash USB conectada.

● Número de unidades flash USB que podem ser usadas

Somente uma unidade flash USB pode ser conectada ao terminal [USB TO DEVICE].

● Formatação de uma unidade flash USB

Você só deve formatar a unidade flash USB com este instrumento (página 32). Uma unidade flash USB formatada em outro dispositivo talvez não funcione corretamente.

AVISO

A operação de formatação substitui todos os dados existentes. Verifique se a unidade Flash USB que está sendo formatada não contém dados importantes.

● Para proteger os dados (proteção contra gravação)

Para evitar que dados importantes sejam apagados inadvertidamente, aplique a proteção contra gravação que acompanha toda unidade flash USB. Caso você esteja salvando dados na unidade flash USB, desative a proteção contra gravação.

● Desligamento do instrumento

Ao desligar o instrumento, certifique-se de que ele NÃO esteja acessando a unidade flash USB na reprodução/gravação ou no gerenciamento de arquivos (como durante as operações Salvar, Copiar, Excluir e Formatar). Deixar de fazer isso pode danificar a unidade flash USB e os dados.

Formatação de uma unidade flash USB

AVISO

A execução da operação Formatar excluirá todos os dados na unidade flash USB. Antes de formatar, salve os dados importantes em um computador ou em outro dispositivo de armazenamento.

1 Conecte a unidade flash USB ao terminal [USB TO DEVICE].

2 Mantendo pressionado [FUNCTION] e [▶/||] (Play/Pause), pressione [REC].

"F0r" é exibido no visor por algum tempo e, em seguida, "n 3" é exibido. Se você quiser cancelar essa operação, pressione [-] aqui.



3 Pressione [+] para executar a operação de formatação.

Traços são exibidos no visor sucessivamente indicando que a formatação está em andamento. Quando a operação estiver concluída, "End" é exibido no visor.

AVISO

Enquanto traços forem exibidos no visor seguidamente, jamais desligue o instrumento nem desconecte a unidade flash USB. Isso pode corromper os dados na unidade flash USB, e a operação de formatação não será executada corretamente.

OBSERVAÇÃO

Quando você executa uma operação Gravação de música (página 29), Copiar (página 33) ou Excluir (página 30), um aviso "UnF" pode ser exibido no visor, indicando que a unidade flash USB ainda não foi formatada. Neste caso, execute a operação de formatação a partir da Etapa 2 conforme descrito à esquerda.

Gerenciamento de arquivos em uma unidade flash USB

Ao organizar arquivos em uma unidade flash USB usando um computador etc., não se esqueça de colocar as músicas externas apenas no primeiro, no segundo ou no terceiro nível de pasta hierárquico. Este instrumento não poderá selecionar ou reproduzir músicas em qualquer nível inferior a esse. Este instrumento pode reconhecer até 100 músicas MIDI e 100 músicas de áudio em uma unidade flash USB como músicas externas.

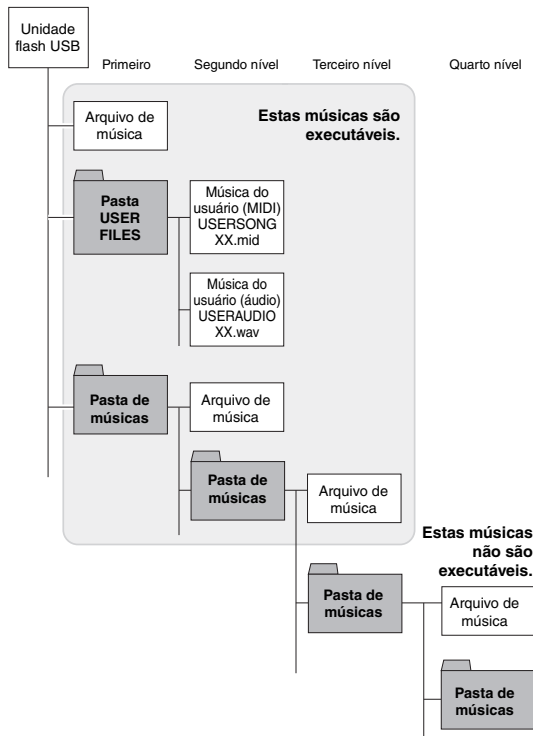

Cópia de músicas de usuário no instrumento para a unidade flash USB

Você pode copiar a música do usuário no instrumento para a unidade flash USB. A música copiada é salva como formato SMF 0 na pasta "USER FILES" da unidade flash USB e o arquivo é nomeado automaticamente como "USERSONG**.MID" (**: numerais).

- 1 **Conecte a unidade flash USB ao terminal [USB TO DEVICE].**
- 2 **Como origem da cópia, selecione uma Música do usuário neste instrumento.**

Para obter instruções detalhadas, consulte página 25.

- 3 **Mantendo pressionado [FUNCTION], pressione [▶/II] (Play/Pause).**

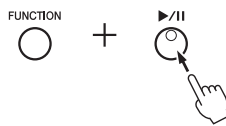

No visor, "SRU" é exibido por algum tempo e depois é exibido o número da música (por exemplo "5.00") como destino da cópia.

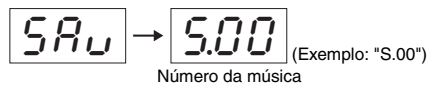

Para cancelar a operação Copiar antes de iniciar, pressione qualquer botão diferente de [▶/II] aqui.

- 4 **Pressione [▶/II] para executar a operação Copiar.**

Traços são exibidos no visor sucessivamente indicando que a operação Copiar está em andamento. Quando a operação Copiar estiver concluída, "End" é exibido no visor.

AVISO

Quando traços forem exibidos no visor seguidamente, jamais desligue o instrumento nem desconecte a unidade flash USB. Isso pode corromper os dados da unidade flash USB.

OBSERVAÇÃO

Se qualquer música diferente das músicas de usuário for selecionada na Etapa 2, "Pro" será exibido na Etapa 3. Nesse caso, retorne à Etapa 2.

OBSERVAÇÃO

Quando não houver capacidade de memória livre suficiente na unidade flash USB, a música copiada não poderá ser salva. Para garantir memória suficiente, tente excluir arquivos desnecessários (página 30).

Dados de backup e inicialização

Dados de backup na memória interna

Os seguintes dados, chamados de dados de Backup, bem como dados de Música do usuário e Música externa serão mantidos mesmo se o instrumento for desligado.

- Desligamento automático ligado/desligado..... página 13
- IAC ligado/desligado página 14
- Profundidade de IAC página 14
- Amostragem binaural/melhorador estereofônico ativado/desativado página 15
- Ponto do meio pedal página 16
- Volume do metrônomo página 19
- Função VRM ativada/desativada página 21
- Afinação página 23
- Volume da música de áudio página 27
- Código de caractere página 27
- Gate de ruído AUX IN ligado/desligado página 36
- Informações de conexão de rede local sem fio página 39
- Audio Loop Back página 40
- Informações de emparelhamento *Bluetooth* página 41
- *Bluetooth* ativado/desativado página 41

Inicialização dos dados de backup

Mantendo pressionada a tecla C7, ligue o instrumento. Os dados de backup (com a exceção do "Código de caractere" e das "Informações de emparelhamento *Bluetooth*") serão inicializados. Observe que as Músicas do usuário e Músicas externas não são excluídas.

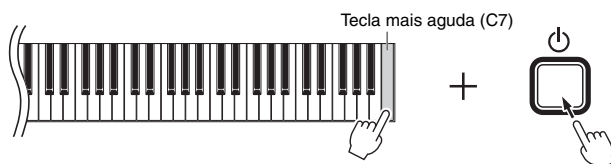

"*℄* *℄* *℄*" aparecerá no visor e a inicialização começará. Quando a inicialização terminar, o visor se escurecerá.

AVISO

Enquanto os indicadores do visor estiverem piscando seguindo um padrão (ou seja, os dados estão sendo inicializados), jamais desligue o instrumento. Isso pode excluir todos os dados de música no instrumento, incluindo músicas externas (página 25) ou corromper os dados de backup e fazer com que a operação de formatação não seja executada corretamente.

OBSERVAÇÃO

Se o instrumento desativar ou não funcionar corretamente, desligue-o e, em seguida, execute o procedimento de inicialização.

Conexões

⚠ CUIDADO

Antes de conectar o instrumento a outros componentes eletrônicos, desligue todos os componentes. Antes de ligar ou desligar os componentes, defina o volume no nível mínimo (0). Do contrário, pode haver dano ao componente, choque elétrico ou mesmo uma perda permanente da audição.

Conectores e terminais

Consulte os "Controles e terminais do painel", em página 10, para obter informações sobre a localização dos conectores e terminais.

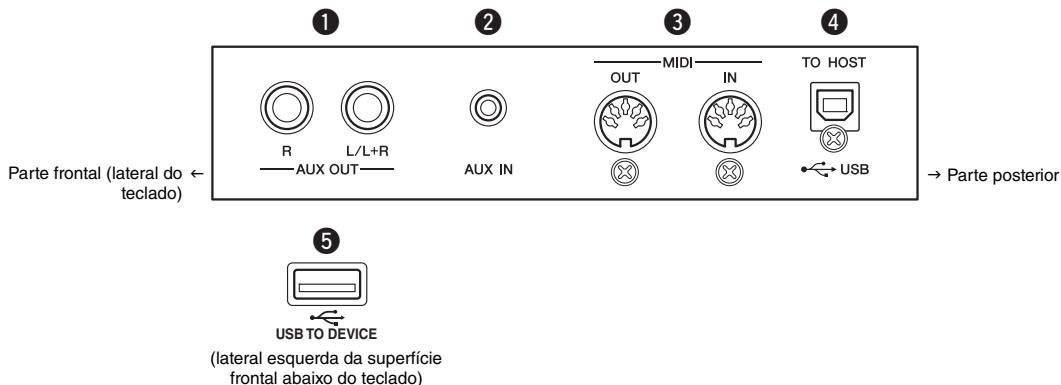

- ❶ Conectores AUX OUT [R] [L/L+R].....página 36
- ❷ Conector [AUX IN].....Consulte abaixo.
- ❸ Terminais MIDI [OUT] [IN]página 36
- ❹ Terminal [USB TO HOST]página 38
- ❺ Terminal [USB TO DEVICE].....páginas 31, 39

Conexão de dispositivos de áudio (conector [AUX IN], conectores AUX OUT [R] [L/L+R])

Reprodução de um aparelho de áudio portátil com alto-falantes embutidos — conector [AUX IN]

Você pode conectar a saída do fone de ouvido de um reproduzidor de áudio portátil ao conector [AUX IN] do instrumento, o que permite ouvir o som desse reproduzidor de áudio portátil através dos alto-falantes embutidos do instrumento.

AVISO

Para evitar danos aos dispositivos, ligue primeiro o dispositivo externo e depois o instrumento. Quando for desligar os equipamentos, desligue primeiramente o instrumento e depois o dispositivo externo.

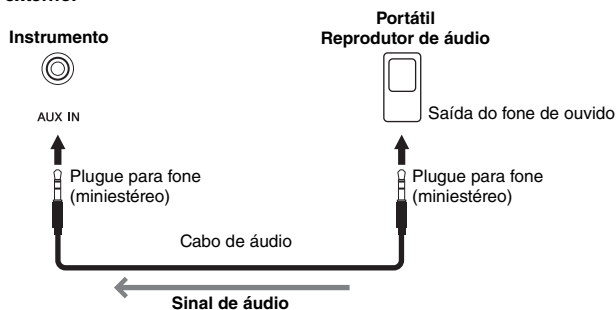

OBSERVAÇÃO

Use cabos de áudio e plugues adaptadores sem resistência (zero).

● **Minimizar o ruído do som de entrada pela Ponte de ruído**

Por padrão, este instrumento remove ruído indesejado do som de entrada. No entanto, isso pode resultar no corte de sons necessários, como o som de queda suave de um piano ou guitarra. Para evitar isto, desligue a Ponte de ruído realizando a seguinte operação.

Mantendo pressionado [FUNCTION], pressione a tecla C#6 repetidamente para ligar/desligar a Ponte de ruído conforme necessário.

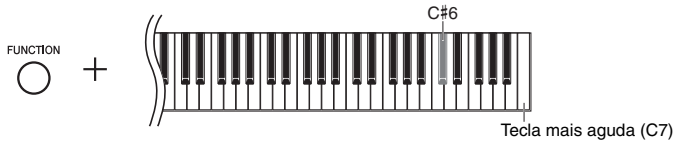

Configuração padrão: On (Ativado)

Utilização de um sistema estéreo externo para reprodução — Conectores AUX OUT [R] [L/L+R]

Essas saídas permitem conectar o instrumento a sistemas de alto-falantes com alimentação externa, para apresentação em locais mais amplos e com volume maior.

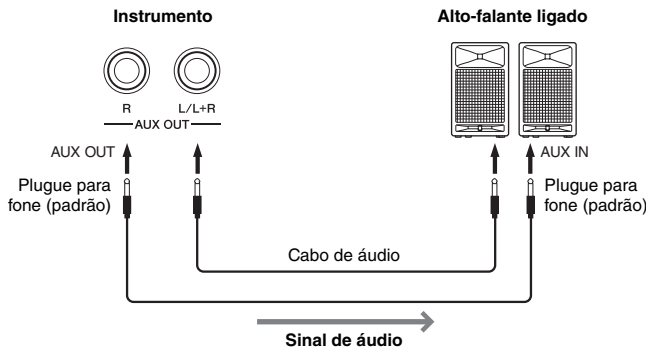

OBSERVAÇÃO

Use cabos de áudio e plugues adaptadores sem resistência.

OBSERVAÇÃO

Use apenas o conector AUX OUT [L/L+R] na conexão com um dispositivo mono.

OBSERVAÇÃO

Se estiver monitorando a reprodução do som pelos conectores AUX OUT [R] [L/L+R] usando fones de ouvido conectados ao instrumento, você deverá definir "Binaural sampling/Stereophonic Optimizer" como "OFF". Consulte a página 15 para obter detalhes.

AVISO

- Para evitar danos possíveis aos dispositivos, desligue primeiramente o instrumento e depois o dispositivo externo. Quando for desligar os equipamentos, desligue primeiramente o dispositivo externo e depois o instrumento. Como este instrumento pode ser desligado automaticamente devido à função Auto Power Off (página 13), desligue o dispositivo externo ou desabilite a função Auto Power Off (Desligamento automático) quando não quiser utilizar o instrumento.
- Quando as saídas AUX OUT estiverem conectadas a um dispositivo externo, jamais conecte as saídas [AUX IN] às saídas do dispositivo externo. Fazer isso pode resultar em uma realimentação (oscilação) que pode danificar ambos os dispositivos.

Conexão de dispositivos MIDI externos (terminais MIDI [OUT] [IN])

MIDI (Musical Instrument Digital Interface, Interface digital de instrumento musical) é um formato mundial padrão para transmissão e recepção de dados de apresentação entre instrumentos musicais eletrônicos. A conexão de instrumentos musicais compatíveis com MIDI via cabos MIDI permite que você transfira dados de configuração e apresentação entre vários instrumentos musicais. Usando MIDI, você pode criar e arranjar apresentações mais complexas e dinâmicas do que seria possível com o uso de um único instrumento musical.



OBSERVAÇÃO

Você precisa de um cabo MIDI dedicado para estabelecer uma conexão MIDI.

OBSERVAÇÃO

As mensagens MIDI que podem ser trabalhadas variam dependendo do instrumento MIDI. Em outras palavras, algumas mensagens MIDI transmitidas deste instrumento podem não ser reconhecidas em um instrumento MIDI diferente. Para obter detalhes, você deve consultar a Tabela de execução de MIDI de cada instrumento MIDI. A Tabela de execução de MIDI deste instrumento está descrita em "MIDI Reference (Referência MIDI)" no site (página 9).

OBSERVAÇÃO

Durante a reprodução da música, apenas os dados dos canais MIDI 3–16 serão reproduzidos via MIDI.

OBSERVAÇÃO

Os dados da música de demonstração de vozes e da música predefinida não são transmitidos via MIDI.

Exemplos de conexão MIDI

Exemplo 1:

A conexão abaixo permite reproduzir os sons de um gerador de tom MIDI externos do teclado deste instrumento.

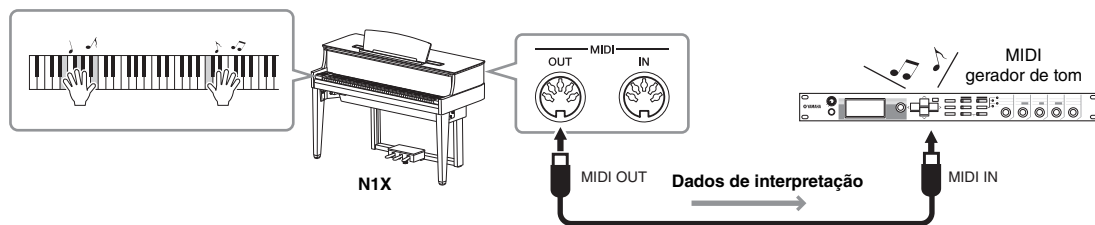

Defina o canal de recepção MIDI do gerador de tom MIDI externo em "1", pois o canal de transmissão MIDI deste instrumento está definido em "1".

Exemplo 2:

A conexão abaixo permite reproduzir os sons deste instrumento reproduzindo uma música em um teclado MIDI ou sequeenciador externo.

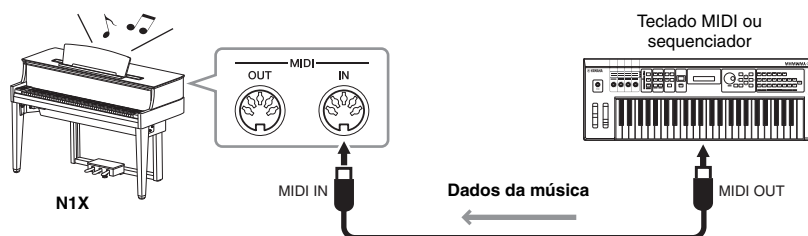

Os canais de recepção MIDI deste instrumento só podem ser definidos como 1 e 2. É por isso que os dados da parte do piano devem ser atribuídos aos canais de MIDI 1 e 2 da música.

Ativar/desativar o controle local

Normalmente, tocar no teclado controlará o gerador de tom interno. Esta situação é chamada "Local Control ON", Controle Local Ativado. Se desejar usar o teclado apenas para controlar um instrumento MIDI externo, desative o controle local. Com esta configuração, este instrumento não reproduzirá nenhum som, mesmo se tocar o teclado.

● Para ativar ou desativar o controle local:

Mantendo pressionado [FUNCTION], pressione a tecla C6 repetidamente (se necessário).

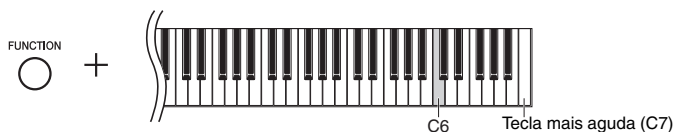

Configuração padrão: On (Ativado)

Conexão com um computador (terminal [USB TO HOST])

Conectando um computador ao terminal [USB TO HOST], você pode transferir dados da música entre o instrumento e o computador via MIDI e usufruir softwares musicais para computador sofisticados. Para obter detalhes, consulte "Computer-related Operations (Operações relacionadas ao computador)" no site (página 9). É possível definir se a entrada de áudio enviada de um computador para o instrumento será transmitida ou não a um computador ou dispositivo inteligente junto com a apresentação tocada no instrumento. Para obter detalhes, consulte "Ativar/desativar a função Audio Loop Back" na página 40.

AVISO

- Use um cabo USB do tipo AB com menos de 3 metros. Não é possível usar cabos USB 3.0.
- Se usar um aplicativo DAW (estação de trabalho de áudio digital) com este instrumento, desative a função Audio Loop Back (página 40). Do contrário, um som alto poderá ser emitido, dependendo das definições do computador ou do software aplicativo.

Arquivos que podem ser transferidos de um computador para este instrumento (e vice-versa).

- Arquivo de música: .mid (formato SMF 0, 1)

OBSERVAÇÃO

Ao transmitir ou receber sinais de áudio usando um computador com sistema operacional Windows, o Yamaha Steinberg USB Driver deve ser instalado no computador. Para obter detalhes, consulte "Computer-related Operations (Operações relacionadas ao computador)" no site (página 9).

Conexão de um dispositivo inteligente e utilização de aplicativos

Ao conectar este instrumento a um dispositivo inteligente, como um iPhone, iPad, etc., e usar um aplicativo compatível, você pode aproveitar ainda mais este instrumento.

Para obter informações sobre os aplicativos e dispositivos inteligentes compatíveis, acesse a página da Web dos respectivos aplicativos na página abaixo:

<https://www.yamaha.com/kbdapps/>

Aplicativo de dispositivo inteligente "Smart Pianist"

O aplicativo de dispositivo inteligente "Smart Pianist" (disponível gratuitamente para baixar) permite selecionar a Voice (Voz) e configurar o Metronome (Metrônomo) de maneira intuitiva, e permite exibir a notação, dependendo dos dados selecionados.

Para obter detalhes, acesse a página "Smart Pianist" no site acima.

Para obter instruções sobre conexão do instrumento a um dispositivo inteligente, o assistente de conexão do "Smart Pianist" orientará você de acordo com o ambiente e a condição operacional. Para iniciar o assistente de conexão, toque em "☰" (Menu) situado no canto superior esquerdo na tela "Smart Pianist" para abrir o Menu e depois toque em "Instrument" → "Start Connection Wizard" (Instrumento, Iniciar assistente de conexão).

AVISO

Ativar o aplicativo "Smart Pianist" enquanto o instrumento estiver conectado ao dispositivo inteligente substitui as definições no instrumento pelas definições do "Smart Pianist."

OBSERVAÇÃO

Ao usar o instrumento com um dispositivo inteligente, é recomendável colocar o dispositivo no "Modo Avião" e ativar a configuração Wi-Fi/Bluetooth para evitar ruídos causados por comunicações.

OBSERVAÇÃO

Ao usar o aplicativo "Smart Pianist", não é possível usar nenhum dos botões do instrumento. Controle o instrumento usando o "Smart Pianist". Pressionar o botão ▶/|| (Play/Pause) no instrumento desconecta o instrumento do aplicativo "Smart Pianist" e permite controlar o instrumento usando os botões.

Para obter informações sobre como conectar-se sem usar o aplicativo "Smart Pianist" e usar o adaptador de rede local sem fio (UD-WL01, vendido separadamente), consulte as instruções na página 39. Para obter informações sobre como conectar-se de outras formas, consulte o "Smart Device Connection Manual (Manual de conexão do dispositivo inteligente)" no site (página 9).

AVISO

- Não coloque o dispositivo inteligente em uma posição instável. Desse modo, você evita que o dispositivo caia e seja danificado.
- Se usar um aplicativo DAW (estação de trabalho de áudio digital) com este instrumento, desative a função Audio Loop Back (página 40). Do contrário, um som alto poderá ser emitido, dependendo das definições do computador ou do software aplicativo.

Conexão com o adaptador de rede local sem fio USB (UD-WL01 *)

*O UD-WL01 (vendido separadamente) pode não estar disponível dependendo da sua região.

Há dois tipos de conexões com o adaptador USB sem fio (UD-WL01) descritas abaixo.

● Conectando-se pelo modo Infraestrutura (configuração automática por WPS)

O modo "Infrastructure" (Infraestrutura) usa um ponto de acesso para comunicação de dados entre o adaptador de rede local sem fio USB e uma rede. Você pode usar esse modo quando se conectar à internet ao conectar o adaptador de rede local sem fio ao instrumento.

- 1 **Conecte o UD-WL01 (vendido separadamente) ao terminal [USB TO DEVICE].**
- 2 **Mantenha pressionado [WPS] no UD-WL01 por três segundos.**
"WPS" aparecerá no visor
- 3 **Pressione o botão WPS no ponto de acesso em até dois minutos após a etapa 2.**
Depois que a conexão com o ponto de acesso for concluída, a mensagem desaparecerá.
- 4 **Certifique-se de que seu dispositivo inteligente esteja conectado à rede à qual você conectou o instrumento.**
Caso contrário, ative o Wi-Fi na tela de configuração Wi-Fi em seu dispositivo inteligente e, em seguida, conecte-se à rede à qual você conectou o instrumento.

● Conexão pelo modo Ponto de acesso

O modo Ponto de acesso permite que você conecte diretamente o UD-WL01 (vendido separadamente) e um dispositivo inteligente sem a necessidade de usar um ponto de acesso. Você pode usar esse modo quando não há um ponto de acesso disponível para conexão com o instrumento ou quando é desnecessário conectar-se a outra rede enquanto um dispositivo inteligente está conectado ao instrumento.

- 1 **Inicialize o instrumento (página 34) se a última conexão de rede local sem fio tiver sido feita pelo Modo de infra-estrutura.**
AVISO
O procedimento de inicialização inicializa todos os dados de backup (página 34), com exceção das informações de código de caractere e emparelhamento *Bluetooth*.
- 2 **Conecte o UD-WL01 (vendido separadamente) ao terminal [USB TO DEVICE].**
- 3 **Em seu dispositivo inteligente, ative o Wi-Fi na tela de configuração Wi-Fi e toque em "ap-N1X-xxxxxx" ("xxxxxx" representa seis caracteres alfanuméricos) para conectar o instrumento.**

OBSERVAÇÃO

Antes de usar o terminal [USB TO DEVICE], leia "Precauções ao usar o terminal [USB TO DEVICE]" na página 31.

Ponto de acesso

Um "ponto de acesso" se refere a um dispositivo que funciona como uma estação de base quando dados são transmitidos/recebidos por meio de um adaptador de rede local sem fio USB. Alguns pontos de acesso são combinados com funções de roteador ou modem.

OBSERVAÇÃO

Se a última conexão de rede local sem fio tiver sido feita pelo modo Infraestrutura, você poderá conectar-se a uma rede automaticamente sem executar as etapas 2 e 3.

Transmissão/recebimento de dados de áudio (função de interface de áudio USB)

Ao conectar um computador ou dispositivo inteligente ao terminal USB [TO HOST] usando um cabo USB, é possível transmitir/receber dados de áudio digital. Esta função "USB Audio Interface" oferece as seguintes vantagens:

● Reprodução de dados de áudio com alta qualidade de som

Oferece um som direto e claro, onde a qualidade do som tem menos ruído e deterioração do que em uma conexão com saída [AUX IN].

● Gravação da apresentação no instrumento como dados de áudio usando um software de gravação/produção musical

Os dados de áudio gravados podem ser reproduzidos em um computador ou dispositivo inteligente.

AVISO

Se usar um aplicativo DAW (estação de trabalho de áudio digital) com este instrumento, desative a função Audio Loop Back ("Off") (consulte abaixo). Do contrário, um som alto poderá ser emitido, dependendo das definições do computador ou do software aplicativo.

OBSERVAÇÃO

- Para obter detalhes sobre conexões, consulte "Computer-related Operations" (Operações relacionadas ao computador) ou o "Smart Device Connection Manual (Manual de conexão do dispositivo inteligente)" no site (página 9).
- O volume da entrada de áudio pode ser ajustado em um computador ou dispositivo inteligente.

Ativar/desativar a função Audio Loop Back

Isto permite definir se a entrada do som de áudio do computador ou dispositivo inteligente conectado é enviada para um computador ou um dispositivo inteligente ou não junto com a apresentação tocada no instrumento. Para enviar o som de entrada de áudio, ative a função "Audio Loop Back".

Por exemplo, se quiser gravar o som de entrada de áudio e também o som tocado no instrumento usando o computador ou o dispositivo inteligente, ative essa função. Se você quiser gravar apenas o som tocado no instrumento usando o computador ou o dispositivo inteligente, desative essa função ("Off").

Mantendo pressionado [FUNCTION], pressione a tecla G6 repetidamente (se necessário) para ativar/desativar essa função.

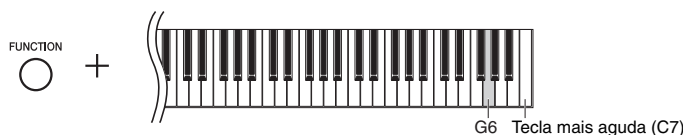

Configuração padrão: On (Ativado)

OBSERVAÇÃO

- A função Audio Loop Back também afeta o som da entrada de áudio ao usar a função de áudio Bluetooth (consulte abaixo) ou uma conexão de rede local sem fio (página 39).
- O som de reprodução de uma música de áudio (página 25) também é transmitido para um computador ou dispositivo inteligente conectado ao terminal [USB TO HOST] pelo cabo USB quando essa função está ativada ("On"). O som não é transmitido quando a função está desativada ("Off").
- Com a função Gravação de áudio (página 28), o som da entrada de áudio do computador, dispositivo inteligente ou dispositivo com Bluetooth conectado será gravado quando essa função estiver ativada ("On"); porém, o som não será gravado se a função estiver desativada ("Off").

Ouvir dados de áudio de um dispositivo com Bluetooth através deste instrumento (função de áudio Bluetooth)

Antes de usar a função Bluetooth, leia "Sobre Bluetooth" na página 50.

Dependendo do país onde você adquiriu o produto, o instrumento pode não oferecer funcionalidade Bluetooth. Para obter detalhes, consulte a página 50.

É possível enviar o som dos dados de áudio salvos em um dispositivo com Bluetooth, como um smartphone ou player de áudio digital, para este instrumento e ouvir através dos alto-falantes embutidos do instrumento. Além disso, você poderá gravar os dados de áudio transmitidos como uma Música de áudio (página 28).

É possível definir se a entrada de áudio transmitida ao instrumento durante o uso dessa função é enviada ou não para o computador ou dispositivo inteligente conectado ao terminal [USB TO HOST] pelo cabo USB. Para obter detalhes, consulte "Ativar/desativar a função Audio Loop Back" (consulte acima).

* Dispositivo equipado com Bluetooth

Neste manual, dispositivo equipado com "Bluetooth" significa um dispositivo que pode transmitir os dados de áudio salvos nele para o instrumento usando a função Bluetooth através da comunicação sem fio. Por exemplo, um smartphone, reproduzidor de áudio digital etc. Para funcionar corretamente, o dispositivo deve ser compatível com A2DP.

Emparelhamento com dispositivos com *Bluetooth*

Se você deseja conectar seu dispositivo equipado com *Bluetooth* ao instrumento via *Bluetooth*, o dispositivo precisa ser emparelhado com o instrumento primeiro. Uma vez que o dispositivo equipado com *Bluetooth* tiver sido emparelhado com este instrumento, não será necessário realizar o emparelhamento novamente.

1 Mantenha [FUNCTION] pressionado por 3 segundos.

O instrumento entrará no modo Emparelhamento. Ao mesmo tempo, a lâmpada  (*Bluetooth*) irá piscar e a mensagem "bt" aparecerá no visor. Para cancelar o emparelhamento, pressione [▶/||] (Play/Pause).



2 No dispositivo equipado com *Bluetooth*, ative a função *Bluetooth* e selecione "N1X" na lista de conexão.

Para obter detalhes, consulte o manual do proprietário do dispositivo equipado com *Bluetooth*.

Depois que o emparelhamento for concluído, a lâmpada  (*Bluetooth*) se acenderá, a mensagem desaparecerá e o visor se escurecerá.

3 Reproduza dados de áudio no dispositivo equipado com *Bluetooth* para confirmar que os alto-falantes embutidos do instrumento podem emitir o áudio.

Na próxima vez que você ligar o instrumento, o último dispositivo equipado com *Bluetooth* conectado será conectado automaticamente ao instrumento se a função *Bluetooth* estiver ativada no dispositivo e no instrumento. Se ele não for conectado automaticamente, selecione o nome do modelo do instrumento na lista de conexões no dispositivo.

Emparelhamento

"Emparelhamento" significa registrar dispositivos equipados com *Bluetooth* neste instrumento e estabelecer o reconhecimento mútuo para comunicação sem fio entre os dois.

OBSERVAÇÃO

Somente um dispositivo equipado com *Bluetooth* pode ser conectado a este instrumento por vez (embora até 8 dispositivos possam ser emparelhados com este instrumento). Quando o emparelhamento com um 9º dispositivo equipado com *Bluetooth* for realizado, os dados de emparelhamento do dispositivo com a data de conexão mais antiga serão excluídos.

OBSERVAÇÃO

Quando a função *Bluetooth* deste instrumento for desativada, a espera para o emparelhamento com o instrumento não é ativada ao manter pressionado [FUNCTION] por 3 segundos. Nesse caso, ative o *Bluetooth* (veja abaixo) e depois inicie o emparelhamento.

OBSERVAÇÃO

- Ajuste as configurações no dispositivo equipado com *Bluetooth* dentro de 5 minutos. Após cinco minutos, o modo Emparelhamento será encerrado automaticamente e a lâmpada  (*Bluetooth*) será desligada.
- Se for necessário inserir uma senha, insira os numerais "0000".

OBSERVAÇÃO

Você pode ajustar o volume da transmissão de som via *Bluetooth* pelo controle [MASTER VOLUME]. Para ajustar o equilíbrio de volume entre a apresentação do teclado e o som transmitido via *Bluetooth*, ajuste o volume no dispositivo equipado com *Bluetooth*.

Ativação/desativação da função *Bluetooth*

Por padrão, a função *Bluetooth* será ativada logo depois que o instrumento for ligado. No entanto, você pode desativar a função quando quiser interromper a conexão entre o instrumento e o dispositivo equipado com *Bluetooth* ou quando quiser tentar reconectar o dispositivo ao instrumento etc.

Mantendo pressionado [FUNCTION], pressione a tecla F6 repetidamente (se necessário).

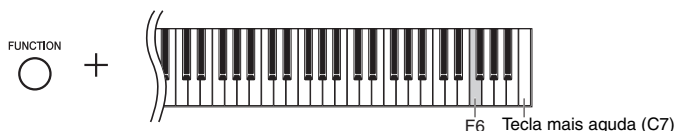

Lista de mensagens

Mensagem	Descrição
<i>bE</i>	O instrumento está aguardando o emparelhamento do <i>Bluetooth</i> . Quando essa mensagem é exibida, você não pode operar o instrumento. Para cancelar o emparelhamento, pressione [▶/] (Play/Pause).
<i>ELr</i>	Exibida quando a inicialização (página 34) é concluída.
<i>con</i>	Exibido quando o "Musicsoft Downloader" é usado no computador conectado ou quando o aplicativo "Music Soft Manager" ou "Smart Pianist" (página 38) é usado no dispositivo inteligente conectado, como iPhone e iPad. Quando essa mensagem é exibida, você não pode operar o instrumento.
<i>EO1</i>	Exibida quando o código de caractere (página 27) não é apropriado para o nome do arquivo da música selecionada. Alternar o código de caractere.
	Exibida quando o formato de dados não é compatível com este instrumento, ou se os dados apresentam outros problemas. Esta música não pode ser selecionada.
	Exibida quando não foi possível encontrar nenhuma unidade flash USB, ou se ocorreu um problema na unidade flash USB. Desconecte e conecte o dispositivo novamente, e em seguida execute a operação. Se esta mensagem for exibida repetidamente mesmo se não houver outros problemas prováveis, a unidade flash USB poderá estar danificada.
	A música que você selecionou não pode ser copiada ou excluída do instrumento. Copie e exclua esses tipos de músicas em um computador.
<i>EO2</i>	O número de arquivos ou a memória da unidade flash USB de destino da cópia está cheia. Remova arquivos desnecessários da unidade flash USB.
<i>EO3</i>	Indica que a unidade flash USB está protegida.
<i>EO3</i>	Exibida quando a memória da unidade flash USB fica cheia ou o número de arquivos e pastas excede o limite do sistema.
<i>EO4</i>	Exibida quando ocorre falha na reprodução ou na gravação da música de áudio. Se você estiver usando uma unidade flash USB onde dados já tiverem sido armazenados ou excluídos várias vezes, primeiro verifique se o dispositivo não contém dados importantes, formate-o (página 32) e reconecte o instrumento.
<i>EE1</i>	Ocorreu uma avaria no instrumento. Entre em contato com o revendedor ou distribuidor autorizado Yamaha mais próximo.
<i>EEE</i>	Ocorreu uma avaria no instrumento. Entre em contato com o revendedor ou distribuidor autorizado Yamaha mais próximo.
<i>End</i>	Exibida quando a operação atual é concluída.
<i>EnP</i>	A memória do instrumento ou da unidade flash USB está acabando. É recomendável remover qualquer arquivo desnecessário (página 30) para garantir uma capacidade de memória suficiente antes de começar a gravar.
<i>FUL</i>	Não foi possível concluir a operação porque a memória interna do instrumento ou a unidade flash USB está quase cheia. Se essa mensagem for mostrada durante a gravação, os dados da apresentação poderão não ser salvos corretamente.
<i>nY</i>	Confirma se cada operação deve ser executada ou não.
<i>Pro</i>	Exibida quando você tentar substituir ou excluir uma música protegida ou um arquivo somente leitura.
<i>UnF</i>	Exibida quando uma unidade flash USB não formatada é conectada. Primeiro verifique se o dispositivo não contém dados importantes, depois formate-o (página 32).
<i>Uoc</i>	A comunicação com a unidade flash USB foi desligada por causa da sobrecorrente na unidade flash USB. Desconecte a unidade flash USB do terminal [USB TO DEVICE] e religue o instrumento.
<i>UU1</i>	Falha na comunicação com a unidade flash USB. Remova a unidade flash USB e restabeleça a conexão. Se a mensagem for exibida mesmo quando a unidade flash USB estiver conectada corretamente, a unidade flash USB poderá estar danificada.
<i>UU2</i>	Esta unidade flash USB não é compatível com este instrumento ou talvez haja muitas unidades flash USB conectadas. Consulte "Sobre dispositivos USB" (página 31) para obter informações sobre a conexão da unidade flash USB.
<i>WPS</i>	O instrumento está no modo Ponto de acesso e aguardando conexão com um ponto de acesso por WPS (página 39). Quando essa mensagem é exibida, você não pode operar o instrumento.
<i>WPS</i>	Ocorreu uma falha no instrumento enquanto ele aguardava a conexão com um ponto de acesso por WPS (página 39). Reconecte o UD-WL01 (vendido separadamente) ao instrumento e tente se conectar ao ponto de acesso por WPS novamente.

* Quando uma operação (como salvar ou transferir dados) está sendo processada, o visor mostra uma sequência de traços piscantes.
 * Pressione qualquer botão para sair das mensagens exibidas.

Solução de problemas

Problema	Possível causa e solução
O instrumento não liga.	O instrumento não foi conectado corretamente. Insira firmemente o plugue fêmea no soquete do instrumento e o plugue macho em uma tomada de corrente alternada (CA) apropriada (página 12).
Existe um som de clique quando a alimentação é ligada ou desligada.	A corrente elétrica está sendo aplicada ao instrumento. Isso é normal.
A alimentação é desligada automaticamente.	Isso é normal e ocorre devido à função de desligamento automático. Se necessário, defina o parâmetro da função de Desligamento automático (página 13).
Os fones de ouvido ou alto-falantes do instrumento emitem um ruído.	O ruído poderá ocorrer devido às interferências causadas pelo uso de um telefone móvel muito perto do instrumento. Desligue o celular ou use-o longe do instrumento.
É possível ouvir um ruído nos alto-falantes do instrumento ou nos fones de ouvido ao usar o instrumento com um dispositivo inteligente, como um iPhone/iPad.	Ao usar o instrumento com um dispositivo inteligente, recomendamos ativar o "Modo Avião" no dispositivo e, em seguida, ativar a configuração Wi-Fi/Bluetooth no dispositivo para evitar ruídos causados pela comunicação.
O volume geral é baixo ou nenhum som é ouvido.	O volume está definido muito baixo; defina-o em um nível apropriado usando o controle [MASTER VOLUME] (página 14).
	Verifique se não há um par de fones de ouvido ou um adaptador de plugue conectado ao conector [PHONES] (página 15).
	Certifique-se de que o Controle local (página 37) esteja ativado.
A afinação e/ou o tom das Vozes de piano, em certos intervalos, não soam corretamente.	As Vozes de piano tentam simular com precisão os sons de um piano real. Porém, devido aos algoritmos de amostragem, os harmônicos de alguns intervalos podem soar exagerados, produzindo uma afinação ou tom ligeiramente diferente. Isso é normal e não é motivo para preocupação.
Uma tecla específica não emite sons.	O teclado talvez não funcione normalmente se a tecla tiver sido pressionada no momento em que o instrumento foi ligado. Desligue o instrumento e ligue novamente para redefinir a função. Não toque nas teclas enquanto estiver ligando o instrumento (página 12).
Existe ruído mecânico ao tocar o instrumento.	Isso é normal. O mecanismo de teclado deste instrumento é o mesmo de um piano real, que também tem ruídos mecânicos.
A tecla pressionada não volta para a posição original suavemente.	Como o mecanismo de teclado deste instrumento é o mesmo de um piano real, ele pode mudar com o passar dos anos de uso. Se isso ocorrer ou causar problemas na apresentação, entre em contato com seu revendedor Yamaha.
Algumas teclas soam mais altas ou mais silenciosas que outras.	
O som que entra pelas entradas [AUX IN] é interrompido.	O volume de saída do dispositivo externo conectado a este instrumento está muito baixo, fazendo com que o som seja cortado pela Ponte de ruído na entrada do instrumento. <ul style="list-style-type: none"> • Aumente o volume de saída do dispositivo externo. O nível de volume reproduzido através dos alto-falantes deste instrumento pode ser ajustado com o uso do controle [MASTER VOLUME]. • Desative a Ponte de ruído (página 36).
O pedal de sustentação não tem efeito.	O cabo do pedal pode não estar conectado firmemente ao conector [PEDAL]. Desligue o instrumento primeiro e depois insira completamente o cabo do pedal no conector [PEDAL] até que a parte metálica do plugue do cabo desapareça de vista (página 46).
	O pedal de sustentação foi pressionado quando o instrumento estava sendo ligado. Isso não é um defeito. Pressione o pedal novamente para redefinir a função.
A unidade flash USB travou (parou).	Desconecte a unidade flash USB e a reconecte ao instrumento.
	A unidade flash USB não é compatível com o instrumento. Use apenas a unidade flash USB cuja compatibilidade tenha sido confirmada pela Yamaha (página 31).
As notas mais altas ou mais baixas não são emitidas corretamente quando a configuração de transposição é feita.	O instrumento pode abranger o intervalo C-2–G8 quando a transposição é configurada. Se forem tocadas notas mais graves do que C-2, o som real produzido será transposto uma oitava acima. Se forem tocadas notas mais agudas do que G8, o som produzido será transposto uma oitava abaixo.
O dispositivo equipado com Bluetooth não pode ser emparelhado nem conectado a este instrumento.	A função Bluetooth deste instrumento está desativada. Verifique se ela está ativada (página 41).
	O dispositivo equipado com Bluetooth não está emparelhado com o instrumento. O dispositivo e o instrumento precisam estar emparelhados um com o outro via Bluetooth (página 41).
	A função Bluetooth do dispositivo equipado com Bluetooth não está ativada. Verifique se a função está ativada
	Este instrumento e o dispositivo equipado com Bluetooth estão muito longe um do outro. Use o dispositivo perto do instrumento.
	Há um dispositivo próximo (forno micro-ondas, dispositivo de rede local sem fio etc.) que emite sinais na banda de frequência de 2,4 GHz. Afaste o instrumento de qualquer dispositivo que possa emitir sinais de radiofrequência.
A entrada de som via Bluetooth é interrompida.	O volume de saída do dispositivo equipado com Bluetooth conectado a este instrumento está muito baixo, fazendo com que o som seja cortado pela Ponte de ruído na entrada do instrumento. Aumente o volume de saída do dispositivo. O nível de volume reproduzido através dos alto-falantes deste instrumento pode ser ajustado com o uso do controle [MASTER VOLUME].

* Para obter informações sobre outros problemas específicos e explicações sobre mensagens no visor, consulte a Lista de mensagens (página 42).

Lista de músicas predefinidas

Visor	Nome da música	Compositor
<i>P.01</i>	Prelude op.3-2, Morceaux de fantaisie	S. Rakhmaninov
<i>P.02</i>	Mädchens Wunsch, 6 Chants polonaise	F. Liszt
<i>P.03</i>	Sonate für Klavier Nr.14 "Mondschein", op.27-2	L. v. Beethoven
<i>P.04</i>	Sonate für Klavier Nr.5, K.283	W. A. Mozart
<i>P.05</i>	Nocturne, op.9-1	F. F. Chopin
<i>P.06</i>	Sonate, K.380, L.23	D. Scarlatti
<i>P.07</i>	Valse, op.69-2	F. F. Chopin
<i>P.08</i>	Aria, Goldberg-Variationen, BWV 988	J. S. Bach
<i>P.09</i>	Fantaisie-Impromptu	F. F. Chopin
<i>P.10</i>	Clair de lune	C. A. Debussy

Montando a unidade

Ao montar a unidade, consulte um revendedor qualificado da AvantGrand.

⚠ CUIDADO

- Cuidado para não confundir as peças e certifique-se de que todas elas estejam instaladas nas direções corretas. Monte a unidade na sequência correta.
- Como este produto é muito pesado, certifique-se de que um número de pessoas suficiente esteja à disposição, de maneira que seja possível montá-lo com segurança e facilidade.
- Use apenas os parafusos incluídos. Não use nenhum outro parafuso. Parafusos inadequados podem causar danos ou mau funcionamento do produto. Certifique-se de inserir os parafusos do tamanho adequado nos locais corretos dos orifícios.
- Certifique-se de que todos os parafusos estejam apertados antes de concluir a montagem de cada unidade.
- Para desmontar a unidade, inverta a sequência de montagem.

Tenha à mão uma chave Phillips (+) de tamanho adequado.

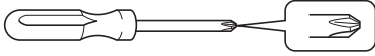

Retire todas as peças da caixa, exceto a unidade principal. Verifique se todas as peças mostradas na ilustração estão incluídas. Não retire a unidade principal da caixa antes da etapa 3.

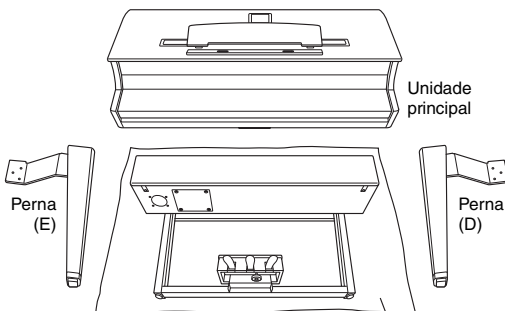

Caixa do alto-falante

Certifique-se de colocar a folha de embalagem ou outra folha protetora no chão e embaixo do instrumento.



10 parafusos longos de 6 x 30 mm

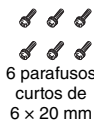

6 parafusos curtos de 6 x 20 mm



1 cabo de força CA



Prendedor de fone de ouvido



2 parafusos finos de 4 x 10 mm

1 Prenda as pernas na caixa do alto-falante.

- 1-1 Encaixe a perna (E) na lateral da caixa do alto-falante usando três parafusos curtos (6 x 20 mm).
- 1-2 Pressionando o suporte da perna contra a caixa do alto-falante, aperte firmemente os parafusos que estavam fixados.

- 1-3 Siga os mesmos passos para prender a perna (D).

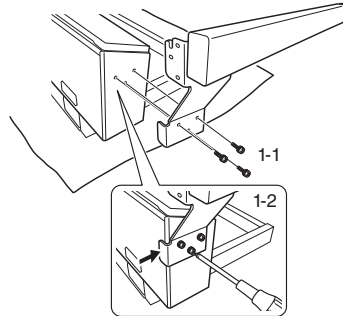

- 1-4 Levante a caixa do alto-falante.

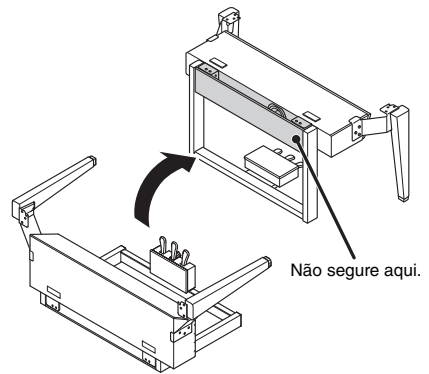

2 Desprenda a grade do alto-falante.

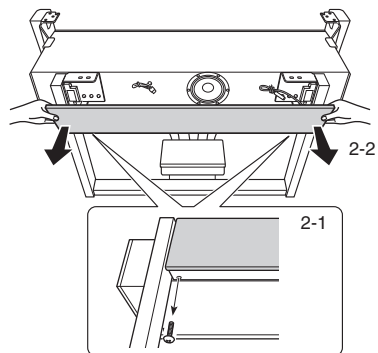

- 2-1 Remova os dois parafusos. Esses parafusos são usados na etapa 6.
- 2-2 Desprenda a grade do alto-falante.

3 Monte a unidade principal.

3-1 Monte a unidade principal na caixa do alto-falante alinhando a parte traseira da unidade principal com a parte traseira da caixa do alto-falante e cada lateral da unidade principal com a lateral das pernas.

⚠ CUIDADO
Tenha cuidado para não apertar os dedos ao montar a unidade principal.

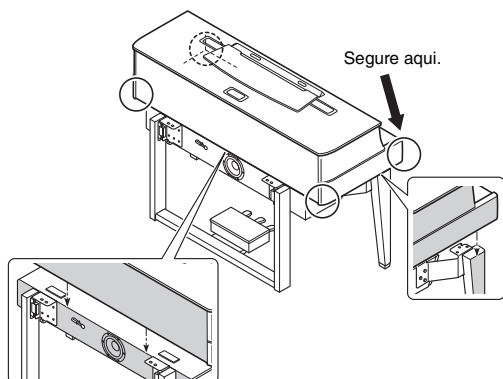

3-2 Mova a unidade principal ligeiramente na direção da lateral traseira e, em seguida, ajuste sua posição de modo que o pino saliente nos suportes de metal na parte inferior da unidade principal se encaixem no entalhe nos suportes de metal das pernas (E/D).

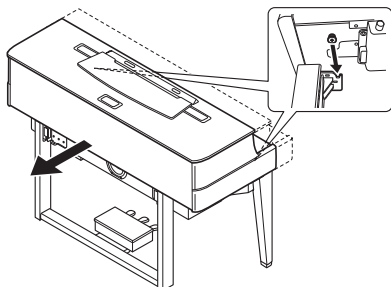

4 Prenda a unidade principal.

Prenda a unidade principal usando dez parafusos longos (6 x 30 mm).

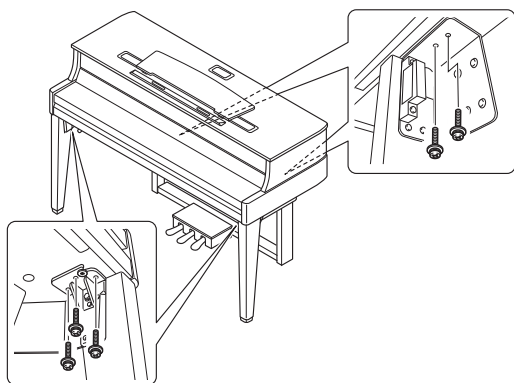

5 Conecte o cabo do alto-falante e o cabo do pedal.

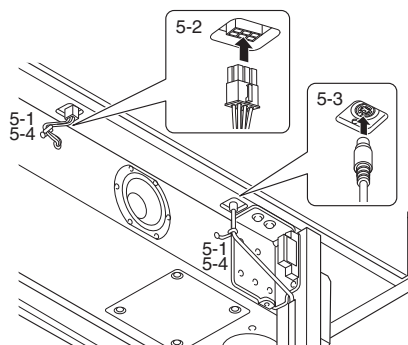

5-1 Remova o laço de vinil que prende o cabo do alto-falante e o cabo do pedal.

5-2 Insira o plugue do cabo do alto-falante no conector de forma que a aba se estenda em direção à parte frontal, quando visto da parte traseira.

5-3 Insira o plugue do cabo do pedal no respectivo conector, na orientação correta.

Conexão do cabo do pedal

Insira o cabo do pedal firmemente até a parte de metal do plugue do cabo desapareça de vista. Caso contrário, o pedal pode não funcionar corretamente.



5-4 Use laços de vinil para prender o cabo do alto-falante e o cabo do pedal.

6 Prenda a grade do alto-falante.

6-1 Prenda a grade do alto-falante.

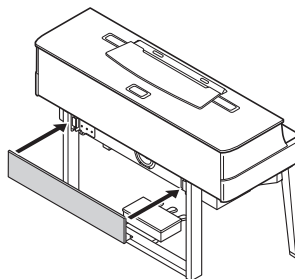

6-2 Fixe a grade do alto-falante com os parafusos desapertados no passo 2.

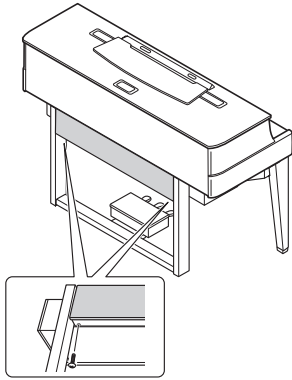

7 Insira o plugue do cabo de força CA no conector [AC IN].

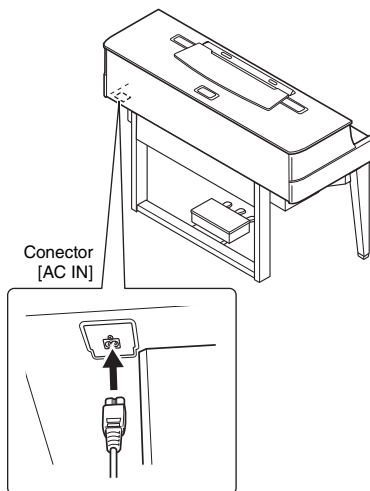

8 Gire o ajustador até se apoiar com firmeza sobre o chão.

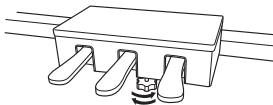

9 Fixe o prendedor de fone de ouvido.

Use os dois parafusos finos (4 x 10 mm) para fixar o prendedor como mostra a ilustração.

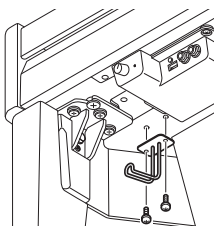

■ **Depois de concluir a montagem, verifique o seguinte:**

- Sobraram peças?
→ Revise o procedimento de montagem e corrija qualquer erro.
- O instrumento está longe de portas e de outras instalações móveis?
→ Mova o instrumento para um local apropriado.
- O instrumento emite um ruído de chocalho quando sacudido?
→ Aperte todos os parafusos.
- O cabo de força está inserido de maneira firme nos soquetes?
→ Verifique a conexão.

⚠ **CUIDADO**

Se a unidade principal estalar ou parecer instável quando estiver tocando, consulte os diagramas de montagem e aperte todos os parafusos novamente.

Especificações

Nome do produto		Piano Híbrido		
Tamanho/peso	Largura	1.465 mm		
	Altura	Com a estante para partitura fechada	1.001 mm	
		Com a estante para partitura levantada	1.167 mm	
	Profundidade	618 mm		
Peso	117 kg			
Interface de controle	Teclado	Número de teclas	88 (A-1 – C7)	
		Tipo	Ação especial de piano de cauda	
		Superfícies das teclas - cor branco	Resina acrílica	
		Sensibilidade ao toque	Forte/Média/Suave/Fixa	
	Sistema do sensor	Sensores de martelos	Fibra óptica sem contato	
		Sensores de teclas	Fibra óptica sem contato	
	Pedal	Número de pedais	3	
Funções		Sustentação com efeito de meio pedal, tonal e uma corda		
Tipo		Pedal de Sustentação Responsivo GP		
Gabinete	Tampa de proteção	Tampa de proteção Soft-Close	Sim	
	Estante para partitura		Sim	
	Suportes para partitura		Sim	
Vozes	Geração de tons	Som de piano	Spatial Acoustic Sampling	
		Binaural Sampling	Sim (apenas para a voz "CFX Grand")	
	Efeito de piano	VRM	Sim	
		Amostras de soltamento de teclas	Sim	
		Liberação suave	Sim	
	Polifonia (máx)		256	
Predefinição	Número de vozes	15		
Efeitos	Tipos	Reverberação	Sim	
		Brilho	5	
		Intelligent Acoustic Control (IAC, Controle acústico inteligente)	Sim	
		Melhorador estereofônico	Sim	
Músicas (MIDI)	Predefinição	Número de músicas predefinidas	10 músicas predefinidas, 15 músicas de demonstração de vozes	
	Gravação	Número de músicas	10	
		Número de faixas	1	
		Capacidade de dados	aprox. 500 KB/música	
	Formato	Reprodução	SMF (Formato 0 e 1)	
Gravação		SMF (Formato 0)		
Gravação/ Reprodução (áudio)	Tempo de gravação (máx.)		80 minutos/música	
	Formato	Reprodução	WAV (44,1 kHz, 16 bits, estéreo)	
Gravação			WAV (44,1 kHz, 16 bits, estéreo)	
Funções	Controles gerais	Metrônomo	Sim	
		Faixa de tempo	5 – 500	
		Transposição	-6 – 0 – +6	
		Afinação	414,8 – 440,0 – 466,8 Hz	
		Tipo de escalas	7 tipos	
	Bluetooth	Interface de áudio USB		44,1 kHz, 16 bits, estéreo
		Versão do Bluetooth		4,1
		Perfil compatível		A2DP
		Codec compatível		SBC
		Saída sem fio		Bluetooth classe 2
Armazenamento e conectividade	Armazenamento	Memória interna	aprox. 1,3 MB	
		Unidades externas	Unidade flash USB	
	Conectividade	Fones de ouvido		Saída para fone estéreo padrão (x 2)
		MIDI		IN/OUT
		AUX IN		Miniestéreo
AUX OUT			[L/L+R] [R] (conector para fone padrão)	
USB TO DEVICE			Sim	
USB TO HOST		Sim		
Sistema de som	Amplificadores		6 de 30 W	
	Alto-falantes		1 de 16 cm, 2 de 13 cm, 3 de 8 cm	
Fonte de alimentação	Desligamento automático		Sim	
Acessórios incluídos		Manual do Proprietário (este livro), Cabo de força, Garantia*, Cobertura das teclas em feltro, Banco*, Online Member - Registro de produto, Tiras de feltro * Pode não estar incluído, dependendo da sua região. Consulte seu fornecedor Yamaha.		
Acessórios vendidos separadamente (Dependendo da sua área, talvez não estejam incluídos.)		Fones de ouvido (HPH-50/HPH-100/HPH-150), Adaptador de rede local sem fio USB (UD-WL01), Adaptador MIDI sem fio (UD-BT01/MD-BT01)		

* O conteúdo deste manual se aplica às especificações mais recentes a partir da data de publicação. Para obter o manual mais recente, acesse o site da Yamaha e faça o download do arquivo do manual. Como as especificações, os equipamentos ou os acessórios vendidos separadamente podem não ser iguais em todas as localidades; consulte o revendedor Yamaha.

Índice

A	Gravação MIDI 28	Pedal 16
AC IN 12	Guia rápido de operação 51	PHONES 15
Acessórios 9	H	Ponte de ruído 36
Adaptador de rede local sem fio	Half Pedal Point (Ponto do meio	Ponto de acesso 39
USB 39	pedal) 16	Precautions 5
Afinação 7, 23	Hz (Hertz) 23	Prendedor de fone de
Alimentação 12	I	ouvido 15, 47
Amostragem binaural 15	Infrastructure Mode (modo	R
Audio Loop Back 40	Infraestrutura) 39	Rede local sem fio 39
AUX IN 35	Inicialização 34	Reprodução
AUX OUT 36	Intelligent Acoustic Control	aleatório 26
Avanço rápido 27	(IAC, Controle acústico	Música de áudio 26
B	inteligente) 14	Música MIDI 26
Batida 19	L	Música predefinida 26
Bluetooth 40	Lista de categoria de música 25	tudo 26
Brilho 22	Lista de mensagens 42	Ressonância de cordas 21
C	Lista de músicas de	Ressonância de sustentação 21
Código de caractere 27	demonstração 18	Retrocesso 27
Colocação 7	Lista de músicas	Reverberação 22
Computador 38	predefinidas 44	S
Computer-related Operations	Lista de vozes 17	Sensibilidade ao toque 20
(Operações relacionadas ao	M	Smart Device Connection
computador) 9	Manutenção 6	Manual (Manual de conexão de
Conexões 35	Meio pedal 16	dispositivos inteligentes) 9
Controle local 37	Melhorador estereofônico 15	Smart Pianist 38
Copiar 33	Metrônomo 19	Solução de problemas 43
D	MIDI 36	Suportes para partitura 11
Dados de backup 34	MIDI Basics (Noções básicas	T
Desligamento automático 13	sobre MIDI) 9	Tampa de proteção 11
Dispositivo inteligente 38	MIDI Reference (Referência	Tempo 20
Dispositivo USB 31	MIDI) 9	Tempo (música MIDI) 27
E	Modelagem de ressonância	Transporte 7
Emparelhamento 41	virtual 21	Transposição 23
Escala 24	Modo Ponto de acesso 39	U
Especificações 48	Montagem 45	Unidade flash USB 31
Estante para partitura 11	Música 25	USB TO DEVICE 31
Excluir 30	Música de áudio 25	USB TO HOST 38
F	Música de demonstração 18	V
Fones de ouvido 15	Música de demonstração de	Velocidade de reprodução
Formatar (unidade flash	vozes 18	(música de áudio) 27
USB) 32	Música do usuário 25	Versão 13
Formato de dados 25	Música externa 25	Visor 10
Função de interface de áudio	Música MIDI 25	Volume (do metrônomo) 19
USB 40	N	Volume (música de áudio) 27
G	Nota principal 24	Volume (principal) 14
Gerenciamento de arquivos 32	P	Volume principal 14
Gravação 28	Painel de controle 10	Voz 17
Gravação de áudio 28	Pausa 27	VRM 21

Sobre *Bluetooth*

Funcionalidade *Bluetooth*

Dependendo do país onde você adquiriu o produto, o instrumento pode não oferecer funcionalidade *Bluetooth*.

Se o logotipo de *Bluetooth* estiver impresso no painel de controle, isso significa que o produto conta com a funcionalidade *Bluetooth*.

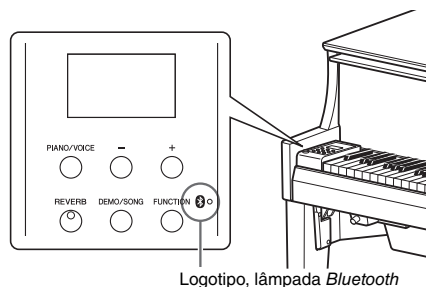

- *Bluetooth* é uma tecnologia para comunicação sem fio entre dispositivos dentro de uma área de cerca de 10 metros (33 pés) empregando uma faixa de frequência de 2,4 GHz.

Bluetooth[®]

- A marca *Bluetooth*[®] e os logotipos são marcas comerciais pertencentes à *Bluetooth SIG, Inc.* e o uso dessas marcas pela Yamaha é licenciado.

■ Tratamento das comunicações *Bluetooth*

- A faixa de 2,4 GHz usada por dispositivos compatíveis com *Bluetooth* é uma faixa de rádio compartilhada por muitos tipos de equipamentos. Embora dispositivos compatíveis com *Bluetooth* usem uma tecnologia que minimiza a influência de outros componentes que usam a mesma faixa de rádio, essa influência pode reduzir a velocidade ou a distância de comunicações e, em alguns casos, interromper as comunicações.
- A velocidade de transferência de sinal e a distância em que a comunicação é possível varia de acordo com a distância entre os dispositivos em comunicação, a presença de obstáculos, as condições de ondas de rádio e o tipo de equipamento.
- A Yamaha não garante todas as conexões sem fio entre esta unidade e os dispositivos compatíveis com a função *Bluetooth*.

Guia rápido de operação

Mantendo pressionado o botão de controle, pressione uma das teclas correspondentes mostradas abaixo para definir parâmetros.

DEMO/SONG



Volume da música de áudio (página 27)

Diagram showing a 61-key keyboard with volume levels for various notes:

- Notes C0 to C4: 2, 4, 7, 9, 11, 14, 16, 19
- Notes C5 to C8: 1, 3, 5, 6, 8, 10, 12, 13, 15, 17, 18, 20

Profundidade de sustentação (página 21)

Diagram showing a 61-key keyboard with sustain depth levels:

- Notes G0 to G4: 0, 2, 4, 5, 7, 9, 10, 0, 2, 4, 5, 7, 9, 10
- Notes G5 to G8: 1, 3, 6, 8, 1, 3, 6, 8

Profundidade da ressonância de cordas (página 21)

Diagram showing a 61-key keyboard with string resonance depth levels:

- Notes G0 to G4: 0, 2, 4, 5, 7, 9, 10, 0, 2, 4, 5, 7, 9, 10
- Notes G5 to G8: 1, 3, 6, 8, 1, 3, 6, 8

VRM (página 21)

Diagram showing a 61-key keyboard with VRM levels:

- Notes G0 to G4: On/OFF
- Notes G5 to G8: 1, 2, 3

Half Pedal Point (Ponto do meio pedal) (página 16)

Diagram showing a 61-key keyboard with Half Pedal Point levels:

- Notes A4 to A8: -2, -1, 0, +2, +4, +1, +3

Amostragem binaural/Melhorador estereofônico (página 15)

Diagram showing a 61-key keyboard with Binaural Sampling levels:

- Notes A4 to A8: On/OFF

Sensibilidade e ao toque (página 20)

Diagram showing a 61-key keyboard with Sensitivity levels:

- Notes A4 to A8: 1, 2, 3

PIANO/VOICE



Volume do metrônomo (página 19)

Diagram showing a 61-key keyboard with metronome volume levels:

- Notes C0 to C8: 1, 3, 5, 6, 8, 10, 12, 13, 15, 17, 18, 20, 2, 4, 7, 9, 11, 14, 16, 19

Batida do metrônomo (página 19)

Diagram showing a 61-key keyboard with metronome beat levels:

- Notes C0 to C8: 0, 3, 5, 6, 2, 4

METRONOME



Profundidade de IAC (página 14)

Diagram showing a 61-key keyboard with IAC depth levels:

- Notes A0 to A8: -2, -3, -1, 0, +2, +1, +3, 2, 3, 5, 4

Brilho do som (página 22)

Diagram showing a 61-key keyboard with sound brightness levels:

- Notes A0 to A8: -6, -4, -2, -5, -3, -1, 0, +2, +4, +5, +6, +1, +3

Transposição (página 23)

Diagram showing a 61-key keyboard with transposition levels:

- Notes C0 to C8: 0, 3, 5, 6, 2, 4

Nota principal (página 24)

Diagram showing a 61-key keyboard with main note levels:

- Notes C0 to C8: C, D, E, F, G, A, B, 1, 3, 5, 6, C#, Eb, F#, Ab, Bb, 2, 4, 7

Escala (página 24)

Diagram showing a 61-key keyboard with scale levels:

- Notes C0 to C8: -1, 0, +1, +10, +1

Versão (página 13)

Diagram showing a 61-key keyboard with version levels:

- Notes C0 to C8: On/OFF

AUX IN Ponte de ruído (página 36)

Diagram showing a 61-key keyboard with AUX IN Bridge Noise levels:

- Notes C0 to C8: On/OFF

Função Bluetooth (página 41)

Diagram showing a 61-key keyboard with Bluetooth function levels:

- Notes C0 to C8: On/OFF

FUNCTION

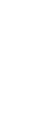

Emparelhamento Bluetooth (página 41)

Diagram showing a 61-key keyboard with Bluetooth pairing levels:

- Notes C0 to C8: On/OFF

Função Desligamento automático (página 13)

Diagram showing a 61-key keyboard with auto power off function levels:

- Notes C0 to C8: On/OFF

Controle local (página 37)

Diagram showing a 61-key keyboard with local control levels:

- Notes C0 to C8: On/OFF

Audioloop Back (página 40)

Diagram showing a 61-key keyboard with aoloback levels:

- Notes C0 to C8: On/OFF

Informazioni per gli utenti sulla raccolta e lo smaltimento di vecchia attrezzatura



Questi simboli sui prodotti, sull'imballaggio e/o sui documenti che li accompagnano, indicano che i prodotti elettrici ed elettronici non devono essere mischiati con i rifiuti generici.

Per il trattamento, il recupero e il riciclaggio appropriato di vecchi prodotti, si prega di portarli ai punti di raccolta designati, in accordo con la legislazione locale.

Smaltendo correttamente questi prodotti si potranno recuperare risorse preziose, oltre a prevenire potenziali effetti negativi sulla salute e l'ambiente che potrebbero sorgere a causa del trattamento improprio dei rifiuti.

Per ulteriori informazioni sulla raccolta e il riciclaggio di vecchi prodotti, si prega di contattare l'amministrazione comunale locale, il servizio di smaltimento dei rifiuti o il punto vendita dove sono stati acquistati gli articoli.

Per utenti imprenditori dell'Unione europea:

Se si desidera scartare attrezzatura elettrica ed elettronica, si prega di contattare il proprio rivenditore o il proprio fornitore per ulteriori informazioni.

Informazioni sullo smaltimento negli altri Paesi al di fuori dell'Unione europea:

Questi simboli sono validi solamente nell'Unione Europea; se si desidera scartare questi articoli, si prega di contattare le autorità locali o il rivenditore e richiedere informazioni sulla corretta modalità di smaltimento.

(weee_eu_it_02)

Informações para os utilizadores relativas à recolha e eliminação de equipamentos usados



Este símbolo, presente em produtos, embalagens e/ou incluído na documentação associada, indica que os produtos elétricos e eletrónicos usados não devem ser eliminados juntamente com os resíduos domésticos em geral.

O procedimento correto consiste no tratamento, recuperação e reciclagem de produtos usados, pelo que deve proceder à respetiva entrega nos pontos de recolha adequados, em conformidade com a legislação nacional em vigor.

A eliminação destes produtos de forma adequada permite poupar recursos valiosos e evitar potenciais efeitos prejudiciais para a saúde pública e para o ambiente, associados ao processamento incorreto dos resíduos.

Para mais informações relativas à recolha e reciclagem de produtos usados, contacte as autoridades locais, o serviço de eliminação de resíduos ou o ponto de venda onde foram adquiridos os itens relevantes.

Informações para utilizadores empresariais na União Europeia:

Para proceder à eliminação de equipamento elétrico e eletrónico, contacte o seu revendedor ou fornecedor para obter informações adicionais.

Informações relativas à eliminação em países não pertencentes à União Europeia:

Este símbolo é válido exclusivamente na União Europeia. Caso pretenda eliminar este tipo de itens, contacte as autoridades locais ou o seu revendedor e informe-se acerca do procedimento correto para proceder à respetiva eliminação.

(weee_eu_pt_02a)

For EU countries

BG Bulgarian

ОПРОСТЕНА ЕС ДЕКЛАРАЦИЯ ЗА СЪОТВЕТСТВИЕ

С настоящото Yamaha Music Europe GmbH декларира, че този тип радиосъоръжение [N1X] е в съответствие с Директива 2014/53/ЕС. Цялостният текст на ЕС декларацията за съответствие може да се намери на следния интернет адрес: <https://europe.yamaha.com/en/support/compliance/doc.html>

ES Spanish

DECLARACIÓN UE DE CONFORMIDAD SIMPLIFICADA

Por la presente, Yamaha Music Europe GmbH declara que el tipo de equipo radio-eléctrico [N1X] es conforme con la Directiva 2014/53/UE. El texto completo de la declaración UE de conformidad está disponible en la dirección Internet siguiente: <https://europe.yamaha.com/en/support/compliance/doc.html>

CS Czech

ZJEDNODUŠENÉ EU PROHLÁŠENÍ O SHODĚ

Tímto Yamaha Music Europe GmbH prohlašuje, že typ rádiového zařízení [N1X] je v souladu se směrnicí 2014/53/EU. Úplné znění EU prohlášení o shodě je k dispozici na této internetové adrese: <https://europe.yamaha.com/en/support/compliance/doc.html>

DA Danish

FORENKLET EU-OVERENSSTEMMELSESERKLÆRING

Herved erklærer Yamaha Music Europe GmbH, at radioudstyrstypen [N1X] er i overensstemmelse med direktiv 2014/53/EU. EU-overensstemmelseerklæringens fulde tekst kan findes på følgende internetadresse: <https://europe.yamaha.com/en/support/compliance/doc.html>

DE German

VEREINFACHTE EU-KONFORMITÄTSERKLÄRUNG

Hiermit erklärt Yamaha Music Europe GmbH, dass der Funkanlagentyp [N1X] der Richtlinie 2014/53/EU entspricht. Der vollständige Text der EU-Konformitätserklärung ist unter der folgenden Internetadresse verfügbar: <https://europe.yamaha.com/en/support/compliance/doc.html>

ET Estonian

LIHTSUSTATUD EI VASTAVUSDEKLARATSIOON

Käesolevaga deklareerib Yamaha Music Europe GmbH, et käesolev raadioseadme tüüp [N1X] vastab direktiivi 2014/53/EL nõuetele. ELi vastavusdeklaratsiooni täielik tekst on kätesaadav järgmisel internetiaadressil: <https://europe.yamaha.com/en/support/compliance/doc.html>

EL Greek

ΑΠΛΟΥΣΤΕΥΜΕΝΗ ΔΗΛΩΣΗ ΣΥΜΜΟΡΦΩΣΗΣ ΕΕ

Με την παρούσα ο/η Yamaha Music Europe GmbH, δηλώνει ότι ο ραδιοεξοπλισμός [N1X] πληροί την οδηγία 2014/53/ΕΕ. Το πλήρες κείμενο της δήλωσης συμμόρφωσης ΕΕ διατίθεται στην ακόλουθη ιστοσελίδα στο διαδίκτυο: <https://europe.yamaha.com/en/support/compliance/doc.html>

EN English

SIMPLIFIED EU DECLARATION OF CONFORMITY

Hereby, Yamaha Music Europe GmbH declares that the radio equipment type [N1X] is in compliance with Directive 2014/53/EU. The full text of the EU declaration of conformity is available at the following internet address: <https://europe.yamaha.com/en/support/compliance/doc.html>

FR French

DECLARATION UE DE CONFORMITE SIMPLIFIEE

Le soussigné, Yamaha Music Europe GmbH, déclare que l'équipement radioélectrique du type [N1X] est conforme à la directive 2014/53/UE. Le texte complet de la déclaration UE de conformité est disponible à l'adresse internet suivante: <https://europe.yamaha.com/en/support/compliance/doc.html>

HR Croatian

POJEDNOSTAVLJENA EU IZJAVA O SUKLADNOSTI

Yamaha Music Europe GmbH ovime izjavljuje da je radijska oprema tipa [N1X] u skladu s Direktivom 2014/53/EU. Cjeloviti tekst EU izjave o sukladnosti dostupan je na sljedećoj internetskoj adresi: <https://europe.yamaha.com/en/support/compliance/doc.html>

IT Italian

DICHIARAZIONE DI CONFORMITÀ UE SEMPLIFICATA

Il fabbricante, Yamaha Music Europe GmbH, dichiara che il tipo di apparecchiatura radio [N1X] è conforme alla direttiva 2014/53/UE. Il testo completo della dichiarazione di conformità UE è disponibile al seguente indirizzo Internet: <https://europe.yamaha.com/en/support/compliance/doc.html>

LV Latvian

VIENTKĀRŠOTA ES ATBILSTĪBAS DEKLARĀCIJA

Ar šo Yamaha Music Europe GmbH deklarē, ka radioiekārta [N1X] atbilst Direktīvai 2014/53/ES. Pilns ES atbilstības deklarācijas teksts ir pieejams šādā interneta vietnē: <https://europe.yamaha.com/en/support/compliance/doc.html>

LT Lithuanian

SUPAPRASTINTA ES ATITIKTIES DEKLARACIJA

Aš, Yamaha Music Europe GmbH, patvirtinu, kad radijo įrenginių tipas [N1X] atitinka Direktyvą 2014/53/ES. Visas ES atitikties deklaracijos tekstas prieinamas šiuo interneto adresu: <https://europe.yamaha.com/en/support/compliance/doc.html>

HU Hungarian

EGYSZERŰSÍTETT EU-MEGFELELŐSÉGI NYILATKOZAT

Yamaha Music Europe GmbH igazolja, hogy a [N1X] típusú rádióberendezés megfelel a 2014/53/EU irányelvnek. Az EU-megfelelőségi nyilatkozat teljes szövege elérhető a következő internetes címen: <https://europe.yamaha.com/en/support/compliance/doc.html>

NL Dutch

VEREENVOUDIGDE EU-CONFORMITEITSVERKLARING

Hierbij verklaar ik, Yamaha Music Europe GmbH, dat het type radioapparatuur [N1X] conform is met Richtlijn 2014/53/EU. De volledige tekst van de EU-conformiteitsverklaring kan worden geraadpleegd op het volgende internetadres: <https://europe.yamaha.com/en/support/compliance/doc.html>

PL Polish

UPROSZCZONA DEKLARACJA ZGODNOŚCI UE

Yamaha Music Europe GmbH niniejszym oświadcza, że typ urządzenia radiowego [N1X] jest zgodny z dyrektywą 2014/53/UE. Pełny tekst deklaracji zgodności UE jest dostępny pod następującym adresem internetowym: <https://europe.yamaha.com/en/support/compliance/doc.html>

PT Portuguese

DECLARAÇÃO UE DE CONFORMIDADE SIMPLIFICADA

O(a) abaixo assinado(a) Yamaha Music Europe GmbH declara que o presente tipo de equipamento de rádio [N1X] está em conformidade com a Diretiva 2014/53/UE. O texto integral da declaração de conformidade está disponível no seguinte endereço de Internet: <https://europe.yamaha.com/en/support/compliance/doc.html>

RO Romanian

DECLARAȚIA UE DE CONFORMITATE SIMPLIFICATĂ

Prin prezenta, Yamaha Music Europe GmbH declară că tipul de echipamente radio [N1X] este în conformitate cu Directiva 2014/53/UE. Textul integral al declarației UE de conformitate este disponibil la următoarea adresă internet: <https://europe.yamaha.com/en/support/compliance/doc.html>

SK Slovak

ZJEDNODUŠENÉ EÚ VYHLÁSENIE O ZHODE

Yamaha Music Europe GmbH týmto vyhlasuje, že rádiové zariadenie typu [N1X] je v súlade so smernicou 2014/53/EÚ. Úplné EÚ vyhlásenie o zhode je k dispozícii na tejto internetovej adrese: <https://europe.yamaha.com/en/support/compliance/doc.html>

SL Slovenian

POENOSTAVLJENA IZJAVA EU O SKLADNOSTI

Yamaha Music Europe GmbH potrjuje, da je tip radijske opreme [N1X] skladen z Direktivo 2014/53/EU. Celotno besedilo izjave EU o skladnosti je na voljo na naslednjem spletnem naslovu: <https://europe.yamaha.com/en/support/compliance/doc.html>

FI Finnish

YKSINKERTAISTETTU EU-VAATIMUSTENMUKAISUUSVAKUUTUS

Yamaha Music Europe GmbH vakuuttaa, että radiolaitetyyppi [N1X] on direktiivin 2014/53/EU mukainen. EU-vaatimustenmukaisuusvakuutuksen täysimittainen teksti on saatavilla seuraavassa internetosoitteessa: <https://europe.yamaha.com/en/support/compliance/doc.html>

SV Swedish

FÖRENKLAD EU-FÖRSÄKRAN OM ÖVERENSSTÄMMELSE

Härmed försäkrar Yamaha Music Europe GmbH att denna typ av radioutrustning [N1X] överensstämmer med direktiv 2014/53/EU. Den fullständiga texten till EU-försäkran om överensstämmelse finns på följande webbadress: <https://europe.yamaha.com/en/support/compliance/doc.html>

TR Turkey

BASİTLEŞTİRİLMİŞ AVRUPA BİRLİĞİ UYGUNLUK BİLDİRİMİ

İşbu belge ile, Yamaha Music Europe GmbH, radyo cihaz tipinin [N1X], Direktif 2014/53/AB'ye uygunluğunu beyan eder. AB uyumu beyanının tam metni aşağıdaki internet adresinden edinilebilir: <https://europe.yamaha.com/en/support/compliance/doc.html>

Important Notice: Guarantee Information for customers in European Economic Area (EEA) and Switzerland

Important Notice: Guarantee Information for customers in EEA* and Switzerland For detailed guarantee information about this Yamaha product, and Pan-EEA* and Switzerland warranty service, please either visit the website address below (Printable file is available at our website) or contact the Yamaha representative office for your country. * EEA: European Economic Area	English
Wichtiger Hinweis: Garantie-Information für Kunden in der EWR* und der Schweiz Für nähere Garantie-Information über dieses Produkt von Yamaha, sowie über den Pan-EWR* und Schweizer Garantieservice, besuchen Sie bitte entweder die folgende angegebene Internetadresse (eine druckfähige Version befindet sich auch auf unserer Webseite), oder wenden Sie sich an den für Ihr Land zuständigen Yamaha-Vertrieb. *EWR: Europäischer Wirtschaftsraum	Deutsch
Remarques importantes: informations de garantie pour les clients de l'EEE et la Suisse Pour des informations plus détaillées sur la garantie de ce produit Yamaha et sur le service de garantie applicable dans l'ensemble de l'EEE ainsi qu'en Suisse, consultez notre site Web à l'adresse ci-dessous (le fichier imprimable est disponible sur notre site Web) ou contactez directement Yamaha dans votre pays de résidence. * EEE : Espace Economique Européen	Français
Belangrijke mededeling: Garantie-informatie voor klanten in de EER* en Zwitserland Voor gedetailleerde garantie-informatie over dit Yamaha-product en de garantieservice in heel de EER* en Zwitserland, gaat u naar de onderstaande website (u vindt een afdrukbaar bestand op onze website) of neemt u contact op met de vertegenwoordiging van Yamaha in uw land. * EER: Europese Economische Ruimte	Nederlands
Aviso importante: información sobre la garantía para los clientes del EEE* y Suiza Para una información detallada sobre este producto Yamaha y sobre el soporte de garantía en la zona EEE* y Suiza, visite la dirección web que se incluye más abajo (la versión del archivo para imprimir está disponible en nuestro sitio web) o póngase en contacto con el representante de Yamaha en su país. * EEE: Espacio Económico Europeo	Español
Aviso importante: informazioni sulla garanzia per i clienti residenti nell'EEA* e in Svizzera Per informazioni dettagliate sulla garanzia relativa a questo prodotto Yamaha e l'assistenza in garanzia in garanzia nei paesi EEA* e in Svizzera, potete consultare il sito Web all'indirizzo riportato di seguito (è disponibile il file in formato stampabile) oppure contattare l'ufficio di rappresentanza locale della Yamaha. * EEA: Area Economica Europea	Italiano
Aviso importante: informações sobre as garantias para clientes da AEE* e da Suíça Para obter uma informação pormenorizada sobre este produto da Yamaha e sobre o serviço de garantia na AEE* e na Suíça, visite o site a seguir (o arquivo para impressão está disponível no nosso site) ou entre em contato com o escritório de representação da Yamaha no seu país. * AEE: Área Económica Europeia	Português
Σημαντική σημείωση: Πληροφορίες εγγύησης για τους πελάτες στον ΕΟΧ* και Ελλάδα Για λεπτομερείς πληροφορίες εγγύησης σχετικά με το παρόν προϊόν της Yamaha και την κάλυψη εγγύησης σε όλο το χώρο του ΕΟΧ* και την Ελλάδα, επισκεφτείτε την παρακάτω ιστοσελίδα (εκτυπώσιμη μορφή είναι διαθέσιμη στην ιστοσελίδα μας) ή απευθυνθείτε στην αντιπροσωπεία της Yamaha στη χώρα σας. * ΕΟΧ: Ευρωπαϊκός Οικονομικός Χώρος	Ελληνικά
Viktig: Garantiinformasjon for kunder i EES-området* och Schweiz För detaljerad information om denna Yamaha-produkt samt garantitjänst i hela EES-området* och Schweiz kan du antingen besöka nedanstående webbadress (en utskriftsvänlig fil finns på webbplatsen) eller kontakta Yamahas officiella representant i ditt land. *EES: Europeiska Ekonomiska Samarbetsområdet	Svenska
Viktig merknad: Garantiinformasjon for kunder i EØS* og Sveits Detaljeret garantiinformasjon om dette Yamaha-produktet og garantitjeneste for hele EØS-området* og Sveits kan fås enten ved å besøke nettstedene nedenfor (utskriftsversjon finnes på våre nettsider) eller kontakte Yamahas kontoret i landet der du bor. *EØS: Det europeiske økonomiske samarbeidsområdet	Norsk
Viktig oplysning: Garantioplysninger til kunder i EØO* og Schweiz De kan finne detaljerte garantioplysninger om dette Yamaha-produkt og den fælles garantitjenesteordning for EØO* (og Schweiz) ved at besøge det websted, der er angivet nedenfor (der findes en fil, som kan udskrives, på vores websted), eller ved at kontakte Yamahas nationale repræsentationskontor i det land, hvor De bor. * EØO: Det Europæiske Økonomiske Område	Dansk

Tärkeä ilmoitus: Takuutiedot Euroopan talousalueen (ETA) ja Sveitsin asiakkaille Tämän Yamaha-tuotteen sekä ETA-alueen ja Sveitsin takuuta koskevat yksityiskohtaiset tiedot saatte alla olevasta netti-sivustamme. (Tulostettava tiedosto saatavissa sivustollamme.) Voitte myös ottaa yhteyttä paikalliseen Yamaha-edustajaan. *ETA: Euroopan talousalue	Suomi
Ważne: Warunki gwarancyjne obowiązujące w EOG* i Szwajcarii Aby dowiedzieć się więcej na temat warunków gwarancyjnych tego produktu firmy Yamaha i serwisu gwarancyjnego w całym EOG* i Szwajcarii, należy odwiedzić wskazaną poniżej stronę internetową (plik gotowy do wydruku znajduje się na naszej stronie internetowej) lub skontaktować się z przedstawicielstwem firmy Yamaha w swoim kraju. * EOG — Europejski Obszar Gospodarczy	Polski
Důležité oznámení: Záruční informace pro zákazníky v EHS* a ve Švýcarsku Podrobné zaruční informace o tomto produktu Yamaha a zaručením servisu v celém EHS* a ve Švýcarsku naleznete na níže uvedené webové adrese (soubor k tisku je dostupný na našich webových stránkách) nebo se můžete obrátit na zástupce firmy Yamaha ve své zemi. * EHS: Evropský hospodářský prostor	Česky
Fontos figyelmeztetés: Garancia-információk az EGT* területén és Svájcban élő vásárlók számára A jelen Yamaha termékre vonatkozó részletes garancia-információk, valamint az EGT*-re és Svájcra kiterjedő garanciális szolgáltatás tekintetében keressék fel webhelyünket az alábbi címen (a webhelyen nyomtatható fájl is talál), vagy pedig lépjen kapcsolatba az országában működő Yamaha képviselői szolgálattal. * EGT: Európai Gazdasági Térség	Magyar
Ouline märkus: Garantiteave Euroopa Majanduspiirkonna (EMP), ja Šveitsi Klientidele Täpsemat teabete saamiseks selle Yamaha toote garantii ning kogu Euroopa Majanduspiirkonna ja Šveitsi garantiteeninduse kohta, külastage palun veebisaiti alljärgneval aadressil (meie saidil on saadaval printitav fail) või pöörduge Teie regiooni Yamaha esinduse poole. * EMP: Euroopa Majanduspiirkond	Eesti keel
Svarīgs paziņojums: garantijas informācija klientiem EEZ* un Šveicē Lai saņemtu detalizētu garantijas informāciju par šo Yamaha produktu, kā arī garantijas apkalpošanu EEZ* un Šveicē, lūdzam apmeklētiet zemāk norādīto tīmekļa vietnes adresi (tīmekļa vietnē ir pieejams drukājams fails) vai sazināties ar jūsu valstī apkalpojošo Yamaha pārstāvniecību. * EEZ: Eiropas Ekonomikas zona	Latviešu
Dēmosio: informacija dėl garantijos pirkėjams EEE* ir Šveicarijoje Jei reikita išsamios informacijos apie šį „Yamaha“ produktą ir jo techninę priežiūrą visoje EEE* ir Šveicarijoje, apsilankykite mūsų svetainėje toliau nurodytu adresu (svetainėje yra spausdinamas failas) arba kreipkitės į „Yamaha“ atstovybę savo šalyje. *EEE – Europos ekonominė erdvė	Lietuvių kalba
Dôležité upozornenie: Informácie o záruke pre zákazníkov v EHP* a Švajčiarsku Podrobné informácie o záruke týkajúcej sa tohto produktu od spoločnosti Yamaha a garantnom servise v EHP* a Švajčiarsku nájdete na webovej stránke uvedenej nižšie (na našej webovej stránke je k dispozícii súbor na tlač) alebo sa obráťte na zástupcu spoločnosti Yamaha vo svojej krajine. * EHP: Európsky hospodársky priestor	Slovenčina
Pomembno obvestilo: Informacije o garanciji za kupce v EGP* in Šviciji Za podrobnejše informacije o tem Yamahinem izdelku ter garancijskem servisu v celotnem EGP in Šviciji, obiščite spletno mesto, ki je navedeno spodaj (našljiva datoteka je na voljo na našem spletnem mestu), ali se obrnite na Yamahinega predstavnika v svoji državi. * EGP: Evropski gospodarski prostor	Slovenščina
Важно съобщение: Информация за гаранцията за клиенти в ЕИПТ* и Швейцария За подробна информация за гаранцията за този продукт на Yamaha и гаранционното обслужване в панаевропейската зона на ЕИПТ* и Швейцария или посетете посочения по-долу уеб сайт (на нашия уеб сайт има файл за печат), или се свържете с представителния офис на Yamaha във вашата страна. * ЕИПТ: Европейско икономическо пространство	Български език
Notificare importantă: Informații despre garanție pentru clienții din SEE* și Elveția Pentru informații detaliate privind acest produs Yamaha și serviciul de garanție Pan-SEE* și Elveția, vizitați site-ul la adresa de mai jos (fișierul imprimabil este disponibil pe site-ul nostru) sau contactați biroul reprezentanței Yamaha din țara dumneavoastră. * SEE: Spațiul Economic European	Limba română

<http://europe.yamaha.com/warranty/>

Per ulteriori dettagli sui prodotti, rivolgersi al più vicino rappresentante Yamaha oppure a uno dei distributori autorizzati elencati di seguito.

Para obter detalhes de produtos, entre em contato com o representante mais próximo da Yamaha ou com o distribuidor autorizado relacionado a seguir.

NORTH AMERICA

CANADA

Yamaha Canada Music Ltd.
135 Milner Avenue, Toronto, Ontario M1S 3R1,
Canada
Tel: +1-416-298-1311

U.S.A.

Yamaha Corporation of America
6600 Orangethorpe Avenue, Buena Park, CA 90620,
U.S.A.
Tel: +1-714-522-9011

CENTRAL & SOUTH AMERICA

MEXICO

Yamaha de México, S.A. de C.V.
Av. Insurgentes Sur 1647 Piso 9, Col. San José
Insurgentes, Delegación Benito Juárez, México,
D.F., C.P. 03900, México
Tel: +52-55-5804-0600

BRAZIL

Yamaha Musical do Brasil Ltda.
Rua Filadelfo Ramos, 302 - Cj 52 e 54 - Torre B -
Vila Olímpia - CEP 04551-010 - São Paulo/SP,
Brazil
Tel: +55-11-3704-1377

ARGENTINA

**Yamaha Music Latin America, S.A.,
Sucursal Argentina**
Olga Cossetini 1553, Piso 4 Norte,
Madero Este-C1107CEK,
Buenos Aires, Argentina
Tel: +54-11-4119-7000

PANAMA AND OTHER LATIN AMERICAN COUNTRIES/ CARIBBEAN COUNTRIES

Yamaha Music Latin America, S.A.
Edificio Torre Davivienda, Piso: 20
Avenida Balboa, Marbella, Corregimiento de Bella
Vista, Ciudad de Panamá, Rep. de Panamá
Tel: +507-269-5311

EUROPE

THE UNITED KINGDOM/IRELAND

Yamaha Music Europe GmbH (UK)
Sherbourne Drive, Tilbrook, Milton Keynes,
MK7 8BL, U.K.
Tel: +44-1908-366700

GERMANY

Yamaha Music Europe GmbH
Siemensstrasse 22-34, 25462 Rellingen, Germany
Tel: +49-4101-303-0

SWITZERLAND/LIECHTENSTEIN

**Yamaha Music Europe GmbH, Branch
Switzerland in Thalwil**
Seestrasse 18a, 8800 Thalwil, Switzerland
Tel: +41-44-3878080

AUSTRIA/CROATIA/CZECH REPUBLIC/ HUNGARY/ROMANIA/SLOVAKIA/ SLOVENIA

Yamaha Music Europe GmbH, Branch Austria
Schleiergasse 20, 1100 Wien, Austria
Tel: +43-1-60203900

POLAND

**Yamaha Music Europe GmbH
Sp.z o.o. Oddział w Polsce**
ul. Wielicka 52, 02-657 Warszawa, Poland
Tel: +48-22-880-08-88

BULGARIA

Dinacord Bulgaria LTD.
Bul. Iskarsko Schose 7 Targowski Zentar Ewropa
1528 Sofia, Bulgaria
Tel: +359-2-978-20-25

MALTA

Olimpus Music Ltd.
Valletta Road, Mosta MST9010, Malta
Tel: +356-2133-2093

NETHERLANDS/BELGIUM/ LUXEMBOURG

Yamaha Music Europe, Branch Benelux
Clarissenhof 5b, 4133 AB Vianen, The Netherlands
Tel: +31-347-358040

FRANCE

Yamaha Music Europe
7 rue Ambroise Croizat, Zone d'activités de Pariest,
77183 Croissy-Beaubourg, France
Tel: +33-1-6461-4000

ITALY

Yamaha Music Europe GmbH, Branch Italy
Via Tinelli N.67/69 20855 Gerno di Lesmo (MB),
Italy
Tel: +39-039-9065-1

SPAIN/PORTUGAL

**Yamaha Music Europe GmbH Ibérica, Sucursal
en España**
Ctra. de la Coruña km. 17,200, 28231
Las Rozas de Madrid, Spain
Tel: +34-91-639-88-88

GREECE

Philippos Nakas S.A. The Music House
19th klm. Leof. Lavriou 190 02 Peania - Attiki,
Greece
Tel: +30-210-6686260

SWEDEN

**Yamaha Music Europe GmbH Germany filial
Scandinavia**
JA Wettergrensgata 1, 400 43 Göteborg, Sweden
Tel: +46-31-89-34-00

DENMARK

**Yamaha Music Denmark,
Fillial of Yamaha Music Europe GmbH, Tyskland**
Generatorvej 8C, ST. TH., 2860 Soborg, Denmark
Tel: +45-44-92-49-00

FINLAND

F-Musiikki Oy
Antaksentie 4
FI-01510 Vantaa, Finland
Tel: +358 (0)96185111

NORWAY

**Yamaha Music Europe GmbH Germany -
Norwegian Branch**
Grini Næringspark 1, 1332 Østerås, Norway
Tel: +47-6716-7800

ICELAND

Hljóðfaerhusid Ehf.
Sidumula 20
IS-108 Reykjavik, Iceland
Tel: +354-525-5050

CYPRUS

Nakas Music Cyprus Ltd.
Nikis Ave 2k
1086 Nicosia
Tel: +357-22-511080
Major Music Center
21 Ali Riza Ave. Ortakoy
P.O.Box 475 Lefkoşa, Cyprus
Tel: (392) 227 9213

RUSSIA

Yamaha Music (Russia) LLC.
Room 37, entrance 7, bld. 7, Kievskaya street,
Moscow, 121059, Russia
Tel: +7-495-626-5005

OTHER EUROPEAN COUNTRIES

Yamaha Music Europe GmbH
Siemensstrasse 22-34, 25462 Rellingen, Germany
Tel: +49-4101-303-0

AFRICA

Yamaha Music Gulf FZE
JAFZA-16, Office 512, P.O.Box 17328,
Jebel Ali FZE, Dubai, UAE
Tel: +971-4-801-1500

MIDDLE EAST

TURKEY

**Yamaha Music Europe GmbH
Merkezi Almany Türkiye Istanbul Subesi**
Mor Sumbul Sokak Varyap Meridian Business
1.Blok No:1 1133-114-115
Bati Atasehir Istanbul, Turkey
Tel: +90-216-275-7960

ISRAEL

RBX International Co., Ltd.
P.O.Box 10245, Petach-Tikva, 49002
Tel: (972) 3-925-6900

OTHER COUNTRIES

Yamaha Music Gulf FZE
JAFZA-16, Office 512, P.O.Box 17328,
Jebel Ali FZE, Dubai, UAE
Tel: +971-4-801-1500

ASIA

THE PEOPLE'S REPUBLIC OF CHINA

Yamaha Music & Electronics (China) Co., Ltd.
2F, Yunhedasha, 1818 Xinzha-lu, Jingan-qu,
Shanghai, China
Tel: +86-400-051-7700

HONG KONG

Tom Lee Music Co., Ltd.
11/F., Silvercord Tower 1, 30 Canton Road,
Tsimshatsui, Kowloon, Hong Kong
Tel: +852-2737-7688

INDIA

Yamaha Music India Private Limited
P-401, JMD Megapolis, Sector-48, Sohna Road,
Gurgaon-122018, Haryana, India
Tel: +91-124-485-3300

INDONESIA

PT. Yamaha Musik Indonesia (Distributor)
Yamaha Music Center Bldg. Jalan Jend. Gatot
Subroto Kav. 4, Jakarta 12930, Indonesia
Tel: +62-21-520-2577

KOREA

Yamaha Music Korea Ltd.
11F, Prudential Tower, 298, Gangnam-daero,
Gangnam-gu, Seoul, 06253, Korea
Tel: +82-2-3467-3300

MALAYSIA

Yamaha Music (Malaysia) Sdn. Bhd.
No.8, Jalan Perbandaran, Kelana Jaya, 47301
Petaling Jaya, Selangor, Malaysia
Tel: +60-3-7803900

SINGAPORE

Yamaha Music (Asia) Private Limited
Block 202 Hougang Street 21, #02-00,
Singapore 530202, Singapore
Tel: +65-6740-9200

TAIWAN

Yamaha Music & Electronics Taiwan Co., Ltd.
2F., No.1, Yuanfong Rd., Banqiao Dist.,
New Taipei City 22063, Taiwan (R.O.C.)
Tel: +886-2-7741-8888

THAILAND

Siam Music Yamaha Co., Ltd.
3, 4, 15, 16th Fl., Siam Motors Building,
891/1 Rama 1 Road, Wangmai,
Pathumwan, Bangkok 10330, Thailand
Tel: +66-2215-2622

VIETNAM

Yamaha Music Vietnam Company Limited
15th Floor, Nam A Bank Tower, 201-203 Cach
Mang Thang Tam St., Ward 4, Dist.3,
Ho Chi Minh City, Vietnam
Tel: +84-28-3818-1122

OTHER ASIAN COUNTRIES

[https://asia-latinamerica-mea.yamaha.com/
index.html](https://asia-latinamerica-mea.yamaha.com/index.html)

OCEANIA

AUSTRALIA

Yamaha Music Australia Pty. Ltd.
Level 1, 80 Market Street, South Melbourne,
VIC 3205 Australia
Tel: +61-3-9693-5111

NEW ZEALAND

Music Works LTD
P.O. BOX 6246 Wellesley, Auckland 4680,
New Zealand
Tel: +64-9-634-0099

COUNTRIES AND TRUST

TERRITORIES IN PACIFIC OCEAN
[https://asia-latinamerica-mea.yamaha.com/
index.html](https://asia-latinamerica-mea.yamaha.com/index.html)

Yamaha Global Site
<https://www.yamaha.com/>
Yamaha Downloads
<https://download.yamaha.com/>

Manual Development Group
© 2018 Yamaha Corporation

Published 11/2018 MV***.*- **A0



P77024955