



Clavinova®

CVP-909

CVP-905

Manual do Proprietário

Agradecemos a compra deste Piano Digital Yamaha!

Este instrumento oferece um conjunto abrangente de sons autênticos e um toque de piano de cauda excelente com funções versáteis.

É recomendável ler este manual atentamente para que você possa aproveitar por completo as funções avançadas e práticas do instrumento. Também é recomendável guardar este manual em local próximo e seguro para referência futura.

Antes de usar o instrumento, não se esqueça de ler as “PRECAUÇÕES” nas páginas 5 e 6.

Para obter informações sobre como montar o instrumento, consulte as instruções na página 116, 120 ou 124.



Informações para os usuários relativas à coleta e à eliminação de equipamentos usados

Este símbolo, presente em produtos, embalagens e/ou incluído na documentação associada, indica que os produtos elétricos e eletrônicos usados não devem ser descartados juntamente com os resíduos domésticos em geral.

O procedimento correto consiste no tratamento, na recuperação e na reciclagem de produtos usados, que devem ser levados aos pontos de coleta adequados, em conformidade com a legislação nacional em vigor.

O descarte desses produtos de forma adequada permite poupar recursos valiosos e evitar potenciais efeitos prejudiciais para a saúde pública e para o ambiente, associados ao processamento incorreto dos resíduos.

Para obter mais informações relativas à coleta e à reciclagem de produtos usados, contate as autoridades locais, o serviço de descarte de resíduos ou o ponto de venda onde foram adquiridos os itens relevantes.

Informações para usuários empresariais na União Europeia:

Para descartar equipamentos elétricos e eletrônicos, contate o seu revendedor ou fornecedor para obter informações adicionais.

Informações relativas ao descarte em países não pertencentes à União Europeia:

Este símbolo é válido exclusivamente na União Europeia. Caso pretenda descartar esses tipos de itens, contate as autoridades locais ou o seu revendedor e informe-se sobre o procedimento correto de descarte.

(58-M02 WEEE pt-BR 01)

O número de modelo, número de série, requisitos de energia, etc. podem ser encontrados na placa de nome, que está na parte inferior da unidade. Anote-o no espaço reservado abaixo e guarde este manual como registro de compra permanente para auxiliar na identificação do produto em caso de roubo.

N° do modelo

N° de série

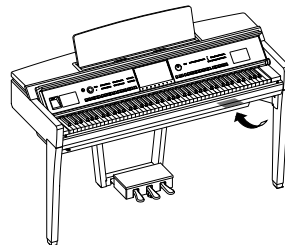

A placa de identificação fica na parte inferior da unidade

(1003-M06 plate bottom pt 01)

Para consultas, visite: www.anatel.gov.br

(557-M01 Anatel URL 01)

PRECAUÇÕES

LEIA COM ATENÇÃO ANTES DE UTILIZAR O INSTRUMENTO

Especialmente no caso de crianças, um tutor deve dar orientação sobre como usar e manusear o produto corretamente antes de usá-lo de maneira real. Mantenha este manual em lugar seguro e à mão para referências futuras.



ADVERTÊNCIAS

Siga sempre as precauções básicas mencionadas abaixo para evitar ferimentos graves ou até mesmo morte por choque elétrico, curto-circuito, danos, incêndio ou outros acidentes. Essas precauções incluem, mas não estão limitadas a:

Fonte de alimentação

- Não coloque o cabo de alimentação próximo a fontes de calor, como aquecedores ou radiadores. Também não o dobre excessivamente ou poderá danificá-lo, nem coloque objetos pesados sobre ele.
- Não toque no produto ou no plugue de alimentação durante uma tempestade com relâmpagos.
- Use apenas a tensão correta especificada para o produto. A tensão necessária está impressa na placa de identificação do produto.
- Use somente o cabo de alimentação/plugue fornecido. Não use o cabo de força/plugue de outros dispositivos.
- Verifique o plugue de alimentação periodicamente e remova a sujeira e o pó acumulados nele.
- Insira firmemente o plugue de alimentação na tomada de corrente alternada (CA). O uso do produto quando não está conectado o suficiente pode fazer com que pó se acumule no plugue, possivelmente resultando em incêndio ou queimaduras.
- Durante a instalação do produto, verifique se a tomada de corrente alternada (CA) que está usando pode ser alcançada com facilidade. Se houver algum problema ou defeito, desligue o aparelho imediatamente e desconecte o plugue da tomada. Mesmo quando o produto está desligado, se o cabo de alimentação não estiver desconectado da tomada de corrente alternada (CA), o produto não estará desconectado da fonte de energia.
- Não conecte o produto a uma tomada elétrica usando uma extensão com vários plugues. Isso poderá prejudicar a qualidade do som ou causar o superaquecimento da tomada.
- Ao desconectar o plugue de alimentação, segure sempre o plugue, e não o cabo. Puxar pelo cabo pode danificá-lo e causar choques elétricos ou um incêndio.
- Se não for utilizar o produto por um longo período, desconecte o cabo de alimentação da tomada de corrente alternada (CA).

Não desmonte

- Este produto não contém peças cuja manutenção possa ser feita pelo usuário. Não tente desmontar as peças internas ou modificá-las de forma alguma.

Advertência: água

- Não exponha o produto a chuva, não o use perto de água nem em locais úmidos e não coloque sobre ele recipientes (como jarros, garrafas ou copos) contendo líquidos que possam ser derramados nas aberturas ou em lugares onde pode cair água. Líquidos, como água no interior do produto, podem causar incêndio, choques elétricos ou defeitos.
- Nunca conecte nem desconecte um plugue elétrico com as mãos molhadas.

Advertência: incêndio

- Não coloque itens incandescentes ou chamas abertas próximos ao produto, pois podem causar incêndio.

Unidade sem fio

- As ondas de rádio que emanam deste produto podem afetar dispositivos eletromédicos, como um implante de marcapasso cardíaco ou um implante de desfibrilador.
 - Não use o produto próximo a dispositivos médicos ou dentro de instalações médicas. As ondas de rádio deste produto podem afetar dispositivos eletromédicos.
 - Não use o produto a 15 cm de pessoas com implantes de marcapasso cardíaco ou desfibrilador.

Conexões

- Leia o manual do dispositivo a ser conectado e siga as instruções. Deixar de seguir essas advertências pode provocar incêndio, superaquecimento, explosão ou mau funcionamento.

Uso do banco (se incluído)

- Não deixe o banco em posições instáveis de onde ele pode sofrer quedas acidentais.
- Sente-se corretamente para tocar e não fique em pé no banco. Usá-lo como ferramenta, como escada ou para qualquer outro propósito poderá resultar em acidente ou lesão.
- Para evitar acidentes ou ferimentos, somente uma pessoa por vez poderá ocupar o banco.
- Para evitar a possibilidade de acidente ou ferimento, se os parafusos do banco ficarem frouxos devido ao uso prolongado, aperte-os periodicamente usando a ferramenta especificada.
- Tenha cuidado especial com crianças pequenas para que não caiam do banco. Como o banco não tem encosto, o uso sem supervisão poderá causar um acidente ou ferimento.

Se você observar qualquer anormalidade

- Se ocorrer algum dos seguintes problemas, desligue o aparelho imediatamente e desconecte o plugue elétrico da tomada.
Por fim, leve o dispositivo a uma assistência técnica autorizada Yamaha.
 - O cabo de alimentação ou o plugue ficar desgastado ou danificado.
 - Se ocorrerem odores estranhos ou fumaça.
 - Se algum objeto ou água caírem dentro do produto.
 - Houver uma perda súbita de som durante o uso do produto.
 - Se aparecerem rachaduras ou outros danos visíveis no produto.



CUIDADO

Siga sempre as precauções básicas mencionadas abaixo para evitar que você ou outras pessoas se machuquem, bem como para evitar que ocorram avarias no instrumento ou em outros objetos. Essas precauções incluem, mas não estão limitadas a:

Montagem

- Monte o produto na sequência correta seguindo as instruções de montagem descritas neste manual. Além disso, aperte os parafusos regularmente. Deixar de fazer isso pode causar danos ao produto ou até mesmo ferimentos.

Localização

- Não coloque o produto em uma posição instável ou em um local com vibrações excessivas, em que acidentalmente possa cair e causar ferimentos.
- Não se aproxime do produto durante um terremoto. Tremores fortes durante um terremoto podem fazer com que o produto se mova ou caia, causando danos no produto ou em suas peças e, possivelmente, causando ferimentos.
- (CVP-909 tipo piano de cauda) Como este produto é muito pesado, utilize um número suficiente de pessoas para ajudar para que você consiga levantá-lo e movê-lo de forma fácil e segura. Se você tentar erguer ou mover o instrumento pela força, poderá machucar as costas, sofrer outras lesões ou danificar o produto.
- (CVP-909, CVP-905) Ao transportar ou movimentar o produto, sempre faça isso em duas ou mais pessoas. Tentar levantar o produto sozinho pode causar ferimentos, como lesões nas costas, ou o produto pode cair e quebrar, causando outros ferimentos.
- Antes de mover o produto, remova todos os cabos conectados para evitar danos aos cabos ou ferimentos em pessoas que possam tropeçar neles.

Conexões

- Antes de conectar o produto a outros dispositivos, desligue todos os dispositivos. Antes de ligar ou desligar todos os dispositivos, ajuste o volume para o nível mínimo.
- Ajuste o volume de todos os dispositivos para o nível mínimo e aumente gradualmente os controles de volume enquanto toca para definir o nível de audição desejado.

Manuseio

- Não insira os dedos nem as mãos nas aberturas da cobertura das teclas ou do produto. Além disso, tenha cuidado para que a tampa das teclas não prenda os seus dedos.
- Não insira materiais estranhos, como metal ou papel, nas aberturas do produto. Deixar de seguir essas advertências pode provocar incêndio, choques elétricos ou mau funcionamento.
- Não apoie o corpo nem coloque objetos pesados sobre o produto. Além disso, não pressione os botões, as chaves nem os conectores com muita força.
- Mantenha peças pequenas fora do alcance de crianças. Seus filhos podem engolir-las acidentalmente.
- Não utilize o produto ou os fones de ouvido por um longo período com volume alto ou desconfortável, pois isso pode causar a perda permanente da audição. Se você apresentar algum problema de audição ou zumbido no ouvido, procure um médico.
- Remova o plugue de alimentação da tomada de corrente alternada (CA) antes de limpar a unidade. Deixar de seguir essas advertências pode provocar choques elétricos.

Uso do banco (se incluído)

- No caso de bancos que podem ser ajustados, não regule a altura do banco enquanto estiver sentado nele. Isso pode sobrecarregar o mecanismo de ajuste, causando danos ao mecanismo ou até mesmo ferimentos.
- Não coloque a mão entre as partes móveis. Caso contrário, a mão pode ficar presa entre as partes, possivelmente causando ferimentos.

A Yamaha não pode ser responsabilizada por danos causados pelo uso indevido ou por modificações efetuadas no instrumento nem pela perda ou destruição de dados.

Desligue sempre o instrumento quando ele não estiver sendo utilizado.

Mesmo quando a chave [⏻] (Standby/On) estiver no modo de espera (visor apagado), a eletricidade continuará fluindo para o instrumento no nível mínimo.

Se não for utilizar o instrumento por um longo período, desconecte o cabo de força da tomada de corrente alternada.

(DMI-11)

AVISO

Para evitar a possibilidade de defeitos/danos no produto, danos nos dados ou em outra propriedade, obedeça aos avisos abaixo.

■ Manuseio

- Não conecte este produto diretamente a uma rede Wi-Fi e/ou serviço de Internet públicos. Somente conecte este produto à Internet usando um roteador com proteções por senha complexas. Consulte o fabricante do roteador para obter mais informações sobre as práticas de segurança ideais.
- Não use este produto próximo a aparelhos elétricos, como televisores, rádios, equipamentos estéreo, telefones celulares, entre outros. Do contrário, este produto ou o outro dispositivo podem gerar ruído.
- Ao usar o produto com um aplicativo no dispositivo inteligente, como um smartphone ou tablet, recomendamos ativar o “Modo Avião” no dispositivo para evitar o ruído causado pela comunicação. Ao conectar um dispositivo inteligente com este produto sem usar fios, verifique se você ativou o Wi-Fi ou *Bluetooth*[®] do dispositivo.
- Não exponha o produto a pó excessivo, a vibrações nem a calor ou frio extremo (por exemplo, não o deixe exposto à luz solar direta, próximo a um aquecedor ou dentro do carro durante o dia) para evitar deformações, danos nos componentes internos ou operação instável. (Intervalo de temperatura de funcionamento verificado: 5 °C a 40 °C ou 41 °F a 104 °F.)
- Não coloque objetos de vinil, plástico ou borracha sobre o produto, pois isso pode causar descolorações do produto.
- No caso de um modelo com um acabamento polido, uma batida na superfície do produto com metal, porcelana ou outro objeto rígido pode rachar ou descascar o acabamento. Tome cuidado.

■ Manutenção

- Para limpar o produto, utilize um pano macio e seco (ou ligeiramente úmido). Não use tiner, solventes, álcool, soluções de limpeza nem panos de limpeza com produtos químicos.
- No caso de um modelo com um acabamento polido, remova cuidadosamente a poeira e a sujeira com um pano macio. Não esfregue com muita força, pois pequenas partículas de sujeira podem arranhar o acabamento do instrumento.
- Durante alterações extremas de temperatura ou umidade, poderá ocorrer condensação e acúmulo de água na superfície do produto. Se a água não for retirada, as partes de madeira poderão absorvê-la, danificando o instrumento. Seque imediatamente o instrumento com um pano macio.

■ Salvando dados

- Os dados da configuração Música gravada e Música/Ritmo/Som/MIDI gravada etc. serão perdidos quando você desligar o produto. Isso também ocorre quando a energia é desligada pela função de desligamento automático (página 19). Salve os dados no produto ou em uma unidade flash USB (página 32).
- Faça backup dos dados e configurações deste produto na unidade flash USB como um arquivo de backup (página 43) e restaure o produto usando um arquivo de backup. Para impedir que dados sejam perdidos por causa de falhas, erros de operação ou outros fatores, salve seus dados importantes em uma unidade Flash USB.
- Para proteger-se contra perda de dados decorrente de danos na unidade Flash USB, é recomendável salvar os dados importantes em uma segunda unidade Flash USB ou em um dispositivo externo (um computador, por exemplo) como dados de backup.

Informações

■ Sobre direitos autorais

- Os direitos autorais do “conteúdo”^{*1} instalado neste produto pertencem à Yamaha Corporation ou a seu detentor dos direitos autorais. Exceto conforme permitido por leis de direitos autorais e outras leis relevantes, como cópia para uso pessoal, é proibido “reproduzir ou divulgar”^{*2} sem a permissão do detentor dos direitos autorais. Ao usar o conteúdo, consulte um especialista em direitos autorais. Se você criar músicas ou apresentar o conteúdo por meio do uso original do produto e gravar e distribuí-lo, a permissão da Yamaha Corporation não será necessária, independentemente de o método de distribuição ser pago ou gratuito.

*1: A palavra “conteúdo” inclui um programa de computador, dados de áudio, dados de ritmo de acompanhamento, dados MIDI, dados de forma de onda, dados de gravação de som partitura, dados de partitura etc.

*2: A expressão “reproduzir ou divulgar” inclui retirar o conteúdo deste produto ou gravar e distribuí-lo sem alterações de maneira semelhante.

■ Sobre funções/dados fornecidos com o produto

- Algumas das músicas predefinidas tiveram suas durações ou seus arranjos editados e podem não ser exatamente iguais às originais.
- Este dispositivo é capaz de usar vários tipos/formatos de dados musicais por meio de sua otimização para o formato adequado que será usado com o dispositivo posteriormente. Consequentemente, esse dispositivo poderá não reproduzir os dados com a precisão que os produtores ou compositores esperavam.

■ Sobre este manual

- A menos que indicado em contrário, as ilustrações e exibições mostradas neste manual são baseadas no CVP-909 (em inglês). Elas têm apenas fins instrutivos.
- As letras ao final do nome do modelo (por exemplo, “B”, “PE”, “GP”) indicam a cor, o acabamento ou a forma do instrumento. Como elas simplesmente indicam a aparência, essas letras são omitidas neste manual.
- Windows é uma marca comercial registrada da Microsoft® Corporation nos EUA e em outros países.
- Wi-Fi é uma marca comercial registrada da Wi-Fi Alliance®.
- A palavra *Bluetooth*® e os logotipos são marcas comerciais registradas pertencentes à Bluetooth SIG, Inc., e o uso dessas marcas pela Yamaha Corporation é licenciado.



- Os nomes das empresas e dos produtos neste manual são as marcas comerciais ou as marcas comerciais registradas de suas respectivas empresas.

■ Afinação

- Diferente do piano acústico, este instrumento não precisa ser afinado por um especialista (embora a afinação possa ser ajustada pelo usuário para combinar com outros instrumentos). Isso é porque a afinação de instrumentos digitais é sempre mantida perfeitamente.

■ Sobre descarte

- Ao descartar este produto, entre em contato com as autoridades locais pertinentes.

Formatos compatíveis com esse instrumento

■ GM2

O “GM (General MIDI)” é um dos formatos de alocação de sons mais comuns. “Nível do sistema GM 2” é uma especificação padrão que aprimora o “GM” original e melhora a compatibilidade dos dados de músicas. Ele fornece melhor polifonia, maior seleção de sons, parâmetros de som (Voice) expandidos e processamento integrado de efeitos.

■ XG

O XG é um importante aprimoramento do formato Nível do sistema GM 1 e foi desenvolvido pela Yamaha especialmente para oferecer mais sons e variações, assim como um controle mais expressivo dos sons e efeitos, garantindo a compatibilidade dos dados no futuro.

■ GS

O GS foi desenvolvido pela Roland Corporation. Do mesmo modo que o Yamaha XG, o GS é um importante aprimoramento do GM, especialmente para fornecer mais sons e kits de bateria e suas variações, além de um controle mais expressivo sobre sons e efeitos.

■ XF

O formato XF da Yamaha é um aperfeiçoamento do padrão SMF (arquivo MIDI padrão) com melhor funcionalidade e possibilidade de expansão futura ilimitada. Este instrumento é capaz de exibir letras de músicas quando um arquivo XF contendo dados de letras de música é reproduzido.

■ SFF GE (Guitar Edition)

O “SFF (Style File Format)” é um formato de arquivo de ritmos original da Yamaha, que usa um sistema de conversão exclusivo para oferecer acompanhamento automático de alta qualidade com base em vários tipos de acordes. O “SFF GE (Guitar Edition)” é um formato aprimorado do SFF que apresenta melhor transposição de notas para pistas de violão/guitarra.

Sobre os manuais

Este instrumento vem com os documentos e materiais de instruções abaixo.



Acompanha o instrumento

■ Manual do Proprietário (este documento)

Explica as operações básicas e as funções deste instrumento. Leia este manual primeiro.



Disponível no site

■ Reference Manual (somente em inglês, francês, alemão e espanhol)

Explica as funções avançadas e as operações de cada ícone mostrado no visor Menu (página 28). Leia este manual depois de ler o Manual do Proprietário.

■ Data List

Contém várias listas de conteúdos predefinidos como Sons (Voices), Ritmos (Styles) etc., bem como informações relacionadas ao MIDI deste instrumento.

■ Smart Device Connection Manual

Explica como conectar o instrumento a um dispositivo inteligente, como um smartphone ou tablet.

■ Computer-related Operations

Inclui instruções sobre como conectar o instrumento a um computador e outras operações.

Para obter esses manuais, acesse o site da Yamaha abaixo:

Yamaha Downloads

<https://download.yamaha.com/>

Informe o nome do modelo para procurar os manuais desejados.



Acessórios incluídos

- Manual do Proprietário (este documento)
- Livro de partituras “50 obras-primas da música clássica” (livro de partituras)
- Registro de produto do membro on-line
- Cabo de alimentação.
- Banco*

* Pode não estar incluído, dependendo da sua região. Consulte seu fornecedor Yamaha.

Sumário

PRECAUÇÕES.....	5
AVISO	7
Informações	7
Formatos compatíveis com esse instrumento.....	8
Sobre os manuais	9
Acessórios incluídos	9
Boas-vindas ao mundo do CVP - e à nova tela de toque!	12
Controles do painel	14
Primeiros passos	16
Abertura/fechamento da cobertura das teclas	16
Uso da estante para partitura.....	16
Abertura/fechamento da tampa (tipo piano de cauda CVP-909)	17
Fonte de alimentação.....	18
Ligação/desligamento da alimentação.....	19
Ajuste do volume principal	20
Uso de fones de ouvido	20
Como fazer configurações básicas.....	22
Alteração do brilho do visor.....	23
1 Operações básicas	24
Estrutura do visor	24
Configuração do visor	26
Fechando o visor atual.....	28
Controles baseados no visor.....	29
Uso dos botões ASSIGNABLE	31
Gerenciamento de arquivos.....	32
Digitação de caracteres	36
Uso dos pedais	38
Uso do metrônomo.....	39
Ajuste do tempo	39
Configuração da sensibilidade ao toque do teclado	40
Transposição da afinação em semitons.....	41
Ajuste do equilíbrio do volume	42
Restauração das configurações programadas de fábrica (inicialização).....	42
Backup de dados	43
2 Piano Room – Aproveitamento da apresentação de piano –	44
Reprodução de uma apresentação de piano com Piano Room	44
Reprodução do piano em uma sessão com outros instrumentos.....	45
Alteração/redefinição das configurações de Piano Room	47
Gravação da apresentação de piano em Piano Room	48
3 Voice (sons) – Toque do teclado –	49
Reprodução de Voices (sons) predefinidas	49
Definição do ponto de divisão	54
Reprodução de Voices (sons) Super Articulation	55
Criação de sons (Voices) de órgãos de tubo originais.....	56

4	Ritmos – Reprodução de ritmos e acompanhamentos –	58
	Toque com um ritmo de acompanhamento	58
	Operações do controle acompanhamento	60
	Acesso às configurações de painel apropriadas para o ritmo atual (Configuração de um toque).....	63
	Alteração do tipo de dedilhado de acordes.....	65
5	Reprodução de música – Reprodução e prática de músicas –	67
	Reprodução de músicas	67
	Exibição da notação musical (partitura)	70
	Exibição de letras.....	71
	Prática com uma das mãos usando a função de orientação	72
	Repetir reprodução	73
	Ajuste da afinação em semitons (Deslocamento de tom).....	74
	Ajuste da velocidade da reprodução (Prolongamento do tempo).....	75
	Cancelamento da parte vocal (Cancelamento de vocal)	75
6	Gravação de músicas – Gravação da apresentação –	76
	Procedimento básico de gravação (gravação MIDI/de áudio)	76
	Gravação independente das partes das mãos direita e esquerda (gravação MIDI).....	79
	Gravação em canais específicos (gravação MIDI)	82
	Conversão de uma música MIDI em uma música de áudio.....	85
7	Microfone – Adição de efeitos de harmonia vocal ao canto –	86
	Conexão de um microfone	86
	Aplicação de efeitos de harmonia vocal à voz	87
8	Memória de registro/lista de reprodução – Gravação e recuperação de configurações personalizadas do painel –	89
	Gravação e recuperação de configurações personalizadas do painel com memória de registro.....	90
	Uso das listas de reprodução para gerenciar um grande repertório de configurações de painel.....	94
9	Mixer – Edição do volume e do equilíbrio tonal –	98
	Procedimento básico para o mixer.....	98
	Ligação/desligamento de cada canal do ritmo ou da música MIDI.....	100
10	Conexões – Uso do instrumento com outros dispositivos –	101
	Conectores de E/S	101
	Conexão com dispositivos USB (terminal [USB TO DEVICE])	103
	Conexão com um computador (terminal [USB TO HOST])	105
	Conexão com um dispositivo inteligente (conector [AUX IN]/Bluetooth/terminal [USB TO HOST]/rede local sem fio)	106
	Ouvir a reprodução de áudio pelo dispositivo externo por meio do alto-falante do instrumento (conector [AUX IN]/Bluetooth/terminal [USB TO HOST])	107
	Uso de um sistema de alto-falante externo para reprodução (Conectores AUX OUT [L/L+R]/[R])	110
	Conexão de dispositivos MIDI externos (terminais MIDI)	111
	Exibição do visor do instrumento em um monitor externo	111
	Conexão de um microfone ou um violão (conector [MIC/LINE IN])	112
	Conexão de um pedal/controlador de pedal (conector [AUX PEDAL]).....	112
	Lista de funções do visor Menu	113
	Montagem do CVP-909 (tipo piano de cauda)	116
	Montagem do CVP-909	120
	Montagem do CVP-905	124
	Solução de problemas	126
	Especificações	130
	Índice remissivo	133

Boas-vindas ao mundo do CVP - e à nova tela de toque!

Esse novo modelo do CVP está equipado com uma tela sensível ao toque prática, que permite controle visual e intuitivo sobre praticamente todas as funções do instrumento. Simplesmente tocando nesse visor grande e de fácil visualização, você poderá selecionar os itens desejados, ativar e controlar vários recursos ou editar valores de parâmetro — com maior facilidade e velocidade jamais vistas!

O instrumento também tem muitos recursos avançados que aprimoram seu entretenimento musical e expandem suas possibilidades criativas e de apresentação. Vamos dar uma olhada...

Verdadeira sensação de piano acústico

Este instrumento contém sons de piano excepcionais, criadas com amostras do piano de cauda para concertos do líder Yamaha CFX e do famoso piano de cauda para concertos Bösendorfer*, bem como os mecanismos de teclado e pedal GrandTouch, que reproduzem a sensação e o toque autênticos de um piano de cauda real, além de proporcionar um controle excepcionalmente expressivo de pianíssimo a fortíssimo. O instrumento também tem uma tecnologia VRM que recria de maneira precisa a ressonância acústica de um piano de cauda, que altera sutilmente de acordo com a duração e a intensidade do toque do pianista e da operação do pedal. Isso permite exprimir até as nuances mais delicadas de toque, e responde minuciosamente ao uso do pedal e ao toque das teclas.

Além disso, tecnologias avançadas, como Amostragem binaural, dão a impressão de imersão total no som, como se ele estivesse realmente emanando do piano – mesmo quando se escuta o som pelos fones de ouvido.

Para aproveitar a apresentação de piano com os recursos acima, é recomendável usar o Piano Room. A Piano Room permite selecionar o tipo de piano desejado, bem como diferentes ambientes, fornecendo uma experiência de piano completa e realista, como se você estivesse tocando um piano de verdade. Além disso, toque junto com outros artistas em “sessões” virtuais, e tenha uma experiência de apresentação de banda com outros instrumentos musicais.

* Bösendorfer é uma empresa controlada pela Yamaha.



▶▶▶ Página 44

Toque diferentes gêneros musicais

Naturalmente, o CVP fornece muitos sons de piano realistas para que você se divirta tocando. Mas ele também possui uma ampla variedade de instrumentos autênticos, tanto acústicos quanto eletrônicos, incluindo órgão, violão, saxofone e outros instrumentos utilizados em muitos gêneros musicais, permitindo que você toque de maneira convincente qualquer gênero musical. Além disso, as Voices (sons) especiais Super Articulation recriam de maneira realista muitas das técnicas de apresentação e sons característicos produzidos quando um artista toca um instrumento. O resultado é uma expressão grandiosamente detalhada, como o som realista de dedos que deslizam pela guitarra e os expressivos ruídos de sopro do saxofone e outros instrumentos de sopro.

▶▶▶ Página 49

Acompanhamento completo de banda de apoio

Mesmo que você esteja tocando sozinho, o CVP pode colocar uma banda de apoio inteira atrás de você! Tocando os acordes, o CVP aciona e controla automaticamente o apoio do acompanhamento automático (função Style). Selecione um ritmo de acompanhamento – como pop, jazz, latino e vários outros gêneros musicais do mundo – e deixe o Clavinova ser sua banda de apoio completa! Altere imediatamente os arranjos, selecionando de maneira instantânea diferentes variações rítmicas e pausas em tempo real, inclusive Introdução, Finalização e Inserção, durante sua apresentação.



▶▶▶ Página 58

Recursos agradáveis para lições de música, com visor de partituras e luzes indicadoras

Os recursos de lição são uma maneira divertida de aprender e dominar músicas, com a notação exibida no visor. Além disso, cada tecla do teclado tem uma luz indicadora, que acende para indicar as notas a serem tocadas, permitindo praticar melodias e frases lentamente, mesmo que você seja um iniciante ou tenha dificuldades para ler notação.

▶▶▶ Página 72

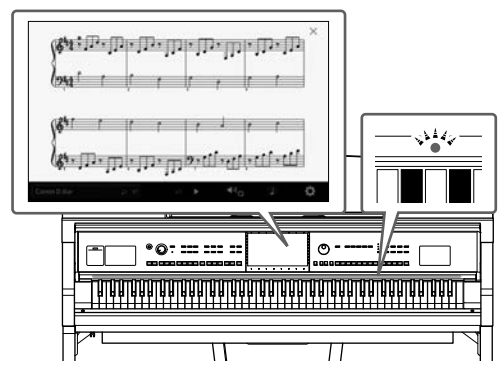

Cante com a reprodução de uma música ou de sua própria apresentação

Já que um microfone pode ser conectado ao Clavinova e as letras de música podem ser mostradas no visor, divirta-se cantando com a apresentação no teclado ou durante a reprodução de uma música. Além disso, um efeito de harmonia vocal potente aplica harmonias vocais sonoras autênticas ao canto. Você também pode cancelar a parte vocal das gravações de áudio, assim, você canta junto com seus artistas e grupos favoritos (ou no lugar deles!) e se diverte se apresentando.

▶▶▶ Páginas 71, 86

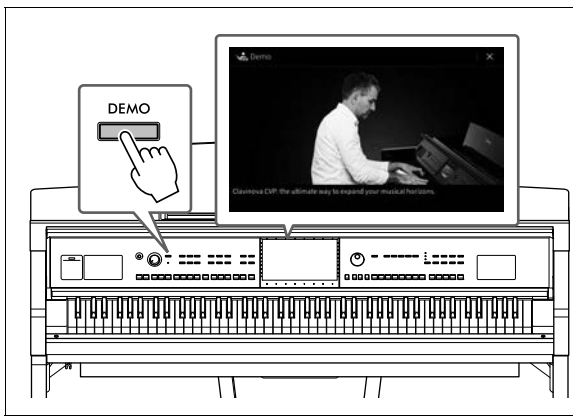

Quer saber mais sobre os recursos do Clavinova?

Pressione o botão [DEMO] e inicie a demonstração!

Para interromper a demonstração, pressione o botão [HOME] localizado à direita do visor.

Controles do painel

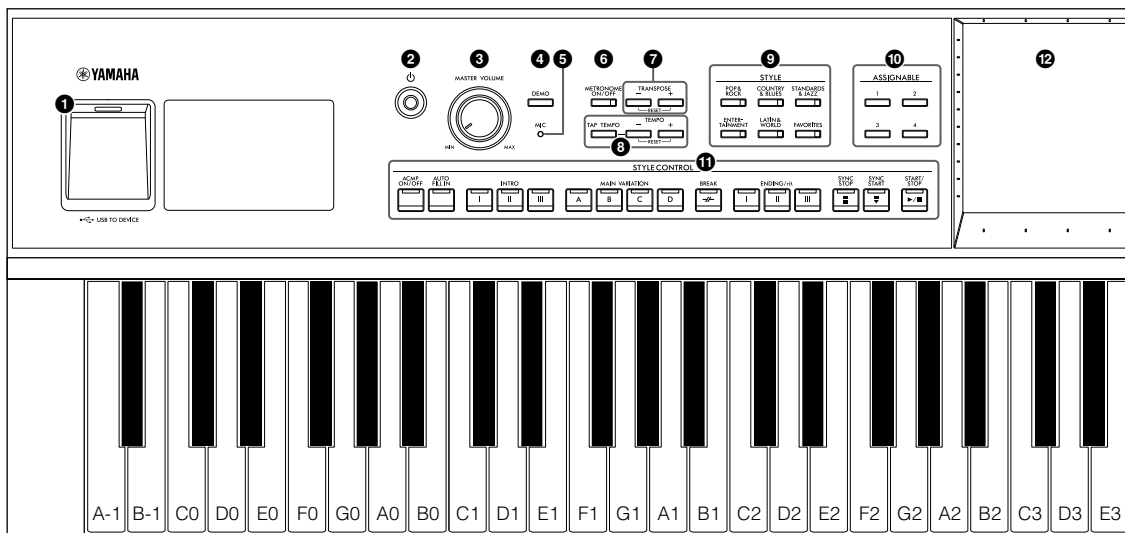

Configuração do painel (Configurações do painel)

Este manual refere-se a esse conjunto de configurações do instrumento feitas com os controles no painel como “configurações do painel”.

- 1 Terminal [USB TO DEVICE]página 103**
Para conectar uma unidade Flash USB, um adaptador de rede local sem fio USB ou um adaptador de visor USB. Este terminal também está localizado na parte inferior do instrumento.
- 2 [⏻] Chave (Standby/On).....página 19**
Para ligar a alimentação ou configurá-la para standby.
- 3 Controle [MASTER VOLUME] ... página 20**
Para ajustar o volume geral.
- 4 Botão [DEMO]página 13**
Para acessar o visor Demo.
- 5 Lâmpada [MIC] página 86**
Para verificar o nível de entrada do microfone.
- 6 Botão [METRONOME ON/OFF] ... página 39**
Para ligar e desligar o metrônomo.
- 7 Botões TRANSPOSE página 41**
Para transpor a afinação em semitons.
- 8 Botões [TAP TEMPO]/TEMPO [-]/[+] página 39**
Para controle do tempo para ritmo, música MIDI e reprodução do metrônomo.
- 9 Botões STYLE página 58**
Para selecionar uma categoria de ritmo (Style).
- 10 Botões ASSIGNABLE..... página 31**
Para atribuir atalhos às funções usadas frequentemente.
- 11 Botões STYLE CONTROL..... página 60**
Para controlar a reprodução do ritmo de acompanhamento.
- 12 LCD (tela sensível ao toque) página 24**
Permite selecionar ou alterar os parâmetros, bastando tocar nos botões “virtuais” ou nos controles deslizantes do visor.
- 13 Dial de dados..... página 30**
Para selecionar um item ou alterar o valor.
- 14 Botão [HOME]..... página 30**
Para acessar o visor Home ou o primeiro visor quando o instrumento é ligado.
- 15 Botão [PIANO ROOM]..... página 44**
Para acessar instantaneamente as configurações ideais relacionadas ao piano para tocar o instrumento simplesmente como um piano.
- 16 Botões SONG CONTROL..... página 69**
Para controlar a reprodução da música.
- 17 Botões VOICE página 49**
Para selecionar uma parte do teclado ou uma categoria de som (Voice).
- 18 Botões REGISTRATION MEMORY .. página 89**
Para registrar e acessar novamente as configurações do painel.
- 19 Botões ONE TOUCH SETTINGpágina 63**
Para acessar as configurações do painel apropriadas para o ritmo.

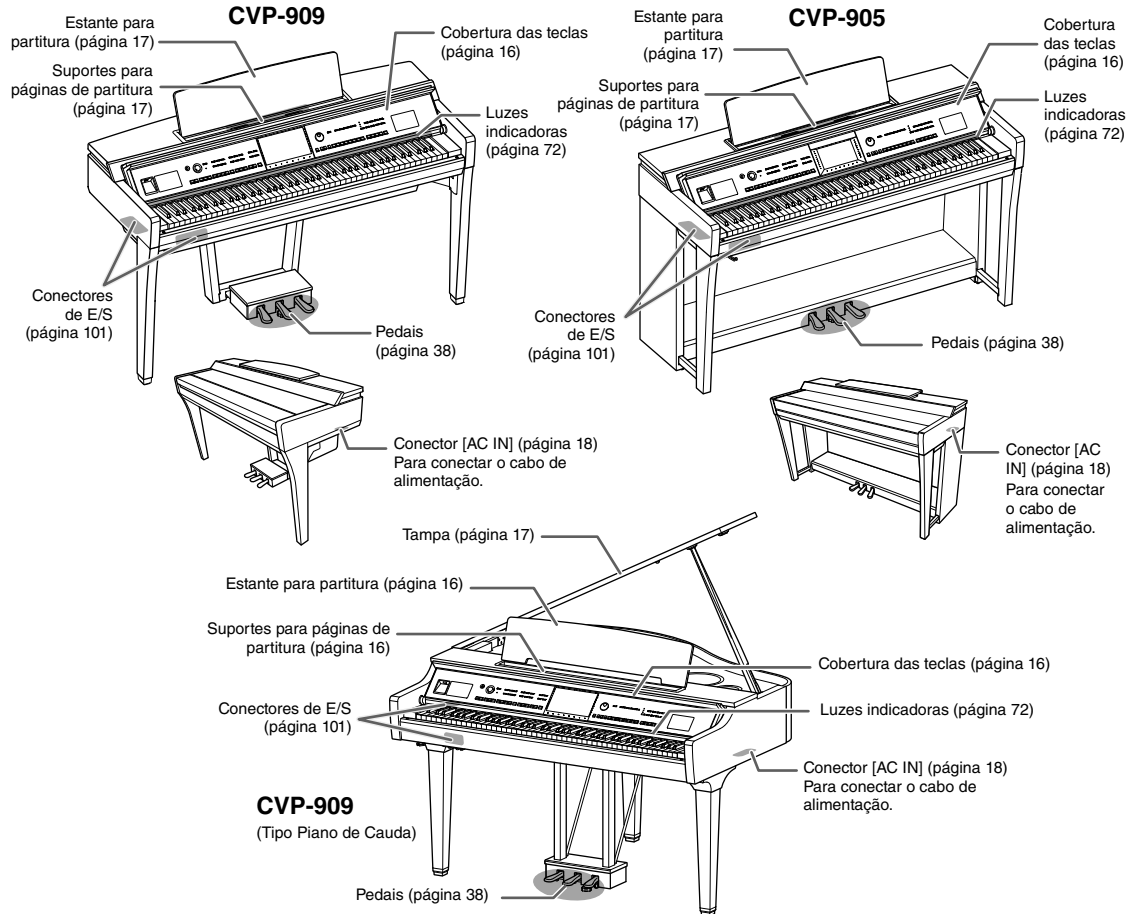
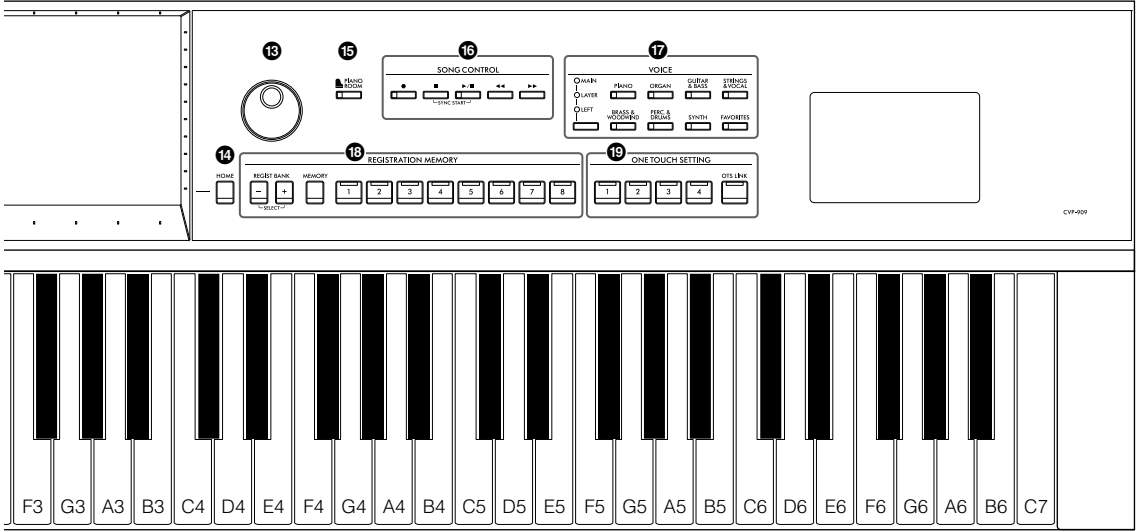

Primeiros passos

Para obter informações sobre como montar o instrumento, consulte as instruções nas páginas 116, 120 ou 124.

Abertura/fechamento da cobertura das teclas

Para abrir a cobertura das teclas, segure o suporte para mãos usando as duas mãos, levante um pouco a cobertura das teclas e a empurre para cima e para trás.

Para fechar a cobertura das teclas, abaixe-a lentamente de volta no lugar com as duas mãos.

⚠ CUIDADO

Tome cuidado e evite prender os dedos ao abrir/fechar a cobertura.

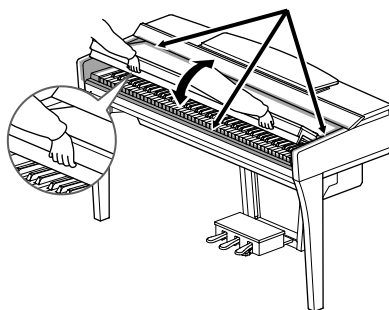

⚠ CUIDADO

- Segure a cobertura com as duas mãos ao abri-la ou fechá-la. Não a solte até que ela esteja totalmente aberta ou fechada. Tenha cuidado para não prender os dedos (os seus ou os dos outros, especialmente os de crianças) entre a cobertura e a unidade.
- Não coloque nada (como objetos de metal ou pedaços de papel) sobre a cobertura das teclas. Pequenos objetos colocados na cobertura das teclas podem cair dentro da unidade quando ela for aberta, e pode ser quase impossível removê-los. Uma vez dentro da unidade, eles podem causar choque elétrico, curto circuito, incêndio ou outros sérios danos ao instrumento.

Uso da estante para partitura

Tipo piano de cauda CVP-909

■ Para levantar a estante para partitura:

- 1 Puxe a estante para partitura para cima e na sua direção o máximo possível.
- 2 Abaixe os dois suportes de metal à esquerda e à direita da parte traseira da estante para partitura.
- 3 Abaixe a estante para partitura de maneira que ela fique apoiada sobre os suportes de metal.
- 4 Os suportes para partitura permitem segurar as páginas de livros de partituras.

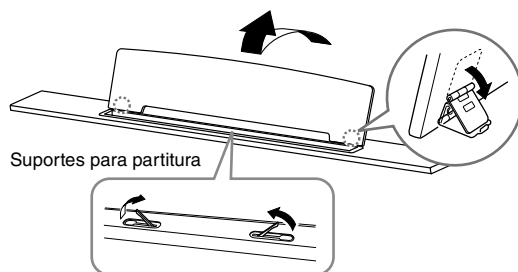

⚠ CUIDADO

Não tente usar a estante para partitura em uma posição semilevantada. Além disso, ao levantá-la ou abaixá-la, não tire as mãos da mesma até que esteja totalmente para cima ou para baixo.

■ Para abaixar a estante para partitura:

Feche os suportes para partituras caso eles estejam abertos e abaixe a estante para partitura seguindo as instruções abaixo.

- ❶ Puxe a estante para partitura na sua direção o máximo possível.
- ❷ Levante os dois suportes de metal (na parte traseira da estante para partitura).
- ❸ Abaixe suavemente a estante para partitura até que ela esteja totalmente para baixo.

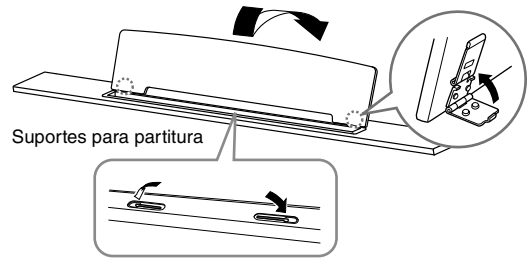

CVP-909/CVP-905

Puxe a estante para partitura na sua direção o máximo possível. Quando estiver levantada, a estante para partitura é travada em um determinado ângulo e não pode ser mais ajustada. Os grampos permitem segurar as páginas de livros de partituras.

⚠ CUIDADO

Ao levantá-la ou abaixá-la, não tire as mãos da estante para partitura até que esteja totalmente para cima ou para baixo.

Para abaixar o porta-partituras, feche os suportes para partitura, levante um pouco o porta-partituras e o empurre para trás devagar.

⚠ CUIDADO

Antes de abaixar a estante para partitura, feche os suportes para páginas de partitura. Caso contrário, você pode prender seus dedos entre a estante para partitura e os suportes para partitura, ferindo-os.

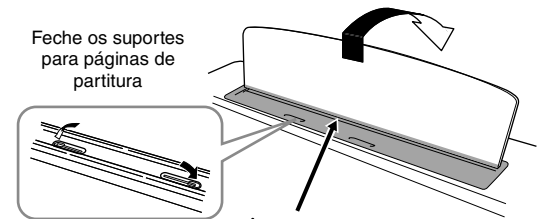
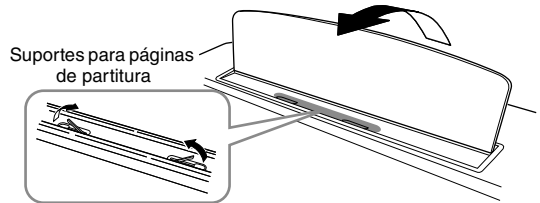

⚠ CUIDADO

Cuidado para não prender seus dedos.

Abertura/fechamento da tampa (tipo piano de cauda CVP-909)

Há, na tampa, um suporte maior e um suporte menor. Use um dos dois para manter a tampa aberta no ângulo desejado.

Abrindo a tampa

- ❶ Levante a estante para partitura.
- ❷ Levante e segure o lado direito da tampa (visualizado na extremidade do teclado do instrumento).
- ❸ Levante o suporte da tampa e abaixe a tampa cuidadosamente, de maneira que a extremidade do suporte se encaixe ao sulco da tampa.

⚠ CUIDADO

Não permita que as crianças abram ou fechem a tampa. Tome cuidado também para não prender os dedos (seus ou de outras pessoas, especialmente os das crianças) ao levantar ou baixar a tampa.

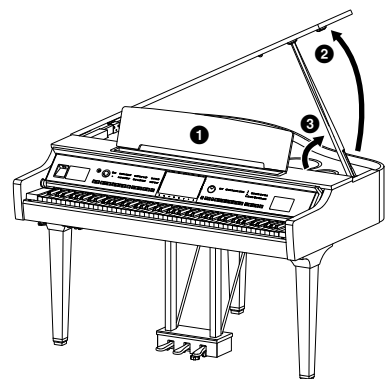

Para um suporte maior, use o recesso interno, e para um suporte menor, use o recesso externo para dar suporte à tampa.

⚠ CUIDADO

- Não use o recesso externo para o suporte maior. Ao fazer isso, a tampa fica instável, podendo cair e resultar em danos ou ferimentos.
- Certifique-se de que a extremidade do suporte se fixe de maneira segura no recesso da tampa. Se o suporte não se fixar corretamente no recesso, a tampa poderá cair, causando danos ou ferimentos.
- Tome cuidado para que você ou outras pessoas não se machuquem com o suporte, enquanto a tampa estiver sendo levantada. O suporte pode ficar para fora do recesso da tampa fazendo com que a tampa caia.

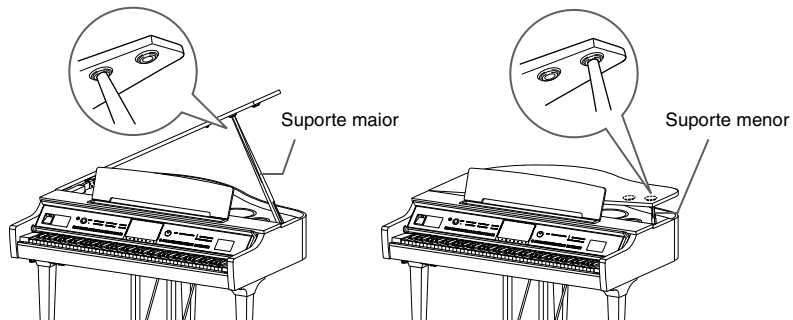

Fechando a tampa

- 1 Segure o suporte da tampa e levante a tampa cuidadosamente.
- 2 Continue segurando a tampa na posição levantada e abaixe o suporte da tampa.
- 3 Abaixee a tampa com cuidado.

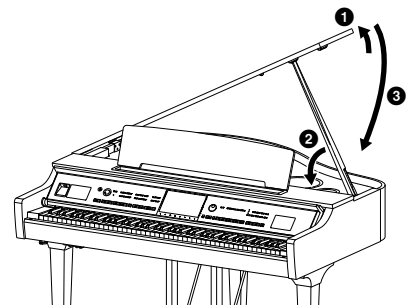

Fonte de alimentação

Conecte os plugues do cabo de alimentação na ordem mostrada na ilustração.

Em algumas áreas é possível que um adaptador de plugue seja fornecido para adaptar a configuração de pinos das tomadas de CA da parede.

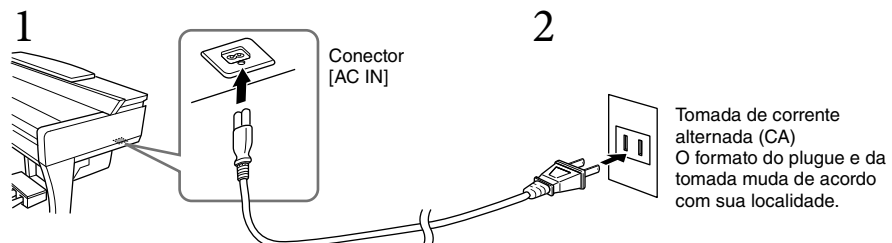

⚠ ADVERTÊNCIAS

- Use somente o cabo de alimentação fornecido. Não use o cabo de alimentação de outros produtos.
- Durante a instalação do produto, verifique se a tomada de corrente alternada (CA) que está usando pode ser alcançada com facilidade. Se houver algum problema ou defeito, desligue o aparelho imediatamente e desconecte o plugue da tomada.

OBSERVAÇÃO

Ao desconectar o cabo de alimentação, primeiro desligue o aparelho e, em seguida, siga este procedimento na ordem inversa.

Ligação/desligamento da alimentação

- 1 Gire o controle [MASTER VOLUME] até “MIN”.
- 2 Pressione a chave [⏻] (Standby/On) para ligar o instrumento.

A lâmpada [MIC] localizada à direita do controle [MASTER VOLUME] e o visor acendem. Depois de algum tempo, o visor Home (página 26) é mostrado, e o instrumento é ativado. Ajuste o volume conforme desejado enquanto toca o teclado.

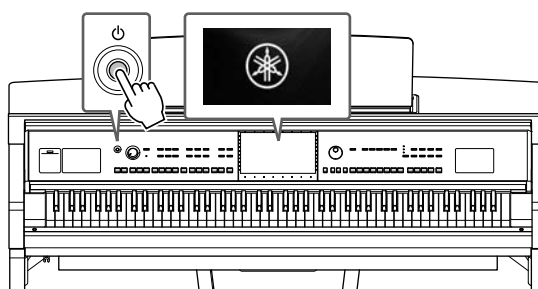
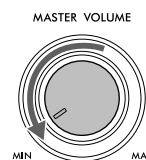

OBSERVAÇÃO

Antes de o visor Home ser mostrado, nenhum som é emitido quando as teclas são pressionadas. Além disso, a alimentação não desliga mesmo quando a chave [⏻] (Standby/On) é pressionada nessa condição.

- 3 Mantenha pressionada a chave [⏻] (Standby/On) por cerca de um segundo para desligar.

⚠ CUIDADO

Mesmo quando a chave [⏻] (Standby/On) estiver com status Standby, a eletricidade continuará fluindo para o instrumento em um nível mínimo. Remova o plugue elétrico da tomada quando o instrumento não for utilizado por um longo período ou durante tempestades elétricas.

AVISO

Durante uma gravação ou edição, ou durante a exibição de uma mensagem, não é possível desligar o equipamento mesmo pressionando a chave [⏻] (Standby/On). Para desligá-lo, pressione a chave [⏻] (Standby/On) após finalizar a gravação, edição ou depois que a mensagem desaparecer. Se for necessário forçar o desligamento do instrumento, mantenha pressionada a chave [⏻] (Standby/On) por mais de três segundos. Observe que a operação de desligamento forçado pode causar perda de dados e danos ao instrumento.

Função de desligamento automático

Para evitar um consumo de energia desnecessário, este instrumento conta com a função de desligamento automático que o desliga automaticamente quando ele não é acionado por um período especificado. O tempo transcorrido até que o equipamento seja desligado automaticamente é de aproximadamente 15 minutos por padrão; no entanto, você pode alterar a configuração (página 22).

AVISO

Todos os dados não salvos por meio da operação Salvar serão perdidos se o instrumento for desligado automaticamente. Certifique-se de salvar os dados na antes que isso aconteça.

Desativação do desligamento automático (método simples)

Com a tecla mais grave no teclado pressionada, ligue o instrumento. Uma mensagem “Auto power off disabled” é exibida rapidamente e o desligamento automático é desativado.

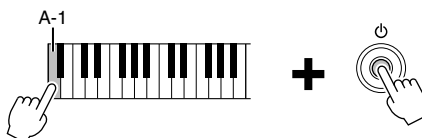

Ajuste do volume principal

Para ajustar o volume do som do teclado inteiro, use o controle [MASTER VOLUME] enquanto toca o teclado.

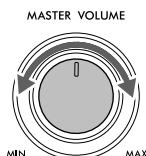

⚠ CUIDADO

Não use o instrumento por um longo período de tempo em um nível de volume alto ou desconfortável, já que isto pode causar a perda permanente da audição.

Controle acústico inteligente (IAC)

O IAC é uma função que ajusta e controla a qualidade do som automaticamente, de acordo com o volume geral do instrumento. Mesmo quando o volume está baixo, ele permite que sons altos e baixos sejam nitidamente ouvidos. O Controle IAC afeta somente o som que sai dos alto-falantes do instrumento. A configuração padrão dessa função é ligada. Você pode ligar ou desligar a configuração IAC e definir a profundidade. Para obter detalhes, consulte a seção “Utilitário” no Manual de Referência no site (página 9).

Uso de fones de ouvido

Ligue um par de fones de ouvido ao conector [PHONES]. Esse instrumento está equipado com duas saídas [PHONES], de modo que você pode conectar dois pares de fones de ouvido. Se estiver usando apenas um par, insira o plugue em qualquer uma dessas saídas.

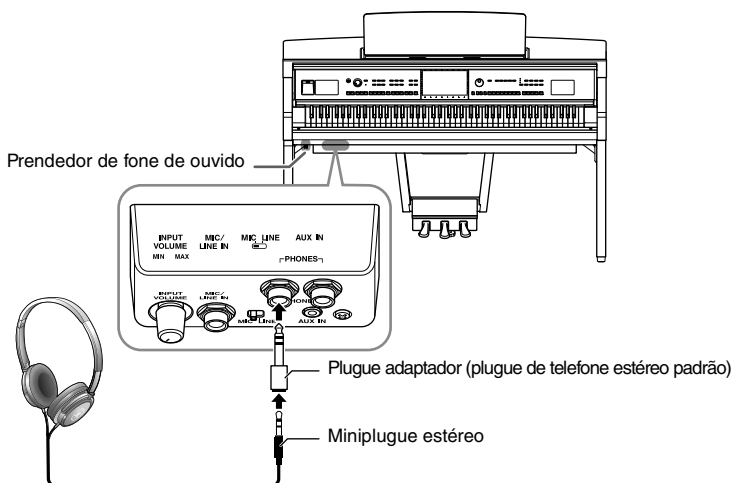

⚠ CUIDADO

Não utilize os fones de ouvido por um longo período em um nível do volume alto ou desconfortável, pois isso pode causar a perda da audição.

OBSERVAÇÃO

Se você estiver usando um plugue adaptador, não se esqueça de removê-lo também ao desconectar os fones de ouvido. Nenhum som sairá pelos alto-falantes do instrumento se o plugue do adaptador for deixado conectado.

Reprodução de uma sensação de distância do som natural (mesmo ao usar fones de ouvido)–Amostragem binaural e Otimizador estereofônico

Este instrumento conta com duas tecnologias avançadas que permitem desfrutar som excepcionalmente realista e natural, mesmo ao ouvir usando fones de ouvido.

■ Amostragem binaural

Amostragem binaural é um método que usa dois microfones especiais colocados na posição audível de um artista e grava o som de um piano como ele deve ser ouvido. Ouvir som com esse efeito usando os fones de ouvido dá a sensação de estar imerso no som, como se ele realmente viesse do piano. Além disso, aproveite o som naturalmente por um longo período sem fadiga do ouvido. Quando as Voices (sons) “CFX Concert Grand” ou “Bösendorfer Grand” forem selecionadas, a conexão de fones de ouvido permitirá automaticamente o som da amostragem binaural.

Amostragem

Uma tecnologia que grava os sons de um instrumento acústico e os armazena no gerador de tom para serem reproduzidos com base nas informações recebidas do teclado.

■ Otimizador estereofônico

Otimizador estereofônico é um efeito que reproduz a distância do som natural, assim como ocorre com o som da amostragem binaural, mesmo usando-se fones de ouvido. Quando um dos sons. VRM (página 53) que não seja “CFX Concert Grand” ou “Bösendorfer Grand” é selecionada, a conexão dos fones de ouvido permite automaticamente o Otimizador estereofônico.

Quando fones de ouvido estiverem conectados, os sons VRM (página 53) mudarão automaticamente para o som de amostragem binaural ou o som aperfeiçoado com o Otimizador estereofônico, de acordo com as configurações padrão. No entanto, quando os fones de ouvido estão conectados, essas funções também afetam o som do alto-falante externo ligado aos conectores AUX OUT ou o som da gravação de áudio (página 76) e pode resultar em som estranho ou não natural. Se isso acontecer, desligue essa função. Ligue ou desligue essa função no visor acessado em [Menu] → [Utility] → [Speaker/Connectivity]. Para obter detalhes, consulte o Manual de Referência no site (página 9).

Usando o prendedor de fone de ouvido

Um prendedor de fone de ouvido é fornecido na embalagem do instrumento para que você possa prendê-lo ao instrumento. Siga as instruções nas páginas 119, 122 ou 125 para instalar o prendedor de fone de ouvido.

AVISO

Pendure apenas os fones de ouvido no prendedor. Caso contrário, o instrumento ou o prendedor poderá ser danificado.

Como fazer configurações básicas

Conforme a necessidade, defina as configurações básicas do instrumento, como o idioma, mostradas no visor.

1 Acesse o visor de operação (Utility).

Em primeiro lugar, toque em [Menu] no canto direito inferior do visor Home, que é mostrado quando o instrumento é ligado. Em seguida, toque em [►] para mover para a página 2 (se necessário) e toque em [Utility].

2 Toque em [System] no visor.

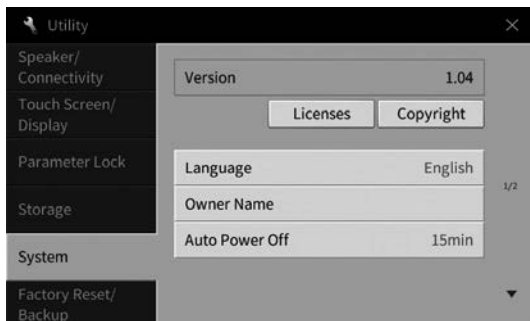

3 Defina as configurações necessárias tocando no visor.

Version	Indica a versão do firmware desse instrumento. A Yamaha pode atualizar periodicamente o firmware do produto sem prévio aviso para fins de melhoria das funções e da utilização. Para aproveitar ao máximo o instrumento, é recomendável atualizá-lo para a versão mais recente. É possível baixar o firmware mais recente no site abaixo: https://download.yamaha.com/
Licenses	Toque aqui para acessar informações de licença do software de código-fonte aberto usado neste instrumento.
Copyright	Toque aqui para acessar informações de direitos autorais.
Language	Determina o idioma usado no visor para a exibição de nomes de menu e mensagens. Toque nessa configuração para acessar a lista de idiomas e, em seguida, selecione o idioma desejado.
Owner Name	Permite digitar seu nome, que aparece no visor de abertura (acessado quando o equipamento é ligado). Toque nessa configuração para acessar a janela de entrada de caracteres e, em seguida, digite seu nome (página 36).
Auto Power Off	Permite definir a quantidade de tempo que transcorre antes da ação da função de desligamento automático (página 19). Toque nessa função para acessar a lista de configurações e, em seguida, selecione a desejada. Para desativar o desligamento automático, selecione "Disabled" aqui.

Para obter informações na página 2/2 desse visor, consulte a seção "Utilitário" no Manual de Referência no site (página 9).

Alteração do brilho do visor

Aqui você pode alterar determinadas configurações do visor conforme desejado, inclusive brilho.

- 1 Acesse o visor de operação (Utility) (etapa 1 na página 22).
- 2 Toque em [Touch Screen/Display] no visor.

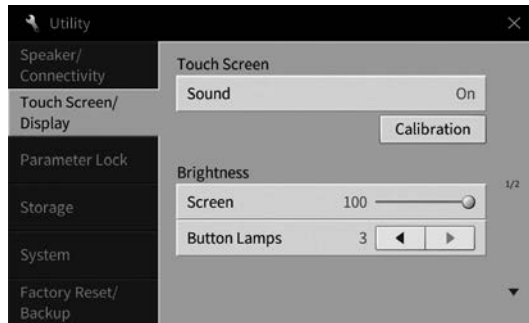

- 3 Altere as configurações tocando no visor.

Touch Screen	Sound	Determina se o toque ou não no visor ativará o som do clique.
	Calibration	Permite calibrar o visor quando ele não responde corretamente ao toque (normalmente, você não precisa dessa operação, porque ela é calibrada por padrão de fábrica). Toque aqui para acessar o visor de calibração e no centro dos sinais de adição (+) na ordem.
Brightness	Screen	Mova o controle deslizante para ajustar o brilho do visor.
	Button Lamps	Toque em [◀]/[▶] para ajustar o brilho das lâmpadas de botão no painel de controle. OBSERVAÇÃO O brilho das luzes indicadoras não pode ser ajustado.

Para obter informações sobre os outros itens nesse visor, consulte a seção “Utilitário” no Manual de Referência no site (página 9).

1 Operações básicas

Estrutura do visor

A ligação desse instrumento acessa o visor Home, do qual é possível acessar o visor File Selection e o visor Menu, dando a você acesso prático a várias funções e permitindo a definição de várias configurações. Para obter instruções detalhadas sobre o visor, consulte a página 26.

Visor de seleção de arquivos de arquivos (página 27)

Para acessar o tipo de visor desejado, toque nos nomes do ritmo, do som ou da música no visor Home.

Visor de seleção de ritmo

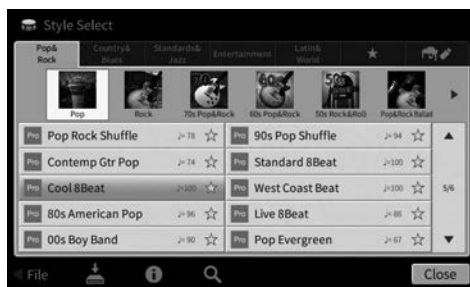

Visor de seleção de Voice



Toque aqui para expandir.

Para acessar os controles de reprodução no visor, expanda a área Style.



Visor Home (página 26)

Esse é o portal ou a base da estrutura do visor do instrumento.

Visor Menu (página 28)

Para acessar várias funções, como, por exemplo, Song Score, Volume Balance e outras configurações detalhadas, toque em cada um dos ícones.

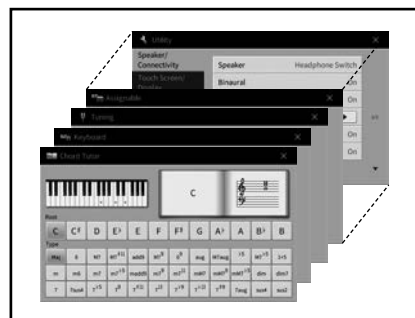

Visor de seleção de música

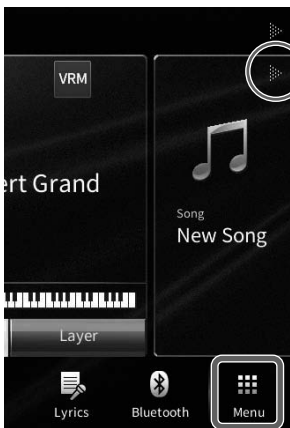

Toque aqui para expandir.

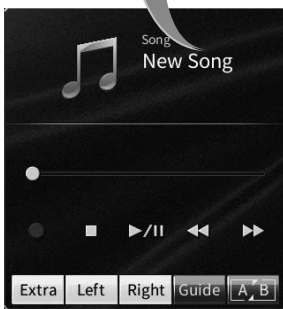

Para acessar os controles de reprodução no visor, expanda a área Song.



Configuração do visor

Esta seção aborda os visores usados com mais frequência: Home, File Selection e Menu. O visor Home aparece quando o instrumento é ligado. O visor File Selection e o visor Menu podem ser acessados no visor Home.

Visor Home

Aparece quando o instrumento é ligado e pode ser acessado quando o botão [HOME] é pressionado. Esse visor mostra as configurações básicas atuais, como Som (Voice) e Ritmo (Style) atuais, e permite visualizar esses itens de uma única vez. Por esse motivo, o visor Home deverá ser mostrado normalmente durante sua apresentação no teclado.



1 Área Voice

Indica os sons (Voice) atuais para cada uma das partes do teclado (principal, esquerda e camada) e o status ligado/desligado dessas partes (página 49). O toque no nome da Voice acessa o visor Voice Selection.

OBSERVAÇÃO

Nas áreas Voice, Style ou Song, arrastar a parte direita expande a área Style, enquanto arrastar a parte esquerda expande a área Song.

2 Área Style

Indica o ritmo atual (página 58). O toque no nome do ritmo acessa o visor Style Selection. Toque em [◀] na parte superior esquerda dessa área para expandi-la. Para redefinir a área para o status padrão, toque em [▶], que aparece na parte direita superior da área Voice.

3 Área Song

Indica a música atual (página 67). O toque no nome da música acessa o visor Song Selection. Toque em [▶] na parte superior direita dessa área para expandi-la. Para redefinir a área para o status padrão, toque em [◀], que aparece na parte esquerda superior da área Voice.

Se uma música tiver sido gravada ou editada, mas ainda não tiver sido salva,  (Salvar) será exibido. Tocar nele acessa o visor para salvar os dados (página 32).

4 Área Registration

Indica o nome do banco de memória de registro atualmente selecionado, o nome do registro e a sequência de registro quando ativo (página 90). O toque nessa área acessa o visor Registration Bank Selection. É possível ocultar ou mostrar essa área tocando em [◀] ou [▶] na área.

OBSERVAÇÃO

Arrastar a parte direita ou a parte esquerda na área Registration também pode ocultar ou mostrar essa área.

5 Área Menu

Contém os ícones de atalho que permitem acessar várias funções com um único toque. O toque em um ícone de atalho acessará o visor da função correspondente. Toque no ícone [Menu], à extrema direita para acessar o visor Menu (página 28), do qual é possível registrar ícones de atalho conforme desejado aqui.



Visor File Selection

O visor File Selection é para selecionar um som (Voice), um ritmo (Style), uma música e outros dados. Acesse esse visor tocando no nome do som, do ritmo ou da música no visor Home, ou pressionando um dos botões, VOICE ou STYLE etc.



1 Categoria

Uma ampla variedade de dados, como Sons (Voice) e Rítmicos (Style) é dividida em várias categorias (guias) de acordo com o tipo de dados. Com exceção das duas a seguir, todas as guias são conhecidas como guias de “predefinição”, já que elas contêm dados predefinidos.

 (guia Favorite)	O local em que os sons (Voice) ou os ritmos (Style) que você registrou como Favoritos é mostrado (página 35). Essa guia está disponível somente para sons (Voice) e ritmos (Style).
 (Guia User)	Local em que os dados editados ou gravados são salvos. Os dados salvos no instrumento são mostrados em “USER” (Memória do usuário), enquanto os dados na unidade flash USB conectada são mostrados em “USB”. Neste manual, os dados na guia User são chamados de “Dados do usuário”.

2 Subcategoria/Pasta (Caminho)

- Quando uma das guias predefinidas é selecionada, as subcategorias são mostradas aqui de acordo com o tipo de dados. Por exemplo, vários tipos de piano, como Grand Piano e Electric Piano, são mostrados quando você toca a guia “Piano” no visor Voice Selection.
- Quando a guia Favorite é selecionada, esses dados não são disponibilizados.
- Quando a guia User é selecionada, a pasta ou o caminho atual é mostrado aqui de acordo com a estrutura da pasta.



3 Dados (arquivos) selecionáveis

São exibidos os arquivos que podem ser selecionados. Se duas ou mais páginas estiverem disponíveis, você poderá acessar outra página tocando em [▲] ou [▼] à direita.

OBSERVAÇÃO

Você também pode acessar outra página arrastando a lista, verticalmente.

4 Ícones de operação

As funções (salvar, copiar, excluir etc.) que podem ser feitas por meio do visor File Selection, conforme mostrado. Os ícones mostrados aqui são diferentes, pois dependem de qual visor de seleção de arquivos foi selecionado. Para obter instruções detalhadas, consulte as páginas 32 – 36 ou as instruções de cada visor de seleção de arquivos da função.

Visor Menu

Esse é o visor do portal para uso de várias funções e pode ser acessado tocando no ícone [Menu] no canto direito inferior do visor Home.



1 Lista de funções

Várias funções úteis são mostradas por ícones. O toque em cada um deles acessa a função correspondente. Essa lista consiste em duas páginas, que podem ser acessadas pressionando [▶] ou [◀].

Para obter informações sobre cada função, consulte a “Lista de funções do visor Menu” (página 113) ou o Manual de Referência no site (página 9).

OBSERVAÇÃO

Também é possível alterar as páginas arrastando no sentido horizontal.

2 Atalhos

Ao registrar aqui as funções usadas com mais frequência como atalhos, acesse-as rapidamente na área Menu do visor Home. Para registrar como um atalho, primeiro toque e mantenha pressionado o ícone na lista de funções até a lista de atalhos mudar de cor e, em seguida, toque o local desejado para acessar a função. Para obter detalhes, consulte “Conteúdo” no Manual de Referência no site (página 9).

Convenções de instrução para o visor Menu

Em todo o manual, as instruções com várias etapas são fornecidas de maneira resumida, com setas indicando a sequência correta.

Exemplo: [Menu] → [Utility] → [System] → [Language]

O exemplo acima descreve uma operação em três etapas:

- 1) No visor Menu, toque em [Utility].
- 2) Toque em [System].
- 3) Toque em [Language].

Fechando o visor atual

Para fechar o visor atual, toque em [x] na parte superior direita do visor (ou da janela) ou em [Close] na parte direita inferior do visor (ou da janela). Quando uma mensagem (caixa de diálogo de informações ou confirmação) aparece, o toque no item apropriado, como “Yes” ou “No”, fecha a mensagem. Se quiser retornar rapidamente ao visor Home, pressione o botão [HOME] no painel.

Controles baseados no visor

O visor desse instrumento é uma tela sensível ao toque especial que permite selecionar ou alterar o parâmetro desejado simplesmente tocando na configuração correspondente no visor. O dial de dados e o botão [HOME] também podem ser usados.



Usando o visor (tela sensível ao toque)

AVISO

Não use nenhuma ferramenta pontiaguda ou dura para operar a tela sensível ao toque. Isso pode danificar o visor.

OBSERVAÇÃO

Lembre-se de que nessa operação, não é possível tocar simultaneamente em dois ou mais pontos no visor.

■ Tocar

Para selecionar um item, toque suavemente na indicação correspondente do visor.

OBSERVAÇÃO

Ligue/desligue sons do sistema produzidos tocando o visor (página 23).

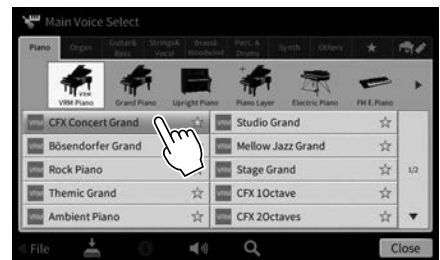

■ Deslizar

Mantenha pressionado o controle deslizante do visor, em seguida, deslize seu dedo vertical ou horizontalmente para alterar o valor do parâmetro.

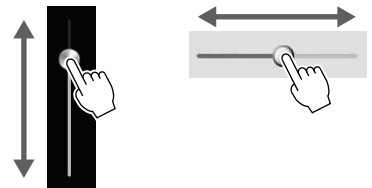

Deslize o dedo vertical ou horizontalmente no visor para virar as páginas ou para mostrar ou ocultar alguma parte de um determinado visor.



■ Girar

Toque e mantenha pressionado o botão giratório do visor e gire seu dedo em torno do botão para alterar o valor do parâmetro.

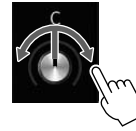

■ Tocar e manter pressionado

Essa instrução orienta tocar no objeto, no visor, e mantê-lo pressionado por um tempo.

Ao configurar valores usando [◀]/[▶], um controle deslizante ou um botão giratório, é possível restaurar o valor padrão tocando e mantendo o valor pressionado no visor.



Giro do dial de dados

Dependendo do visor, o dial de dados pode ser usado das duas maneiras a seguir.

■ Ajuste de valores de parâmetros

Após selecionar o parâmetro desejado, use o dial de dados para ajustar o valor. Isso será útil se você tiver dificuldade de ajustar tocando no visor ou desejar controle mais fino do ajuste.

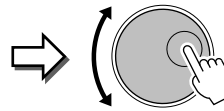

■ Selecionando um item em uma lista

Nos visores File Selection (página 27) e nas janelas List dos parâmetros de configuração, use o dial de dados para selecionar um item.

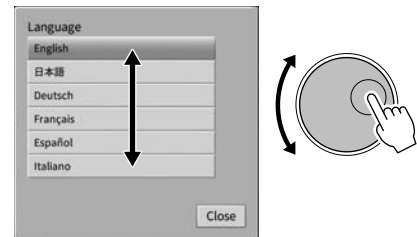
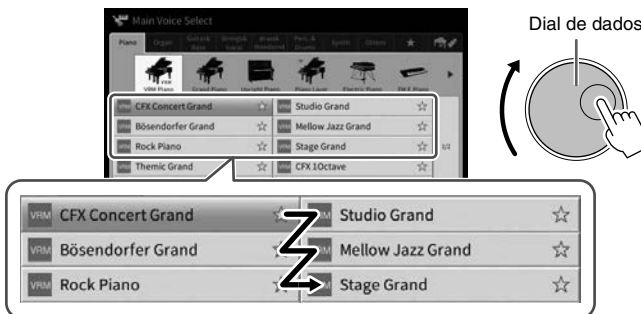

Pressionamento do botão [HOME]

Retorne rapidamente para o visor Home (o visor mostrado quando a energia é ativada) pressionando o botão [HOME] sempre que desejar.



Uso dos botões ASSIGNABLE

Atribua as funções que usa frequentemente a esses quatro botões do painel no lado esquerdo do visor. Além disso, qualquer uma das funções listadas no visor Menu (página 28) pode ser atribuída aqui como um atalho.

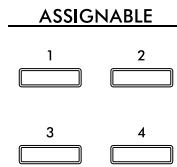

- 1 Acesse o visor de operação usando [Menu] → [Assignable] → [Assignable].

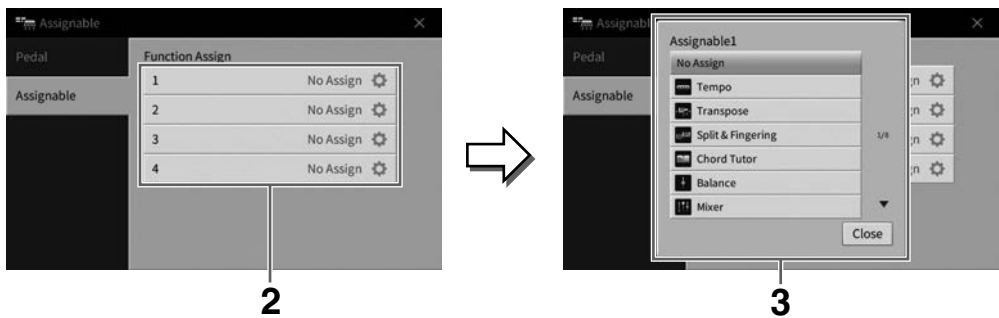

- 2 Toque o número do botão desejado para acessar a lista.
- 3 Selecione o item desejado nas funções e nos atalhos (equivalente às funções no visor Menu).

OBSERVAÇÃO

Para obter detalhes sobre as funções que podem ser atribuídas a esses botões, consulte o Manual de Referência no site (página 9).

Gerenciamento de arquivos



Os dados que você criou, como música gravada e Voice editada, podem ser salvos como arquivos no instrumento (conhecido como “Memória do usuário”) e em uma unidade Flash USB. Se você tiver salvado muitos arquivos, encontrar rapidamente o arquivo desejado pode ser trabalhoso. Para facilitar a operação, organize os arquivos em pastas ou use a função de pesquisa. Essas operações são feitas no visor de seleção de arquivos.

OBSERVAÇÃO

Antes de usar uma unidade flash USB, lembre-se de ler “Conexão com dispositivos USB” na página 103.

Gravação de um arquivo

Salve os dados originais (como músicas gravadas e Voices editadas) como um arquivo no instrumento ou em uma unidade Flash USB.

- 1 No visor relevante, toque em  (Salvar) para acessar o visor e selecionar o destino de salvamento.**
- 2 Selecione o local no qual deseja salvar o arquivo.**
Para mostrar a próxima pasta no nível mais alto, toque em  (Acima).
Crie uma nova pasta tocando em  (Nova pasta).

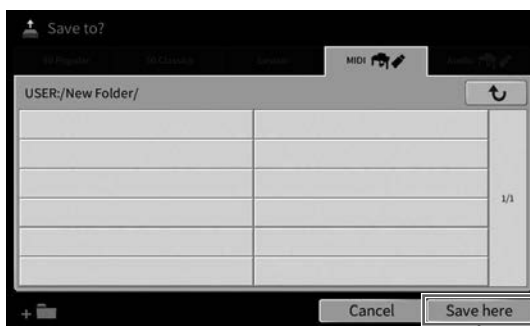

- 3 Toque em [Save here] para acessar a janela de entrada de caracteres.**

OBSERVAÇÃO

Para cancelar essa operação, toque em [Cancel].

- 4 Digite o nome do arquivo (página 36).**
Mesmo que você pule essa etapa, poderá renomear o arquivo a qualquer momento (página 33) depois de salvar.
- 5 Toque em [OK] na janela de entrada de caracteres para salvar de fato o arquivo.**
O arquivo salvo será automaticamente localizado na posição adequada entre os outros arquivos, em ordem alfabética.

Criando uma nova pasta

Pastas podem ser criadas, nomeadas e organizadas como você desejar, facilitando a localização e a seleção dos seus dados originais.

OBSERVAÇÃO

- O número máximo total de arquivos/pastas que podem ser salvos na memória do usuário varia, dependendo do tamanho do arquivo e do comprimento dos nomes de arquivo/pasta.
- O número máximo de arquivos/pastas que podem ser armazenados em uma pasta é 2.500.

1 No visor de seleção de arquivos, toque na guia User (página 27) e selecione o local em que deseja criar uma nova pasta.

Para mostrar a próxima pasta no nível mais alto, toque em  (Acima).

OBSERVAÇÃO

Você não pode criar uma nova pasta na pasta "Piano Room" (página 48).

2 Toque em [File] para acessar os ícones de gerenciamento de arquivos.

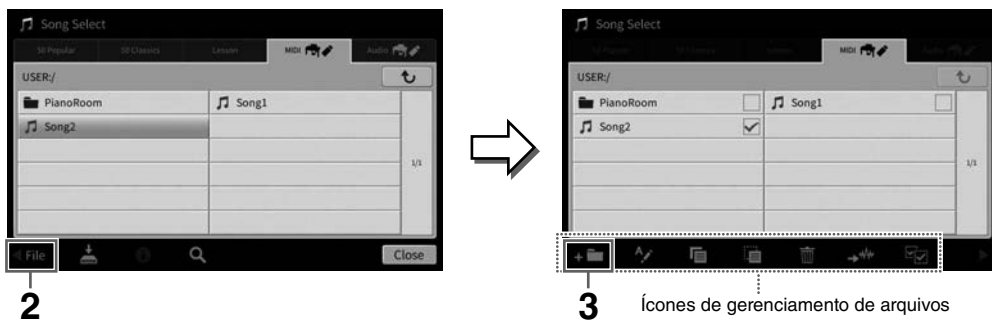

OBSERVAÇÃO

- Para cancelar a operação do arquivo, toque em , no canto direito, para ocultar os ícones de gerenciamento de arquivos.
- Oculte ou mostre os ícones de gerenciamento de arquivos arrastando a parte inferior do visor, horizontalmente.

3 Toque em (Nova pasta) para acessar a janela de entrada de caracteres.

4 Informe o nome da nova pasta (página 36).

Renomeação de um arquivo/pasta

Renomeie arquivos/pastas.

OBSERVAÇÃO

- Os arquivos nas guias Preset não podem ser renomeados.
- A pasta "Piano Room" (página 48) não pode ser renomeada.

1 Acesse o visor de seleção de arquivos, no qual o arquivo/pasta desejado é mostrado.

2 Toque em [File] para acessar os ícones de gerenciamento de arquivos.

OBSERVAÇÃO

- Para cancelar a operação do arquivo, toque em , no canto direito, para ocultar os ícones de gerenciamento de arquivos.
- Oculte ou mostre os ícones de gerenciamento de arquivos arrastando a parte inferior do visor, horizontalmente.

3 Insira uma marca de seleção na pasta ou no arquivo desejado tocando nele.

4 Toque em (Renomear) para acessar a janela de entrada de caracteres.

OBSERVAÇÃO

Somente uma pasta ou um arquivo pode ser renomeado por vez.

5 Informe o nome da pasta ou do arquivo selecionado (página 36).

Cópia ou movimentação de arquivos

É possível copiar ou recortar um arquivo e colá-lo em outro local (pasta). Você também pode copiar uma pasta (mas não pode movê-la) usando o mesmo procedimento.

OBSERVAÇÃO

- Os arquivos nas guias Preset não podem ser movidos.
- A cópia dos dados musicais disponíveis comercialmente incluindo, sem limitação, dados MIDI e/ou dados de áudio, é estritamente proibida, exceto para uso pessoal. Dados de música comercialmente disponíveis podem ser protegidos para evitar cópias ilegais ou exclusão acidental.
- As músicas predefinidas copiadas para a guia do usuário são indicadas por  (ícone de chave) no lado esquerdo do nome da música, no visor de seleção de música. Essas músicas não podem ser copiadas nem movidas para unidades Flash USB.



1 Acesse o visor de seleção de arquivos apropriado, no qual pastas/arquivos desejados são mostrados.

2 Toque em [File] para acessar os ícones de gerenciamento de arquivos (página 33).

OBSERVAÇÃO

- Para cancelar a operação do arquivo, toque em , no canto direito, para ocultar os ícones de gerenciamento de arquivos.
- Oculte ou mostre os ícones de gerenciamento de arquivos arrastando a parte inferior do visor, horizontalmente.

3 Insira marcas de seleção nos arquivos/pastas desejados tocando em cada item.

Um ou mais arquivos/pastas podem ser marcados. Quando desejar inserir marcas de seleção em todos os itens exibidos, toque em  (Selecionar tudo). Toque em  (Selecionar tudo) novamente para remover todas as marcas de seleção.

4 Toque em  (Copiar) ou  (Mover) para acessar o visor e selecionar o destino.

5 Selecione o destino (caminho) desejado para colar os arquivos/pastas.

Crie uma nova pasta tocando em  (Nova pasta).

OBSERVAÇÃO

Para cancelar essa operação, toque em [Cancel] antes de passar para a etapa 6.

6 Toque em [CopyHere] ou [MoveHere] para colar os arquivos/pastas selecionados na etapa 3.

O arquivo/pasta colado aparece na posição adequada do visor entre os outros arquivos, em ordem alfabética.

Excluindo arquivos/pastas

Exclua arquivos/pastas.

OBSERVAÇÃO

- Os arquivos nas guias Preset não podem ser excluídos.
- A pasta "Piano Room" (página 48) não pode ser excluída.



1 Acesse o visor de seleção de arquivos apropriado, no qual pastas/arquivos desejados são mostrados.

2 Toque em [File] para acessar os ícones de gerenciamento de arquivos (página 33).

OBSERVAÇÃO

- Para cancelar a operação do arquivo, toque em , no canto direito, para ocultar os ícones de gerenciamento de arquivos.
- Oculte ou mostre os ícones de gerenciamento de arquivos arrastando a parte inferior do visor, horizontalmente.

3 Insira marcas de seleção nos arquivos/pastas desejados tocando em cada item.

Um ou mais arquivos/pastas podem ser marcados. Quando desejar inserir marcas de seleção em todos os itens exibidos, toque em  (Selecionar tudo). Toque em  (Selecionar tudo) novamente para remover todas as marcas de seleção.

4 Toque em  (Excluir).

5 Depois que a mensagem de confirmação for exibida, toque em [Yes] para excluir os arquivos/pastas selecionados na etapa 3.

Para cancelar essa operação, toque em [No], no lugar de [Yes].

Registro de arquivos na guia Favorite

Acesse rapidamente seus sons (Voice) ou ritmos (Style) favoritos, usados com mais frequência, registrando-os na guia Favorite. Toque na marca de estrela (☆) à direita de cada arquivo para registrar o arquivo correspondente na guia Favorite. Para remover o arquivo registrado da guia Favorite, toque na marca de estrela colorida (★) na guia Favorite ou na guia que realmente contém o arquivo correspondente.

OBSERVAÇÃO

- Se você alterar o nome do arquivo original ou mover/excluir o arquivo original, não será possível acessá-lo tocando no seu nome na guia Favorite.
- Na guia Favorite, para remover o arquivo, é preciso tocar na estrela colorida e fechar ou alternar o visor.

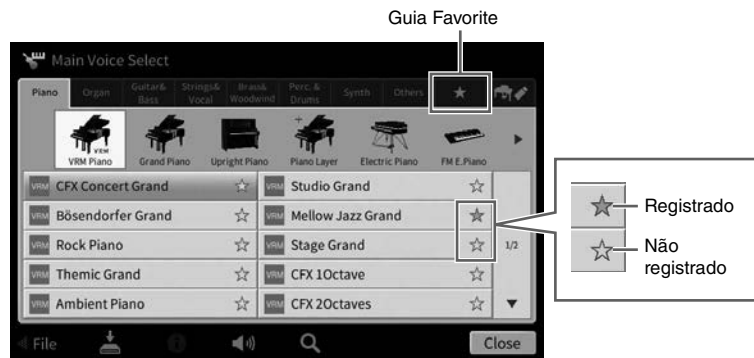

Classificação da ordem dos arquivos na guia Favorite

Altere a ordem dos arquivos, como sons e ritmos, na guia Favorite.

- 1 No visor de seleção de som ou de ritmo, toque na guia Favorite.
- 2 Toque em (Ordem) para acessar o visor Order Edit.
- 3 Toque o arquivo que deseja mover.

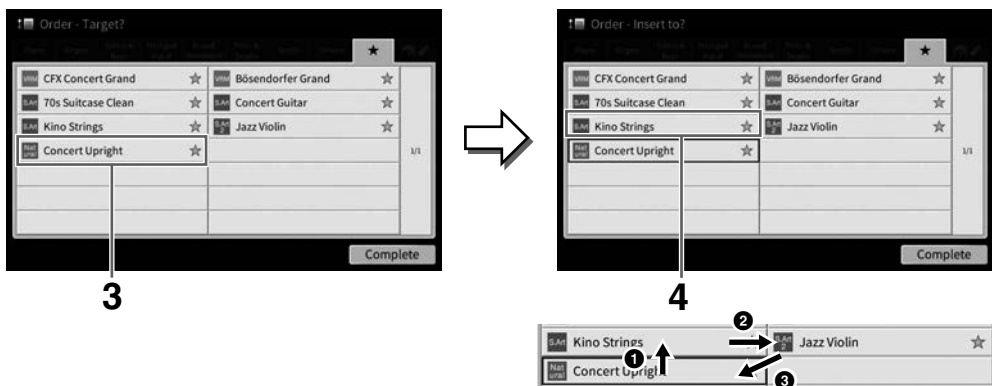

- 4 Toque o local para o qual deseja mover o arquivo selecionado na etapa 3.
- 5 Repita as etapas de 3 a 4, conforme a necessidade.
- 6 Toque em [Complete] para sair do visor Order Edit.

Pesquisa de arquivos

- 1 No visor de seleção de arquivos, toque em **Q** (Pesquisar) para acessar o visor de pesquisa.
- 2 Toque na caixa Search para acessar a janela de entrada de caracteres.



- 3 Digite o nome do arquivo ou o nome da pasta (ou apenas uma parte dele) para iniciar a pesquisa (página 37).

Se quiser digitar várias palavras, digite um espaço entre cada palavra.

Depois que a pesquisa estiver concluída, a lista resultante será exibida. Se nenhum arquivo estiver listado, repita essa etapa usando outra palavra.

OBSERVAÇÃO

No visor de seleção do banco de registro, restrinja a pesquisa por filtragem. Para obter detalhes, consulte página 92.

- 4 Selecione o arquivo desejado.

Depois de selecionar o arquivo, toque no botão apropriado, como [OK] ou [Add to Playlist], para a operação desejada. O toque em [Cancel] acessa o visor que foi aberto antes do acesso ao visor de pesquisa.

Digitação de caracteres

Esta seção aborda como digitar caracteres para nomear os arquivos/pastas e digitar palavras para procurar arquivos. A digitação de caracteres é feita no visor mostrado abaixo.



1 Toque no tipo de caractere.

■ Quando o idioma (página 22) for definido para um diferente de japonês:

O toque em [Symbol] (ou em [abc]) alterna entre inserção de símbolos ou letras romanas (e números).

Para alternar entre a digitação de letras maiúsculas ou minúsculas, toque em  (Alternar).

■ Quando o idioma (página 22) for definido para japonês:

- a b c (全角 abc): Letras romanas e números na metade do tamanho (tamanho grande)
- 記号 (全角記号): Símbolos na metade do tamanho (tamanho grande)
- カナ (半角カナ): Katakana em tamanho grande (metade do tamanho)
- かな漢: Hiragana e Kanji

Para alternar entre tamanho grande ou metade do tamanho, toque e mantenha pressionado Character Type. Por exemplo, [半角カナ] pode ser acessado mantendo pressionado [カナ].

Ao inserir letras romanas, alterne entre letras maiúsculas e minúsculas tocando em  (Alternar).

2 Toque em [◀]/[▶] ou gire o dial de dados para mover o cursor para o local desejado.

3 Digite o caractere desejado, um a um.

Para excluir um único caractere, toque em [Delete]; para excluir todos os caracteres de uma vez, toque em [Delete] e mantenha-o pressionado. Para digitar um espaço, toque na tecla de espaço indicada na ilustração na página anterior.

OBSERVAÇÃO

- Dependendo do visor de entrada de caracteres no qual você está trabalhando, alguns tipos de caracteres não poderão ser digitados.
- Um nome de arquivo pode conter até 46 caracteres e um nome da pasta pode conter até 50 caracteres.
- Os caracteres a seguir (metade do tamanho) não podem ser usados: \ / : * ? " < > |

■ Para digitar letras com símbolos auxiliares (quando o idioma for definido para um diferente de japonês):

Digite letras com símbolos auxiliares, como trema, tocando e mantendo pressionada uma letra para acessar uma lista. Por exemplo, toque e mantenha pressionada “E” para digitar “Ě” da lista.

■ Para converter em Kanji (quando o idioma for definido para japonês):

Quando os caracteres “hiragana” digitados forem mostrados no visor de inversão (destacado), toque em [変換] várias vezes para acessar as opções de conversão. É possível alterar a área invertida tocando em [◀] ou [▶]. Quando encontrar o Kanji desejado, toque em [確定].

Para alterar o kanji convertido de volta para “hiragana”, toque em [戻す].

Para limpar a área invertida de uma vez, toque em [キャンセル].

OBSERVAÇÃO

Para cancelar essa operação, toque em [Cancel] antes de passar para a etapa 4.

4 Toque em [OK] para finalizar os caracteres (nome do arquivo etc.) digitados.

Uso dos pedais

OBSERVAÇÃO

- Os pedais são protegidos com capas de vinil quando saem da fábrica. Remova as tampas dos pedais antes da utilização para garantir o uso ideal dos efeitos dos pedais.
- Se a caixa do pedal emitir ruídos ou ceder quando você pisar nos pedais, gire o ajustador para que ele se fixe firmemente no chão (páginas 119, 122, 125).

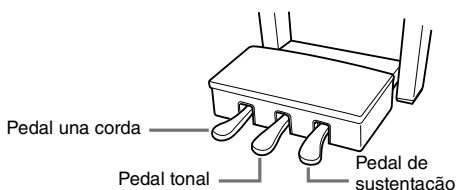

■ Pedal de sustentação (direito)

Pressionar esse pedal sustenta as notas. A liberação desse pedal interrompe (amortece) imediatamente as notas sustentadas. Pressionar esse pedal enquanto você toca um som VRM (página 53) recria a ressonância de cordas característica de um verdadeiro piano acústico.

OBSERVAÇÃO

- Alguns sons, como cordas e metal, são sustentadas continuamente quando o pedal de sustentação/tonal é pressionado.
- Certos sons, como kits de bateria, podem não ser afetados pelo uso do pedal de sustentação/tonal.

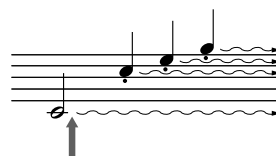

Se você pressionar e mantiver pressionado o pedal de sustentação aqui, todas as notas mostradas serão sustentadas.

Função de meio pedal

Uma função de “meio pedal” do pedal de sustentação cria efeitos de sustentação parciais, dependendo da pressão exercida no pedal. Quanto mais o pedal for pressionado, mais o som será sustentado. Por exemplo, se você pressionar o pedal de sustentação e todas as notas tocadas soarem um pouco sombrias e altas com sustentação demais, será possível liberar parcialmente o pedal para reduzir a sustentação (sensação sombria). Uma vez que a sensação de pressão pode variar de acordo com a situação, incluindo o local onde o instrumento é instalado, ajuste o ponto de meio pedal para a configuração desejada no visor acessado em [Menu] → [Assignable] → [Pedal]. Para obter detalhes, consulte o Manual de Referência no site (página 9).

Sustentação de resposta GP (somente CVP-909)

O pedal de sustentação do CVP-909 foi desenvolvido para fornecer resposta tátil avançada, e, quando pressionado, a sensação é muito parecida com o pedal de um piano de cauda. Ele facilita a experiência física do ponto de meio pedal e aplica o efeito de meio pedal mais facilmente que outros pedais.

■ Pedal tonal (central)

Quando a Voice de Piano estiver selecionada, se você tocar uma nota ou um acorde no teclado e pressionar esse pedal enquanto mantém a(s) nota(s) pressionada(s), estas serão sustentadas enquanto o pedal estiver pressionado. Nenhuma das notas subsequentes será sustentada.

Quando uma Voice diferente de Piano estiver selecionada, uma função específica e apropriada para essa Voice será automaticamente atribuída ao pedal central.

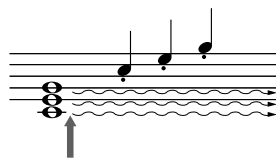

Se você pressionar e mantiver pressionado o pedal tonal aqui, somente as notas mantidas nesse momento serão sustentadas.

■ Pedal uma corda (esquerdo)

Quando a Voice de Piano estiver selecionada, pressionar esse pedal reduzirá o volume e modificará levemente o timbre das notas tocadas. Quando uma Voice diferente de piano estiver selecionada, uma função específica apropriada para essa Voice será atribuída automaticamente ao pedal esquerdo. Ajuste a profundidade do efeito do pedal uma corda no visor acessado em [Menu] → [Assignable] → [Pedal]. Para obter detalhes, consulte o Manual de Referência no site (página 9).

Atribuindo uma função a cada pedal

Várias funções podem ser atribuídas a cada um dos três pedais e a um controlador de pedal/pedal opcional (vendido separadamente), incluindo iniciar/interromper a reprodução de uma música e controlar uma Voice Super Articulation. Isso pode ser definido no visor acessado em [Menu] → [Assignable] → [Pedal]. Para obter detalhes, consulte o Manual de Referência no site (página 9).

Uso do metrônomo

O botão [METRONOME ON/OFF] permite iniciar ou parar o metrônomo. O metrônomo produz um clique, que oferece uma orientação de tempo precisa quando você está praticando, ou permite ouvir e verificar como um tempo específico soa.

OBSERVAÇÃO

Você também pode alterar a fórmula de compasso, o volume e o som do metrônomo no visor acessado via [Menu] → [Metronome] → [Metronome].

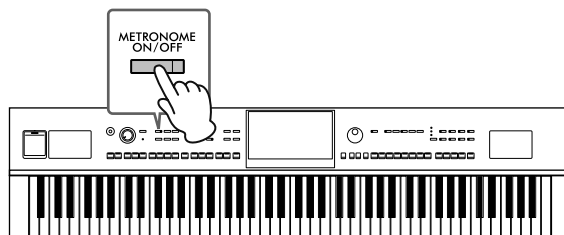

Ajuste do tempo

Os botões TEMPO [-] e [+] permitem alterar o tempo de reprodução do metrônomo, do ritmo de acompanhamento e da música MIDI. O tempo do ritmo e da música MIDI também pode ser ajustado por meio do botão [TAP TEMPO].

OBSERVAÇÃO

Se desejar ajustar o tempo de uma música de áudio, use a função de prolongamento do tempo na página 75.

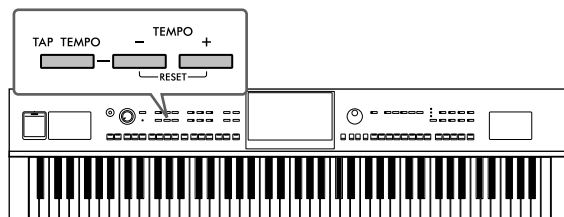

■ Botões TEMPO [-]/[+]

Pressione o botão TEMPO [-] ou [+] para acessar a tela pop-up de tempo. Use os botões TEMPO [-]/[+] para diminuir ou aumentar o tempo em um intervalo de 5 a 500 batidas por minuto. Manter um desses botões pressionado altera o valor continuamente. Pressionar os dois botões TEMPO [-] e [+] acessa o tempo padrão do último ritmo de acompanhamento ou música selecionados.

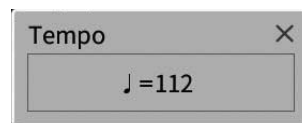

■ Botão [TAP TEMPO]

Durante a reprodução de um ritmo ou música MIDI, altere o tempo tocando duas vezes no botão [TAP TEMPO] no tempo desejado. Quando o ritmo e a música forem interrompidos, tocar no botão [TAP TEMPO] (quatro vezes para uma fórmula de compasso 4/4) inicia a reprodução da parte rítmica do ritmo no tempo tocado.

OBSERVAÇÃO

Altere o tipo de som ou o volume do som causado quando se toca no botão [TAP TEMPO] por meio de [Menu] → [Metronome] → [Tap Tempo].

Configuração da sensibilidade ao toque do teclado

A sensibilidade ao toque determinar como o som responde à força moderada. Essa configuração não altera o peso do teclado.

1 Acesse o visor em [Menu] → [Keyboard].

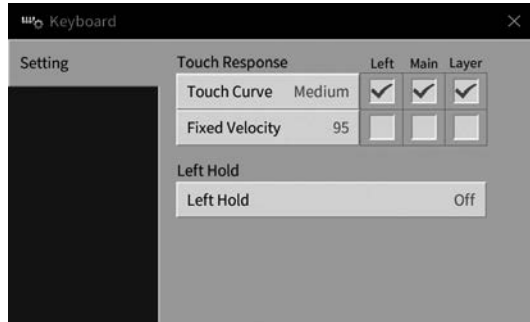

2 Defina as configurações tocando no visor.

Touch Curve	<p>Insira marcas de seleção nas caixas das partes do teclado desejadas, em seguida, toque aqui para acessar a janela de configuração e selecionar o tipo Sensibilidade ao toque. Se você remover a marca, a reprodução da parte correspondente vai produzir uma velocidade fixa, independentemente da força moderada.</p> <p>OBSERVAÇÃO As configurações de sensibilidade ao toque podem não ter efeito com determinadas voices.</p> <ul style="list-style-type: none">• Hard2: Exige um toque forte para produzir um volume alto. Ideal para músicos com toque pesado.• Hard1: Exige um toque moderadamente forte para produzir um volume alto.• Medium: Sensibilidade ao toque padrão.• Soft1: Produz um volume alto com um toque de força moderada.• Soft2: Produz um volume relativamente alto até mesmo com uma força moderada suave. Ideal para músicos com toque leve.
Fixed Velocity	<p>Verifique se a caixa das partes do teclado desejadas estão marcadas e toque aqui para acessar a janela de configuração e defina a velocidade com a qual você toca as teclas, que permanece fixa, independentemente da força moderada.</p>

Para obter detalhes sobre a função de esquerda pressionada, consulte a página 52.

Transposição da afinação em semitons

Os botões TRANSPOSE [-]/[+] fazem a transposição da afinação geral do instrumento (o som do teclado, a reprodução de ritmo, a reprodução de música MIDI, entre outros) em semitons (de -12 a 12). Pressionar os botões [-] e [+] ao mesmo tempo redefine o valor para 0.

OBSERVAÇÃO

- Se desejar transpor a afinação da música de áudio, use o parâmetro Pitch Shift na página 74.
- As funções de transposição não afetam os sons do kit de bateria ou kits de efeitos SFX.

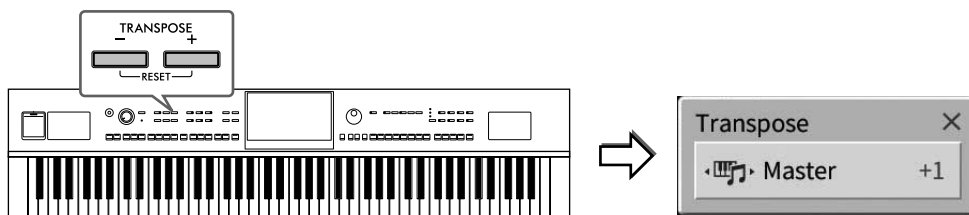

Selecione independentemente a parte a ser transposta, conforme desejado. Toque no pop-up Transposição várias vezes até que a parte desejada apareça e, em seguida, use os botões TRANSPOSE [-]/[+] para fazer a transposição dela.

OBSERVAÇÃO

A transposição também pode ser feita no visor via [Menu] → [Transpose].

Master	Transpõe a afinação de todo o som, com exceção da música de áudio, do som de entrada do conector [MIC/LINE IN] e do som de entrada de áudio do dispositivo externo.
Keyboard	Transpõe a afinação do teclado, incluindo a tônica do acorde que aciona a reprodução do ritmo de acompanhamento.
Song	Transpõe a afinação da música MIDI.

Ajuste da afinação

Por padrão, a afinação do instrumento inteiro está definida como 440,0 Hz, de acordo com a disposição igual. Essa configuração pode ser alterada no visor acessado em [Menu] → [Tuning]. Para obter detalhes, consulte o Manual de Referência no site (página 9).

Hz (Hertz):

Essa unidade de medida refere-se à frequência de um som e apresenta o número de vezes que uma onda sonora vibra por segundo.

Ajuste do equilíbrio do volume

No visor Balance acessado em [Menu] → [Balance], ajuste o equilíbrio do volume entre as partes do teclado (principal, camada e esquerda), o ritmo, a música, o som do microfone e o som de entrada de áudio do dispositivo externo (página 107). Deslize seu dedo verticalmente até cada parte para ajustar o volume. Uma vez que o volume das músicas MIDI e músicas de áudio é controlado individualmente, você precisará definir o equilíbrio do volume para cada caso (quando uma música MIDI é selecionada ou quando uma música de áudio é selecionada).

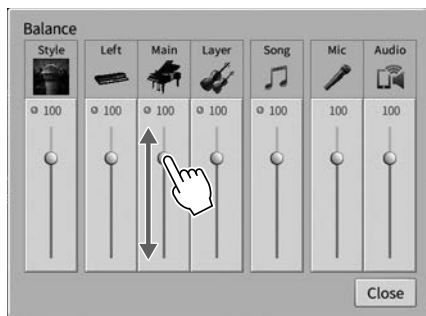

Restauração das configurações programadas de fábrica (inicialização)

Com a tecla C7 (tecla à direita no teclado) pressionada, ligue o instrumento. Isso restaura (ou inicializa) todas as configurações padrão de fábrica, com exceção do “Idioma” (página 22), do “Nome do proprietário” (página 22) e das informações de emparelhamento Bluetooth (página 109).

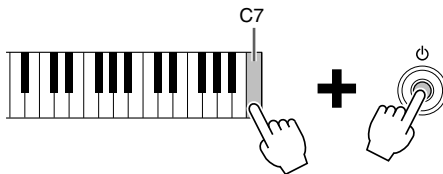

OBSERVAÇÃO

Você também pode restaurar o valor padrão de fábrica das configurações especificadas ou excluir todos os arquivos/pastas da memória do usuário no visor acessado via [Menu] → [Utility] → [Factory Reset/Backup] → página 1/2. Para obter detalhes, consulte o Manual de Referência no site (página 9).

Para restaurar o valor padrão de qualquer parâmetro que você mudou

Toque e mantenha pressionado o valor no visor (página 30).

Backup de dados

Você pode fazer backup de todos os dados na Memória do usuário deste instrumento (exceto de músicas protegidas) e de todas as configurações na unidade flash USB como um único arquivo (extensão de arquivo: .bup). Esse procedimento é recomendado para segurança de dados e backup em caso de danos.

OBSERVAÇÃO

- Para obter informações sobre as configurações cujo backup possa ser feito, consulte a coluna “Backup/restauração” do “Gráfico de parâmetros” na lista de dados no site (página 9).
- Antes de usar uma unidade flash USB, lembre-se de ler “Conexão com dispositivos USB” na página 103.
- Faça backup de dados do usuário, como voice música, ritmo, memória de registro e lista de reprodução, copiando-os individualmente para unidades Flash USB. Para obter instruções, consulte a página 34.
- Faça backup das configurações de sistema, MIDI e efeito do usuário individualmente. Para obter detalhes, consulte a seção “Utilitário” no Manual de Referência no site (página 9).

1 Conecte a unidade Flash USB ao terminal [USB TO DEVICE] como destino do backup.

2 Acesse o visor em [Menu] → [Utility] → [Factory Reset/ Backup] → página 2/2.

Se você quiser fazer backup das músicas de áudio (WAV/MP3) salvos na memória do usuário, insira uma marca na caixa “Include Audio Files”. Como arquivos de áudio usam muita memória, remova a marca de seleção caso você não queira salvá-los.

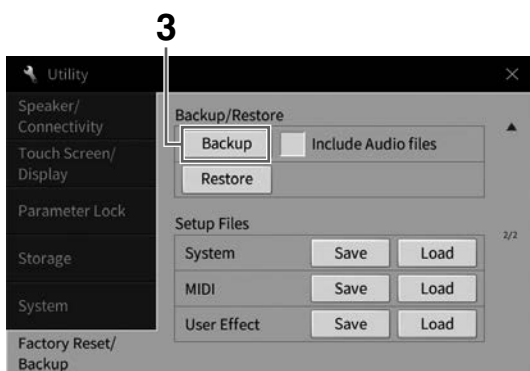

3 Toque em [Backup] para salvar o arquivo de backup na unidade flash USB e siga as instruções na tela.

Restaurando o arquivo de backup

Para fazer isso, toque em [Restore] na etapa 3 acima. Quando a operação estiver concluída, o instrumento será reiniciado automaticamente.

AVISO

- Caso algum dos arquivos (como músicas ou ritmos) na memória do usuário do instrumento tenha o mesmo nome com os dados contidos no arquivo de backup, os dados são substituídos restaurando-se o arquivo de backup. Mova ou copie os arquivos na memória do usuário do instrumento para a unidade Flash USB antes de restaurar (página 34).
- A conclusão da operação de backup/restauração pode demorar alguns minutos. Não desligue a energia durante o backup ou a restauração. Se você desligar a energia durante o backup ou a restauração, os dados poderão ser perdidos ou danificados.

2 Piano Room

– Aproveitamento da apresentação de piano –

A função Piano Room é para aqueles que desejam tocar o instrumento como um piano de maneira simples e prática. Sejam quais forem as configurações definidas no painel, acesse instantaneamente as configurações ideais para a apresentação de piano pressionando apenas um botão. Você também pode alterar as configurações de piano como desejar ou tocar o piano como se estivesse em um pequeno conjunto.

Reprodução de uma apresentação de piano com Piano Room

1 Pressione o botão [PIANO ROOM] para acessar o visor Piano Room.

Isso acessa as configurações do painel relevantes para a apresentação de piano. Todos os botões no painel de controle, com exceção de [PIANO ROOM] e os botões [HOME], estão desativados.

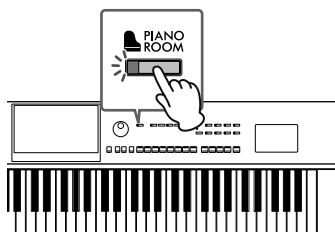

Acompanhamento (página 45)

Gravação/reprodução
(página 48)

Configurações detalhadas
(página 47)

2 Toque o teclado.

Altere as configurações do piano, como Piano Type, Environment (Reverb Type) etc., de acordo com o tipo de música que você deseja tocar.

■ Seleção de um tipo de piano

Toque na imagem do piano para acessar a lista de pianos e selecione o desejado. Quando uma voice de piano de cauda é selecionada, abra ou feche a tampa deslizando-a para cima ou para baixo ou girando o dial de dados.

■ Seleção de um ambiente (tipo de reverberação)

Toque na imagem de plano de fundo do piano para acessar a lista de ambientes e selecione o desejado. Isso define o Reverb Type do ambiente selecionado.

■ Uso do metrônomo



Toque em (Metrônomo) para acessar o visor pop-up. Ligue ou desligue o metrônomo, ou ainda mude seu tempo. Também é possível alterar o tempo tocando em [Tap] na tela pop-up duas vezes no tempo desejado.

Para fechar uma lista ou um visor de configuração, toque em qualquer lugar fora da lista ou do visor de configuração.

3 Pressione o botão [PIANO ROOM] ou [HOME] para sair do visor Piano Room.

Todas as configurações do painel são restauradas para antes do acesso ao visor Piano Room.

Reprodução do piano em uma sessão com outros instrumentos

- 1 Pressione o botão [PIANO ROOM] para acessar o visor Piano Room.
- 2 Toque em  (Acompanhamento) no canto superior direito do visor. Os músicos da sessão são exibidos no visor. É possível exibir ou ocultar os músicos da sessão tocando-se em  (Acompanhamento) ou  (Piano).

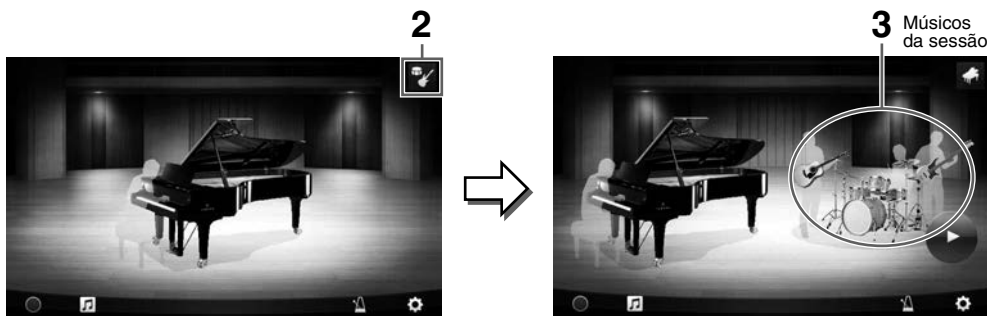





- 3 **Selecione o tipo de acompanhamento.**
Toque na imagem dos músicos da sessão para acessar a lista de seleção do acompanhamento desejado. Para fechar a lista, toque em qualquer lugar fora da lista.

Tipo de acompanhamento

Para rolar as páginas da lista, deslize-a horizontalmente.



- 4 **Toque em  (Iniciar).**
A introdução começa a ser reproduzida.
Para ajustar o tempo, toque em [] ou [] no visor acessado na etapa 3. Tocando em [Tap] duas vezes no tempo desejado também pode alterar o tempo.
- 5 **Toque o teclado após a introdução.**
Os Músicos da sessão fazem o acompanhamento para a sua apresentação. Recomenda-se Jazz ou Pop.
- 6 **Toque em  (Parar) para interromper o acompanhamento.**
O acompanhamento é interrompido quando se toca uma parte de finalização.

OBSERVAÇÃO

A função de acompanhamento está disponível fora do Piano Room. Para obter detalhes, consulte página 58.

Alteração das configurações de acompanhamento

Toque em  (Configurações) na parte inferior da lista de tipo de acompanhamento da etapa 3 na página 45 para acessar o visor de configuração.

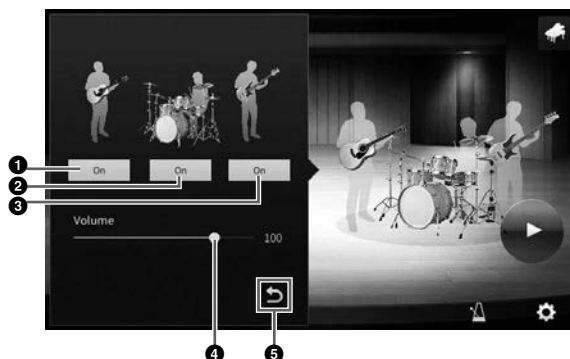

❶	Liga ou desliga todas as partes, exceto as de ritmo e baixo.
❷	Liga ou desliga as partes de ritmo e baixo.
❸	Liga ou desliga a parte do baixo.
❹	Mova o controle deslizante para ajustar o volume do acompanhamento.
❺	Toque aqui para voltar à lista de tipos de acompanhamento.

Alteração/redefinição das configurações de Piano Room

Você também pode alterar diversas configurações do Piano Room de acordo com suas preferências. Você também pode restaurar todas as configurações de Piano Room para o padrão.

1 Pressione o botão [PIANO ROOM] para acessar o visor Piano Room.

Para alterar as configurações do acompanhamento, toque em  (Acompanhamento) para acessar os músicos da sessão.



2 Toque em (Configurações) para alterar as configurações.

Os itens sombreados na lista abaixo estão disponíveis apenas quando os músicos da sessão são exibidos. Para fechar o visor de configuração, toque em qualquer lugar fora do visor de configuração.

Environment*	Para selecionar o ambiente (tipo de reverberação).
Lid Position*	Determina o nível de abertura da tampa. Somente disponível quando uma voice de piano de cauda está selecionada.
Tune	Determina a afinação deste instrumento em intervalos de 1 Hz.
Dynamics Control	Determina como o volume do acompanhamento responde à intensidade com que você toca as teclas. Off O volume do acompanhamento não responde à força moderada. Narrow O volume do acompanhamento muda para um intervalo estreito em resposta à força moderada. Em outras palavras, você toca com muita força ou suavidade para mudar o volume. Medium ... O volume do acompanhamento normalmente muda em resposta à força moderada. Wide O volume do acompanhamento muda para um intervalo largo em resposta à força moderada. Em outras palavras, tocar com força ou suavidade produz mudanças mais significativas no volume.
Section Control*	Ligá-lo acessa botões para alterar variações (seções) de acompanhamento (A, B, C, D) no visor. Usando essas seções efetivamente, adicione facilmente variações à apresentação.
Fingering Type*	Defina o tipo de dedilhado (página 65) como "AI Full Keyboard" ou "AI Fingered".
Split Point*	Defina o Style Split Point (página 54) quando "AI Fingered" (Dedilhado IA) está selecionado no tipo de dedilhado acima.
Reset	Restaura todas as configurações de Piano Room para o padrão.

As configurações marcadas com * (asterisco) serão mantidas mesmo que você saia desse visor ou desligue a alimentação. Na próxima vez que o botão [PIANO ROOM] for pressionado, as configurações de Piano Room feitas anteriormente serão acessadas.

Gravação da apresentação de piano em Piano Room

Grave a apresentação em Piano Room como uma música MIDI (página 67) na memória do usuário do instrumento.

- 1 Pressione o botão [PIANO ROOM] para acessar o visor Piano Room.**
Faça todas as configurações necessárias, como o tipo de piano, acesse os músicos da sessão etc.
- 2 Toque em [●] (Gravar) para iniciar a gravação e toque o teclado.**
Se você quiser gravar na seção de introdução do acompanhamento inicie o acompanhamento.
- 3 Toque em [■] (Parar) para interromper a gravação.**
- 4 Quando aparecer uma mensagem solicitando que você salve, toque em “Yes” para salvar o arquivo.**



AVISO

Os dados gravados serão perdidos se você desligar a alimentação sem executar a operação de salvar.

- 5 Para ouvir a apresentação gravada, toque em [🎵] (Música) e em [▶] (Reproduzir) no visor acessado.**
Toque em [■] (Parar) para interromper a reprodução.

OBSERVAÇÃO

As músicas gravadas em Piano Room são mostradas na pasta “PianoRoom” na guia do usuário (MIDI) no visor de seleção de música (página 68).

Reprodução de músicas gravadas, alteração de nomes de música, exclusão de músicas

- 1 Toque em [🎵] (Música) no visor Piano Room para acessar a lista de músicas.**
- 2 Toque na música desejada.**
- 3 Toque no ícone desejado.**
 - [▶] (Reproduzir): Inicia a reprodução da música selecionada. Para interromper a reprodução, toque em [■] (Parar).
 - [🎵] (Renomear): Altera o nome da música selecionada. Para obter detalhes sobre como digitar caracteres, consulte página 36.
 - [🗑️] (Excluir): Exclui a música selecionada.

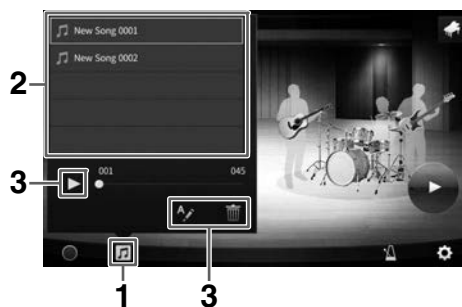

OBSERVAÇÃO

As músicas gravadas em Piano Room podem ser selecionadas e reproduzidas na pasta “PianoRoom” na guia do usuário (MIDI) no visor de seleção de música (página 68).

3 Voices (Sons)

– Toque do teclado –

O instrumento apresenta uma grande variedade de sons (Voices) instrumentais excepcionalmente realísticas, incluindo piano, violão, instrumentos de corda, de metal, de sopro e muito mais.

Reprodução de vozes (sons) predefinidas

As vozes podem ser reproduzidas por três partes do teclado: Principal, Camada e Esquerda. Esses modos de reprodução permitem tocar apenas uma única voice (Principal), duas vozes diferentes na camada (Principal e Camada) ou tocar diferentes vozes nas áreas da mão direita e esquerda do teclado (Principal/Camada e Esquerda). Ao combinar essas três partes, crie texturas atraentes de instrumento e combinações práticas de apresentação.

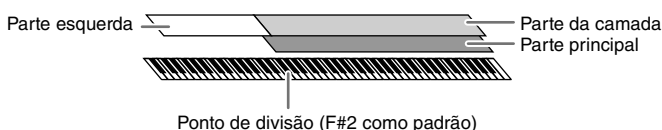

Quando a parte Esquerda estiver desligada, todo o teclado será usado para as partes Principal e Camada. Quando a parte Esquerda estiver ativada, as teclas F#2 e inferiores serão usadas para a parte Esquerda, enquanto as teclas superiores (com exceção de F#2) serão usadas para as partes Principal e Camada. A tecla que divide o teclado nas áreas de mão esquerda e mão direita é conhecida como “Ponto de divisão” e sua luz indicadora se acende quando a parte Esquerda é ativada. As vozes das partes que são ativadas podem ser confirmadas no visor Home.

OBSERVAÇÃO

- Você também pode tocar apenas a parte da camada desligando a parte principal.
- O ponto de divisão pode ser alterado (página 54).
- A luz indicadora também acende no Style Split Point, quando o botão STYLE CONTROL [ACMP ON/OFF] está ativado.

1 Seleccione a parte do teclado e acesse o visor de seleção de voice.

Faça isso para selecionar uma voice para cada parte do teclado.

■ Tocando o visor

1-1 No visor Home, toque em [Main], [Left] ou [Layer] para ligar a parte do teclado desejada.

O centro do visor mostra as partes do teclado que foram ativadas e suas voices correspondentes.



1-2 Toque na voice da parte desejada para acessar o visor de seleção de voice.

■ Usando os botões do painel

1-1 Para selecionar a parte do teclado, pressione o botão VOICE [MAIN/LAYER/LEFT] repetidamente, se necessário, até que a luz da parte desejada se acenda.

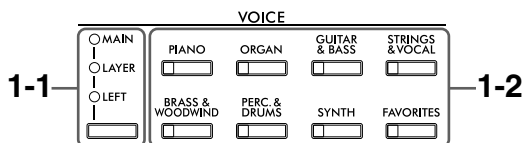

1-2 Pressione um dos botões de categoria de voice (som) desejada para acessar o visor de seleção de voice.

OBSERVAÇÃO

- Selecione voices para as partes Principal e Camada usando simplesmente os botões de seleção de categoria de voice. Enquanto mantém pressionado um dos botões de seleção de categoria de voice, pressione outro botão de seleção de categoria de voice. A voice correspondente ao primeiro botão pressionado é atribuída à parte Principal, enquanto a voice do segundo botão pressionado é atribuída à parte Camada.
- Altere a subcategoria pressionando o mesmo botão de categoria de voice duas vezes ou mais.

2 Toque na voice desejada.

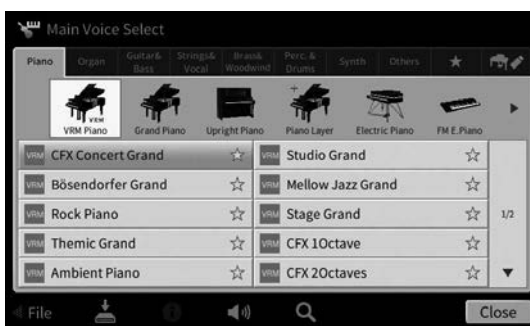

OBSERVAÇÃO

A guia "Others" contém sons XG e assim por diante. Para obter detalhes sobre como selecionar esses sons, consulte a seção "VoiceSetting" no Manual de Referência no site (página 9).

Para ouvir as características das voices:

Toque em (Demo) para iniciar a reprodução de demonstração da voice selecionada. Toque em (Demo) novamente para interromper a reprodução.
Toque em (Informações) para acessar a janela Voice Information, que pode ou não estar disponível, dependendo da voice.

3 Verifique se a parte do teclado desejada está ativada.

A configuração liga/desliga da parte do teclado pode ser definida conforme descrito na etapa 1-1, em "Tocando o visor".

4 Toque o teclado.



Característica da voice

À esquerda do nome de cada voice no visor Voice Selection, o ícone que representa sua característica determinante é indicado.



Existem várias características de voice. No entanto, somente as que se seguem são abordadas aqui. Para obter explicações detalhadas, consulte a seção “VoiceSetting” no Manual de Referência no site (página 9).

- **VRM: Voices (sons) VRM (página 53)**

Elas recriam a ressonância de cordas característica de um verdadeiro piano acústico.

- **S.Art/S.Art2: Voices (sons) Super Articulation (S.Art, S.Art2) (página 55)**

Em termos musicais, a palavra “articulação” geralmente se refere à transição ou à continuidade entre as notas. Isso se reflete muitas vezes em técnicas de apresentação específicas, como staccato, legato e modulação.

- **Org: Voices Organ Flutes (página 56)**

Permite recriar todos os sons do órgão clássico ajustando os níveis de comprimento em pés do tubo e os sons percussivos, assim como nos órgãos convencionais.

- **Drum Kit/SFX: Kits de bateria, SFX/Drum Kit: Voices (efeitos) SFX**

Permite reproduzir vários instrumentos de percussão ou sons SFX (efeitos sonoros) atribuídos a cada tecla. Para obter detalhes sobre as atribuições de tecla, consulte a “Lista de atribuições de tecla/percussão” na lista de dados no site (página 9). Em alguns sons de percussão efeitos SFX, use a função de tutor do kit de bateria para ver a atribuição de tecla no visor conforme descrito abaixo.

Exibição dos instrumentos atribuídos ao teclado (Tutor do kit de bateria)

Para sons de percussão nos quais (Tutor do kit de bateria) seja exibido na área de voice do visor Home ou abaixo do visor de seleção de voice acesse a atribuição de tecla tocando no ícone.

1 Toque em (Tutor do kit de bateria) para acessar a janela de tutor do kit de bateria.

2 Pressione a tecla desejada para verificar a atribuição da tecla.

A ilustração e o nome do instrumento atribuído à tecla são exibidos na janela de tutor do kit de bateria. Toque em [◀]/[▶] para mudar a ilustração e os nomes de instrumento em oitavas (ou pressione a tecla desejada fora do intervalo exibido).

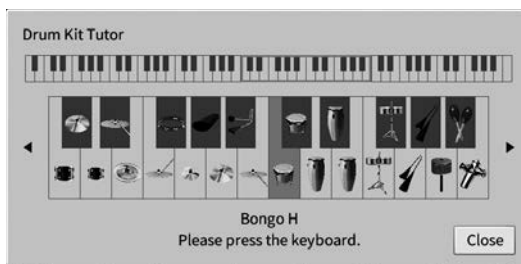

Sustentação da voz esquerda mesmo ao soltar as teclas (Esquerda pressionada)

Quando a função Left pressionada está definida como “On” em [Menu] → [Keyboard], a voice da parte esquerda é mantida mesmo quando as teclas são liberadas. Voices sem caimento, como cordas, são mantidas constantemente, enquanto voices com caimento, como piano, diminuem seu volume mais lentamente (como se o pedal de sustentação tivesse sido pressionado).

Quando a função de esquerda pressionada estiver “On”, uma indicação “H” aparecerá no lado esquerdo da ilustração do teclado no centro do visor Home.



Acesso às configurações apropriadas para apresentação de piano (Redefinição de piano)

Redefina facilmente as configurações apropriadas para tocar o instrumento como um piano, independentemente de quais configurações você tenha feito no painel. Essa função chamada “Redefinição de piano” permite reproduzir a voice “CFX Concert Grand” em todo o teclado.

OBSERVAÇÃO

Essa função não pode ser usada quando é exibido o visor Piano Room (página 44) ou Piano Lock (veja abaixo).

- 1 Mantenha pressionado o botão [PIANO ROOM] por dois segundos ou mais.**
Uma mensagem aparece no visor.
- 2 Toque em [Reset] para acessar as configurações apropriadas para tocar como um piano.**

Bloqueio das configurações para apresentação de piano (Bloqueio de piano)

“Bloqueie” as configurações de painel nas apropriadas para reproduzir o instrumento como um piano instantaneamente, independentemente das configurações que você tenha feito no painel. Uma vez bloqueado, o instrumento permanece nas configurações de piano padrão, mesmo que outros botões sejam pressionados, permitindo que você toque apenas o teclado, use os pedais ou ajuste o volume principal. Em outras palavras, Bloqueio do piano evita que você selecione acidentalmente e reproduza outro som durante a apresentação de piano.

- 1 Mantenha pressionado o botão [PIANO ROOM] por dois segundos ou mais.**
Uma mensagem aparece no visor.
- 2 Toque em [Lock] para acessar o visor Piano Lock.**
As configurações de painel serão bloqueadas nas configurações apropriadas para tocar como um piano.

Para desabilitá-lo, mantenha pressionado o botão [PIANO ROOM] novamente por dois segundos ou mais. Se você desligar o instrumento com o Bloqueio do piano ativado, o visor Piano Lock será acessado na próxima vez em que ligar o instrumento.

Reprodução dos sons de piano de ressonância aprimorada (sons VRM)

Basta selecionar um som VRM e aproveitar o efeito VRM (veja abaixo). Um ícone [VRM] é mostrado no lado esquerdo do nome da voice de um som VRM no visor de seleção de voice.

A configuração padrão do efeito VRM está ativada. Ligue ou desligue a função e ajuste a profundidade por meio da página [Menu] → [Voice Setting] → [Piano] → 1/2. Para obter detalhes, consulte o Manual de Referência no site (página 9).

VRM (Virtual Resonance Modeling)

Em um piano acústico real, quando você pressiona o pedal de sustentação e toca uma tecla, além de vibrar, a corda da tecla pressionada também faz as outras cordas e a placa de som vibrarem, uma influenciando a outra, criando uma bela e rica ressonância que se sustenta e reverbera. A tecnologia VRM (Virtual Resonance Modeling, Modelagem de ressonância virtual) incluída neste instrumento reproduz a complicada interação de ressonância entre as cordas e as placas de som e torna o som mais parecido com um verdadeiro piano acústico. Como a ressonância ocorre de maneira instantânea de acordo com a ação das teclas e do pedal, varie de maneira expressiva o som conforme o tempo que mantém as teclas pressionadas, além do tempo e da profundidade que mantém o pedal pressionado.

Reprodução de variações tonais que respondam a alterações sutis no toque (Grand Expression Modeling)

Quando a voice de “CFX Concert Grand” ou “Bösendorfer Grand” é selecionada, o efeito Grand Expression Modeling é adicionado automaticamente e reflete fielmente as nuances das variações tonais ao toque, exatamente como em um piano de cauda real.

Grand Expression Modeling

Em um piano acústico real, as mudanças sutis no som podem ser produzidas alterando o toque de execução, do momento em que você pressiona uma tecla ao momento em que a solta. Por exemplo, ao pressionar uma tecla até o fim, a tecla toca a base embaixo e o ruído atinge as cordas, alterando o som ligeiramente. Além disso, o tom, quando o abafador baixa até as cordas para silenciar o som, é alterado pela rapidez com que você solta a tecla. A tecnologia Grand Expression Modeling recria essas alterações sutis no som em resposta ao toque. Isso permite adicionar articulações, ao tocar com força, ou ressonância, ao tocar suavemente, para produzir sons com uma expressividade soberba. Ao tocar em staccato, o som produzido é extremamente nítido, assim como o som prolongado emitido pelas teclas soltas lentamente.

Definição do ponto de divisão

A tecla que divide o teclado em duas ou três áreas é conhecida como “Ponto de divisão”. Existem dois tipos de ponto de divisão: “Left Split Point” e “Style Split Point”. O “Left Split Point” divide o teclado na área da parte esquerda e na área da parte principal, e “Style Split Point” divide o teclado na seção de acordes para reprodução de ritmo (página 59) e a área principal ou da parte esquerda. Embora ambos os pontos de divisão estejam na mesma tecla (F#2) por padrão, você também pode defini-los individualmente (conforme mostrado).

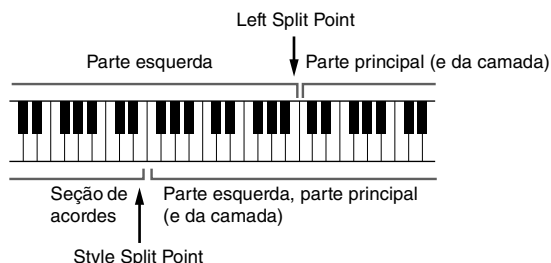

OBSERVAÇÃO

A luz indicadora localizada no ponto de divisão acende quando a parte esquerda está ativada ou o botão [ACMP ON/OFF] está ativado.

1 Acesse a janela Split Point/Fingering: [Menu] → [Split&Fingering].

OBSERVAÇÃO

A janela Split Point/Fingering também pode ser acessada mantendo pressionada a ilustração do teclado no visor de início.

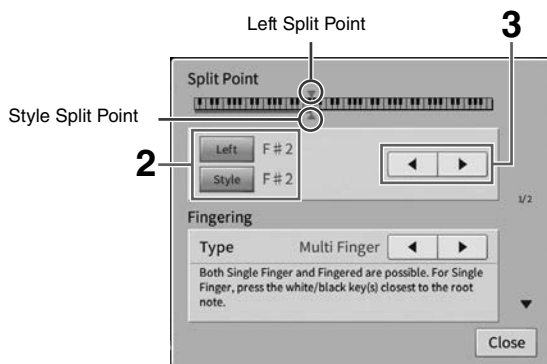

2 Toque em [Left] ou [Style] para ativá-lo.

Se desejar definir ambos os pontos de divisão para a mesma tecla, ligue ambos.

3 Toque em [◀]/[▶] para selecionar a tecla desejada como ponto de divisão.

Você também pode definir o ponto de divisão pressionando a tecla enquanto mantém pressionada a ilustração do teclado no visor.

OBSERVAÇÃO

O ponto de divisão esquerdo não pode ser definido abaixo do ponto de divisão do ritmo.

Reprodução de voices (Sons) Super Articulation

As voices Super Articulation (S.Art Voices e S.Art2 Voices) permitem que você crie expressões musicais sutis e bastante realistas, simplesmente pela sua forma de tocar. Os ícones [S.Art]/[S.Art2] são mostrados ao lado do nome da voice Super Articulation Voices (S.Art, S.Art2) no visor Voice Selection (Seleção de voice) ou no visor Home. Para obter instruções de apresentação específicas em determinadas voices, acesse a janela de informações da voice S.Art ou S.Art2 selecionada tocando nesse ícone no visor Home.

■ Voices (sons) S.Art

As voices S.Art proporcionam muitos benefícios com excelente capacidade de reprodução e controle expressivo em tempo real.

• Exemplo: Som de saxofone

Ao tocar uma nota Dó e, em seguida, um Ré adjacente em “legato”, você ouvirá a transição uniforme das notas, como se um saxofonista as tivesse tocado com um único sopro.

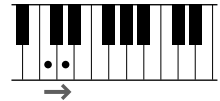

• Exemplo: Som de violão

Caso você toque uma nota C e a E pouco acima em um legato, mas firme, a afinação passa de C para E.

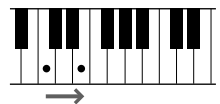

■ Voices (sons) S.Art2 (somente CVP-909)

No caso de voices de instrumentos de sopro e de corda, utiliza-se uma tecnologia especial da Yamaha, denominada AEM, que oferece amostras detalhadas de técnicas especiais expressivas usadas em instrumentos específicos — para arquear ou deslizar em notas, “unir” notas diferentes ou adicionar nuances expressivas ao final de uma nota, entre outros efeitos.

OBSERVAÇÃO

AEM é uma tecnologia que simula o som de instrumentos acústicos naturalmente, unindo perfeitamente as amostras de som mais apropriadas selecionadas no banco de dados, em tempo real, durante a apresentação.

• Exemplo: som de clarinete

Ao manter uma nota Dó e tocar B^b acima, você ouvirá um glissando até B^b.



Adicionando efeitos de articulação usando o pedal

Quando você atribui uma voice S.Art ou S.Art2 à parte Principal, a função dos pedais central e/ou esquerdo é alternada para controlar efeitos de articulação. Pressionar um pedal aciona diferentes efeitos de reprodução, distintos da sua reprodução no teclado. Por exemplo, pressionar um pedal para um som de saxofone pode gerar ruídos de tecla ou respiração, enquanto fazer o mesmo para um de violão pode gerar ruídos de traste ou sons de batida no corpo do instrumento. Intercale esses efeitos efetivamente nas notas enquanto toca. Quando uma Voice S.Art2 está selecionada, pressionar um pedal e tocar/soltar uma nota permite adicionar efeitos de articulação, como arqueamento para cima/baixo, glissando para cima/baixo, queda em metal etc.

OBSERVAÇÃO

- Em algumas voices Super Articulation, os efeitos de articulação não são atribuídos a pedais.
- Se quiser bloquear a função do pedal, independentemente da voice desligue o parâmetro Switch With Main Voice acessado por meio de [Menu] → [Assignable] → [Pedal] → [Switch With Main Voice (Center & Left)].
- Se você atribuir a função de articulação aos botões ASSIGNABLE (página 31), será possível controlar os efeitos de articulação usando os botões em vez dos pedais.

OBSERVAÇÃO

- As voices S.Art e S.Art2 são compatíveis apenas com outros modelos que possuem esses tipos de voices disponíveis. Nenhum dos dados de música ou ritmo criados no instrumento com essas voices será reproduzido corretamente quando usado em outros instrumentos.
- As voices S.Art e S.Art2 têm sons diferentes dependendo do intervalo do teclado, sua velocidade e toque, entre outros fatores. Dessa forma, se você ligar um efeito de harmonia de teclado, alterar a configuração de transposição ou alterar as configurações de voice, poderá gerar sons inesperados ou indesejados.
- As características das voices S.Art2 (efeitos padrão de articulação e configuração de vibrato aplicados pelos pedais) são eficazes para apresentação em tempo real. Entretanto, esses efeitos podem não ser completamente reproduzidos ao tocar uma música que foi gravada com o uso de voices S.Art2.

Criação de sons de órgãos de tubo originais

O instrumento usa uma avançada tecnologia digital para recriar o som tradicional de órgãos clássicos. Como em um órgão tradicional, crie o seu próprio som aumentando ou diminuindo os níveis dos comprimentos de tubos em pés. A voice criada pode ser salva para recuperação futura.

OBSERVAÇÃO

O termo "comprimento em pés" é uma referência à geração de sons de órgãos de tubo tradicionais, em que o som é produzido pelos tubos de comprimentos diferentes (em pés).

Existem três tipos de órgão, e cada tipo de órgão tem seu próprio visor, que recria extraordinariamente a aparência de um instrumento real. Cada tipo fornece controle realístico e intuitivo sobre o som, com níveis de comprimento em pés, guias e interruptores especiais que permitem ajustar o som com a mesma sensibilidade de um instrumento real.

Vintage



Euro



Home



- **Vintage:** Simulação do som icônico de um órgão americano vintage para jazz e rock.
- **Euro:** Um órgão European Pops bem conhecido com o som giratório icônico registrado na amostra.
- **Home:** Um órgão americano tradicional de teclas dos anos de 1970 e 1980 indicado para os padrões da estrada.

- 1 No visor de seleção de voice selecione o som Organ Flutes desejado.**
Toque na guia [Organ Flutes] na categoria [Organ] e selecione a voice de órgão desejada.
- 2 Retorne ao visor Home, toque em  (Tubos do órgão), localizado na parte superior direita do nome da voice, para acessar o visor Organ Flutes Voice Edit.**
- 3 Deslize as alavancas de comprimento em pés para ajustar as configurações de comprimento em pés.**
As configurações de comprimento em pés determinam o som básico dos tubos do órgão.

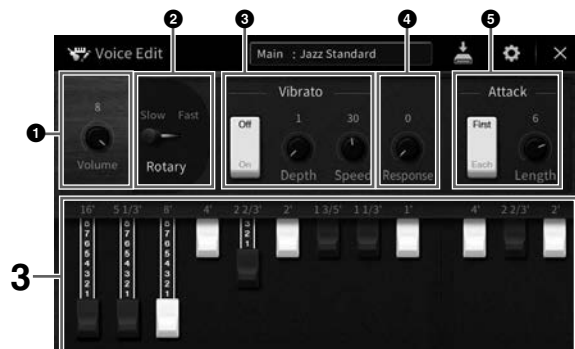

Se quiser, você poderá alterar as configurações como alto-falante giratório e vibrato.

❶	Volume	Determina o volume do som das flautas do órgão.
❷	Rotary/ Tremolo*	Altera a velocidade do alto-falante giratório entre “Lenta” e “Rápida”. Esse parâmetro só está disponível quando um tipo de efeito que contém “Giratório” no nome é aplicado.
❸	Vibrato*	Liga ou desliga o vibrato, além de permitir ajustar a profundidade e a velocidade do vibrato.
❹	Response	Ajusta a velocidade da resposta das partes de ataque e liberação do som.
❺	Attack	Altera entre dois modos diferentes de ataque: First e Each, além de determinar o comprimento do som de ataque.

Os parâmetros indicados por “*” só estão disponíveis para os tipos Vintage e Home.

OBSERVAÇÃO

Também é possível definir configurações de efeitos e EQ (equalizador). Para obter detalhes, consulte a seção “VoiceEdit” no Manual de Referência no site (página 9).

4 Toque em (Salvar) e salve a voice de órgão criada.

Para obter instruções sobre como salvar, consulte a página 32.

AVISO

As configurações também serão perdidas se você selecionar outra voice ou desligar o instrumento sem executar uma operação para salvar.

OBSERVAÇÃO

Além das voices de tubos do órgão, outras voices podem ser editadas acessando o visor Voice Edit no Menu após a seleção da voice desejada. Para obter detalhes, consulte o Manual de Referência no site (página 9).

4 Ritmos (Style)

– Reprodução de ritmos e acompanhamentos –

O instrumento possui diversos padrões rítmicos e de acompanhamento musical (chamados de “Ritmos”) em vários gêneros musicais diferentes, incluindo pop, jazz e muitos outros. Cada estilo conta com acompanhamento automático, com o qual você cria uma reprodução de acompanhamento automático simplesmente tocando os acordes com a mão esquerda. Isso permite recriar automaticamente o som de uma orquestra ou banda completa, mesmo que você esteja tocando o teclado sozinho.

Toque com um ritmo de acompanhamento

Teste o acompanhamento do ritmo com a música a seguir. Após entender como usar o ritmo teste outras músicas usando vários tipos de ritmos de acompanhamento.

Mary Had a Little Lamb (Style: Country 8Beat 2)

The musical score for "Mary Had a Little Lamb" is presented in a two-staff format (treble and bass clef). The key signature is one flat (B-flat), and the time signature is common time (C). The melody is written in the treble clef, and the accompaniment is in the bass clef. The score is divided into five measures. The first four measures are marked with chord symbols C, C, G, and C above the staff. The fifth measure is marked with an "Ending" box and a downward arrow. Piano keyboard diagrams are provided for the left hand in each measure, showing the chord voicings. The score concludes with a double bar line.

OBSERVAÇÃO

O tipo de dedilhado (página 65) “Multi Finger” (configuração padrão) ou “Single Finger” pode ser usado para a partitura de exemplo; as instruções aqui pressupõem o uso de uma mão ou de outra.

- 1 No visor Home, toque no nome do ritmo para acessar o visor de seleção de ritmo de acompanhamento.

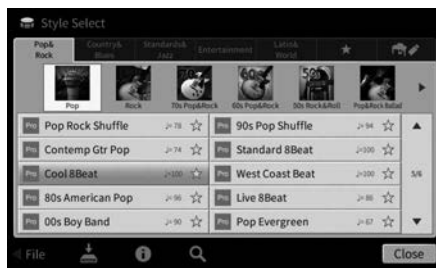

2 Toque no ritmo desejado.

Para o exemplo de partitura acima, toque na categoria [Country & Blues] e toque em [Modern Country]. Em seguida, toque em [Country 8Beat 2].

A categoria do ritmo também pode ser selecionada pressionando um dos botões STYLE.

OBSERVAÇÃO

Altere a subcategoria pressionando o mesmo botão de categoria de ritmo duas vezes ou mais.

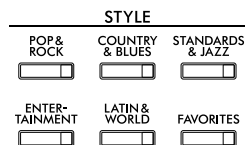

3 Verifique se o botão STYLE CONTROL [ACMP ON/OFF] está ativado.

Quando ativado, a seção da mão esquerda específica do teclado pode ser usada como a seção de acordes, e os acordes nela tocados são automaticamente detectados e usados como base para o acompanhamento automático completo com o ritmo de acompanhamento selecionado.

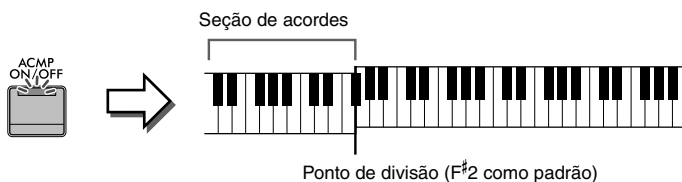

OBSERVAÇÃO

- O ponto de divisão pode ser alterado conforme desejado (página 54).
- Por padrão, a seção de acordes (área de detecção de acordes) é definida como a seção da mão esquerda, mas é possível alterá-la para a seção da mão direita (página 66) caso desejado.
- Quando o botão [ACMP ON/OFF] está desligado, somente a parte do ritmo é reproduzida (o acompanhamento automático não é reproduzido).

4 Retorne ao visor Home, toque em [◀] no canto superior esquerdo para expandir a área Style e toque em [▼] (SYNC START) para ativar o início sincronizado.



Aqui e nas etapas posteriores, a operação na área Style do visor Home pode ser controlada pelos botões STYLE CONTROL (página 60).

5 Toque um acorde com a mão esquerda para iniciar o ritmo selecionado.

Consulte a notação na página 58, toque os acordes com sua mão esquerda e uma melodia com a direita.

6 Toque em [▶/■] (START/STOP) para interromper a reprodução do ritmo.

Você também pode interromper a reprodução pressionando um dos botões ENDING/rit. [I] – [III] no local “Finalização” da notação (página 61).

Características do ritmo

O tipo de ritmo e suas características determinantes são indicados no ícone de ritmo de acompanhamento predefinido (como Pro e Session).

Para obter detalhes sobre esses ícones, consulte a seção “StyleSetting” no Manual de Referência no site (página 9).



Um ritmo de acompanhamento normalmente consiste em oito partes (canais): bateria, baixo etc. É possível adicionar variações e alterar a sensação de um ritmo ligando e desligando canais seletivamente ou alterando as vozes (página 100).

Compatibilidade de arquivos de ritmo

Este instrumento usa o formato de arquivo SFF GE (página 8) e pode reproduzir arquivos SFF existentes, mas estes serão alterados para o formato SFF GE quando forem salvos (ou carregados) no instrumento. Lembre-se de que o arquivo salvo pode ser reproduzido apenas em instrumentos compatíveis com o formato SFF GE.

Operações do controle do ritmo

Para isso, use os botões na tela acessados quando se toca em [◀] na área de ritmo do visor Home ou usando os botões STYLE CONTROL.

OBSERVAÇÃO

Para obter instruções sobre como ajustar o tempo, consulte página 39.

Visor Home

Enquanto o ritmo é interrompido



Controle do ritmo

Enquanto o ritmo é reproduzido



Controle do ritmo

Botões STYLE CONTROL



[ACMP ON/OFF], [AUTO FILL IN] e [SYNC STOP] podem ser controlados somente usando os botões do painel.

Para iniciar/interromper a reprodução

■ [▶/■] (START/STOP)

Inicia a reprodução da parte rítmica do estilo atual. Para interromper a reprodução, pressione esse botão novamente.



Reprodução de ritmo e acompanhamento automático (botão [ACMP ON/OFF])

Se você ligar o botão [ACMP ON/OFF], tanto a parte rítmica quanto o acompanhamento automático poderão ser reproduzidos ao tocar acordes na seção de acordes durante a reprodução do ritmo.



OBSERVAÇÃO

- A bateria não emite som para alguns ritmos. Quando quiser usar qualquer um desses ritmos, sempre verifique se o botão [ACMP ON/OFF] está ativado.
- Por padrão, [ACMP ON/OFF] é ativado quando você liga o equipamento. Defina se o botão [ACMP ON/OFF] está ligado ou desligado quando a alimentação é ligada por meio de [Menu] → [StyleSetting] → [Setting] → [ACMP On/Off default].

■ [⇩] (SYNC START)

Coloca a reprodução do ritmo em standby. O ritmo de acompanhamento volta a ser reproduzido quando você toca um acorde com a mão esquerda (com o botão [ACMP ON/OFF] ativado) ou pressiona qualquer nota no teclado (com o botão [ACMP ON/OFF] desligado). Durante a reprodução do ritmo, pressione esse botão para interromper o ritmo e colocar a reprodução em standby.

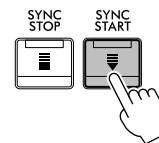

■ [SYNC STOP], botão

Inicie e pare o ritmo quando quiser. Para isso, basta tocar ou soltar as teclas na seção de acordes do teclado. Verifique se o botão [ACMP ON/OFF] está ativado, pressione o botão [SYNC STOP] e toque o teclado.

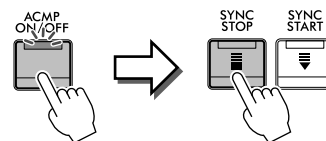

OBSERVAÇÃO

Quando o tipo de dedilhado (página 65) for definido como "Full Keyboard" ou "AI Full Keyboard" (Teclado no modo inteligência artificial), não será possível ligar a função Sync Stop.

■ INTRO [I] – [III]

O instrumento apresenta três seções de introdução diferentes para adicionar uma introdução antes de iniciar uma reprodução de ritmo. Após pressionar (ou tocar) um dos botões INTRO [I] – [III], inicie a reprodução do ritmo. Quando a introdução terminar de tocar, a reprodução do ritmo de acompanhamento será automaticamente alternada para a seção principal.

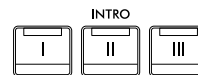

OBSERVAÇÃO

Ao selecionar INTRO [II] ou [III], você precisa tocar acordes na seção de acordes para tocar a seção de introdução completa.

■ ENDING/rit. [I] – [III]

O instrumento apresenta três seções de finalização diferentes para adicionar uma finalização antes de parar uma reprodução de ritmo. Ao pressionar (ou tocar) um dos botões ENDING/rit. [I] – [III] durante a reprodução de um ritmo, o acompanhamento será automaticamente interrompido após a reprodução da finalização. Faça com que a finalização diminua gradualmente (ritardando). Para isso, pressione o botão ENDING/rit. mais uma vez durante a reprodução dessa finalização.

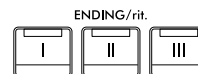

OBSERVAÇÃO

Se você pressionar o botão ENDING/rit. [I] durante a reprodução do ritmo uma inserção será automaticamente reproduzida antes de ENDING/rit. [I].

Alteração de variações (seções) durante a reprodução do ritmo

Cada ritmo de acompanhamento tem quatro seções principais diferentes, quatro seções de inserção e uma seção de pausa. Usando essas seções de maneira eficaz, é fácil tornar os sons da sua apresentação mais dinâmicos e profissionais. A seção pode ser livremente alterada durante a reprodução do ritmo.

■ MAIN VARIATION [A] – [D]

Pressione (ou toque) um botões MAIN VARIATION [A] – [D] para selecionar a seção principal desejada (o botão acende em vermelho). Cada um desses botões é um padrão de acompanhamento de alguns compassos, sendo reproduzido indefinidamente. Pressionar novamente o botão MAIN VARIATION selecionado mantém a mesma seção, mas reproduz um padrão de inserção apropriado, de modo a sofisticar o ritmo e pausar a repetição.

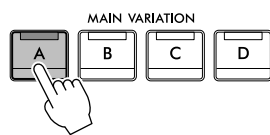

Pressione a seção principal selecionada (acesa em branco) novamente.

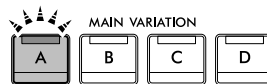

A inserção da seção principal selecionada é reproduzida (pisca em branco).

Adição de uma inserção durante a alteração da seção principal (botão [AUTO FILL IN])

Quando o botão [AUTO FILL IN] estiver ativado, pressione qualquer um dos botões [A] – [D] principais ao tocar para reproduzir automaticamente uma seção de inserção.

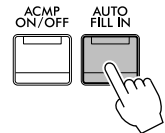

■ [BREAK] (BREAK)

Permite adicionar pausas dinâmicas no ritmo do acompanhamento. Pressione esse botão durante a reprodução do ritmo. Quando o padrão de pausa de um compasso terminar de tocar, a reprodução do ritmo será automaticamente alternada para a seção principal.



Sobre o status da lâmpada nos botões de seção (INTRO/MAIN VARIATION/BREAK/ENDING)

- **Branco:** a seção está selecionada no momento.
- **Branco (piscando):** a seção será reproduzida em seguida, após a seção atualmente selecionada.
* As lâmpadas dos botões [A]–[D] principal também piscam em branco.
- **Azul:** a seção contém dados, mas não está selecionada no momento.
- **Desligada:** a seção não contém dados e não pode ser reproduzida.

Reprodução automática de ritmos com progressões de acordes personalizadas (Looper de acordes)

Normalmente, enquanto você toca com um ritmo de acompanhamento, você executa acordes na seção de acordes do teclado. No entanto, usando a função Looper de acordes, você pode gravar as progressões de acorde que deseja tocar por cima, e o ritmo poderá ser reproduzido em um loop respondendo aos dados da progressão do acorde. Por exemplo, se você tocar os acordes C, F, G e C na ordem e gravar a progressão, o ritmo vai permanecer em loop e continuar reproduzindo “C/F/G/C → C/F/G/C...” — sem você precisar tocar acordes na seção de acordes do teclado. Isso amplia a possibilidade de apresentação, permitindo tocar livremente com as mãos esquerda e direita.

Para obter detalhes, consulte a seção “ChordLooper” no Manual de Referência no site (página 9).

Acesso às configurações de painel apropriadas para o ritmo atual (Configuração de um toque)

A função de configuração de um toque é um recurso avançado e prático que acessa automaticamente as configurações do painel mais adequadas (voices ou efeitos etc.) para o ritmo atualmente selecionado, com o toque de apenas um botão. Se você já decidiu o ritmo de acompanhamento que deseja usar, pode fazer com que a função de configuração de um toque selecione automaticamente a voice apropriada.

1 Selecione o ritmo de acompanhamento desejado (etapas 1 e 2 na página 58).

2 Pressione um dos botões ONE TOUCH SETTING [1] - [4].

Essa operação não só acessa todas as configurações instantaneamente (voices, efeitos etc.) que correspondem ao ritmo atual, como também ativa automaticamente os botões ACMP e SYNC START, para que você possa começar a reproduzir o ritmo de acompanhamento imediatamente.



Confirmação do conteúdo de configuração de um toque

No visor de seleção de ritmos, toque em **i** (Information) para acessar a janela de informações que mostra quais voices são atribuídas aos botões ONE TOUCH SETTING [1] – [4] para o ritmo de acompanhamento atual. Você também acessa as configurações desejadas tocando um dos botões Configurações de um toque 1 - 4 diretamente na janela de informações.

OBSERVAÇÃO

A cor cinza de um nome de voice indica que a parte da voice correspondente está desligada no momento.

3 Assim que você tocar um acorde com a mão esquerda, o ritmo de acompanhamento selecionado será iniciado.

Cada ritmo tem quatro configurações para a configuração de um toque. Pressione o outro botão [1] – [4] em ONE TOUCH SETTING para testar outras configurações.

Alteração automática da função de configuração de um toque com as seções principais

A função de link OTS (One Touch Setting, Configuração de um toque) prática permite alterar automaticamente configurações de um toque quando se seleciona uma seção principal (A – D). As seções principais A, B, C e D correspondem às configurações 1, 2, 3 e 4 de configuração de um toque, respectivamente. Para usar a função OTS Link, ligue o botão [OTS LINK].



OBSERVAÇÃO

É possível alterar a duração de alteração para Configurações de um toque com o botão [A] – [D] de MAIN VARIATION. Para isso, toque em [Menu] → [StyleSetting] → [Setting] e defina o parâmetro Temporização de OTS Link. Para obter detalhes, consulte o Manual de Referência no site (página 9).

Memorizando as configurações originais para Configuração de um toque

Memorize suas configurações do painel originais em Configuração de um toque. A configuração de um toque recentemente criada será salva na guia “User” como um ritmo de acompanhamento do usuário. Acesse a configuração de um toque como parte do arquivo de ritmo.

- 1** Selecione o ritmo de acompanhamento desejado para memorizar sua configuração de um toque.
- 2** Defina as configurações de painel desejadas, como as de Voices e Efeitos.
- 3** Pressione o botão [MEMORY] de REGISTRATION MEMORY.

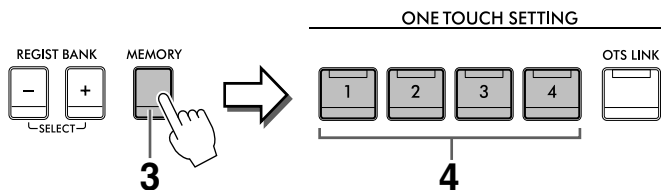

- 4** Pressione um dos botões ONE TOUCH SETTING [1] – [4].
É exibida uma mensagem solicitando que você salve as configurações do painel.
- 5** Toque em [Yes] para acessar o visor de seleção de ritmos e salvar os seus dados; em seguida, salve as configurações atuais como um ritmo de acompanhamento do usuário.

Para obter instruções sobre como salvar, consulte a página 32.

OBSERVAÇÃO

Para cancelar essa operação, toque em [No].

AVISO

A configuração de um toque memorizada será perdida se você alterar para outro ritmo de acompanhamento ou desligar a alimentação sem executar a operação de gravação.

Alteração do tipo de dedilhado de acordes

Altere o tipo de dedilhado de acordes dependendo do jeito de tocar.



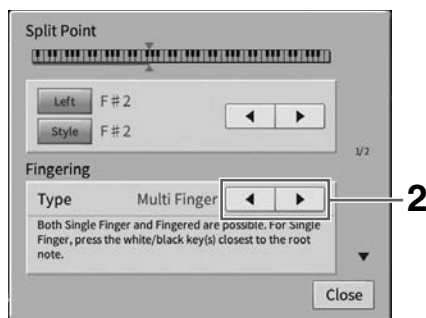

1 Acesse a janela Split Point/Fingering: [Menu] → [Split&Fingering].

OBSERVAÇÃO

A janela Split Point/Fingering também pode ser acessada mantendo pressionada a ilustração do teclado no visor de início.



2 Toque em [◀]/[▶] para selecionar o tipo de dedilhado desejado.

<p>Single Finger</p>	<p>Permite tocar acordes facilmente no intervalo de acompanhamento do teclado, usando um, dois ou três dedos. Esse tipo está disponível somente para a reprodução de ritmos de acompanhamento.</p> <p>C  Acorde maior Pressione somente a tecla de tônica.</p> <p>Cm  Acorde menor Pressione simultaneamente a tecla de tônica e uma tecla preta à sua esquerda.</p> <p>C7  Acorde em sétima Pressione simultaneamente a tecla de tônica e uma tecla branca à sua esquerda.</p> <p>Cm7  Acorde de sétima menor Pressione simultaneamente a tecla de tônica e as teclas branca e preta à sua esquerda.</p>
<p>Multi Finger</p>	<p>Detecta automaticamente os dedilhados do acorde Single Finger ou Fingered, dessa forma, será possível usar o tipo de dedilhado sem ter que alterar seus tipos.</p>
<p>Fingered</p>	<p>Permite dedilhar seus próprios acordes na seção de acorde do teclado, enquanto o instrumento fornece o acompanhamento de acorde, de baixo e o ritmo de orquestra apropriados no ritmo selecionado. Esse tipo reconhece os diversos tipos de acorde indicados na seção “Split&Fingering” no Manual da Referência no site (página 9) e pode ser visualizado com a função Chord Tutor, acessada em [Menu] → [ChordTutor].</p>
<p>Fingered On Bass</p>	<p>Aceita os mesmos dedilhados como Fingered, mas a nota mais grave tocada na seção de acordes do teclado é usada como a nota do baixo, permitindo que você toque acordes “no baixo”. (No modo Fingered, a tônica do acorde sempre é usada como a nota do baixo.)</p>
<p>Full Keyboard</p>	<p>Detecta os acordes em todo o intervalo de teclas. Os acordes são detectados de modo parecido ao Fingered, mesmo quando as notas são divididas entre as mãos esquerda e direita — por exemplo, tocar uma nota de baixo com sua mão esquerda e um acorde com a direita ou tocar um acorde com sua mão esquerda e uma melodia com a direita.</p>

AI Fingered	Basicamente igual ao Fingered, com a diferença de que é possível tocar menos de três notas para indicar os acordes (com base no acorde tocado anteriormente etc.). OBSERVAÇÃO Somente na Piano Room, sua apresentação na seção de acordes produz o som da voice selecionada, bem como o som do acompanhamento.
AI Full Keyboard	Quando esse tipo de dedilhado avançado é ativado, o instrumento cria automaticamente o acompanhamento apropriado enquanto você toca alguma coisa, em qualquer parte do teclado, usando as duas mãos. Não é preciso se preocupar com a especificação dos acordes do ritmo de acompanhamento. Embora o tipo AI Full Keyboard seja desenvolvido para funcionar com qualquer música, talvez alguns arranjos não sejam adequados para uso com esse recurso. Esse tipo é parecido com o Full Keyboard (Teclado completo), com a diferença de que é possível tocar menos de três notas para indicar os acordes (com base no acorde tocado anteriormente etc.). Os acordes em 9ª, 11ª e 13ª não podem ser tocados. Esse tipo está disponível somente para a reprodução de ritmos.

OBSERVAÇÃO

Quando a área Detecção de acorde estiver definida como "Upper" (veja abaixo), somente "Fingered"* estará disponível. Esse tipo é basicamente o mesmo que "Fingered", exceto pelo fato de que "1+5", "1+8" e o cancelamento de acorde não estão disponíveis.

Especificação de acordes com a mão direita para reprodução do ritmo de acompanhamento (alteração da área de detecção de acorde)

Alterando a área de detecção de acordes da seção da mão esquerda ("Lower") para a seção da mão direita ("Upper"), toque a linha de baixo com a mão esquerda enquanto usa a mão direita para controlar a reprodução do ritmos. Para obter detalhes, consulte a seção "Split&Fingering" no Manual de Referência no site (página 9).

Acordes

Para usuários não familiarizados com acordes, este prático guia apresenta acordes comuns para referência rápida. Como existem muitos acordes úteis e várias maneiras diferentes de usá-los musicalmente, consulte os livros de acordes comercialmente disponíveis para obter mais detalhes.

★ Indica a nota tônica.

Maior	Menor	Sétima	Sétima menor	Sétima maior
C 	Cm 	C7 	Cm7 	CM7
D 	Dm 	D7 	Dm7 	DM7
E 	Em 	E7 	Em7 	EM7
F 	Fm 	F7 	Fm7 	FM7
G 	Gm 	G7 	Gm7 	GM7
A 	Am 	A7 	Am7 	AM7
B 	Bm 	B7 	Bm7 	BM7

5 Reprodução de música

– Reprodução e prática de músicas –

No Clavinova, Música se refere aos dados MIDI ou de áudio, que incluem músicas predefinidas, arquivos de música comercialmente disponíveis, entre outros. Além de reproduzir e ouvir uma música, você também pode tocar o teclado durante a reprodução da música.

Existem dois tipos de música que podem ser gravados e reproduzidos nesse instrumento: músicas MIDI e músicas de áudio.

• Música MIDI

Uma música MIDI inclui suas informações de apresentação no teclado e não é uma gravação do som real em si. As informações de apresentação referem-se a quais teclas são tocadas, com que duração e com que intensidade - assim como em uma partitura musical. Com base nas informações de apresentação gravadas, o gerador de tom (do Clavinova etc.) produz o som correspondente. Uma vez que os dados de música MIDI contêm informações, como parte e som do teclado, pratique efetivamente visualizando a partitura, ligando ou desligando a parte específica ou alterando as voices.

• Música de áudio

Uma música de áudio é uma gravação do som apresentado em si. Esses dados são gravados da mesma maneira que são usados com gravadores de som etc. Os dados de áudio em formato WAV ou MP3 podem ser reproduzidos neste instrumento assim como são reproduzidos em smartphones ou em reprodutores de música portáteis etc.

A disponibilidade de funções varia entre as músicas MIDI e as músicas de áudio. Neste capítulo, os ícones a seguir indicam se a explicação se aplica ou não às músicas MIDI ou músicas de áudio individualmente.

Exemplo: **MIDI** **Audio** ... Indica que a explicação se aplica somente às músicas MIDI.

5

Reprodução de música – Reprodução e prática de músicas –

Reprodução de músicas

MIDI

Audio

Reproduza os tipos de música a seguir.

- Músicas predefinidas (músicas MIDI)
- Suas próprias músicas gravadas (consulte a página 76 para obter instruções de gravação)
- Músicas comercialmente disponíveis: arquivos MIDI em formato SMF (arquivo MIDI padrão), arquivos de áudio no formato WAV ou MP3.

WAV	Taxa de amostragem de 44,1 kHz, resolução de 16 bits, estéreo
MP3	MPEG-1 Audio Layer-3: taxa de amostragem de 44,1/48,0 kHz, taxa de bits de 128 a 320 kbps e variável, mono/estéreo

OBSERVAÇÃO

Para obter informações sobre formatos de MIDI compatíveis, consulte a página 8.

Se quiser reproduzir uma música em uma unidade Flash USB que contém dados de músicas, conecte-a ao terminal [USB TO DEVICE] antecipadamente.

OBSERVAÇÃO

Antes de usar uma unidade flash USB, lembre-se de ler "Conexão com dispositivos USB" na página 103.

1 No visor Home, toque no nome da música para acessar o visor de seleção de música.

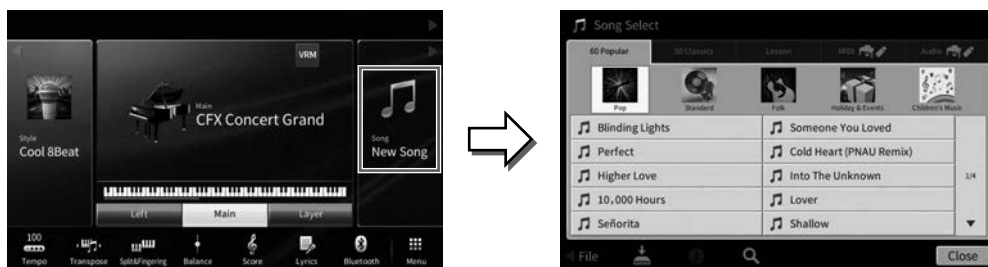

2 Toque na música desejada no visor para selecioná-la.

Uma música predefinida pode ser selecionada em uma das seguintes guias:

- **60 Popular:** Várias músicas populares divididas em diversas categorias
- **50 Classics:** Várias músicas clássicas incluídas em “50 obras-primas da música clássica” (livro de partituras)
- **Lesson:** Várias músicas apropriadas para prática do piano

As músicas que você gravou ou as comercialmente disponíveis podem ser selecionadas em um das seguintes guias:

- **MIDI** : Acessa uma lista das músicas MIDI
- **Audio** : Acessa uma lista das músicas de áudio

OBSERVAÇÃO

- A pasta “PianoRoom” na guia do usuário (MIDI) contém as músicas gravadas em Piano Room (página 48).
- No visor de seleção de músicas ou no visor Home, você pode diferenciar o formato de dados da música de áudio pelo ícone mostrado ao lado do nome da música. Se ele estiver no formato MP3, “MP3” será exibido no ícone, mas, no caso do formato WAV, nada é mostrado.

Exibição das informações da música de áudio

Quando uma música de áudio é selecionada, tocar em **i** (Informações) no visor de seleção de músicas acessa a janela de informações da música, que mostra o título da música, o nome do artista etc.

3 Retorne ao visor Home, toque em [▶] no canto superior direito para expandir a área de música e toque em [▶/||] (Reproduzir/Pausar) para iniciar a reprodução.



Aqui e nas etapas posteriores, a operação na área Song do visor Home pode ser controlada pelos botões SONG CONTROL (página 69).

Enfileirando a próxima música para reprodução (somente música MIDI)

Enquanto uma música MIDI estiver sendo reproduzida, você poderá enfileirar a próxima música MIDI para reprodução. Isso é prático para encadear suavemente uma música à seguinte durante uma apresentação no palco. Durante a reprodução de uma música, selecione a próxima música que você deseja reproduzir no visor de seleção de músicas. O ícone [Next] é exibido no lado direito do nome da música correspondente. Para cancelar essa configuração, toque no ícone [Next].

4 Toque em [■] (Parar) para interromper a reprodução.

Operações do controle de música

Para controlar a reprodução da música, use os botões na tela acessados pelo toque em [▶] na área de música do visor Home ou use os botões SONG CONTROL no painel.

Visor Home



Botões SONG CONTROL



Lembre-se de que, diferentemente de determinadas operações de botão do painel, não é possível tocar em dois botões simultaneamente no visor.

OBSERVAÇÃO

- Para obter instruções sobre como ajustar o tempo, consulte a página 39 para músicas MIDI e a página 75 para músicas de áudio.
- Para obter informações [●] (Gravar), consulte a página 76.

■ Pausa

Pressione (ou toque) [▶/||] (Reproduzir/pausar) durante a reprodução. Pressioná-lo mais uma vez reinicia a reprodução da música da posição atual.

■ Retrocesso/Avanço rápido

Pressione (ou toque) os botões [◀◀] (Retrocesso) ou [▶▶] (Avanço rápido) durante a reprodução ou enquanto a música estiver parada. Pressionar um deles uma vez move as músicas MIDI para trás/para a frente em um compasso, ou em um segundo para músicas de áudio. Manter pressionado um deles, retrocede ou avança a música continuamente.

Quando você pressiona (ou toca) os botões [◀◀] (Retrocesso) ou [▶▶] (Avanço rápido), um visor de configuração é exibido mostrando a posição atual da música.

Para músicas MIDI

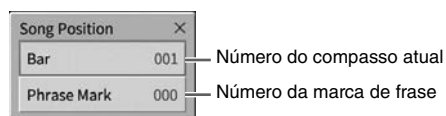

Para músicas de

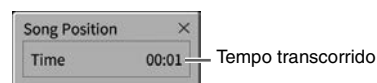

O número da marca de frase aparecerá somente quando uma música MIDI contendo marcas de frase for selecionada. É possível optar pelo retrocesso/avanço rápido da música nas unidades "Bar" ou "Phrase Mark" tocando no visor de configuração antecipadamente.

OBSERVAÇÃO

- A janela pop-up mencionada aqui não aparece quando você retrocede ou avança rapidamente uma música MIDI sem marcas de frase ou uma música de áudio tocando no visor.
- A marca de frase é um marcador pré-programado em determinados dados de música MIDI que especifica um determinado local na música.

Movendo a posição da reprodução da música

Na área Song (quando expandida) do visor Home, é exibida a posição atual da reprodução da música. Ela pode ser movida para a frente ou para trás, bastando mover o controle deslizante no visor.

Quando uma música MIDI é selecionada:

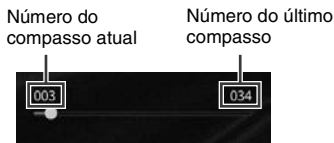

Quando uma música de áudio é selecionada:



■ Início sincronizado (música MIDI)

Você poderá iniciar facilmente a reprodução de uma música MIDI assim que começar a tocar o teclado. Enquanto a reprodução estiver interrompida, mantenha pressionado o botão SONG CONTROL [■] (Parar) e pressione o botão [▶/||] (Reproduzir/pausar). Para cancelar a função Início sincronizado, repita a mesma operação.

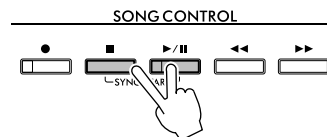

OBSERVAÇÃO

Você também pode ativar a função de início sincronizado mantendo pressionadas as teclas [▶/||] (Reproduzir/pausar) na área de música (quando expandida) do visor Home.

Exibição da notação musical (partitura)

MIDI

Audio

Exiba a notação musical (partitura) da música selecionada. Sugerimos que você leia toda a notação musical antes de começar a praticar.

1 Selecione uma música MIDI (etapas de 1 e 2 na página 68).

2 Acesse o visor de partitura em [Menu] → [Score].

Leia a notação inteira tocando em [◀] ou [▶] quando a reprodução da música estiver parada. Quando a reprodução é iniciada, a “bolinha” se move pela partitura, indicando a posição atual.



Para alterar a página.

Para alterar as configurações do visor Score.

OBSERVAÇÃO

- O instrumento pode gerar e exibir a notação musical para músicas MIDI, como músicas predefinidas, dados de músicas à venda no mercado e até mesmo suas apresentações gravadas.
- A notação exibida é gerada pelo instrumento com base nos dados da música. Por isso, talvez ela não seja exatamente igual à partitura comercialmente disponível da mesma música, especialmente ao exibir a notação de passagens complexas ou muitas notas curtas.

Alteração do tamanho da partitura/letras em uma partitura

Ao tocar na opção  (Configurações de exibição) no canto inferior direito do visor, você pode alterar as configurações do visor de partitura (por exemplo, alterar o tamanho da partitura ou exibir os nomes das notas ou a letra da música na partitura etc.). Para obter detalhes sobre o visor Score, consulte o Manual de Referência no site (página 9).

OBSERVAÇÃO

A letra da música só pode ser exibida quando a música MIDI contém dados de letra.

Exibição de letras

MIDI

Audio

Quando a música selecionada contém dados de letra (para músicas de áudio, apenas os de formato MP3 são compatíveis), exiba no visor do instrumento durante a reprodução.

1 Selecione uma música (etapas de 1 a 2 na página 68).

2 Acesse a exibição de letras de música em [Menu] → [Lyrics].

Se os dados da música contiverem a letra, ela será exibida no visor. Leia a letra inteira tocando nos botões [◀] ou [▶] quando a reprodução da música está parada. Assim que a reprodução da música inicia, a cor da letra muda, indicando a posição atual.



Para alterar a página.

OBSERVAÇÃO

A letra da música pode ser exibida em uma TV ou um monitor externo (página 111).

Para obter detalhes sobre a exibição de letras de música, consulte o Manual de Referência no site (página 9).

Exibição do texto

Independentemente de a música estar selecionada ou não, veja o arquivo de texto (.txt) criado usando um computador no visor do instrumento ([Menu] → [TextViewer]). Esse recurso permite várias possibilidades úteis, como a exibição de letras de música, nomes do acorde e notas de texto. Para obter detalhes sobre o visor de texto, consulte o Manual de Referência no site (página 9).

Prática com uma das mãos usando a função de orientação

MIDI

Audio

Deixe a parte da mão direita sem áudio e tente praticar essa parte sozinho. As explicações aqui se aplicam quando você pratica a parte da mão direita com “Luzes de acompanhamento” das funções de orientação. As luzes indicadoras indicam as notas que você deve reproduzir e quando deve tocá-las. Também é possível praticar em seu próprio ritmo, já que o acompanhamento espera que você reproduza as notas corretamente.

OBSERVAÇÃO

Quando o botão [ACMP ON/OFF] está ativado, as luzes indicadoras da parte da mão esquerda não funcionam. Conforme necessário, desligue o botão [ACMP ON/OFF] ao usá-la.

- 1 **Selecione uma música MIDI e acesse o visor Score (página 70).**
- 2 **Toque em  (Configurações de reprodução) para acessar o menu de configurações de reprodução.**



OBSERVAÇÃO

As configurações de reprodução também podem ser controladas no visor Home e na exibição de letras de música.

- 3 **Toque em [Guide] para ativá-lo.**
- 4 **Toque em [Right] para desligar a parte da mão direita.**
A parte da mão direita está sem áudio e a orientação para essa parte está ativada.

OBSERVAÇÃO

Normalmente, Ch 1 é atribuído a [Right], Ch 2 é atribuído a [Left] e Ch de 3 a 16 são atribuídos a [Extra], mas é possível alterar qual canal está atribuído à parte da mão direita ou da mão esquerda por meio de [Menu] → [SongSetting] → [Part Ch]. Ligue ou desligue cada canal no visor Mixer (página 100).

- 5 **Pressione o botão SONG CONTROL  (Reproduzir/pausar) para iniciar a reprodução.**

Pratique a parte da mão direita no seu próprio ritmo seguindo as luzes indicadoras. A reprodução das partes Esquerda e Extra aguardará que você toque as notas corretamente.

OBSERVAÇÃO

As luzes indicadoras acendem em branco para as teclas brancas e em azul para as teclas pretas.

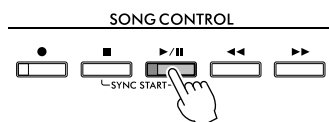

Após concluir a prática, toque em [Guide] para desligar essa função de orientação.

Outras funções de orientação

Além da função de luzes de acompanhamento explicada acima, existem mais funções nos recursos de orientação, para praticar a duração do toque das teclas (qualquer modo Key), para Karaokê ou para praticar uma música em seu próprio ritmo (seu tempo). É possível selecionar as funções tocando em [Menu] → [SongSetting] → [Guide] → [Type].

Para obter mais informações, consulte o Manual de Referência no site (página 9).

Repetir reprodução

MIDI

Audio



As funções de repetição de música podem ser usadas para reproduzir uma música repetidamente ou um intervalo específico de compassos em uma música. Essa função controlada na área Song (quando expandida) do visor Home é útil para praticar repetidamente as frases difíceis de tocar.

OBSERVAÇÃO

Quando uma música MIDI é selecionada, você também pode controlar a reprodução da repetição no menu Playback Settings acessado no visor Score ou na exibição de letras de música (página 72).





Reprodução de uma música inteira repetidamente

Para repetir uma música inteira, ligue  (Repetição A-B) no visor e inicie a reprodução da música. Para cancelar a reprodução da repetição, desligue  (Repetição A-B).

Especificação de um intervalo de compassos e sua reprodução contínua (Repetição A-B)

- 1** Selecione uma música (etapas de 1 a 2 na página 68).
- 2** Toque em  (Reproduzir/pausar) para iniciar a reprodução.
- 3** Especifique o intervalo de repetição.

Quando a reprodução atinge o ponto que você deseja especificar como inicial (A), ligue  (Repetição A-B). Quando a reprodução atinge o ponto que você deseja especificar como de finalização (B), toque em  (Repetição A-B) novamente. O intervalo do Ponto A ao Ponto B será reproduzido repetidamente. Para músicas MIDI, uma partida automática (para ajudar a orientá-lo na frase) é adicionada antes do Ponto A.

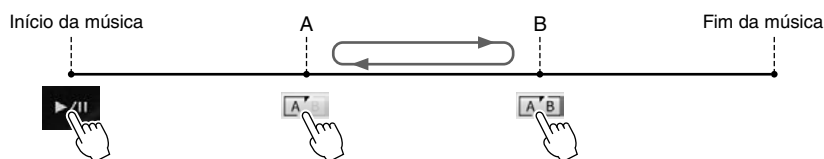

OBSERVAÇÃO

- Quando quiser repetir do início da música até algum ponto no meio dela:
 1. Ligue o ícone Repetição A-B e inicie a reprodução da música.
 2. Toque no ícone de repetição A-B novamente no ponto de finalização (B) desejado.
- A especificação apenas do ponto A resulta na reprodução da repetição entre esse ponto e o final da música.

4 Toque em [■] (Parar) para interromper a reprodução.

A posição da música retornará para o ponto A.

Depois de praticar, desligue [A B] (Repetição A-B).

Especificando o intervalo de repetição enquanto as músicas não estão sendo reproduzidas

1. Avance rapidamente a música para o Ponto A e ligue [A B] (Repetição A-B).
2. Avance rapidamente a música para o Ponto B e toque em [A B] (Repetição A-B) novamente.

Reprodução repetida de várias músicas

Toque diversas músicas repetidamente. Selecione “Tudo” ou “Aleatório” no “Modo de repetição” ([Menu] → [SongSetting] → [Play]) e toque em [▶/||] (Reproduzir/Pausar) para iniciar a reprodução. Todas as músicas salvas em uma determinada pasta serão reproduzidas repetidamente na ordem consecutiva ou aleatória. Para redefinir a configuração de repetição, selecione “Off” em “Repeat Mode”.

Ajuste da afinação em semitons (Deslocamento de tom)

MIDI

Audio

Assim como a função Transposição (página 41) da música MIDI, a afinação de uma música de áudio na unidade flash USB pode ser ajustada em semitons (de -12 a 12) no visor Home.

1 Conecte a unidade Flash USB com as músicas de áudio ao terminal [USB TO DEVICE].

OBSERVAÇÃO

Antes de usar uma unidade flash USB, lembre-se de ler “Conexão com dispositivos USB” na página 103.

2 Selecione uma música de áudio (etapas de 1 a 2 na página 68).

3 Na área Song (quando expandida) do visor Home, toque em (Deslocamento de tom) para acessar a janela Setup.

OBSERVAÇÃO

O deslocamento de tom não pode ser aplicado a arquivos MP3 com uma taxa de amostragem de 48 kHz.





4 Defina o valor tocando em []/[].

Ajuste da velocidade da reprodução (Prolongamento do tempo)

MIDI

Audio

Assim como o ajuste de Tempo de uma música MIDI (página 39), ajuste a velocidade de reprodução de uma música de áudio na unidade Flash USB prolongando-a ou comprimindo-a.

Para isso, selecione uma música de áudio e toque em  (Prolongamento do tempo) na área Song do visor Home para acessar a janela Setup. Toque em []/[] nessa janela para definir o valor (de 70% a 160%). Valores mais altos correspondem a um tempo mais rápido.

OBSERVAÇÃO

A velocidade da reprodução não pode ser alterada para arquivos MP3 com taxa de amostragem de 48,0 kHz.



Cancelamento da parte vocal (Cancelamento de vocal)

MIDI

Audio

Cancele ou atenuar a posição central do som estéreo. Isso permite cantar no estilo “karaokê” apenas com o acompanhamento instrumental, ou tocar a parte da melodia no teclado, uma vez que o som vocal costuma estar no centro da imagem do estéreo na maioria das gravações.

Para ligar ou desligar a função Cancelamento de vocal, primeiramente selecione uma música de áudio e, em seguida, ligue/desligue  (Cancelamento de vocal) na área Song do visor Home.

OBSERVAÇÃO

- Embora a função Cancelamento de vocal seja bastante eficaz na maioria das gravações de áudio, o som vocal em algumas músicas não pode ser completamente cancelado.
- O cancelamento de vocal não afeta o som de entrada de áudio (página 107) de dispositivos externos.



5

Reprodução de música – Reprodução e prática de músicas –

6 Gravação de músicas

– Gravação da apresentação –

Esse instrumento permite gravar sua apresentação com os dois métodos a seguir.

• Gravação MIDI

Com esse método, as apresentações gravadas são salvas na memória do usuário do instrumento ou em uma unidade Flash USB como um arquivo MIDI SMF (formato 0). Se você desejar regravar uma seção específica ou alterar voices e editar outros parâmetros, use esse método. Além disso, se você quiser gravar sua apresentação em cada canal individualmente, execute a gravação de várias faixas do método de gravação MIDI. Como uma música MIDI pode ser convertida em uma música de áudio após a gravação (página 85), pode ser conveniente usar a gravação MIDI (com gravação de novas pistas e várias partes) para criar primeiro um arranjo complexo que de, outra forma, você não conseguiria tocar ao vivo e, em seguida, convertê-lo em uma música de áudio. Esse instrumento permite gravar aproximadamente 3 MB por música.

• Gravação de áudio

Com esse método, as apresentações gravadas são salvas na memória do usuário do instrumento ou em uma unidade Flash USB como arquivos de áudio. Como são salvas em formato WAV estéreo de resolução normal de qualidade de CD (44,1 kHz/16 bits) por padrão, elas podem ser transmitidas para reprodutores de música portáteis e reproduzidas neles usando um computador. A entrada de som pelos conectores [MIC/LINE IN], [AUX IN] etc. também é gravada, de maneira que seja possível gravar a voice cantando pelo microfone ou o som reproduzido no dispositivo de áudio conectado. O formato do arquivo pode ser alterado para MP3 em [Menu] → [SongSetting] → [Rec] → [Audio Rec Format]. Esse instrumento permite gravar até 80 minutos em cada gravação.

OBSERVAÇÃO

Para obter uma visão geral do MIDI e aprender a usá-lo de maneira efetiva, consulte o documento “Noções básicas sobre MIDI” no site (página 9).

Gravação rápida e fácil da apresentação de piano

Para simplesmente tocar uma peça de piano e gravá-la sem precisar fazer nenhuma configuração complicada, você pode gravar no Piano Room. Nesse visor especial, você pode começar a gravar com apenas um toque. Para obter detalhes, consulte página 48.

Procedimento básico de gravação (gravação MIDI/de áudio)

Antes de gravar, faça as configurações necessárias, como seleção de Voice/Style (para gravação MIDI e gravação de áudio) e a conexão do microfone (somente para gravação de áudio, se desejar gravar seu vocal). Conforme a necessidade, conecte a unidade Flash USB ao terminal [USB TO DEVICE], especialmente se desejar executar a gravação de áudio.

OBSERVAÇÃO

Antes de usar uma unidade flash USB, lembre-se de ler “Conexão com dispositivos USB” na página 103.

Antes de iniciar a gravação de áudio:

Na gravação de áudio, os dados da apresentação são salvos automaticamente na unidade Flash USB ou na memória do usuário durante a gravação. Para salvar os dados em uma unidade flash USB, conecte a unidade ao terminal [USB TO DEVICE] antes. Se ela não estiver conectada, os dados gravados serão salvos automaticamente na memória do usuário.

- 1 Defina as configurações necessárias, como a seleção de Voice e Style.
- 2 No visor Home, toque em [▶] no canto superior direito para expandir a área Song e toque em [●] (Gravar) para acessar a janela Song Recording.



OBSERVAÇÃO

- A janela de gravação de músicas pode ser acessada também pressionando-se o botão SONG CONTROL [●] (Gravar). Aqui e nas etapas posteriores, a operação na área Song do visor Home pode ser controlada pelos botões SONG CONTROL (página 69).
- Na janela Song Recording, tocar no triângulo à esquerda de "Channel" (Canal) permite expandir ou fechar a área Canal (parte).

- 3 Toque em [New MIDI] para gravação MIDI ou [New Audio] para gravação de áudio para selecionar o tipo de gravação desejado.

Quando uma música MIDI tiver sido selecionada, a opção [Overwrite MIDI] também será exibida na janela. A seleção dela permite adicionar ou substituir os dados da música MIDI selecionada.

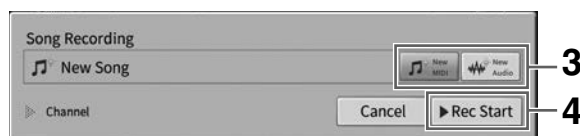

OBSERVAÇÃO

Se você quiser cancelar a gravação, toque em [Cancel] no visor ou pressione o botão SONG CONTROL [●] (Gravar) antes de passar à próxima etapa.

- 4 Inicie a gravação.

Com a gravação MIDI, inicie a gravação tocando o teclado ou tocando em [Rec Start]. Com a gravação de áudio, inicie a gravação tocando em [Rec Start].

Você também pode iniciar a gravação pressionando o botão SONG CONTROL [▶/||] (Reproduzir/pausar).

Atribuição de partes a canais (gravação MIDI)

Com a gravação MIDI, grave sua apresentação em cada canal, um de cada vez (página 82). Quando você executa a gravação MIDI sem especificar a parte, conforme explicado aqui, as partes do teclado serão gravadas nos canais de 1 a 3 e as partes do ritmo de acompanhamento serão gravadas nos canais de 9 a 16.

- 5 Toque o teclado.

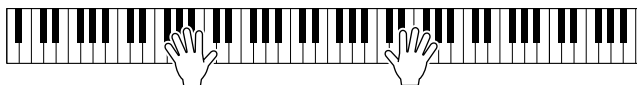

- 6 Após o término da apresentação, toque em [■] (Parar) no visor Home para interromper a gravação.



- 7 Para ouvir a apresentação gravada, toque em [▶/||] (Reproduzir/pausar).

- 8 Salve a apresentação gravada.

■ Na gravação MIDI

Após a gravação,  (Salvar) aparece na área Song do visor Home. Esse ícone indica que os dados gravados existem, mas ainda não foram salvos.

8-1 No visor Home, toque em  (Salvar) mostrado na área da música para acessar o visor e selecionar um destino para salvar a música gravada.

8-2 Salve os dados gravados como um arquivo seguindo as instruções na página 32, etapas de 2 a 5.

As músicas MIDI podem ser salvas na  (guia User MIDI Song).

AVISO

A música MIDI gravada será perdida se você alternar para outra música ou desligar o instrumento sem executar a operação de gravação. Isso também ocorre quando a energia é desligada pela função de desligamento automático (página 19).

■ Na gravação de áudio

Como o arquivo de música de áudio é salvo automaticamente na unidade Flash USB ou na memória do usuário durante a gravação, a operação Salvar não é necessária. A música de áudio gravada aparecerá no  (guia User Audio Song) no visor de seleção de música. Se quiser, renomeie o arquivo seguindo as instruções na página 33.

Regravação de uma seção específica da música MIDI

Regrave uma seção específica de uma música MIDI já gravada. Para obter detalhes, consulte a seção "SongSetting" no Manual de Referência no site (página 9).

Gravação independente das partes das mãos direita e esquerda (gravação MIDI)

Com a gravação MIDI, você pode criar uma música MIDI que consista em 16 canais (partes) gravando cada canal de maneira independente, o que permite criar uma peça completa que pode ser difícil de tocar ao vivo. Por exemplo, grave a parte da mão direita primeiro e, em seguida, grave a parte da mão esquerda enquanto ouve a parte da mão direita já gravada ou grave a reprodução do ritmo de acompanhamento primeiro e, em seguida, grave as melodias enquanto ouve a reprodução do ritmo já gravado. Aqui, você aprenderá a gravar as partes das mãos direita e esquerda separadamente. Se você quiser especificar os canais e as partes a serem gravadas, consulte página 82 para obter instruções.

- 1 **Faça as configurações necessárias, acesse a janela Song Recording e toque em [New MIDI] (etapas de 1 a 3 na página 77).**

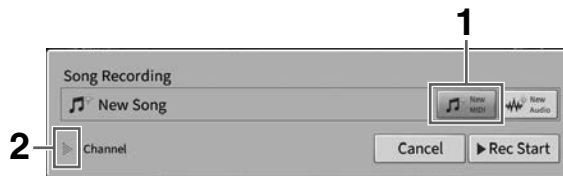

- 2 **Toque em [▶] à esquerda de “Canal” para expandir a área.**
- 3 **Toque em [Right Hand] para especificar os canais de destino para gravação das partes da mão direita.**

Tocar em [Right Hand] define “Main” (Principal) e “Layer” (Camada) como [Rec] e outras partes como [Off]. O canal de destino da gravação é definido automaticamente desta forma: Parte principal para o canal 1 e parte da camada para o canal 3. Se a parte da camada estiver desligada no visor Home, a parte da camada não será gravada, mesmo quando a parte da camada estiver definida como [Rec] aqui (o silêncio será gravado no canal).

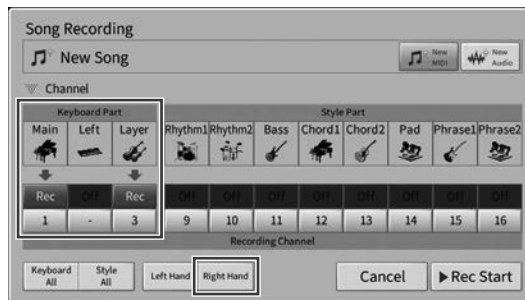

OBSERVAÇÃO

- Os canais de destino são definidos automaticamente aqui. No entanto, você também pode especificar os canais nos quais cada parte será gravada (página 82).
- Se você quiser cancelar a gravação, toque em [Cancel] no visor ou pressione o botão SONG CONTROL [●] (Gravar) antes de passar à próxima etapa. As configurações [Rec]/[Off] e de canal também serão canceladas.

- 4 **Toque o teclado com a mão direita para iniciar a gravação.**

Você também pode iniciar a gravação tocando em [Rec Start] ou pressionando o botão SONG CONTROL [▶/||] (Reproduzir/pausar).



- 5 Após o término da apresentação, toque em [■] (Parar) no visor Home para interromper a gravação.



- 6 Para ouvir a apresentação gravada, toque em [▶/||] (Reproduzir/pausar).

Para gravar a apresentação da mão direita do zero, retorne à etapa 1.

Depois que a gravação da parte da mão direita for concluída, vá para a próxima etapa para gravar a parte da mão esquerda.

- 7 Toque em [●] (Gravar) para acessar a janela Song Recording e confirme se a opção [Overwrite MIDI] está selecionada.

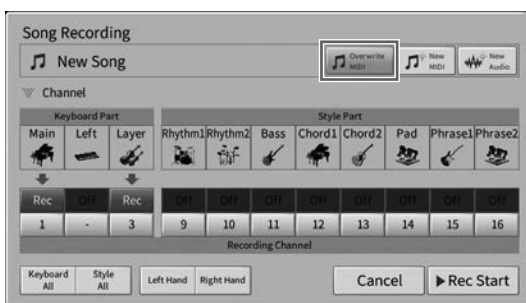

- 8 Toque em [Left Hand] para especificar o canal de destino para gravação da parte da mão esquerda.

■ Quando a parte esquerda está desligada no visor Home

Tocar em [Left Hand] define “Main” (Principal) e “Layer” (Camada) como [Rec] e outras partes como [Off]. O canal de destino da gravação é definido automaticamente desta forma: Parte principal para o canal 2 e parte da camada para o canal 4. Se a parte da camada estiver desligada do visor Home, a parte da camada não será gravada, mesmo quando a parte da camada estiver definida como [Rec] aqui (o silêncio será gravado no canal).

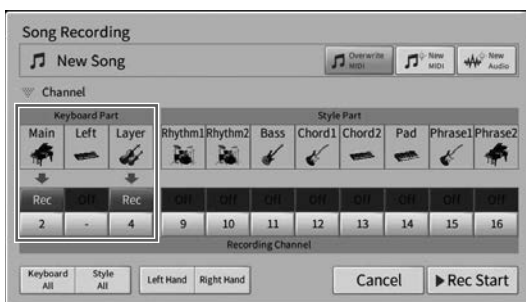

■ Quando a parte esquerda está ligada no visor Home

Tocar em [Left Hand] só define “Left” (Esquerda) como [Rec] e outras partes como [Off]. O canal de destino da gravação da parte esquerda é definido automaticamente como canal 2.

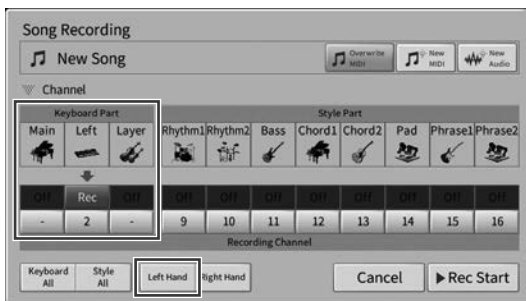

AVISO

Os dados gravados anteriormente serão substituídos se você definir canais que já gravaram dados em [Rec]. Para verificar se cada canal tem dados gravados ou não, primeiro cancele a gravação e, em seguida, reproduza a música enquanto observa as guias [Song Ch1-8] e [Song Ch9-16] no visor Mixer. As lâmpadas dos canais que contiverem dados piscarão durante a reprodução da música.

OBSERVAÇÃO

Se você quiser cancelar a gravação, toque em [Cancel] no visor ou pressione o botão SONG CONTROL [●] (Gravar) antes de passar à próxima etapa.

9 Toque o teclado com a mão esquerda para iniciar a gravação.

Você também pode iniciar a gravação tocando em [Rec Start] ou pressionando o botão SONG CONTROL [▶/||] (Reproduzir/pausar).

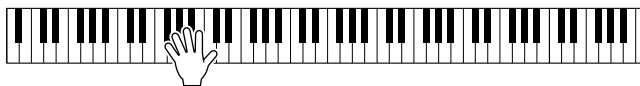

10 Após o término da apresentação, toque em [■] (Parar) no visor Home para interromper a gravação.



11 Para ouvir a apresentação gravada, toque em [▶/||] (Reproduzir/pausar).

Para regravar apenas a apresentação da mão esquerda, retorne à etapa 7.

12 No visor Home, toque em [■] (Salvar) mostrado na área da música para salvar a apresentação gravada.

Quando o visor para selecionar um destino for exibido, siga as instruções na página 32, etapas de 2 a 5, para salvar os dados gravados como um arquivo.

AVISO

A música MIDI gravada será perdida se você alternar para outra música ou desligar o instrumento sem executar a operação de gravação. Isso também ocorre quando a energia é desligada pela função de desligamento automático (página 19).

Gravação em canais específicos (gravação MIDI)

Com a gravação MIDI, você pode criar uma música MIDI que consista em 16 canais (partes) gravando cada canal de maneira independente, o que permite criar uma peça completa. Por padrão, as partes do teclado são atribuídas aos canais 1–3, e as partes do ritmo, como parte da bateria e baixo, são atribuídas aos canais 9–16. Aqui, você aprenderá como especificar o canal e a parte da gravação como desejar, além de fazer overdubs dos canais um por um.

OBSERVAÇÃO

Para adicionar dados de canal a uma música existente, selecione a música desejada, faça as configurações necessárias e, em seguida, vá para a etapa 7.

1 Faça as configurações necessárias, acesse a janela Song Recording e toque em [New MIDI] (etapas de 1 a 3 na página 77).

Para regravar uma música MIDI existente, selecione a música MIDI desejada antes de acessar a janela Song Recording. Depois de fazer isso, toque em [Overwrite MIDI].



2 Toque em [▶] à esquerda de “Channel” para expandir esta área.

3 Especifique o canal de destino e a parte para gravação.

3-1 No visor, defina a parte ou as partes que você deseja gravar como [Rec] e todas as outras como [Off].

Por exemplo, para gravar apenas as partes do ritmo de acompanhamento, defina todas as partes do ritmo como [Rec] e todas as partes do teclado como [Off].

3-2 Toque no número do canal nas partes definidas como [Rec] na etapa 3-1. No visor da configuração exibido, especifique o canal (de 1 a 16) para gravação.

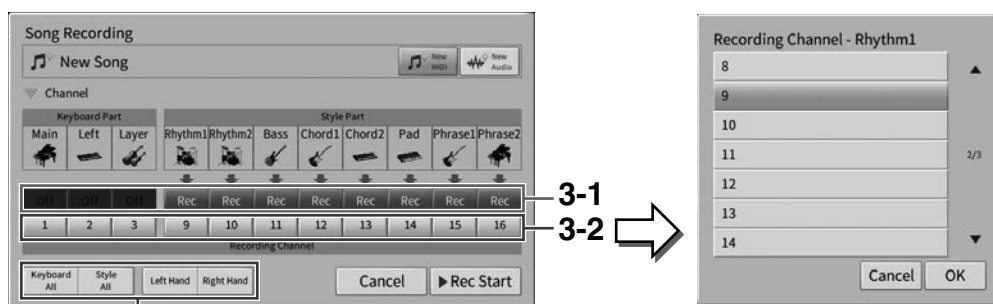

Para especificar rapidamente as partes da

AVISO

Os dados gravados anteriormente serão substituídos se você definir canais que já gravaram dados em [Rec]. Para verificar se cada canal tem dados gravados ou não, primeiro cancele a gravação e, em seguida, reproduza a música enquanto observa as guias [Song Ch1-8] e [Song Ch9-16] no visor Mixer. As lâmpadas dos canais que contiverem dados piscarão durante a reprodução da música.

OBSERVAÇÃO

- Não é possível gravar várias partes em um único canal.
- Se você quiser cancelar a gravação, toque em [Cancel] no visor ou pressione o botão SONG CONTROL [●] (Gravar) antes de passar à próxima etapa. As configurações [Rec]/[Off] e de canal também serão canceladas.

Especificação rápida de partes da gravação

Tocar nos botões na parte inferior esquerda ([Keyboard All], [Style All], [Left Hand] ou [Right Hand]) pode definir [Rec]/[Off] para várias partes de uma só vez. Isso é prático ao gravar separadamente as partes do ritmo de acompanhamento e do teclado ou as partes da mão direita e da mão esquerda.

- **[Keyboard All]:** Ligue todas as partes do teclado (principal, esquerda e camada) [Rec] ou [Off] juntas.
- **[Style All]:** Ligue todas as partes do ritmo de acompanhamento [Rec] ou [Off] juntas.
- **[Right Hand]:** essa parte pode ser selecionada ao gravar somente na parte da mão direita. A parte principal da voice será gravada no canal 1 e a parte da camada será gravada no canal 3.
- **[Left Hand]:** essa parte pode ser selecionada ao gravar somente na parte da mão esquerda. A parte esquerda da voice será gravada no canal 2. Quando a parte esquerda da voice estiver desligada, a parte principal será gravada no canal e a parte da camada será gravada no canal 4.

4 Toque o teclado para iniciar a gravação.

Toque as partes especificadas na etapa 4. Você também pode iniciar a gravação tocando em [Rec Start] ou pressionando o botão SONG CONTROL [▶/||] (Reproduzir/pausar).

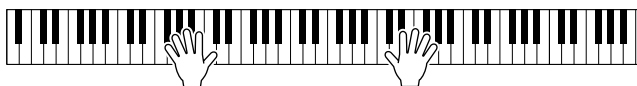

5 Após o término da apresentação, toque em [■] (Parar) no visor Home para interromper a gravação.



6 Para ouvir a apresentação gravada, toque em [▶/||] (Reproduzir/pausar).

Depois da conclusão da gravação da primeira parte, você poderá gravar a outra. Lembre-se de fazer as configurações necessárias e, em seguida, vá para a próxima etapa.

- 7 Toque em [●] (Gravar) para acessar a janela Song Recording e confirme se a opção [Overwrite MIDI] está selecionada.

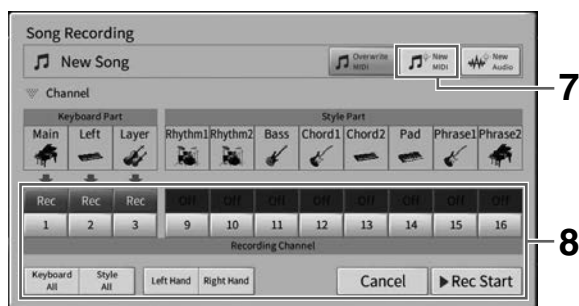

- 8 Especifique o próximo canal de destino e a parte da gravação e grave a sua apresentação (etapas de 3 a 6).

Assim que a gravação for iniciada, o canal gravado anteriormente também iniciará a reprodução. Você pode definir se deve reproduzir os canais gravados anteriormente no visor Mixer (página 100).

AVISO

Os dados gravados anteriormente serão substituídos se você definir canais que já gravaram dados em [Rec]. Para verificar se cada canal tem dados gravados ou não, primeiro cancele a gravação e, em seguida, reproduza a música enquanto observa as guias [Song Ch1-8] e [Song Ch9-16] no visor Mixer. As lâmpadas dos canais que contiverem dados piscarão durante a reprodução da música.

- 9 Conforme necessário, repita as etapas 7 e 8 para gravar outros canais.

OBSERVAÇÃO

Para excluir os dados do canal gravado, selecione o canal desejado e inicie a gravação e, em seguida, toque em [■] (Parar) para interromper a gravação sem tocar o teclado.

- 10 No visor Home, toque em [●] (Salvar) mostrado na área da música para salvar a apresentação gravada.

Quando o visor para selecionar um destino for exibido, siga as instruções na página 32, etapas de 2 a 5, para salvar os dados gravados como um arquivo.

AVISO

A música MIDI gravada será perdida se você alternar para outra música ou desligar o instrumento sem executar a operação de gravação. Isso também ocorre quando a energia é desligada pela função de desligamento automático (página 19).

Conversão de uma música MIDI em uma música de áudio

Converta uma música MIDI gravada na Memória do usuário ou na unidade Flash USB em uma música de áudio. A conversão é executada reproduzindo a música MIDI e regravando-a como uma música de áudio. Por padrão, os dados convertidos são salvos no formato WAV, da mesma forma como na gravação de áudio (página 76).

OBSERVAÇÃO

Antes de usar uma unidade flash USB, lembre-se de ler "Conexão com dispositivos USB" na página 103.

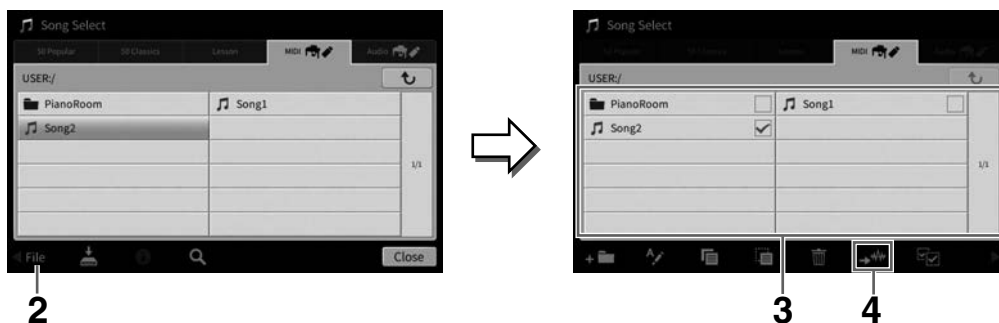

- 1** Acesse o visor de seleção de música que contém a música MIDI a ser convertida.
- 2** Toque em [File] para acessar os ícones de gerenciamento de arquivos.



- 3** Insira uma marca de seleção na música MIDI a ser convertida.

OBSERVAÇÃO

A conversão de áudio só pode ser feita em um arquivo por vez.

- 4** Toque em  (Conversão de áudio) para acessar o visor de seleção de música para selecionar o destino de salvamento.
- 5** Especifique o local de destino do salvamento.
Para mostrar a próxima pasta no nível mais alto, toque em  (Acima).
Adicione uma nova pasta tocando em  (Nova pasta).
- 6** Toque em [Convert] para iniciar a conversão.

Essa operação inicia a reprodução e a conversão de MIDI em áudio. Se você tocar o teclado ou enviar sinais de áudio por meio de um microfone, pelo conector [AUX IN] etc. durante a conversão, esses sons também serão gravados.

Quando a conversão estiver concluída, a mensagem indicando que a conversão está sendo executada não será mais mostrada no visor, e a música de áudio recentemente criada será mostrada no visor de seleção de música.

7 Microfone

– Adição de efeitos de harmonia vocal ao canto –

Ligando um microfone ao conector [MIC/LINE IN] (conector para fone padrão monofônico), divirta-se cantando com o acompanhamento de sua apresentação no teclado ou com a reprodução de música. O instrumento reproduz seus sons vocais pelos alto-falantes embutidos. Além disso, aplique automaticamente vários efeitos de harmonia vocal à sua voz enquanto canta.

Conexão de um microfone

- 1 Antes de ligar o instrumento, deixe o botão giratório [INPUT VOLUME] na posição mínima.**

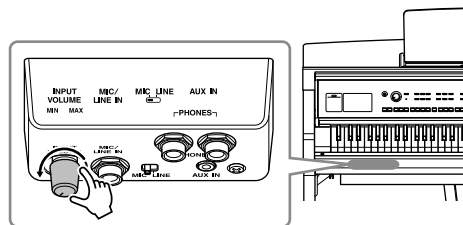

- 2 Ligue o microfone ao conector [MIC/LINE IN].**

OBSERVAÇÃO

Use um microfone dinâmico convencional.

- 3 Deixe a chave [MIC/LINE] em “MIC”.**

- 4 Ligue o instrumento.**

- 5 (Se necessário, ligue o microfone.) Ajuste o botão giratório [INPUT VOLUME] enquanto canta ao microfone.**

Ajuste o controle enquanto verifica a lâmpada [MIC] no painel. Ajuste o controle até a lâmpada acender na cor azul. A lâmpada não deve acender na cor vermelha, pois isso indica que o nível de entrada está muito alto.

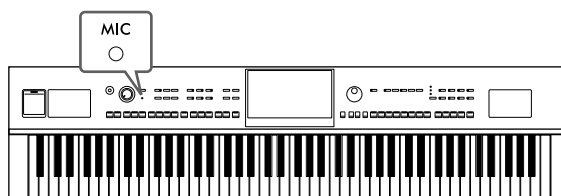
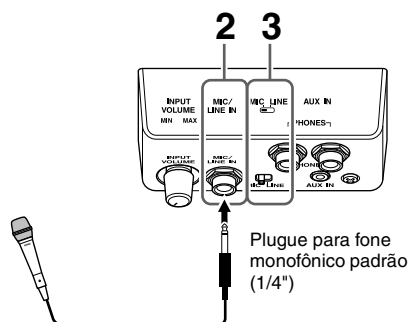

- 6 No visor Balance (página 42), ajuste o equilíbrio do volume entre o som do microfone e o som do instrumento.**

Desconectando o microfone

1. Coloque o botão giratório [INPUT VOLUME] na posição mínima.
2. Desligue o microfone do conector [MIC/LINE IN].

OBSERVAÇÃO

Antes de desligar o instrumento, certifique-se de colocar o botão giratório [INPUT VOLUME] na posição mínima.

Aplicação de efeitos de harmonia vocal à voz

O recurso de harmonia vocal permite adicionar harmonias ao canto pelo som do microfone.

- 1 Conecte o microfone ao instrumento (página 86).
- 2 Acesse o visor Vocal Harmony via [Menu] → [VocalHarmony].



OBSERVAÇÃO

O visor mostrado à esquerda é acessado quando o modo Harmony é definido como "Vocoder". Um visor diferente aparece quando o modo Harmony é definido como "Chordal".

- 3 Verifique se Harmony está definido como "On".
- 4 Toque no nome da harmonia vocal para acessar o visor Vocal Harmony Selection.
- 5 Selecione um tipo de harmonia vocal.

A harmonia vocal apresenta três modos diferentes que podem ser selecionados automaticamente pela seleção de um tipo de harmonia vocal.

Modo Harmony

Chordal	As notas harmônicas são determinadas pelos acordes tocados por você na seção de acordes (com [ACMP ON/OFF] ativado), na seção da mão esquerda (com [ACMP ON/OFF] desligado e a parte Esquerda ativada) ou pelos dados de acorde da música.
Vocoder	O som do microfone sai pelas notas tocadas por você no teclado ou pelas notas de reprodução da música.
Vocoder-Mono	Basicamente igual ao Vocoder. Nesse modo, apenas melodias ou linhas com uma nota podem ser reproduzidas (com a prioridade da última nota).

Os ícones mostrados no visor Vocal Harmony Selection (Seleção da harmonia vocal) indicam os significados a seguir.

- (Azul): Tipo de harmonia vocal do modo acorde.
- : Tipo de harmonia vocal do modo Vocoder.
- : Tipo de harmonia vocal com efeitos diferentes, como uma voz robótica.
- (Cinza): Tipo de harmonia vocal sem efeito.

OBSERVAÇÃO

Para obter detalhes sobre tipos de harmonia vocal, consulte a Lista de dados no site (página 9).

6 Siga as etapas abaixo, dependendo do tipo (e do modo) selecionado.

■ Se você selecionou o tipo de acorde:

6-1 Verifique se o botão [ACMP ON/OFF] está ativado.

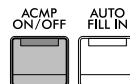

6-2 Reproduza um ritmo de acompanhamento ou uma música que contenha acordes.

As harmonias vocais baseadas nos acordes são aplicadas ao canto.

■ Se você selecionou o tipo Vocoder ou Vocoder-Mono:

6-1 Conforme a necessidade, altere a configuração “Keyboard” para “Off”, “Upper” ou “Lower”:

Quando “Upper” ou “Lower” for selecionada, tocar a seção da mão direita ou da mão esquerda do teclado controlará o efeito Vocoder. Quando “Off” for selecionada, tocar o teclado não controlará o efeito Vocoder.

6-2 Toque melodias no teclado e reproduza uma música, além de cantar ao microfone.

Você observará que não precisa cantar as notas com afinação. O efeito Vocoder pega as palavras ditas e as aplica à afinação dos sons do instrumento.

Funções úteis para Karaokê

- Letra da música no visor página 71
- Transposição, Deslocamento de tom..... páginas 41 , 74
- Cancelamento de vocal página 75

Usando a função Talk

Essa função permite alterar instantaneamente as configurações do microfone para falar ou fazer pausas para fala entre músicas.

Para acessar a configuração de fala, toque em [Talk], localizado no lado esquerdo do visor Vocal Harmony. Para chamar novamente as configurações de harmonia vocal, toque em [Vocal] e ligue-a.



OBSERVAÇÃO

Ajuste as configurações do microfone no visor Mic Setting acessado via [Menu] → [MicSetting].

Para tornar essa função mais prática, atribua um dos pedais ou botões ASSIGNABLE a “Talk On/Off” ([Menu] → [Assignable]). Para obter detalhes, consulte o Manual de Referência no site (página 9).

8 Memória de registro/lista de reprodução

– Gravação e recuperação de configurações personalizadas do painel –

A função Memória de registro permite salvar (ou “registrar”) praticamente todas as configurações de painel como Voice (som) e Ritmo (Style) em um botão de memória de registro, chamando-as em seguida com o simples pressionamento do botão. Quando você tiver salvado muitos dados na Memória de registro, use a lista de reprodução para gerenciar o repertório, de maneira que seja possível acessar rapidamente a memória de registro desejado de cada peça musical.

■ Memória de registro (página 90)

Registre as configurações de painel personalizadas de cada um dos botões [1] – [8] da Memória de registro. Também é possível salvar todas as oito configurações de painel registradas como um único arquivo de banco de memória de registro. Se você já tiver selecionado um arquivo de banco de memória de registro, será possível acessar facilmente as configurações registradas simplesmente pressionando um botão durante a apresentação.

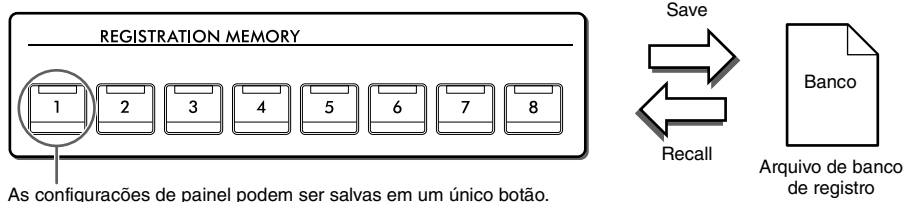

As configurações de painel podem ser salvas em um único botão.

■ Lista de reprodução (página 94)

A função de lista de reprodução permite criar listas de apresentações personalizadas. Uma lista de reprodução contém links para acessar arquivos de banco de memória de registro para cada peça tocada. Cada link na memória de registro é chamado de “gravação”, e é possível armazenar, coletivamente, as gravações da lista de reprodução como um único arquivo da lista de reprodução. Cada registro da lista de reprodução pode chamar diretamente um número de memória de registro especificado no arquivo de banco de memória de registro selecionado. Usando a lista de reprodução, selecione apenas os arquivos desejados dentre o grande número de arquivos de banco de memória de registro sem alterar a configuração do arquivo de banco.

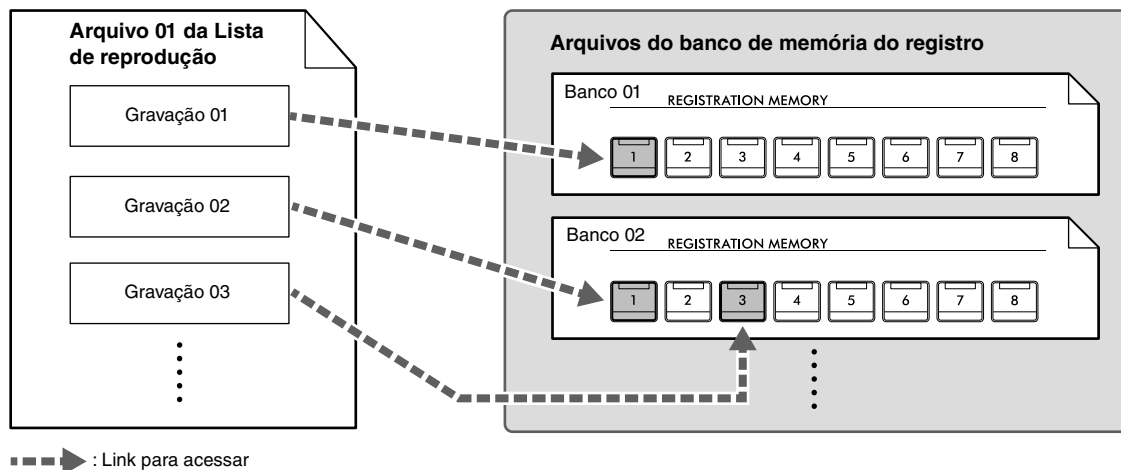

OBSERVAÇÃO

Ao importar essas gravações do Localizador de músicas (.mf) usadas em pianos digitais Yamaha anteriores (como CVP-709, CVP-705 etc.), você pode usar as gravações na lista de reprodução deste instrumento, assim como o uso da função Localizador de músicas nesses outros instrumentos. Para obter detalhes, consulte a seção “Lista de reprodução” no Manual de Referência no site (página 9). Para obter detalhes sobre como usar o Music Finder, consulte o Manual do Proprietário do piano digital Yamaha que contém os registros do Music Finder desejados.

Gravação e recuperação de configurações personalizadas do painel com memória de registro

Registro das configurações de painel

1 Configure os controles do painel (como Voice (sons), ritmos (Style), entre outros) conforme desejado.

Consulte “Gráfico de parâmetros” na Lista de dados no site (página 9) para obter uma lista de parâmetros que possam ser registrados com a função de memória de registro.

2 Pressione o botão [MEMORY] na seção REGISTRATION MEMORY para acessar a janela de memória de registro.

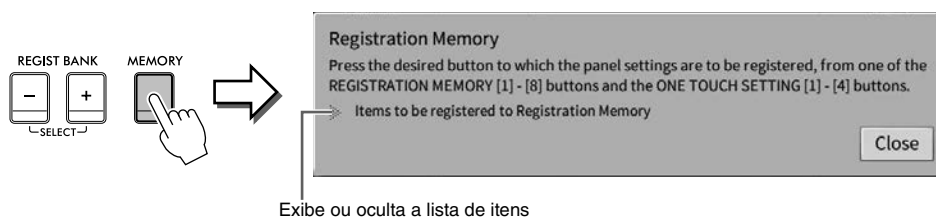

Selecionando os itens a serem registrados

Tocar em [▶] na parte inferior esquerda da janela acessa a lista para seleção de itens a serem registrados. Antes de passar para a etapa 3, insira ou remova marcas de seleção tocando nos itens desejados. Os itens com marcas de seleção serão registrados.

3 Pressione o botão REGISTRATION MEMORY [1] – [8] no qual você deseja memorizar a configuração do painel.

Os botões memorizados acendem em vermelho, indicando que o botão de número contém dados e seu número está selecionado.

AVISO

Se você selecionar o botão cuja lâmpada está acesa em vermelho ou verde, a configuração do painel anteriormente memorizada no botão será apagada e substituída pelas novas configurações. Desse modo, você deve memorizar as configurações de painel somente para botões que estão desligados.

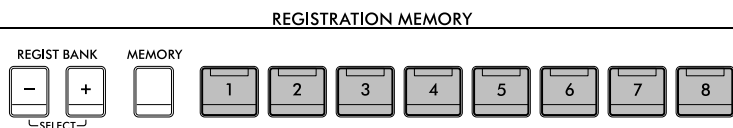

Sobre o status da lâmpada

- **Branca:** dados registrados e selecionados atualmente
- **Azul:** dados registrados, mas não selecionados atualmente
- **Apagada:** nenhum dado registrado

4 Registre várias configurações do painel em outros botões repetindo as etapas de 1 a 3.

Para chamar as configurações registradas, basta pressionar o botão de número desejado.

OBSERVAÇÃO

Você também pode desativar a recuperação de itens específicos ao chamar as configurações do painel registradas: [Menu] → [RegistFreeze].

Gravação da memória de registro como um arquivo de banco

Todas as configurações de painel são registradas para os oito botões de memória de registro como um único arquivo de banco.

- 1 No visor Home, toque em [▶] no canto superior direito para ver a área Registration e toque na área para acessar o visor Registration Bank Selection.**

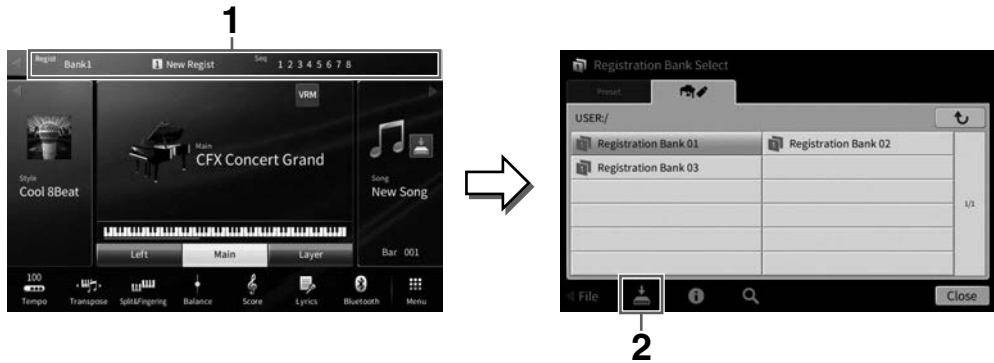

OBSERVAÇÃO

Em geral, os dados da Memória de registro (arquivos de banco) são compatíveis entre o CVP-909/CVP-905 e o CVP-809/CVP-805. No entanto, talvez os dados não sejam perfeitamente compatíveis, dependendo das especificações de cada modelo.

O visor Registration Bank Selection pode ser acessado também ao pressionar os botões REGIST BANK [+] e [-] ao mesmo tempo.

- 2 Toque em [📁] (Salvar) para salvar o arquivo de banco.**

Para obter instruções sobre como salvar, consulte a página 32.

OBSERVAÇÃO

Se você renomear, mover ou excluir o arquivo de banco de registro vinculado a um registro de lista de reprodução, o banco de memória de registro não poderá ser acessado pela lista de reprodução.

Recuperando uma configuração do painel registrada

Os arquivos salvos do banco de Memória de registro podem ser recuperados com o uso dos botões REGIST BANK [-]/[+] ou do procedimento a seguir.

OBSERVAÇÃO



- Ao chamar as configurações que incluem os arquivos de música, ritmo de acompanhamento ou texto selecionados de uma unidade Flash USB, certifique-se de que a unidade adequada, que contém a música, o ritmo ou o texto registrado, esteja conectada ao terminal [USB TO DEVICE]. Antes de usar uma unidade flash USB, lembre-se de ler "Conexão com dispositivos USB" na página 103.
- Você também pode acessar as oito configurações usando pedais em qualquer ordem especificada via [Menu] → [RegistSeq]. Para obter detalhes, consulte o Manual de Referência no site (página 9).

- 1 Acesse o visor Registration Bank Selection (etapa 1 na página 91).**
- 2 Toque e selecione o banco desejado no visor.**
Também é possível usar os botões REGIST BANK [-]/[+] para selecionar um banco.
- 3 Pressione um dos botões numerados ([1]–[8]) acesos em azul na seção da memória de registro.**

Confirmação das informações na memória de registro

Acesse a janela de informações para confirmar quais sons e ritmos estão memorizados nos botões [1]–[8] de um banco de memória de registro.

- 1 **Acesse o visor Registration Bank Selection e selecione o banco desejado.**
- 2 **Toque em  (Informações) para acessar a janela de informações do banco de registro.**

Esse visor consiste em duas páginas: relacionada à voice e relacionada ao ritmo de acompanhamento. Alterne entre as duas via /.





Registration	Left	Main	Layer
1 New Regist	70s Suitcase Clean	CFX Concert Grand	Kino Strings
2 New Regist	70s Suitcase Clean	CFX Concert Grand	Kino Strings
3 New Regist	70s Suitcase Clean	CFX Concert Grand	Kino Strings
4 New Regist	70s Suitcase Clean	Rock Piano	Jazz Violin
5 New Regist	70s Suitcase Clean	Rock Piano	Jazz Violin
6			
7			
8			

Para alternar as páginas.

OBSERVAÇÃO

Se uma determinada parte da voice estiver desligada, o nome da voice da parte correspondente aparecerá em cinza.

Selecione um dos números de memória de registro e toque no ícone a seguir para editá-la.

- : Renomeie-a.
- : Exclua os dados.
- : Adicione marcas (página 93) ou a edite.

Filtragem de uma pesquisa de arquivos de banco de registro

No visor de seleção do banco de registro, encontre rapidamente um arquivo desejado filtrando os resultados da pesquisa (página 36).

- 1 **No visor de pesquisa dos arquivos de banco de memória de registro (página 36), toque em  (Filtrar).**

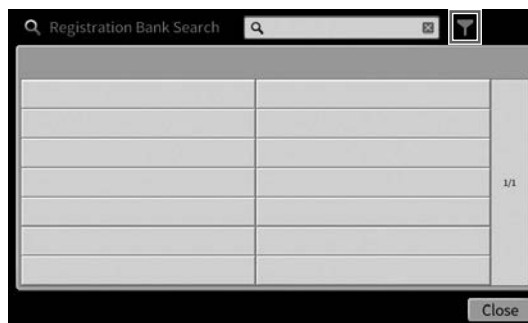

2 Digite as opções de pesquisa na caixa.

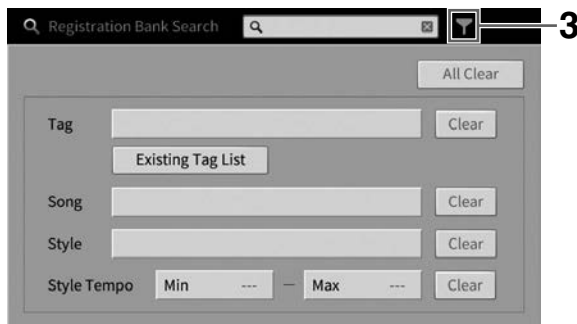

- **Tag:** Digite marcas (veja abaixo) na caixa ou as selecione na lista tocando em [Existing Tag List]. Se quiser digitar várias marcas na caixa, digite um espaço entre cada marca.
- **Song:** Digite o nome da música.
- **Style:** Digite o nome do ritmo.
- **Style Tempo:** Digite o intervalo de tempo do ritmo de acompanhamento.

Para limpar cada consulta de pesquisa, toque em [Clear]. Para limpar todas, toque em [All Clear].

3 Toque em (Filtrar) para mostrar o resultado da pesquisa.

Adição de marcas no banco de memória de registro para pesquisa

As marcas de bancos de memória de registro ajudarão a encontrar rapidamente os arquivos desejados durante a pesquisa.

1 Na janela de informações do banco de registro (página 92), toque em (Marca) para acessar a janela de edição de marcas.



2 Toque em [New Tag] para acessar a janela de entrada de caracteres e digite o texto desejado.

Se você já tiver adicionado alguma marca em outro arquivo do banco de memória de registro, as marcas existentes serão exibidas na lista e poderão ser selecionadas inserindo-se marcas de seleção. Pode levar algum tempo para a lista a ser mostrada.

3 Toque em (Salvar) para registrar as informações da marca no arquivo do banco de memória de registro.

Uso das listas de reprodução para gerenciar um grande repertório de configurações de painel

A lista de reprodução é útil para gerenciar várias listas definidas para as apresentações. Selecione apenas os arquivos desejados de um grande repertório (o grande número dos arquivos de banco de memória de registro) e crie uma nova lista de formação e configurações para cada apresentação.

Adição de uma gravação (link para um arquivo de banco) a uma lista de reprodução

Adicionando gravações a uma lista de reprodução, chame diretamente arquivos de banco de memória de registro desejados pela lista de reprodução de cada apresentação.

- 1 Acesse o visor de lista de reprodução em [Menu] → [Playlist].**
O arquivo da lista de reprodução selecionado na última vez é exibido. (A amostra da lista de reprodução predefinida aparecerá pela primeira vez.)



- 2 Se você quiser criar uma nova lista de reprodução, toque em (Novo).**

3 Adicione um Registro à Lista de Reprodução

- Para adicionar uma gravação por meio do visor de seleção do banco de registro:

3-1 Toque em Add Record [List] para acessar o visor de seleção do banco de registro.

3-2 Selecione o arquivo de banco de registro desejado a ser registrado como uma gravação da lista de reprodução. O toque em [Add to Playlist] fecha o visor, e a nova gravação é adicionada à parte inferior da lista de reprodução.

- Para adicionar uma gravação usando a função de pesquisa

3-1 Toque em Add Record [Search] para procurar o arquivo de banco de registro desejado.

3-2 No resultado da pesquisa, selecione o arquivo desejado. O toque em [Add to Playlist] fecha o visor, e a nova gravação é adicionada à parte inferior da lista de reprodução.

4 Se necessário, edite a gravação.

O registro da lista de reprodução recém-adicionado simplesmente chama o arquivo de banco de registro selecionado. Se você quiser definir configurações mais detalhadas (como chamar diretamente um número de memória de registro especificado), será possível editar a gravação.

4-1 Toque em [Edit] para acessar a janela de edição de gravações.

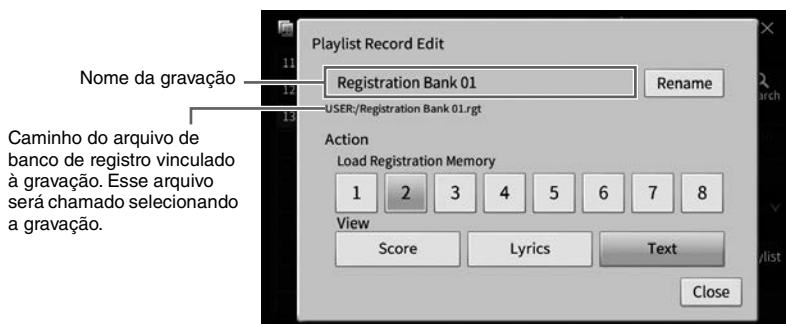

4-2 Toque para editar a gravação.

(Nome da gravação)	Determina o nome da gravação. O toque em [Rename] acessa a janela de entrada de caracteres.
Action	Ações adicionais depois de selecionar a gravação e da recuperação do banco. <ul style="list-style-type: none">• Load Registration Memory: Chama a memória de registro correspondente ao número selecionado aqui. Quando nenhum item for selecionado, nenhuma memória de registro é chamada.• View: Mostra a exibição (partitura, letra ou texto) selecionada aqui. Quando nenhum item for selecionado, nenhuma exibição é exibida. <p>OBSERVAÇÃO Essa configuração é mostrada à direita do nome do registro no visor de lista de reprodução.</p>

4-3 Toque em [Close] para fechar o visor de edição da gravação.

5 Toque em (Salvar) para salvar a gravação adicionada no arquivo de lista de reprodução atual.

Para recuperar a gravação registrada, selecione a gravação desejada no visor de lista de reprodução (página 96).

Chamada de configurações personalizadas do painel por meio da lista de reprodução

- 1 Acesse o visor de lista de reprodução em [Menu] → [Playlist].



- 2 Toque no nome da lista de reprodução para acessar o visor de seleção da lista de reprodução.
- 3 Selecione o arquivo de lista de reprodução desejado.
- 4 Selecione o nome da gravação no visor da lista de reprodução e toque em [Load].

O banco de memória de registro definido como a gravação da lista de reprodução é chamado, e a ação que você criou (página 95) é executada. Carregue a gravação também tocando duas vezes no nome da gravação desejada.

O toque em [Info] acessa a janela de informações do banco de registro (página 92).

Desligamento da chamada de configurações do painel específico na memória de registro

O toque em  (Congelar) no canto superior direito do visor acessa o visor de congelamento do registro. Para obter detalhes, consulte a seção "RegistFreeze" no Manual de Referência no site (página 9).

Alteração da ordem das gravações na lista de reprodução

- 1 No visor da lista de reprodução, toque na gravação desejada para movê-la.
- 2 Toque em [Up] ou [Down] para mover a gravação selecionada na etapa 1.
- 3 Toque em  (Salvar) para salvar o arquivo da lista de reprodução editado.

Exclusão da gravação da lista de reprodução

- 1 No visor da lista de reprodução, toque na gravação desejada para excluí-la.**
- 2 Toque em [Delete].**
Uma mensagem de confirmação é exibida. Se você quiser cancelar a operação, toque em [No] aqui.
- 3 Toque em [Yes] para excluir o registro.**
- 4 Toque em  (Salvar) para salvar o arquivo da lista de reprodução editado.**

Cópia das gravações da lista de reprodução de outra lista de reprodução (Adicionar lista de reprodução)

“Adicionar lista de reprodução” permite copiar o arquivo de lista de reprodução existente e adicioná-lo ao arquivo de lista de reprodução atual.

- 1 Toque em [Append Playlist] para acessar o visor de seleção de arquivos da lista de reprodução.**
- 2 Toque o arquivo desejado da lista de reprodução para adicionar.**
Uma mensagem de confirmação é exibida. Se você quiser cancelar a operação, toque em [No] aqui.
- 3 Toque em [Yes] para adicionar as gravações.**
Todas as gravações no arquivo selecionado da lista de reprodução são adicionadas no final da lista de reprodução atual.
- 4 Toque em  (Salvar) para salvar as gravações adicionadas no arquivo de lista de reprodução atual.**

9 Mixer

– Edição do volume e do equilíbrio tonal –

O Mixer oferece o controle intuitivo sobre os aspectos das partes do teclado e os canais de ritmo/música, incluindo o equilíbrio do volume e o timbre dos sons. Ele permite ajustar os níveis e a posição estéreo (panorâmica) de cada voice para definir o melhor equilíbrio e a imagem estéreo, além de permitir que você defina como os efeitos serão aplicados.

Este capítulo aborda os procedimentos básicos do mixer. Para obter detalhes, consulte o Manual de Referência no site (página 9).

Procedimento básico para o mixer

1 Acesse o visor Mixer via [Menu] → [Mixer].

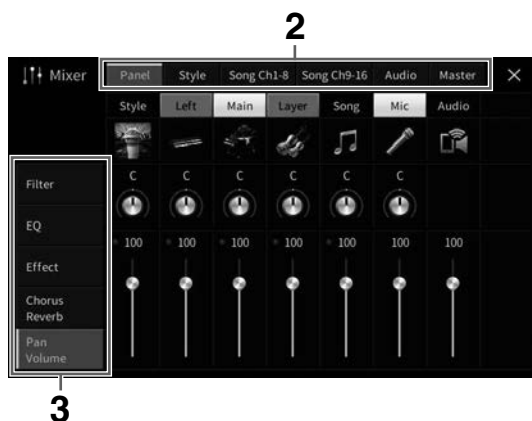

2 Toque em uma guia para editar o equilíbrio entre as partes desejadas.

Panel	Use esse visor quando quiser ajustar o equilíbrio entre toda a parte da música, toda a parte do ritmo de acompanhamento, a parte de microfone, a parte de entrada de áudio, a parte principal, a parte de camada e a parte esquerda.
Style	Use esse visor quando quiser ajustar o equilíbrio entre as partes do ritmo de acompanhamento. <ul style="list-style-type: none">• Rhythm1, Rhythm2 São as partes básicas do ritmo de acompanhamento, contendo os padrões de bateria de percussão.• Bass A parte do baixo usa vários sons de instrumentos apropriados para corresponder ao ritmo.• Chord1, Chord2 Englobam o acompanhamento de acordes rítmicos, comumente consistindo em sons de piano ou violão.• Pad Essa parte é usada para instrumentos sustentados, como cordas, órgão, coro etc.• Phrase1, Phrase2 Essas partes são usadas para golpes em metais, acordes modulados com arpejo e outros itens extras que tornam o acompanhamento mais interessante.
Song Ch1-8 / 9-16	Use esse visor quando quiser ajustar o equilíbrio entre todas as partes da música MIDI. Isso está disponível somente quando uma música MIDI é selecionada.

Audio	Use esse visor quando quiser ajustar o equilíbrio entre a entrada de sons de áudio por meio da função de interface de áudio USB e a função de áudio Bluetooth etc. (página 107).
Master	Diferentemente de outros visores, use este quando quiser ajustar as características do tom de todo o som (exceto para músicas de áudio) desse instrumento.

3 Toque uma guia para edição dos parâmetros desejados.

■ Quando uma guia diferente de “Master” for selecionada na etapa 2:

Filter	Para ajustar o conteúdo harmônico (ressonância) e a clareza do som.
EQ	Para ajustar parâmetros de equalização para corrigir o tom ou o timbre do som.
Effect	Para selecionar um tipo de efeito e ajustar sua profundidade para cada parte.
Chorus/Reverb	Para selecionar um tipo de coro/reverberação e ajusta sua profundidade para cada parte.
Pan/Volume	Para ajustar a panorâmica e o volume de cada parte.

■ Quando “Master” é selecionada na etapa 2:

Compressor	Permite ligar ou desligar o compressor principal (que é aplicado a todo o som), selecionar o tipo de compressor principal e editar os parâmetros relacionados. Suas edições originais podem ser salvas como o tipo de compressor principal.
EQ	Permite selecionar o tipo de equalizador principal aplicado a todo o som e editar os parâmetros relacionados. Suas edições originais podem ser salvas como o tipo de equalizador principal.

4 Defina o valor de cada parâmetro.

OBSERVAÇÃO

Para redefinir cada parâmetro para o valor padrão, toque na configuração ou no valor do número e mantenha pressionado.

5 Salve suas configurações de mixer.

■ Para salvar as configurações do mixer “Panel”:

Registre-as na memória de registro (página 90).

■ Para salvar as configurações do mixer “Style”:

Salve-as como um arquivo de ritmo de acompanhamento na Memória do usuário ou na unidade Flash USB. Se desejar chamar as configurações para uso futuro, selecione o arquivo de ritmo de acompanhamento salvo aqui.

1. **Acesse o visor de operação em [Menu] → [StyleCreator].**
2. **Toque em  (Salvar) para acessar o visor de seleção de ritmo de acompanhamento e salve como um arquivo de ritmo de acompanhamento (página 32).**

■ Para salvar as configurações do mixer “Song Ch 1-8/9-16”:

Primeiro, registre as configurações editadas como parte dos dados de música (Setup) e salve a música na Memória do usuário ou na unidade flash USB. Se desejar chamar as configurações para uso futuro, selecione o arquivo de música salvo aqui.

1. **Acesse o visor de operação em [Menu] → [SongCreator] → [Channel Edit].**
2. **Toque em [Setup].**

3. Toque em [Execute] para executar a configuração.
4. Toque em  (Salvar) para acessar o visor de seleção de música e salve como um arquivo de música (página 32).

■ **Para salvar as configurações do mixer “Audio”:**

A operação de salvamento não é necessária. As configurações do mixer Audio são mantidas, mesmo quando a alimentação é desligada.

■ **Para armazenar as configurações do mixer “Master”:**

Suas edições originais podem ser armazenadas como um tipo de compressor principal e tipo de equalizador principal. Caso você queira chamar as configurações de uso futuro, selecione o tipo correspondente na parte direita superior de cada visor.

1. Toque em  (Salvar) no visor “Compressor” ou “EQ”.
2. Selecione uma opção de User1 – User30 e, em seguida, toque em [Save] para acessar a janela de inserção de caracteres.
3. Na janela de entrada de caracteres, altere o nome conforme a necessidade e toque em [OK] para salvar os dados.

Ligação/desligamento de cada canal do ritmo ou da música MIDI

O visor Mixer permite ligar ou desligar cada canal do ritmo de acompanhamento ou da música MIDI atual.

- 1 No visor Mixer, toque nas guias [Style], [Song Ch 1-8] ou [Song Ch 9-16].
- 2 Toque no canal que deseja ligar ou desligar.



Se quiser executar em solo um canal específico, toque e mantenha pressionado o canal desejado até que o número fique verde. Para cancelar o solo, basta tocar no número de canal (verde) novamente.

Para alterar o som (Voice) de cada canal:

Toque no ícone do instrumento abaixo do número do canal para acessar o visor de seleção de voice e selecione a voice desejada.

- 3 Conforme a necessidade, defina outras configurações e salve-as como um arquivo de ritmo de acompanhamento ou de música (etapa 5 na página 99).

10 Conexões

– Uso do instrumento com outros dispositivos –

! CUIDADO

Antes de conectar o instrumento a outros dispositivos eletrônicos, desligue todos os dispositivos. Além disso, antes de ligar ou desligar qualquer dispositivo, ajuste o volume para o nível mínimo (0). Do contrário, poderá haver dano ao dispositivo, choque elétrico ou mesmo uma perda permanente da audição.

AVISO

Não coloque dispositivos em uma posição instável. Desse modo, você evita que o dispositivo caia e seja danificado.

Conectores de E/S

Para ver onde esses conectores estão localizados no instrumento, consulte a página 15.

Tipo piano de cauda CVP-909

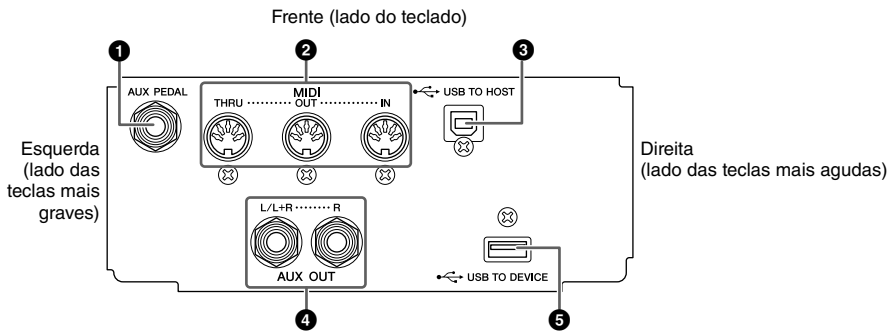

CVP-909/CVP-905

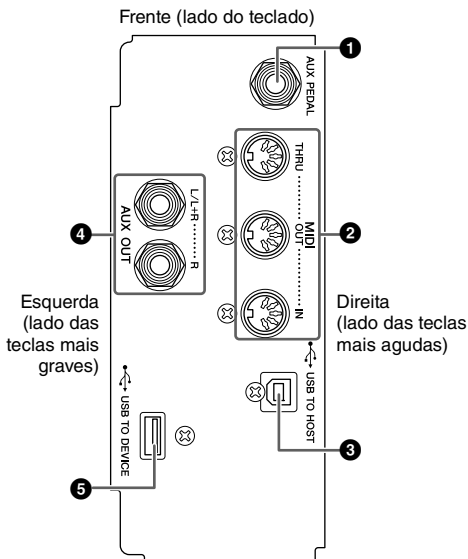

CVP-909 (tipo piano de cauda)/CVP-909/CVP-905

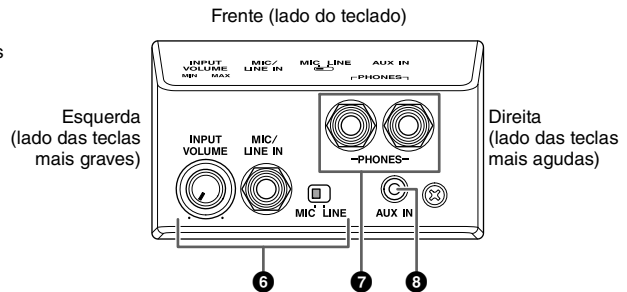

1 Conector [AUX PEDAL]

Para conectar um controlador de pedal ou um pedal vendido separadamente (página 112).

2 Terminais MIDI

Para se conectar a um computador ou dispositivo MIDI externo, como um sintetizador ou um sequenciador (página 111).

3 Terminal [USB TO HOST]

Para se conectar a um computador ou um dispositivo inteligente, como um smartphone ou tablet (página 105).

4 Conectores AUX OUT [L/L+R]/[R]

Para se conectar a sistemas de alto-falante amplificado externos (página 110).

5 Terminal [USB TO DEVICE]

Para conectar uma unidade Flash USB (página 103), um adaptador de visor USB (página 111) ou um adaptador de rede local sem fio USB (página 106). Antes de usar o terminal [USB TO DEVICE], leia a seção “Precauções ao usar o terminal [USB TO DEVICE]” na página 103.

6 Conector [MIC/LINE IN], chave [MIC/LINE], botão giratório [INPUT VOLUME]

Para conectar um microfone ou uma guitarra (páginas 86 e 112).

7 Conectores [PHONES]

Para conectar fones de ouvido (página 20).

8 Conector [AUX IN]

Para conectar um reproduutor de áudio (página 107).

Conexão com dispositivos USB (terminal [USB TO DEVICE])

Conecte uma unidade flash USB, um adaptador de visor USB ou um adaptador de rede local sem fio USB ao terminal [USB TO DEVICE]. Salve dados criados no instrumento na unidade Flash USB (página 32), bem como se conecte a um monitor externo usando um adaptador de visor USB para mostrar o visor do instrumento (página 111) ou conecte o instrumento a um dispositivo inteligente por meio do adaptador de rede local sem fio USB (página 106).

Precauções durante o uso do terminal [USB TO DEVICE]

Este instrumento está equipado com um terminal [USB TO DEVICE] embutido. Ao conectar um dispositivo USB ao terminal, manuseie-o com cuidado. Siga as precauções importantes abaixo.

OBSERVAÇÃO

Para obter mais informações sobre o manuseio de dispositivos USB, consulte o Manual do Proprietário do dispositivo USB.

■ Dispositivos USB compatíveis

- Unidade Flash USB
- Adaptador de visor USB
- Adaptador de rede local sem fio USB (UD-WL01; vendido separadamente)

Outros dispositivos USB, como hub USB, teclado ou mouse de computador, não podem ser usados.

O instrumento não necessariamente dá suporte a todos os dispositivos USB disponíveis comercialmente. A Yamaha não pode garantir a operação de dispositivos USB que você adquirir. Antes de comprar um dispositivo USB a ser usado com este instrumento, visite a seguinte página da Web: <https://download.yamaha.com/>

Ainda que dispositivos USB 2.0 ou 3.0 possam ser usados neste instrumento, o tempo para salvar no dispositivo USB ou carregá-lo pode ser diferente dependendo do tipo de dados ou do status do instrumento.

AVISO

A classificação do terminal [USB TO DEVICE] é, no máximo, 5 V/500 mA. Não conecte dispositivos USB com uma classificação superior a essa, pois isso pode danificar o instrumento.

■ Conectando um dispositivo USB

Ao conectar um dispositivo USB ao terminal [USB TO DEVICE], verifique se você está usando o conector apropriado e se ele está conectado ao dispositivo na posição correta.

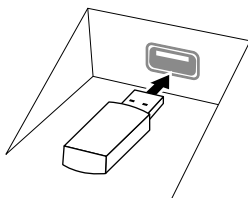

AVISO

- Ao conectar um dispositivo USB ao terminal [USB TO DEVICE] do painel superior, remova-o antes de fechar a cobertura das teclas. O dispositivo USB poderá ser danificado se ele estiver conectado quando a cobertura das teclas for fechada.

- Evite conectar ou desconectar um dispositivo USB durante as operações de reprodução/gravação e de gerenciamento de arquivo (como salvar, copiar, excluir ou formatar) ou ao acessar o dispositivo USB. Deixar de fazer isso pode causar o “congelamento” da operação do instrumento ou danos ao dispositivo USB e aos dados.
- Ao conectar e desconectar o dispositivo USB (e vice-versa), aguarde alguns segundos entre as duas operações.
- Não use extensão ao conectar um dispositivo USB.

Uso de unidades flash USB

Ao conectar o instrumento a uma unidade Flash USB, salve os dados criados no dispositivo conectado e também ler dados da unidade Flash USB conectada.

■ Número máximo de unidades flash USB

Até duas unidades flash USB podem ser conectadas aos terminais [USB TO DEVICE].

■ Formatação de unidades flash USB

Você deve formatar a unidade Flash USB apenas com esse instrumento (página 104). Uma unidade Flash USB formatada em outro dispositivo talvez não funcione corretamente.

AVISO

A operação de formatação substitui todos os dados existentes. Verifique se a unidade Flash USB que está sendo formatada não contém dados importantes.

■ Para proteger os dados (proteção contra gravação)

Para impedir que dados importantes sejam apagados acidentalmente, aplique a proteção contra gravação fornecida em cada unidade Flash USB. Se você estiver salvando dados na unidade Flash USB, desative a proteção contra gravação.

■ Desligando o instrumento

Ao desligar o instrumento, certifique-se de que ele NÃO esteja acessando a unidade Flash USB nos processos de reprodução/gravação ou gerenciamento de arquivos (por exemplo, durante as operações salvar, copiar, excluir e formatar). Caso contrário, a unidade Flash USB e os dados podem ser corrompidos.

Formatação de uma unidade Flash USB

Quando uma unidade Flash USB é conectada, uma mensagem pode ser exibida, indicando que a unidade Flash USB conectada não está formatada. Nesse caso, execute a operação de formatação.

AVISO

A operação de formatação exclui todos os dados já existentes. Verifique se a unidade Flash USB que está sendo formatada não contém dados importantes. Prossiga com cuidado, especialmente quando conectar várias unidades flash USB.

- 1** Conecte uma unidade Flash USB para formatação ao terminal [USB TO DEVICE].
- 2** Acesse o visor de operação em [Menu] → [Utility] → [Storage].

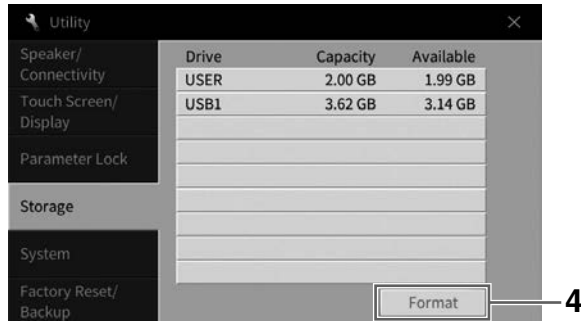

- 3** Toque no nome da unidade Flash USB a ser formatada na lista de dispositivos. As indicações USB 1, USB 2 etc. serão exibidas dependendo do número de dispositivos conectados. USER indica a memória do usuário deste instrumento.
- 4** Toque em [Format] para executar a operação de formatação.

Conexão com um computador (terminal [USB TO HOST])

Ao conectar um computador ao terminal [USB TO HOST], você pode transmitir/receber dados MIDI ou de áudio entre o instrumento e o computador. Para obter detalhes sobre como usar um computador com esse instrumento, consulte “Operações relacionadas a computadores” no site (página 9).

⚠ CUIDADO

Caso você esteja usando um aplicativo de DAW (estação de trabalho de áudio digital) com este instrumento, desligue a função Audio Loopback (página 105). Do contrário, pode haver um som muito alto, dependendo das configurações do computador ou do software aplicativo.

AVISO

Use um cabo USB do tipo AB com menos de 3 metros. Cabos USB 3.0 não podem ser usados.

Exemplo

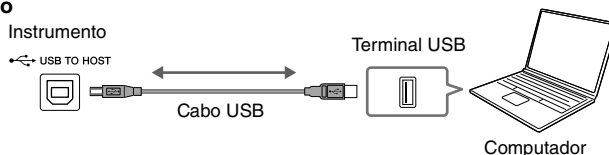

OBSERVAÇÃO

- Ao utilizar um cabo USB para conectar o instrumento ao computador, faça a conexão diretamente, sem passar por um hub USB.
- O instrumento iniciará a transmissão pouco depois de o computador ser conectado.
- Poderão ocorrer sons inesperados se você editar dados MIDI relacionados ao Grand Expression Modeling (página 53) no computador.

Transmissão/recebimento de dados de áudio (Função de interface de áudio USB)

É possível transmitir/receber dados de áudio digital ao conectar um computador ou dispositivo inteligente ao terminal [USB TO HOST] usando um cabo USB. Essa função de interface de áudio USB oferece as seguintes vantagens:

■ Reprodução de dados de áudio com som de alta qualidade

Isso resulta em som direto e claro, em que a qualidade do som tem menos ruído e deterioração comparada à do conector [AUX IN].

■ Gravação da apresentação no instrumento como dados de áudio usando software de gravação ou de produção musical

Os dados de áudio gravados podem ser reproduzidos no computador ou dispositivo inteligente.

OBSERVAÇÃO

- Para transmitir ou receber sinais de áudio usando um computador com Windows, o Yamaha Steinberg USB Driver deve estar instalado no computador. Para obter detalhes, consulte “Operações relacionadas computador” no site.
- Para obter instruções sobre como se conectar a um dispositivo inteligente, consulte o “Manual de conexão do dispositivo inteligente” no site.

Ligação/desligamento do loopback de áudio

Permite definir se o som de entrada de áudio (página 107) do dispositivo externo é emitido para um computador ou um dispositivo inteligente ou não com a apresentação tocada no instrumento. Para emitir o som de entrada de áudio, ligue o loopback de áudio.

Por exemplo, se você quiser gravar o som de entrada de áudio, bem como o som tocado no instrumento usando o computador conectado ou o dispositivo inteligente, defina isso em “On”. Se você quiser gravar somente o som tocado no instrumento usando o computador ou dispositivo inteligente, defina isso em “Off”. A configuração pode ser feita por meio de [Menu] → [Utility] → [Speaker/Connectivity] → [Audio Loopback].

OBSERVAÇÃO

- Com gravação de áudio (página 76), o som de entrada de áudio do dispositivo externo é gravado quando definido como “On” e não gravado quando definido como “Off”.
- O som não pode ser emitido para um dispositivo ligado pelo conector [AUX IN] ou Bluetooth.

Conexão com um dispositivo inteligente (conector [AUX IN]/ Bluetooth/terminal [USB TO HOST]/rede local sem fio)

A conexão a um dispositivo inteligente, como um smartphone ou um tablet, oferece as seguintes vantagens:

- Ligando por meio do conector [AUX IN] (página 107) ou Bluetooth (página 108), ouça o som do dispositivo inteligente por meio dos alto-falantes embutidos do instrumento.
- Conectando por meio do terminal [USB TO HOST], transmita/receba dados de áudio (função de interface de áudio USB; página 105).
- Conectando por meio de um adaptador de rede local sem fio USB (UD-WL01; vendido separadamente) ou um cabo USB, use os aplicativos de dispositivo inteligente compatíveis.

Para obter instruções sobre como se conectar usando um método que não seja por meio do conector [AUX IN] ou via Bluetooth, consulte o “Manual de conexão do dispositivo inteligente” no site (página 9).

AVISO

- Use um cabo USB do tipo AB com menos de 3 metros. Cabos USB 3.0 não podem ser usados.
- Não conecte este produto diretamente a uma rede Wi-Fi e/ou serviço de Internet públicos. Somente conecte este produto à Internet usando um roteador com proteções por senha complexas. Consulte o fabricante do roteador para obter mais informações sobre as práticas de segurança ideais.

Exemplo

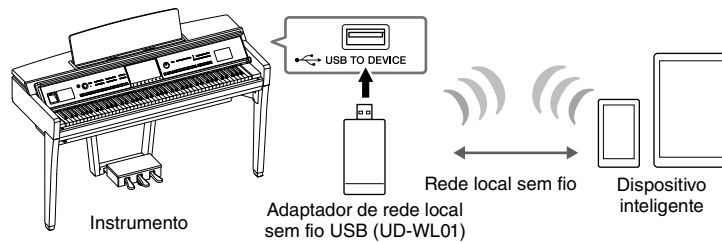

OBSERVAÇÃO

- O adaptador de rede local sem fio USB (UD-WL01) pode não estar disponível, dependendo da sua região.
- Quando você usa o dispositivo inteligente próximo do instrumento, recomendamos ativar o “Modo Avião” no dispositivo para evitar o ruído causado pela comunicação. Ao conectar um dispositivo inteligente com este produto sem usar fios, verifique se você ativou o Wi-Fi ou Bluetooth do dispositivo.
- Antes de usar o terminal [USB TO DEVICE], leia a seção “Precauções ao usar o terminal [USB TO DEVICE]” na página 103.
- Ao utilizar um cabo USB para conectar o instrumento ao dispositivo inteligente, faça a conexão diretamente, sem passar por um hub USB.
- O instrumento iniciará a transmissão pouco depois de o dispositivo inteligente ser conectado.
- Defina se o som de entrada de áudio do dispositivo externo é emitido para um computador ou um dispositivo inteligente ou não com a apresentação tocada no instrumento. Para obter informações, consulte a seção sobre o loopback de áudio na página 105.

Uso de um aplicativo para dispositivo inteligente

Ao conectar este instrumento a um dispositivo inteligente, você pode usar os aplicativos indicados abaixo para deixá-lo mais prático e ainda mais agradável.

■ Smart Pianist

Com este aplicativo, você pode gravar sua apresentação no dispositivo inteligente ou usar a função “Áudio to Score” (Áudio para partitura), que permite exibir a partitura dos dados de áudio no dispositivo inteligente.

■ Rec'n'Share

Com este aplicativo, você pode gravar áudio e vídeo de sua apresentação em alta qualidade de som (sem ruídos, como sons e vozes no ambiente) e compartilhar os dados gravados na Internet.

Para obter informações sobre esses aplicativos e dispositivos inteligentes compatíveis, acesse a página da web dos respectivos aplicativos na página a seguir:

<https://www.yamaha.com/kbdapps/>

Ouvir a reprodução de áudio pelo dispositivo externo por meio do alto-falante do instrumento (conector [AUX IN]/Bluetooth/terminal [USB TO HOST])

A reprodução de áudio pelo dispositivo conectado pode ser feita pelo alto-falante do instrumento. Para entrada de áudio, conecte um dispositivo externo usando um dos métodos a seguir.

- Ligação ao conector [AUX IN] usando um cabo de áudio
- Conexão por Bluetooth (função de áudio Bluetooth)
- Conexão ao terminal [USB TO HOST] usando um cabo USB (função de interface de áudio USB; página 105)

Ao conectar a um dispositivo inteligente, você também pode conectar usando um adaptador USB LAN sem fio (UD-WL01, vendido separadamente). Para obter informações sobre a conexão com um dispositivo inteligente, consulte página 106.

Som de entrada de áudio:

Neste manual, “Som de entrada de áudio” se refere à entrada de áudio para o instrumento dos dispositivos externos conectados por meio desses métodos.

OBSERVAÇÃO

- O volume do som de entrada de áudio pode ser ajustado pelo dispositivo externo.
- Ajuste o equilíbrio do volume entre os sons do instrumento e o som de entrada de áudio no visor Balance (página 42).
- Defina se o som de entrada de áudio do dispositivo externo é emitido para um computador ou para um dispositivo inteligente ou não com a apresentação tocada no instrumento. Para obter informações, consulte “Ativando/desativando o loopback de áudio” na página 105.

Conexão com um reproduzidor de áudio usando um cabo de áudio (conector [AUX IN])

Conecte a saída para fone de ouvido de um reproduzidor de áudio, como um smartphone e um reproduzidor de áudio portátil, ao conector [AUX IN] do instrumento. A reprodução de áudio no dispositivo conectado é pelos alto-falantes embutidos deste instrumento.

AVISO

Para evitar danos aos dispositivos, primeiro ligue o dispositivo externo e depois o instrumento. Quando for desligar os equipamentos, primeiro desligue o instrumento e depois o dispositivo externo.

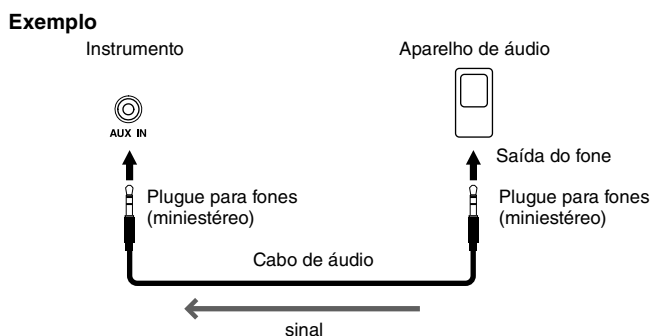

OBSERVAÇÃO

Use cabos de áudio e plugues adaptadores sem resistência (zero).

Minimização de ruídos do som de entrada por meio de Gate de ruído

Por padrão, esse instrumento corta ruídos indesejados do som de entrada. No entanto, os sons desejados também podem ser cortados, como o som de queda suave de um piano ou um violão. Para evitar que isso aconteça, desligue a Ponte de ruído por meio de [Menu] → [Utility] → [Speaker/Connectivity] → [AUX IN Noise Gate].

Como ouvir dados de áudio de um dispositivo equipado com Bluetooth por meio deste instrumento (Função de áudio Bluetooth)

Antes de usar o Bluetooth, leia “Sobre Bluetooth” em página 109.

Reproduza o som dos dados de áudio salvos em um dispositivo equipado com Bluetooth, como um smartphone ou um reprodutor de áudio portátil, neste instrumento e ouça pelo alto-falante embutido do instrumento.

Dispositivo equipado com Bluetooth:

Neste manual, “dispositivo equipado com Bluetooth” se refere a um dispositivo capaz de transmitir dados de áudio salvos no instrumento usando a função Bluetooth por meio da comunicação sem fio. Para operação apropriada, o dispositivo deve ser compatível com A2DP (Perfil de distribuição de áudio avançado). A função de áudio Bluetooth é explicada aqui usando-se um dispositivo inteligente como um exemplo desses dispositivos equipados com Bluetooth.

Exemplo

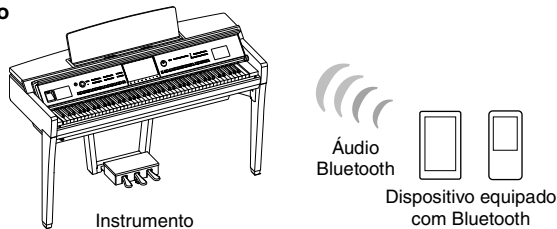

Recurso Bluetooth

Dependendo do país em que você comprou o produto, o instrumento pode não ter o recurso Bluetooth.

Caso o ícone de Bluetooth seja mostrado no visor Menu, isso significa que o produto está equipado com funcionalidade Bluetooth.



1 Acesse o visor Bluetooth por meio de [Menu] → [Bluetooth].

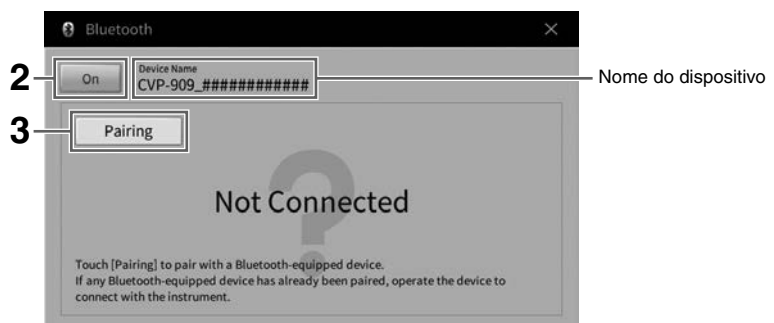

2 Verifique se a função Bluetooth está definida como “On”.

3 Toque em [Pairing] para emparelhar um dispositivo equipado com Bluetooth.

Antes de conectar o dispositivo equipado com Bluetooth ao instrumento, emparelhe o dispositivo Bluetooth com o instrumento. Depois disso, você não precisará emparelhar o dispositivo com o instrumento novamente.

OBSERVAÇÃO

- “Emparelhamento” significa registrar dispositivos equipados com Bluetooth no instrumento e estabelecer o reconhecimento mútuo para comunicação sem fio entre os dois.
- Embora até oito dispositivos inteligentes possam ser emparelhados com o instrumento, apenas um dispositivo inteligente por vez pode ser conectado a ele. Quando você emparelhar o 9º dispositivo inteligente, os dados de emparelhamento do dispositivo com a data de conexão mais antiga serão excluídos.
- Fones de ouvido ou alto-falantes Bluetooth não podem ser emparelhados.

4 No dispositivo equipado com Bluetooth, ligue a função Bluetooth e selecione o instrumento (o nome do dispositivo é mostrado no visor na etapa 1) na lista de conexões.

Depois que o emparelhamento estiver concluído, o nome do dispositivo equipado com Bluetooth e “Connected” serão mostrados no visor.

OBSERVAÇÃO

Se for necessário inserir uma senha, digite os números “0000”.

5 Reproduza dados de áudio no dispositivo equipado com Bluetooth para verificar se os alto-falantes embutidos do instrumento emitem o som do áudio.

Se a função Bluetooth do dispositivo e do instrumento estiver ativada, o último dispositivo equipado com Bluetooth vinculado será conectado automaticamente ao instrumento na próxima vez em que você ligar o instrumento. Se o dispositivo não for conectado automaticamente, selecione este instrumento na lista de conexões no dispositivo equipado com Bluetooth.

Sobre o Bluetooth

Bluetooth é uma tecnologia de comunicação sem fio entre dispositivos dentro de uma área de 10 metros utilizando a banda de frequência de 2,4 GHz.

■ Manuseio de comunicações Bluetooth

A banda de 2,4 GHz usada por dispositivos compatíveis com o Bluetooth é uma banda de rádio compartilhada por vários tipos de equipamento. Enquanto os dispositivos compatíveis com o Bluetooth utilizam uma tecnologia que minimiza a influência de outros componentes que usam a mesma banda, essa influência pode reduzir a velocidade ou a distância de comunicações e, em alguns casos, interromper as comunicações.

- A velocidade de transferência do sinal e a distância em que a comunicação é possível varia de acordo com a distância entre os dispositivos de comunicação, a presença de obstáculos, as condições das ondas de rádio e o tipo de equipamento.
- A Yamaha não garante todas as conexões sem fio entre essa unidade e os dispositivos compatíveis com a função Bluetooth.

Uso de um sistema de alto-falante externo para reprodução (Conectores AUX OUT [L/L+R]/[R])

Conecte um sistema estéreo para amplificar o som do instrumento, usando as saídas AUX OUT [L/L+R]/[R]. O microfone ou o violão ligado ao conector [MIC/LINE IN] do instrumento é reproduzido ao mesmo tempo.

AVISO

- Para evitar possíveis danos, ligue primeiro o instrumento e depois o dispositivo externo. Quando for desligar os equipamentos, primeiro desligue o dispositivo externo e depois o instrumento. Como este instrumento pode ser desligado automaticamente devido à função de desligamento automático (página 19), desligue o dispositivo externo ou desabilite a função de desligamento automático quando não quiser utilizar o instrumento.
- Não troque a reprodução dos conectores AUX OUT para o conector [AUX IN]. Se fizer essa conexão, a entrada do sinal no conector [AUX IN] será reproduzida pelos conectores [AUX OUT]. Essas conexões podem resultar em um loop de realimentação que impossibilitará a apresentação normal e poderá até danificar o equipamento.

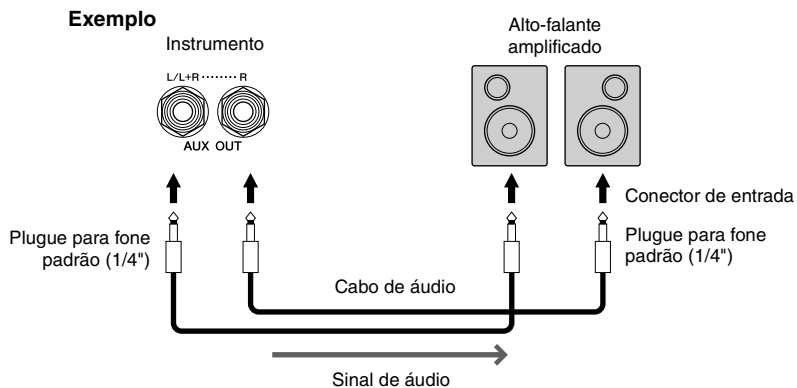

OBSERVAÇÃO

- Use cabos de áudio e plugues adaptadores sem resistência (zero).
- Use somente o conector [L/L+R] para ligação com um dispositivo monoauricular.
- Use um plugue adaptador apropriado caso o conector de entrada do alto-falante amplificado não corresponda ao plugue para fone do cabo de áudio.
- Quando você monitora a saída de som pelos conectores AUX OUT de fones de ouvido conectados ao instrumento, recomendamos desligar as funções de amostragem binaural e Otimizador estéreo. Para obter detalhes, consulte página 21.

Conexão de dispositivos MIDI externos (terminais MIDI)

Usando cabos MIDI e se conectando a um dispositivo MIDI externo (teclado, sequenciador etc.) ou um computador, controle o dispositivo MIDI pelo instrumento ou o instrumento pelo dispositivo MIDI.

- **MIDI [IN]:** Recebe mensagens MIDI de outro dispositivo MIDI.
- **MIDI [OUT]:** Transmite mensagens MIDI geradas pelo instrumento a outro dispositivo MIDI.
- **MIDI [THRU]:** Simplesmente retransmite as mensagens MIDI recebidas em MIDI IN.

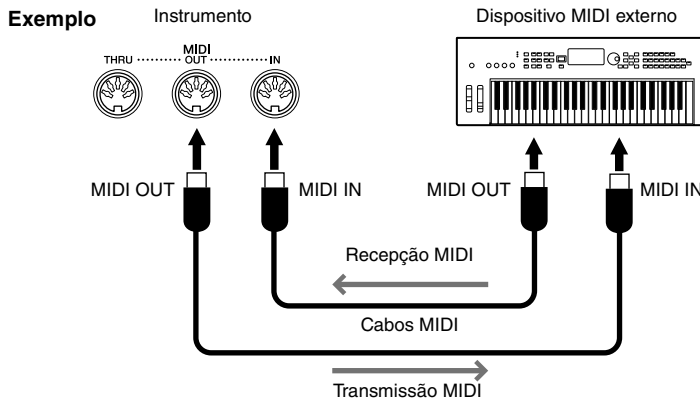

As configurações de MIDI, como canais de transmissão/recepção no instrumento, podem ser definidas em [Menu] → [MIDI]. Para obter detalhes, consulte o Manual de Referência no site (página 9).

OBSERVAÇÃO

- Para obter uma visão geral do MIDI e aprender a usá-lo de maneira efetiva, consulte o documento “Noções básicas sobre MIDI” no site (página 9).
- Para obter informações sobre como instalar o software sequenciador, consulte o manual do proprietário do software pertinente.
- Ao transmitir dados MIDI deste instrumento para um dispositivo MIDI externo, podem ocorrer sons inesperados devido a dados relacionados ao Grand Expression Modeling (página 53).

Exibição do visor do instrumento em um monitor externo

Conectando-se a um monitor externo, como uma TV, duplique o visor do instrumento (espelhamento) ou mostre separadamente letra/texto em um monitor externo. Use um adaptador de visor USB e um cabo de visor que sejam compatíveis com este instrumento e o monitor para se conectar ao terminal [USB TO DEVICE] deste instrumento. Para obter uma lista de adaptadores de visor USB compatíveis, visite o seguinte site:

<https://download.yamaha.com/>

OBSERVAÇÃO

Antes de usar o terminal [USB TO DEVICE], leia a seção “Precauções ao usar o terminal [USB TO DEVICE]” na página 103.

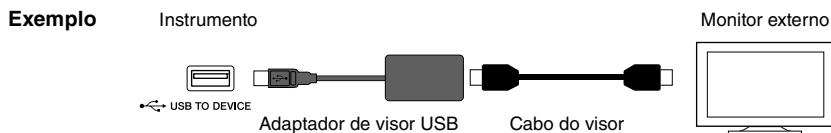

Defina o conteúdo do visor da saída em [Menu] → [Utility] → [Speaker/Connectivity] → página 2/2.

Lyrics/Text	Somente os arquivos de texto ou a letra da música (o que foi usado pela última vez) são reproduzidos, independentemente do visor acessado no instrumento.
Mirroring	O visor atualmente selecionado é reproduzido.

Conexão de um microfone ou um violão (conector [MIC/LINE IN])

Para o conector [MIC/LINE IN] (conector para fone padrão de 1/4"), conecte um microfone, um violão ou outros vários equipamentos. Para obter instruções sobre como conectar um microfone, consulte a página 86.

Você precisa selecionar "MIC" ou "LINE IN" dependendo do equipamento conectado. Quando o nível de saída do equipamento conectado (como um microfone, um violão ou um baixo) está baixo, deixe a chave [MIC/LINE] em "MIC". Quando o nível de saída do equipamento conectado (como um sintetizador, um teclado ou um CD player) está alto, deixe a chave [MIC/LINE] em "LINE".

Conexão de um pedal/controlador de pedal (conector [AUX PEDAL])

Os pedais FC4A ou FC5 e o controlador de pedal FC7 (vendido separadamente) podem ser ligados ao conector [AUX PEDAL]. Um pedal pode ser usado para ligar ou desligar funções, enquanto um controlador de pedal controla parâmetros contínuos, como o volume.

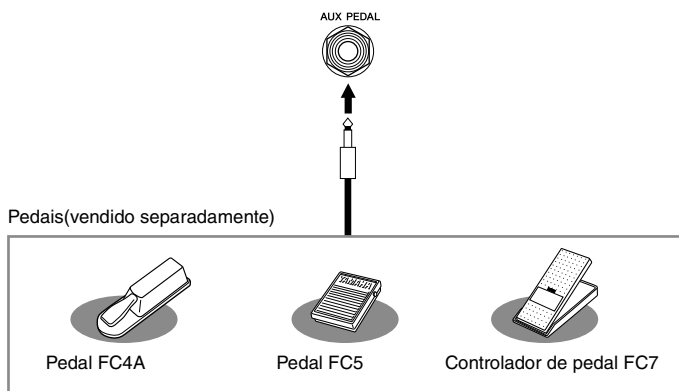

■ Exemplo 1: Usando um controlador de pedal para controlar o volume dos dados de apresentação exibidos no teclado.

Ligue um controlador de pedal FC7 ao conector [AUX PEDAL]. Com as configurações iniciais de fábrica, nenhuma configuração especial é necessária.

■ Exemplo 2: Usando um pedal para controlar a operação de iniciar/interromper uma música.















Ligue um pedal (FC4A ou FC5) ao conector [AUX PEDAL]. Para designar a função ao pedal conectado, selecione "Song Play/Pause" no visor de operação: [Menu] → [Assignable] → [Pedal].







OBSERVAÇÃO





- Conecte ou desconecte o pedal somente quando o instrumento estiver desligado.
- Não pressione o pedal enquanto estiver ligando o instrumento. Isso pode alterar o reconhecimento de polaridade do pedal, resultando em sua operação inversa.

Lista de funções do visor Menu

Esta seção explica simplesmente e de maneira bastante resumida o que você pode fazer nos visores que são acessados tocando em cada ícone do visor Menu. Algumas funções são descritas neste Manual do Proprietário nas páginas indicadas abaixo. Para obter detalhes sobre cada função, consulte o Manual de Referência no site (página 9).

Menu		Descrição	Páginas
	Tempo	Para ajustar o tempo da música MIDI, do ritmo de acompanhamento ou do metrônomo. A mesma operação realizada usando os botões TEMPO [-]/[+] e [TAP TEMPO] pode ser realizada no visor.	39
	Transpose	Para transpor a afinação do som inteiro em semitons, ou apenas o som do teclado ou da música MIDI.	41
	Split Point & Fingering Type	Permite definir o ponto de divisão ou altera o tipo de dedilhado de acordes e a área de detecção do acorde.	54, 65
	Chord Tutor	Mostra um exemplo de como tocar um acorde que corresponda ao nome de acorde especificado.	-
	Balance	Para ajustar o equilíbrio do volume entre as partes do teclado (principal, camada, esquerda), o ritmo a música e a entrada de som pelo microfone, pelo conector [AUX IN] etc.	42
	Filter	Para ajustar o conteúdo harmônico (ressonância) e a clareza do som.	98
	EQ	Para ajustar parâmetros de equalização para corrigir o tom ou o timbre do som.	
	Effect	Para selecionar um tipo de efeito e ajusta sua profundidade para cada parte.	
	Chorus/Reverb	Para selecionar um tipo de coro/reverberação e ajusta sua profundidade para cada parte.	
	Pan/Volume	Para ajustar a panorâmica e o volume de cada parte.	
	(Master) Compressor	Permite ligar/desligar o Compressor Principal e editar parâmetros relacionados.	
	(Master) EQ	Para editar o Equalizador principal.	
	Score	Para exibir a notação musical (partitura) da música MIDI atual.	70
	Lyrics	Para exibir a letra da música MIDI atual.	71
	Text Viewer	Para exibir arquivos de texto criados no computador.	-
	Keyboard Harmony	Para adicionar o efeito Harmonia à seção direita do teclado. Os parâmetros, como tipo de harmonia, podem ser definidos.	-
	Mic Setting	Define configurações para o som do microfone.	-
	Vocal Harmony	Para adicionar efeitos de harmonia vocal ao canto. Você pode editar a harmonia vocal e salvar a harmonia original.	87
	Playlist	Para criar a própria lista de repertórios na qual os links para o arquivo de banco de memória de registro para cada apresentação são registrados. Selecione de maneira prática apenas as configurações do painel desejadas (como uma gravação) para a apresentação dentre o grande número de arquivos de banco de memória de registro.	89
	Registration Sequence	Determina a ordem de acesso das configurações da memória de registro ao usar o pedal ou o botão ASSIGNABLE.	-

Menu		Descrição	Páginas
	Registration Freeze	Determina o(s) item(ns) que se manterão inalterados mesmo quando você acessar as configurações de painel na memória de registro.	–
	Chord Looper	Gravando progressões de acordes tocadas, o ritmo de acompanhamento pode ser reproduzido automaticamente em resposta aos dados de progressão de acordes, sem a necessidade de tocar acordes na seção de acordes do teclado.	–
	Assignable	Pedal Determina as funções atribuídas aos pedais.	–
	Assignable	Determina as funções atribuídas aos botões ASSIGNABLE [1] – [4].	31
	Voice Edit	Permite editar os sons predefinidos para criar seus próprios sons. O visor varia de acordo com a seleção de som Organ Flutes ou de outro tipo de som.	56
	Style Creator	Permite criar um ritmo de acompanhamento editando o ritmo de fábrica ou gravando canais de ritmo um a um.	–
	Song Creator	Permite criar uma música “anotando-a” um evento por vez ou editando uma música gravada existente.	–
	Voice Setting	Tune Para ajustar a afinação de cada parte do teclado (principal/camada/esquerda).	–
	Piano	Para editar os parâmetros dos sons de piano, inclusive os sons VRM e Grand Expression Modeling.	
	Each Key Setting	Para ajustar a afinação ou o volume de cada nota (ou tecla) individualmente para o som da parte principal.	
	Voice Set	Determina quais configurações (efeitos etc.) vinculadas aos sons não acessados na seleção de uma Voice.	
	Other Setting	Determina como o visor de seleção de Voice será aberto quando um dos botões de categoria VOICE for pressionado. Também determina se efeitos de articulação devem ser adicionados ou não ao selecionar uma voz S.Art2 (somente CVP-909).	
	Style Setting	Setting Para editar parâmetros da reprodução de ritmo de acompanhamento, como Stop ACMP (Stop Accompaniment, Interromper acompanhamento) e Temporização de OTS Link.	–
	Change Behavior	Determina a condição do ritmo de acompanhamento (seções, tempo etc.) ao selecionar um ritmo diferente.	
	Song Setting	Guide Para selecionar o tipo da função Guide (Orientação) ou altera as configurações da luz indicadora.	–
	Part Ch	Determina o canal MIDI nos dados da música que será usado para a parte da mão esquerda/direita.	
	Lyrics	Determina o idioma das letras de música exibidas.	
	Play	Para editar parâmetros de reprodução de música, como a repetição da reprodução e a tecnologia do assistente de apresentação.	
	Rec	Para editar parâmetros para regravação de músicas MIDI ou configuração do formato do arquivo para gravação de áudio.	
	Tuning	Master Tune Para ajuste fino da afinação do instrumento todo em etapas de aproximadamente 0,2 Hz.	–
	Scale Tune	Para selecionar o tipo de escala e ajustar a afinação da nota (tecla) desejada em centésimos.	
	Keyboard Setting	Determina a resposta ao toque do teclado ou liga/desliga a função de esquerda pressionada.	40, 52
	Metronome Setting	Metronome Determina o volume, o som e a fórmula de compasso do metrônomo.	–
	Tap Tempo	Determina o tipo de som e o volume do som causado quando o botão [TAP TEMPO] é pressionado.	

Menu		Descrição	Páginas
 MIDI Setting	System	Para editar os parâmetros das mensagens do sistema MIDI.	-
	Transmit	Para editar os parâmetros da transmissão MIDI.	
	Receive	Para editar os parâmetros da recepção MIDI.	
	On Bass Note	Determina a nota do baixo para a reprodução do ritmo de acompanhamento, com base nas mensagens de notas recebidas via MIDI.	
	Chord Detect	Determina o tipo de acorde para a reprodução do ritmo de acompanhamento, com base nas mensagens de notas recebidas via MIDI.	
 Utility	Speaker/ Connectivity	Para definir as configurações para os alto-falantes do instrumento e do monitor externo.	111
	Touch Screen/ Display	Para editar os parâmetros das configurações do visor, como o tema do visor inicial, o brilho e a calibração do painel sensível ao toque.	23
	Parameter Lock	Determina quais parâmetros (efeito, ponto de divisão etc.) não serão alterados quando as configurações do painel forem alteradas por meio da memória de registro.	-
	Storage	Indica a capacidade da memória do usuário e a unidade Flash USB conectada ou permite formatá-la.	104
	System	Indica a versão do firmware desse instrumento e permite definir configurações básicas, como o idioma do visor e guia por voz (Voice Guide).	22
	Factory Reset/ Backup	Para inicializar o instrumento para o padrão de fábrica ou fazer backup dos dados armazenados no instrumento.	43
 Bluetooth ^{*1}	Para se conectar a um dispositivo equipado com Bluetooth.	108	
 Wireless LAN Settings ^{*2}	Para definição das configurações para conectar o instrumento a um dispositivo inteligente, como um smartphone ou um tablet, por meio de um adaptador de rede local sem fio USB.	-	

* 1 Esse ícone só será exibido se o instrumento estiver equipado com a funcionalidade Bluetooth. Dependendo do país no qual você o comprou, Bluetooth pode não estar disponível.

*2 Esse ícone só será exibido quando o adaptador de rede local sem fio USB (UD-WL01; vendido separadamente) tiver sido conectado uma vez.

Montagem do CVP-909 (tipo piano de cauda)

! CUIDADO

- Monte a unidade em uma superfície plana e firme com espaço amplo.
- Cuidado para não confundir as peças ou colocá-las em locais incorretos. Certifique-se de instalar todas as peças na orientação correta. Monte a unidade de acordo com a sequência descrita aqui.
- A montagem deve ser realizada por pelo menos quatro pessoas.
- Use apenas os parafusos inclusos com os tamanhos especificados. Não use nenhum outro parafuso. O uso de parafusos incorretos pode causar danos ou defeitos no produto.
- Aperte todos os parafusos antes de concluir a montagem de cada unidade.
- Para desmontar a unidade, basta inverter a sequência de montagem.

Tenha à mão uma chave Phillips (+) de tamanho adequado.

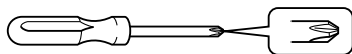

Remova todas as peças do pacote e verifique se todos os itens estão presentes.

Para evitar que a cobertura das teclas abra acidentalmente durante a montagem, pressione-a para baixo, verificando se as folhas de papel (mostradas) permanecem no local.

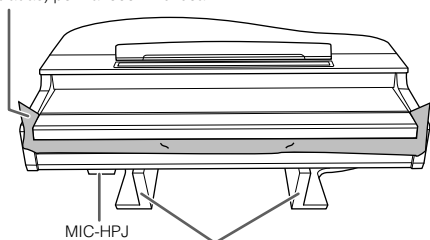

MIC-HPJ

Para evitar danos à unidade MIC-HPJ localizada na parte inferior da unidade principal, não se esqueça de colocar a unidade principal nos blocos de isopor.

Além disso, certifique-se de que os blocos não toquem a MIC-HPJ.

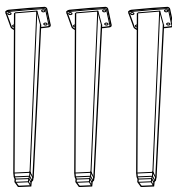

Pés

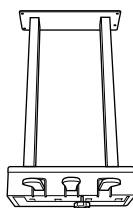

Caixa do pedal
Contém cabo do pedal enrolado. Os pedais são protegidos com capas de vinil quando saem da fábrica. Remova as tampas dos pedais antes da utilização para garantir o uso ideal dos efeitos dos pedais.

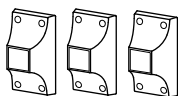

Vigas da perna

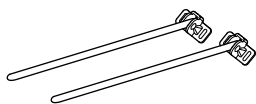

Suportes de lira



12 parafusos de fixação de 6 mm x 40 mm

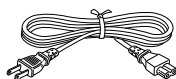

Cabo de alimentação.



Prendedor do cabo

4 parafusos de fixação de 6 mm x 20 mm



12 parafusos finos de 4 mm x 10 mm



4 parafusos finos de 4 mm x 16 mm

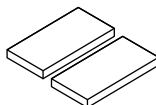

2 blocos de proteção



Prendedor de fone de ouvido

2 parafusos finos de 4 x 10 mm

1 Encoste a unidade principal em uma parede, conforme mostrado.

- 1 Estenda um pano macio grande, como um cobertor, conforme mostrado, para proteger o chão e a parede.
- 2 Encoste a unidade principal na parede com a cobertura das teclas fechada e a lateral do teclado na parte inferior.

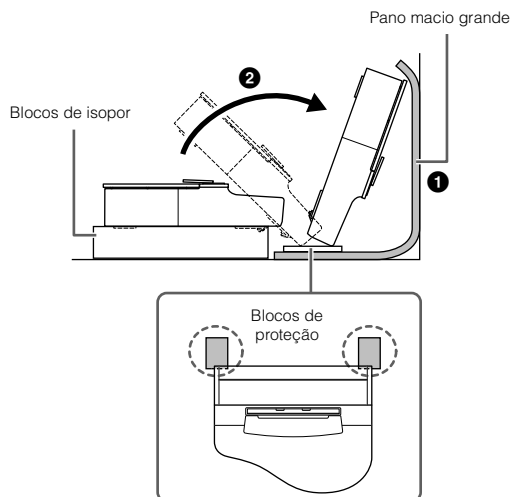

! CUIDADO

Tome cuidado para não prender seus dedos.

AVISO

Não coloque a unidade principal com a parte traseira voltada para baixo, conforme mostrado na ilustração.

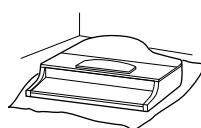

Incorreto

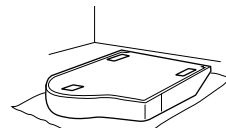

Incorreto

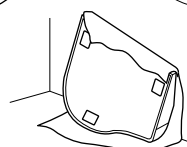

Incorreto

2 Prenda as três pernas e as três vigas.

Consulte o diagrama abaixo para verificar a posição das pernas.

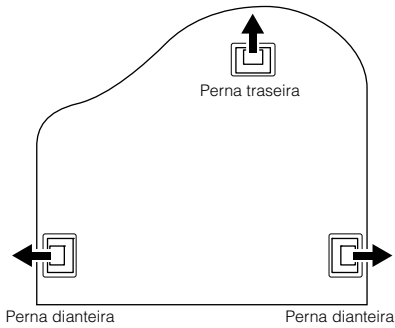

- 1 Coloque e rosqueie quatro parafusos em cada perna, iniciando com uma das pernas dianteiras.

Parafusos de fixação de 6 mm x 40 mm

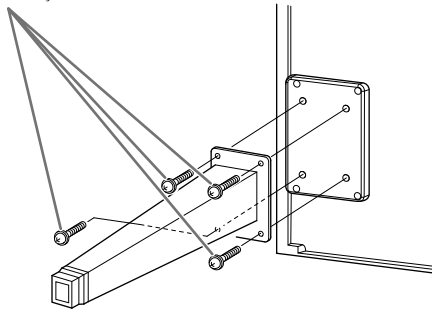

- 2 Deslize as vigas sobre as pernas e prenda-as a cada perna usando os quatro parafusos finos (4 mm x 10 mm). Certifique-se de que o lado gradualmente inclinado dos suportes de perna esteja voltado para a parte interna da unidade, conforme mostrado.

Parafusos finos de 4 x 10 mm

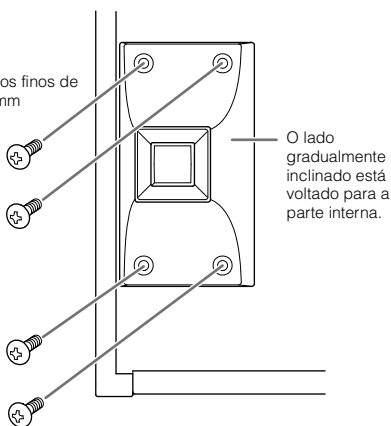

3 Prenda os suportes de lira.

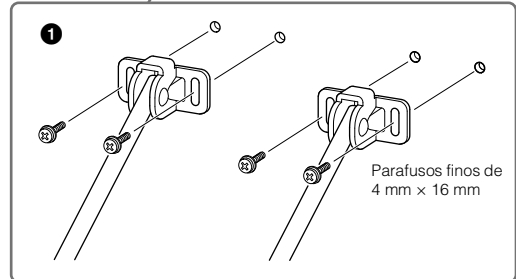
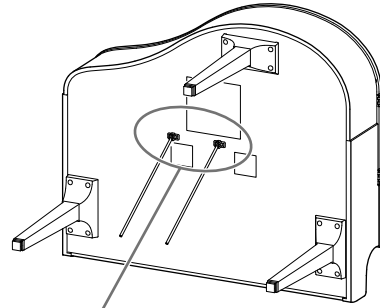

- 1 Prenda os suportes de lira usando os quatro parafusos finos (4 mm x 16 mm).

4 Coloque a unidade de pé.

Utilize as pernas dianteiras como suporte para erguer a unidade.

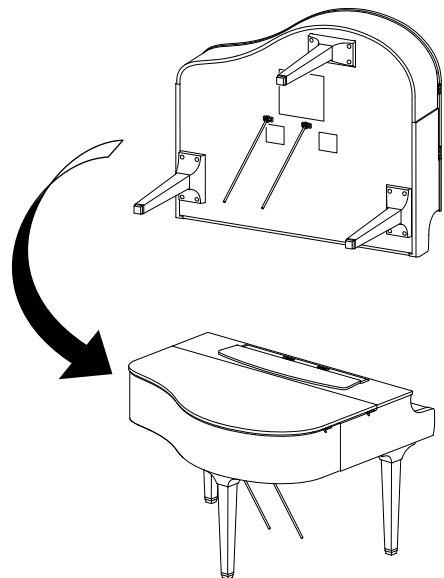

5 Instale a caixa do pedal.

- 1 Remova o cordão torcido que prende o cabo do pedal à parte superior da caixa do pedal.

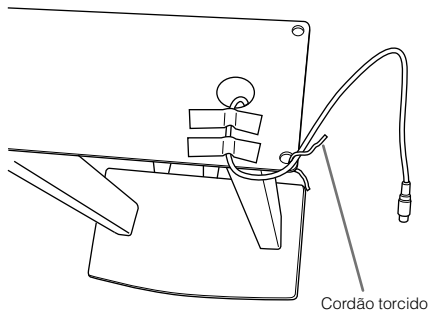

- 2 Prenda a parte frontal da caixa do pedal à parte inferior da unidade apertando os dois parafusos de fixação (6 mm x 20 mm) com os dedos.

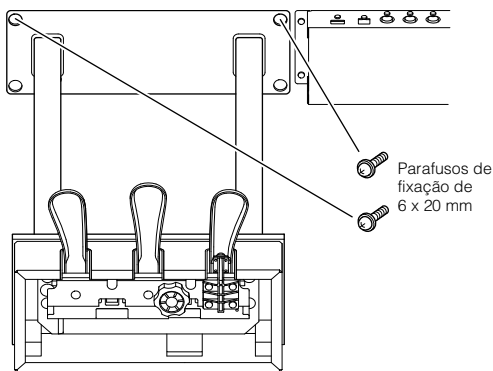

- 3 Insira os suportes de lira nos recessos da caixa do pedal e certifique-se de que eles estejam bem presos.

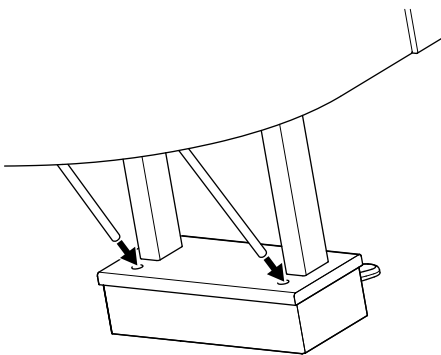

- 4 Alinhe o cabo com o sulco da unidade e prenda a parte de trás da caixa do pedal usando os dois parafusos de fixação (6 mm x 20 mm) e aperte bem os dois parafusos do lado da frente da caixa do pedal que estavam presos na etapa 5-2.

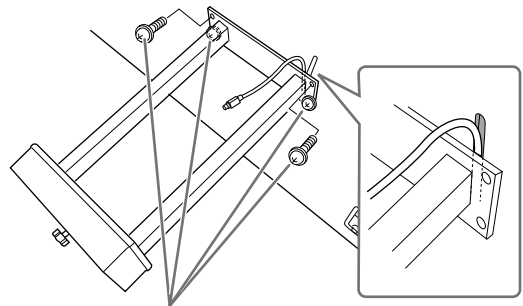

Parafusos de fixação de 6 mm x 20 mm

- 5 Solte os quatro parafusos que foram presos na etapa 3 e aperte bem os quatro parafusos novamente empurrando os suportes de lira na direção das setas, conforme ilustrado.

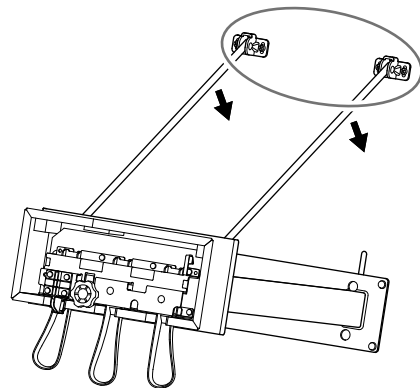

- 6 Insira o plugue do cabo do pedal no respectivo conector. Insira o plugue com o lado da seta voltado para a frente (na direção do teclado). Se houver dificuldades na conexão do plugue, não empregue força. Verifique atentamente a posição do plugue e tente de novo.

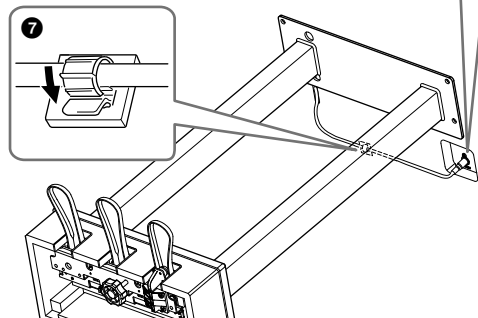
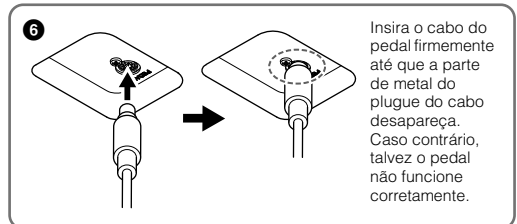

- 7 Conecte o prendedor do cabo à parte inferior da unidade principal conforme mostrado e prenda o suporte em torno do cabo.

6 Gire o ajustador até que ele apresente contato firme com a superfície do chão.

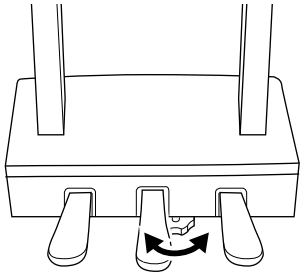

7 Ligue o cabo de alimentação ao conector [AC IN].

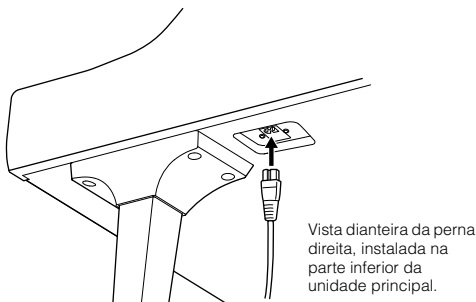

Vista dianteira da perna direita, instalada na parte inferior da unidade principal.

8 Conecte o prendedor de fone de ouvido.

Conecte o prendedor de fone de ouvido usando dois parafusos finos (4 mm x 10 mm), como mostra a ilustração.

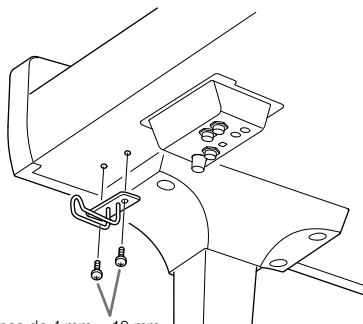

Parafusos finos de 4 mm x 10 mm

! CUIDADO

Para desmontar a unidade, basta inverter a sequência de montagem. Deixar de fazer isso pode resultar em danos ao instrumento ou em ferimentos pessoais. Em especial, se você abaixar a unidade principal sem desmontar a caixa do pedal, os pedais quebrarão.

Depois de concluir a montagem, verifique os seguintes tópicos:

- **Sobrou alguma peça?**
→ Revise o procedimento de montagem e corrija quaisquer erros.
- **O instrumento está longe de portas e outros utensílios móveis?**
→ Mova o instrumento para um local apropriado.
- **O instrumento emite um ruído de chocalho quando sacudido?**
→ Aperte todos os parafusos.
- **A caixa do pedal emite ruídos ou cede quando você pisa nos pedais?**
→ Gire o ajustador até ficar firme no chão.
- **Os cabos de alimentação e o pedal estão inseridos corretamente nos soquetes?**

Transporte

! CUIDADO

Ao movimentar o instrumento, segure sempre pela parte inferior da unidade principal. Não segure pela cobertura das teclas ou pela parte superior. O manuseio incorreto poderá resultar em danos ao instrumento ou em ferimentos pessoais.

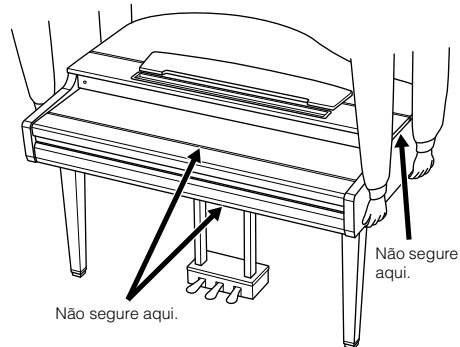

Não segure aqui.

Não segure aqui.

Em caso de mudanças, o instrumento poderá ser transportado junto com seus outros pertences. Mova a unidade como ela se encontra (montada) ou pode desmontá-la da mesma forma que a recebeu na caixa. Transporte o teclado horizontalmente. Não o coloque inclinado sobre uma parede ou apoiado pela parte lateral. Não submeta o instrumento a vibrações excessivas ou choques. Ao transportar o instrumento montado, verifique se todos os parafusos estão bem apertados e se não ficaram frouxos devido ao transporte do instrumento.

! CUIDADO

Se a unidade principal estalar ou parecer instável quando você usar o teclado, consulte os diagramas de montagem e aperte novamente todos os parafusos.

Montagem do CVP-909

CUIDADO

- Monte a unidade em uma superfície plana e firme com espaço amplo.
- Cuidado para não confundir as peças ou colocá-las em locais incorretos. Certifique-se de instalar todas as peças na orientação correta. Monte a unidade de acordo com a sequência descrita aqui.
- A montagem deve ser realizada pelo menos por duas pessoas.
- Use apenas os parafusos inclusos com os tamanhos especificados. Não use nenhum outro parafuso. O uso de parafusos incorretos pode causar danos ou defeitos no produto.
- Aperte todos os parafusos antes de concluir a montagem de cada unidade.
- Para desmontar a unidade, basta inverter a sequência de montagem.

Tenha à mão uma chave Phillips (+) de tamanho adequado.

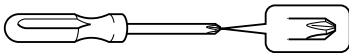

Remova todas as peças do pacote e verifique se todos os itens estão presentes.

Para evitar que a cobertura das teclas abra acidentalmente durante a montagem, pressione-a para baixo, verificando se as folhas de papel (mostradas) permanecem no local.

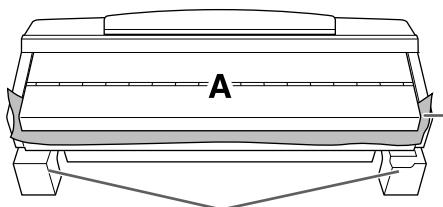

Para evitar danos na caixa do alto-falante localizada na parte inferior da unidade A, coloque a unidade A nos blocos de isopor. Além disso, certifique-se de que os blocos não toquem a caixa do alto-falante.

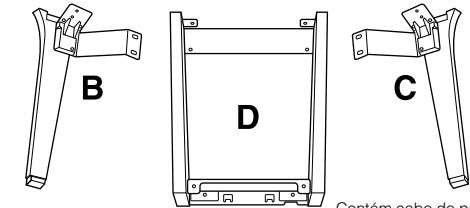

Contém cabo do pedal enrolado. Os pedais são protegidos com capas de vinil quando saem da fábrica. Remova as tampas dos pedais antes da utilização para garantir o uso ideal dos efeitos dos pedais.

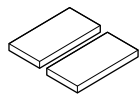
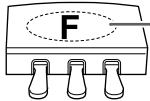
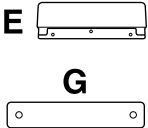

2 blocos de proteção



5 x 30 mm x 4

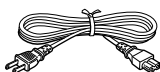

Cabo de alimentação.



4 x 20 mm x 3



Prendedor de fone de ouvido



4 x 10 mm x 2

J



5 x 18 mm x 10

N



4 x 10 mm x 2

Q



5 x 15 x 1.2 mm x 4

1 Apoie a unidade A sobre a parede, conforme exibido.

- 1 Estenda um pano macio grande, como um cobertor, conforme mostrado, para proteger o chão e a parede.
- 2 Apoie a unidade A sobre a parede com a cobertura das teclas fechada e a lateral do teclado na parte inferior.

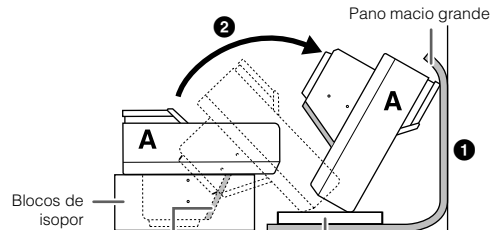

AVISO

Não toque na rede do alto-falante. Isso pode danificar a parte interna do alto-falante.

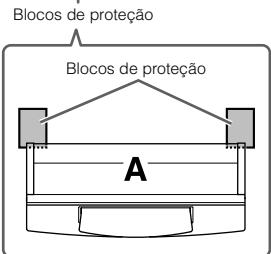

CUIDADO

Tome cuidado para não prender seus dedos.

AVISO

- A parte superior da estante para partitura não é fixa. Use as mãos para segurar a estante para partitura e evitar que ela caia.
- Não coloque a unidade principal de ponta cabeça ou com a parte traseira voltada para baixo.

2 Conecte as unidades B e C à unidade A.

- 1 Alinhe as unidades B e A para que a protuberância encaixe no orifício.

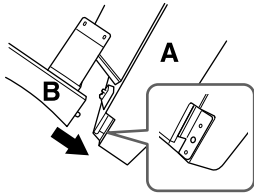

- 2 Fixe a unidade B à superfície inferior da unidade A usando dois parafusos H.

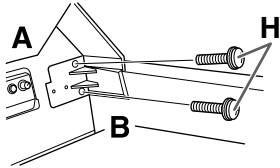

Prenda as partes, pressionando a unidade B contra unidade A para que as duas se ajustem firmemente uma à outra.

- 3 Fixe a unidade B à caixa do alto-falante da unidade A usando dois parafusos J.

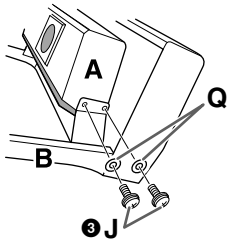

Se os orifícios do parafuso não estiverem alinhados, solte os outros parafusos e ajuste a posição da unidade B.

- 4 Prenda a unidade C à unidade A da mesma forma.

3 Prenda a unidade E à unidade D.

Fixe a unidade E à unidade D usando dois parafusos J.

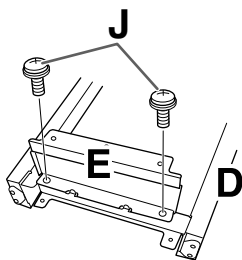

4 Prenda a unidade D à unidade A.

- 1 Fixe a unidade D à superfície inferior da unidade A usando dois parafusos J.

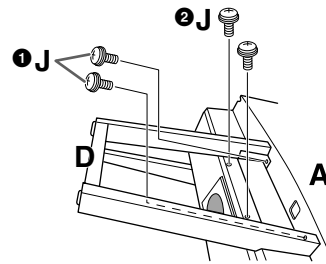

- 2 Fixe a unidade D à caixa do alto-falante da unidade A usando dois parafusos J. Se os orifícios do parafuso não estiverem alinhados, solte os outros parafusos e ajuste a posição da unidade D.

5 Levante a unidade A na posição vertical.

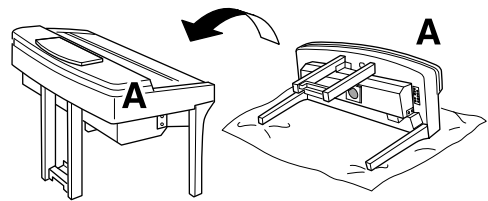

⚠ CUIDADO

- Tome cuidado para não prender seus dedos.
- Quando levantar a unidade, não a segure pela cobertura das teclas.

6 Instale a unidade F.

- 1 Remova a tampa da unidade D.

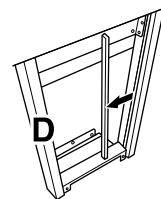

- 2 Solte e estique o cabo enrolado.

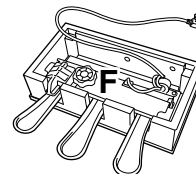

- 3 Passe o cabo do pedal embaixo da unidade D, seguindo em direção à parte traseira da unidade principal.

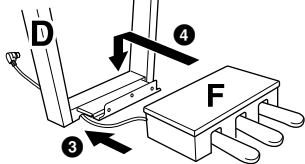

- 4 Coloque a unidade F no suporte da unidade D.
5 Prenda a unidade F à unidade D usando três parafusos M.

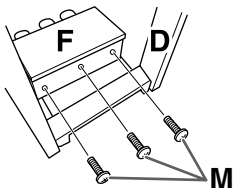

7 Conecte o cabo do pedal.

1 Insira o plugue do cabo do pedal no seu respectivo conector. Insira o cabo do pedal firmemente até que a parte de metal do plugue do cabo desapareça. Caso contrário, talvez o pedal não funcione corretamente.

2 Passe o cabo do pedal entre as unidades D e E.

3 Alinhe o cabo do pedal com o sulco na unidade D e instale a tampa no sulco corretamente.

Correto

Incorreto

- 4 Fixe a unidade G usando dois parafusos N.

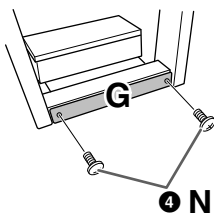

8 Insira o plugue do cabo de alimentação CA no conector [AC IN].

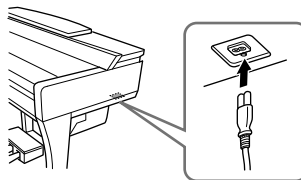

9 Gire o ajustador até que ele apresente contato firme com a superfície do chão.

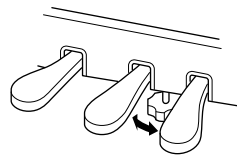

10 Conecte o prendedor de fone de ouvido.

Conecte o prendedor de fone de ouvido usando dois parafusos P, como mostra a ilustração.

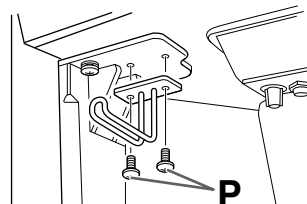

Depois de concluir a montagem, verifique os seguintes tópicos:

- **Sobrou alguma peça?**
→ Revise o procedimento de montagem e corrija quaisquer erros.
- **O instrumento está longe de portas e outros utensílios móveis?**
→ Mova o instrumento para um local apropriado.
- **O instrumento emite um ruído de chocalho quando sacudido?**
→ Aperte todos os parafusos.
- **A caixa do pedal emite ruídos ou cede quando você pisa nos pedais?**
→ Gire o ajustador até ficar firme no chão.
- **Os cabos de alimentação e o pedal estão inseridos corretamente nos soquetes?**

Transporte

CUIDADO

Ao movimentar o instrumento, segure sempre pela parte inferior da unidade principal. Não segure pela cobertura das teclas ou pela parte superior. O manuseio incorreto poderá resultar em danos ao instrumento ou em ferimentos pessoais.

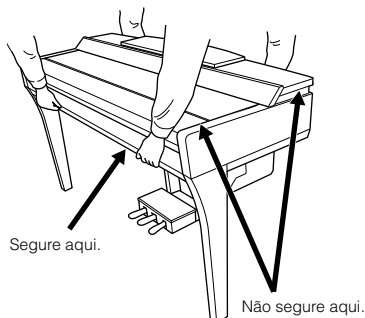

Em caso de mudanças, o instrumento poderá ser transportado junto com seus outros pertences. Mova a unidade como ela se encontra (montada) ou pode desmontá-la da mesma forma que a recebeu na caixa. Transporte o teclado horizontalmente. Não o coloque inclinado sobre uma parede ou apoiado pela parte lateral. Não submeta o instrumento a vibrações excessivas ou choques. Ao transportar o instrumento montado, verifique se todos os parafusos estão bem apertados e se não ficaram frouxos devido ao transporte do instrumento.

CUIDADO

Se a unidade principal estalar ou parecer instável quando você usar o teclado, consulte os diagramas de montagem e aperte novamente todos os parafusos.

Montagem do CVP-905

! CUIDADO

- Monte a unidade em uma superfície plana e firme com espaço amplo.
- Cuidado para não confundir as peças ou colocá-las em locais incorretos. Certifique-se de instalar todas as peças na orientação correta. Monte a unidade de acordo com a sequência descrita aqui.
- A montagem deve ser realizada pelo menos por duas pessoas.
- Use apenas os parafusos inclusos com os tamanhos especificados. Não use nenhum outro parafuso. O uso de parafusos incorretos pode causar danos ou defeitos no produto.
- Aperte todos os parafusos antes de concluir a montagem de cada unidade.
- Para desmontar a unidade, basta inverter a sequência de montagem.

Tenha à mão uma chave Phillips (+) de tamanho adequado.

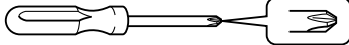

Remova todas as peças do pacote e verifique se todos os itens estão presentes.

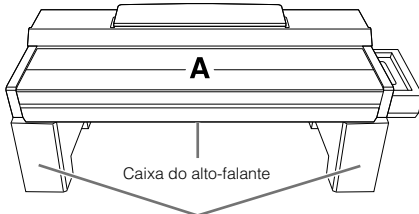

Remova os blocos de isopor da embalagem, coloque-os no chão e coloque A sobre eles. Coloque os blocos de maneira que eles não bloqueiem a caixa de alto-falantes na parte inferior de A.

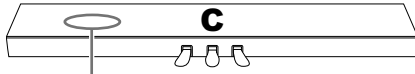

Contém cabo do pedal enrolado aqui.

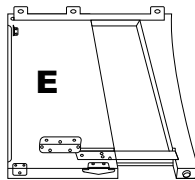
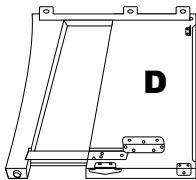

6 x 20 mm x 10



4 x 12 mm x 2

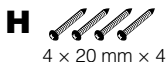

4 x 20 mm x 4



Cabo de alimentação.



2 prendedores de cabo

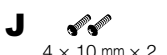

4 x 10 mm x 2



Prendedor de fone de ouvido

1 Conecte C a D e E.

- 1 Posicione C, D e E conforme a ilustração.
- 2 Desamarre e estique o cabo enrolado do pedal. Não jogue fora o cordão de vinil. O cordão de vinil será necessário posteriormente na etapa 5.
- 3 Fixe D e E a C usando quatro parafusos F. Pressione D e E na direção de C ao prender.

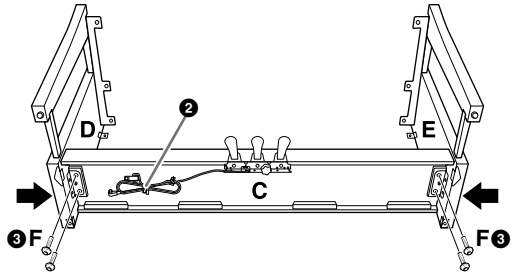

2 Conecte B.

- 1 Alinhe os orifícios no lado superior de B com os orifícios do suporte em D e E. Em seguida, prenda os cantos superiores de B a D e E apertando os dois parafusos G. Esses parafusos serão bem apertados na etapa 4-3.
- 2 Prenda a extremidade inferior de B usando quatro parafusos H.

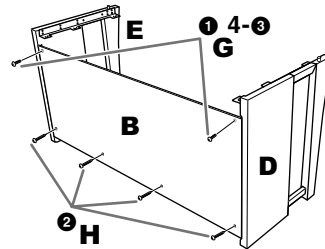

3 Monte a unidade A.

Coloque suas mãos a pelo menos 15 cm de distância de cada extremidade da unidade A ao posicioná-la. As projeções na parte superior de D e E devem ser inseridas nos orifícios na parte inferior de A.

15 cm ou mais

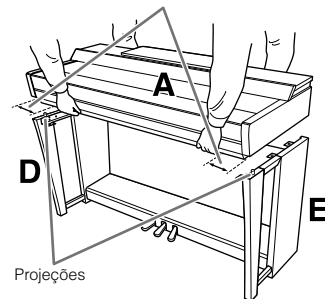

! CUIDADO

- Cuidado para não deixar a unidade principal cair ou para não prender os dedos na unidade principal.
- Não segure a unidade principal em nenhuma outra posição além da especificada aqui.

4 Prenda a unidade A.

- 1 Ajuste a posição de A, de maneira que as linhas internas dos quadros laterais de A e D/E estejam alinhadas conforme mostrado na ilustração.
- 2 Prenda A usando seis parafusos F.
- 3 Aperte bem os parafusos G na parte superior da unidade B, conectados na etapa 2-1.

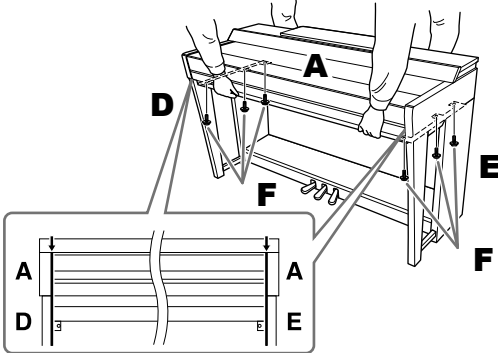

5 Conecte o cabo do pedal e o cabo de alimentação.

- 1 Insira o plugue do cabo do pedal no seu respectivo conector.

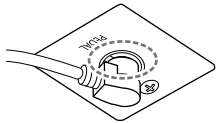

Insira o cabo do pedal firmemente até que a parte de metal do plugue do cabo desapareça. Caso contrário, talvez o pedal não funcione corretamente.

- 2 Fixe os prendedores do cabo ao painel traseiro, como mostra a ilustração, e encaixe o cabo nesses prendedores.
- 3 Use um cordão de vinil para eliminar qualquer folga no cabo do pedal.
- 4 Insira o plugue do cabo de alimentação CA no conector [AC IN].

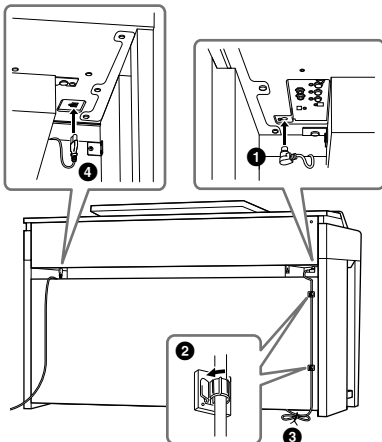

6 Gire o ajustador até que ele apresente contato firme com a superfície do chão.

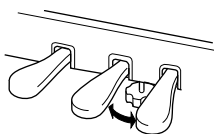

7 Conecte o prendedor de fone de ouvido.

Conecte o prendedor de fone de ouvido usando dois parafusos J conforme mostrado na ilustração.

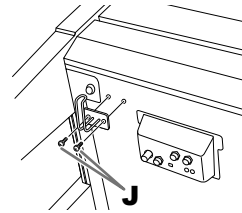

Depois de concluir a montagem, verifique os seguintes tópicos:

• Sobrou alguma peça?

→ Revise o procedimento de montagem e corrija quaisquer erros.

• O instrumento está longe de portas e outros utensílios móveis?

→ Mova o instrumento para um local apropriado.

• O instrumento emite um ruído de chocalho quando sacudido?

→ Aperte todos os parafusos.

• A caixa do pedal emite ruídos ou cede quando você pisa nos pedais?

→ Gire o ajustador até ficar firme no chão.

• Os cabos de alimentação e o pedal estão inseridos corretamente nos soquetes?

Transporte

⚠ CUIDADO

Ao movimentar o instrumento, segure sempre pela parte inferior da unidade principal. Não segure pela cobertura das teclas ou pela parte superior. O manuseio incorreto poderá resultar em danos ao instrumento ou em ferimentos pessoais.

Não segure aqui.

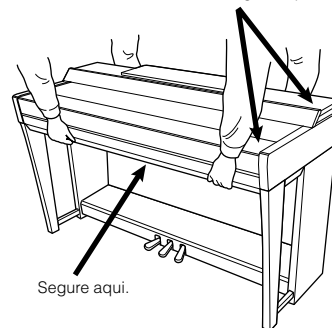

Segure aqui.

Em caso de mudanças, o instrumento poderá ser transportado junto com seus outros pertences. Mova a unidade como ela se encontra (montada) ou pode desmontá-la da mesma forma que a recebeu na caixa. Transporte o teclado horizontalmente. Não o coloque inclinado sobre uma parede ou apoiado pela parte lateral. Não submeta o instrumento a vibrações excessivas ou choques. Ao transportar o instrumento montado, verifique se todos os parafusos estão bem apertados e se não ficaram frouxos devido ao transporte do instrumento.

⚠ CUIDADO

Se a unidade principal estalar ou parecer instável quando você usar o teclado, consulte os diagramas de montagem e aperte novamente todos os parafusos.

Solução de problemas

Geral	
Você ouvirá um som de clique quando a alimentação for ligada ou desligada.	A corrente elétrica está sendo aplicada ao instrumento. Isso é normal.
A energia é desligada automaticamente.	Isso é normal e ocorre devido à função de desligamento automático. Se necessário, defina o parâmetro da função de desligamento automático (página 19).
Os alto-falantes do instrumento emitem um ruído.	Esse ruído pode ser ouvido quando um telefone celular é usado próximo ao instrumento ou quando o telefone está tocando. Desligue o telefone celular ou use-o longe do instrumento.
Ruídos são ouvidos nos alto-falantes ou nos fones de ouvido quando o instrumento está sendo usado com o aplicativo no dispositivo inteligente, como um smartphone ou tablet.	Quando for usar o instrumento com o aplicativo no dispositivo inteligente, convém ativar o "Modo Avião" no dispositivo para evitar o ruído causado pela comunicação. Ao conectar um dispositivo inteligente com este produto sem usar fios, verifique se você ativou o Wi-Fi ou Bluetooth do dispositivo.
No visor LCD, existem alguns pontos específicos que estão sempre acesos ou apagados.	Esses pontos são o resultado de pixels com defeito, ocorrendo ocasionalmente em LCDs TFT. Eles não indicam problemas de funcionamento.
Ouve-se o ruído mecânico durante a apresentação.	O mecanismo do teclado deste instrumento simula o mecanismo do teclado de um piano real. Em um piano, também se ouve o ruído mecânico.
Há uma ligeira diferença de qualidade de som entre diferentes notas tocadas no teclado.	Isso é normal e é resultado do sistema de amostragem do instrumento.
Alguns sons estão em loop.	
Você poderá perceber algum ruído ou vibrato em afinações mais agudas, dependendo da Voice.	
O volume geral está muito baixo ou nenhum som é ouvido.	
	O volume principal pode estar muito baixo. Ajuste-o em um nível apropriado usando o controle [MASTER VOLUME] (página 20).
	Todas as partes do teclado estão desligadas. No visor Home, toque em [Main]/[Layer]/[Left] para ligar a parte (página 49).
	O volume das partes individuais pode estar com um ajuste muito baixo. Aumente-o no visor Balance (página 42).
	Verifique se o canal desejado está definido como ativado (página 100).
	Verifique se um par de fones de ouvido ou um plugue adaptador não está ligado ao conector [PHONES].
	Verifique se "Speaker" está definido como "On" em [Menu] → [Utility] → [Speaker/Connectivity].
O som está distorcido ou com muito ruído.	O volume pode estar muito alto. Verifique se todas as configurações de volume relevantes estão corretas.
	Isso pode ser causado por certos efeitos ou por configurações de ressonância de filtros. Verifique as configurações de efeito ou filtro para alterá-las de acordo no visor de mixer, consultando o Manual de Referência no site (página 9).
Nem todas as notas tocadas simultaneamente reproduzem um som, ou o som do ritmo de acompanhamento ou música parece estar cortado.	Provavelmente, você excedeu a polifonia máxima (página 130) do instrumento. Quando a polifonia máxima é excedida, as primeiras notas tocadas param de tocar, permitindo que as últimas sejam ouvidas.
O volume do teclado é mais baixo que o volume de reprodução da música/ritmo.	O volume das partes do teclado pode estar com um ajuste muito baixo. Aumente o volume do teclado (Main/Layer/Left) ou abaixe o volume da música/ritmo no visor Balance (página 42).
Alguns caracteres do nome do arquivo/pasta estão truncados.	As configurações de idioma foram alteradas. Defina o idioma apropriado para o nome do arquivo/pasta (página 22).

Geral	
Um arquivo existente não é mostrado no visor.	A extensão de arquivo (.MID etc.) pode ter sido alterada ou excluída. Renomeie manualmente o arquivo em um computador, adicionando a extensão correta.
	Nomes de arquivos de dados com mais de 50 caracteres não podem ser processados pelo instrumento. Renomeie o arquivo, reduzindo o número de caracteres para 50 ou menos.
O metrônomo, a música MIDI ou o ritmo de acompanhamento saem um pouco do tempo ao tocar o teclado.	Isso ocorre com pouca frequência quando Grand Expression Modeling está definido como "Dinâmico". Se isso acontecer, defina o Grand Expression Modeling para "Estático" em [Menu] → [Voice Setting] → [Piano].

Voice	
A Voice selecionada no visor Voice Selection não é reproduzida.	Verifique se a parte selecionada está ativada ou não (página 49).
É emitido um som "ecoante" ou "duplicado". O som é um pouco diferente cada vez que as teclas são tocadas.	As partes Principal e Camada estão definidas como ativadas e ambas estão definidas para tocar a mesma Voice. Desligue a parte Camada ou altere a voice de uma das partes.
Algumas Voices pulam uma oitava na afinação quando tocadas nos registros altos ou baixos.	Isso é normal. Algumas Voices têm um limite de afinação que, ao ser alcançado, causa esse tipo de deslocamento de tom.
Nenhum som é ouvido ou o som é estranho na seção da mão esquerda.	Caso o parâmetro "Stop ACMP" esteja definido como algo diferente de "Disabled" por meio de [Menu] → [StyleSetting] → [Setting], a Voice na seção de acordes não soa normalmente quando o botão [ACMP ON/OFF] está ativado. Defina o parâmetro "Stop ACMP" como "Disabled" ou desligue o botão [ACMP ON/OFF]. Para obter detalhes sobre a função Stop ACMP, consulte o Manual de Referência no site (página 9).

Style	
O ritmo de acompanhamento não começa a tocar, mesmo quando o botão [START/STOP] é pressionado.	O canal de bateria do ritmo de acompanhamento selecionado pode não conter dados. Ligue o botão [ACMP ON/OFF] e toque na seção da mão esquerda no teclado para reproduzir a parte de acompanhamento do ritmo.
Somente o canal de ritmo é tocado; os sons de acompanhamento não são ouvidos.	Verifique se a função de acompanhamento automático está ativada; pressione o botão [ACMP ON/OFF]. Toque as teclas na seção de acordes do teclado (página 59).
Não é possível selecionar ritmos de acompanhamento em uma unidade Flash USB.	Se o tamanho dos dados do ritmo (Style) for grande (cerca de 120 KB ou mais), o ritmo de acompanhamento não pode ser selecionado porque os dados são muito grandes para serem lidos pelo instrumento.

Música	
Não é possível selecionar músicas.	Isso pode acontecer porque as configurações de idioma foram alteradas. Defina o idioma apropriado para o nome do Arquivo de música (página 22).
	Se o tamanho dos dados da música for grande (cerca de 3 MB ou mais), a música não poderá ser selecionada porque os dados são muito grandes para serem lidos pelo instrumento.
	O formato de arquivo não é compatível. Consulte página 67 para obter detalhes sobre formatos de música compatíveis.
A reprodução da música não é iniciada.	A música foi parada no final dos dados da música. Volte ao início da música pressionando o botão SONG CONTROL [■] (Parar).
(MIDI) A reprodução da música é parada antes do final da música.	A função de orientação está ligada. (Nesse caso, a reprodução está em "espera" para que a tecla correta seja tocada.) Desligue a função de orientação (página 72).

Música	
(MIDI) O número de compasso é diferente da partitura no visor de posição da música, mostrado com o pressionamento dos botões [◀◀] (Retrocasso)/[▶▶] (Avanço rápido).	Isso acontece ao reproduzir os dados da música para a qual um tempo fixo e específico foi definido.
(MIDI) Ao reproduzir uma música, alguns canais não tocam.	A reprodução desses canais pode estar desligada. Ligue a reprodução para os canais que estão desligados (página 100).
As luzes indicadoras não acendem durante a reprodução da música, mesmo depois de ligar a função de orientação.	A função de orientação só pode ser usada quando uma música MIDI é reproduzida. Ela não está disponível para músicas de áudio.
	Qualquer nota fora do intervalo de 88 teclas não pode ser indicada pelas luzes indicadoras.
	Quando o botão [ACMP ON/OFF] está ativado, as luzes indicadoras da parte da mão esquerda não funcionam. Conforme necessário, desligue o botão [ACMP ON/OFF] ao usá-la.
(MIDI) Essas luzes indicadoras acendem uma oitava ou duas vezes abaixo/acima da afinação real.	Às vezes, as luzes indicadoras acendem uma oitava ou duas abaixo/acima da afinação real dependendo da Voice selecionada.
(MIDI) O tempo, a batida, o compasso e a notação musical não são exibidos corretamente.	Alguns dados da música para o instrumento foram gravados com configurações especiais "sem definição de tempo". Para tais dados da música, a notação de tempo, batida, compasso e notação musical não será exibida corretamente.
(MIDI) Ao ver a letra da música no visor Score, parte da letra é omitida e não pode ser vista.	Não há espaço livre suficiente para mostrar a letra. Altere a partitura para um tamanho que não seja "Medium" em View Setting (página 71).
Uma mensagem indicando que a unidade Flash USB está indisponível é exibida e a gravação é anulada.	Não se esqueça de usar uma unidade Flash USB compatível (página 103).
	Verifique se a unidade Flash USB tem memória suficiente (página 104).
	Se você estiver usando uma unidade flash USB na qual os dados já foram registrados, verifique primeiro se não há dados importantes no dispositivo e, em seguida, formate-o (página 104) e tente gravar novamente.
O volume da reprodução da música é diferente, dependendo da música selecionada.	O volume de músicas MIDI e músicas de áudio é definido de modo independente. Ajuste o volume no visor Balance (página 42) após selecionar uma Voice.

Microfone	
O sinal de entrada do microfone não pode ser gravado.	O sinal de entrada do microfone não pode ser registrado pela gravação MIDI. Grave usando áudio (página 76).
A harmonia pode ser ouvida além do som do microfone.	A harmonia vocal está definida como "On". Desligue-a (página 87).
O efeito de harmonia vocal emite sons distorcidos ou desafinados.	Seu microfone de vocal pode estar captando sons externos, como o som do tipo do instrumento. Em particular, os sons de baixo podem causar falha de rastreamento da harmonia vocal. Para solucionar esse problema: <ul style="list-style-type: none"> • Cante o mais próximo possível do microfone. • Utilize um microfone unidirecional. • Baixe o volume principal ou ajuste o balanço do volume no visor Balance (página 42).
O efeito de harmonia vocal não é aplicado mesmo quando ele é ativado.	No modo acorde, a harmonia vocal é adicionada somente quando os acordes são detectados. Tente uma destas ações: <ul style="list-style-type: none"> • Ligue o botão [ACMP ON/OFF] e toque acordes na seção de acordes durante a reprodução do ritmo de acompanhamento. • Ligue a parte Esquerda e toque acordes na seção da mão esquerda. • Reproduza uma música que contenha acordes. • Defina o parâmetro "Stop ACMP" para uma opção diferente de "Disabled" via [Menu] → [StyleSetting] → [Setting]. Para obter detalhes, consulte o Manual de Referência no site (página 9).

Mixer	
O som parece estranho ou diferente do esperado ao alterar uma Voice de ritmo (kit de bateria etc.) do ritmo ou música do Mixer.	Ao alterar as Voices de percussão/ritmo (kits de bateria etc.) do ritmo e música do parâmetro VOICE, as configurações detalhadas relacionadas ao kit de bateria são redefinidas e, em alguns casos, talvez não seja possível restaurar o som original. Restaure o som original selecionando a mesma música ou o mesmo ritmo novamente.

Pedal/Pedal auxiliar	
As funções de sustentação, pedal tonal e uma corda não funcionam em pedais relevantes.	O plugue do cabo do pedal não está bem preso ao conector do pedal. Insira com firmeza o plugue do cabo do pedal no conector adequado (páginas 118, 122, 125).
	Verifique se cada pedal está atribuído corretamente a “Sustain”, “Sostenuto” e “Soft” (página 38).
A configuração de ligação/desligamento do pedal/controlador de pedal ligado ao conector [AUX PEDAL] está invertida.	Desligue o instrumento, ligue-o novamente sem pressionar o pedal/controlador de pedal ou altere o parâmetro Polarity em [Menu] → [Assignable] → [Pedal].
O pedal de sustentação não funciona corretamente.	O instrumento pode ter sido desligado com o pedal de sustentação pressionado. Pressione e solte o pedal de sustentação para restaurar a operação apropriada.

conexão	
Os alto-falantes não são desligados quando um par de fones de ouvido é ligado ao conector [PHONES].	A configuração de alto-falante é “On”. Defina a configuração do alto-falante como “Headphone Switch” por meio de [Menu] → [Utility] → [Speaker/Connectivity].
O ícone de rede local sem fio não é mostrado no visor Menu, mesmo quando o adaptador de rede local sem fio USB está conectado.	Desconecte o adaptador de rede local sem fio USB e o reconecte novamente.
O dispositivo equipado com Bluetooth não pode ser emparelhado nem conectado ao instrumento.	Verifique se a função Bluetooth do dispositivo equipado com Bluetooth está ativada. Para conectar o dispositivo equipado com Bluetooth e o instrumento, a função Bluetooth de ambos os dispositivos precisa ser ativada.
	O dispositivo equipado com Bluetooth e o instrumento precisam estar emparelhados para conectá-los via Bluetooth (página 108).
	No caso de um dispositivo (forno micro-ondas, dispositivo de rede local sem fio etc.) que envie sinais na faixa de frequência 2,4 GHz próxima, afaste este instrumento do dispositivo que esteja emitindo sinais de radiofrequência.
O som que entra pelo conector [AUX IN] é interrompido.	O volume de saída do dispositivo externo ligado ao conector [AUX IN] a este instrumento está muito baixo. Aumente o volume de saída do dispositivo externo. O nível de volume reproduzido pelos alto-falantes deste instrumento pode ser ajustado com o uso do controle [MASTER VOLUME]. A função de gate de ruído pode estar cortando os sons suaves. Se isso acontecer, desligue o parâmetro “AUX IN Noise Gate” (página 107).

Especificações

			CVP-909GP (Tipo Piano de Cauda)	CVP-909	CVP-905
Nome do produto			Piano digital		
Tamanho/ peso	Largura [Para modelos com acabamento polido]		[1,430 mm]	1,426 mm [1,429 mm]	1,420 mm [1,423 mm]
	Altura [Para modelos com acabamento polido]	Com estante para partitura fechada	[913 mm]	868 mm [872 mm]	868 mm [871 mm]
		Com estante para partitura levantada	[1,076 mm]	1,027 mm [1,028 mm]	1,026 mm [1,027 mm]
		Com tampa levantada	[1,554 mm]	–	
	Profundidade [Para modelos com acabamento polido]		[1,236 mm]	612 mm [612 mm]	592 mm [593 mm]
Peso [Para modelos com acabamento polido]		[130 kg]	82 kg [85 kg]	82 kg [84 kg]	
Interface de controle	Teclado	Número de teclas	88		
		Tipo	Teclado GrandTouch: teclas de madeira (somente brancas), ébano sintético e coberturas de tecla em mármore, escape		
		Graded Hammer Linear com 88 teclas	Sim		
		Contrapeso	Sim	–	
		Resposta ao toque	Hard2/Hard1/Medium/Soft1/Soft2		
	Pedal	Número de pedais	3: Sustentação (com função de meio pedal), Tonal, Una corda		
		Pedais GrandTouch	Sim (com sustentação de resposta GP)		Sim
		Funções associáveis	Sustentação, Pedal tonal, Suave, Glide, Reproduzir/Pausar de música, Iniciar/ Interromper música, Volume etc.		
	Visor	Tipo	LCD colorida TFT (tela sensível ao toque)		
		Dimensões	800 × 480 pontos 9,0 pol.		800 × 480 pontos 7,0 pol.
		Função de visor de partitura/letra/texto	Sim		
Idioma		Inglês, alemão, francês, espanhol, italiano, japonês			
Painel	Idioma	Português			
Gabinete	Tipo de acabamento das teclas		Desdobramento		
	Estante para partitura		Sim (com suportes para partitura)		
Sons (Voice)	Geração de sons	Som de piano	Yamaha CFX, Bösendorfer Imperial		
		Amostragem binaural	Sim (somente Voices "CFX Concert Grand" e "Bösendorfer Grand")		
	Efeitos de piano	VRM	Sim		
		Grand Expression Modeling	Sim		
		Amostras de tecla desligada	Sim		
		Liberação suave	Sim		
	Polifonia (máx.)		256		
	Predefinição	Quantidade de Sons (Voices)	1.605 voices (sons) + 58 kits percussão/SFX + 480 sons XG		1.315 sons + 49 kits percussão/SFX + 480 sons XG
		Quantidade de sons VRM	17		14
		Quantidade de sons Super Articulation	S.Art: 36, S.Art: 301		S.Art: 227
	Personalizado	Edição de voice	Sim		
Compatibilidade		XG, GS (para reprodução de música), GM, GM2			
Outros recursos	Mono/Poly	Sim			

		CVP-909GP (Tipo Piano de Cauda)	CVP-909	CVP-905
Efeitos	Tipos	Reverberação	65 predefinições + 30 usuários	
		Coro	107 predefinições + 30 usuários	106 predefinições + 30 usuários
		Efeito de inserção	358 predefinições + 30 usuários	322 predefinições + 30 usuários
		Efeito Variation	358 predefinições + 30 usuários	322 predefinições + 30 usuários
		Compressor principal	5 predefinições + 30 usuários	
		Equalizador principal	5 predefinições + 30 usuários	
		EQ de parte	27 partes	
		Harmonia vocal	54 predefinições + 60 usuários	
		Controle acústico inteligente (IAC)	Sim	
		Otimizador estereofônico	Sim	
Funções	Dupla (Camada)	Sim		
	Divisão	Sim		
Ritmos (Styles)	Predefinição	Quantidade de Ritmos (Style)	675	525
		Tipos de dedilhado	Dedilhado único, Dedilhado, Baixo dedilhado, Dedilhado múltiplo, Dedilhado IA, Teclado completo, Teclado no modo de inteligência artificial	
		Controle de ritmo	INTRO x 3, MAIN VARIATION x 4, FILL x 4, BREAK, ENDING x 3	
	Personalizado	Criador de ritmo (Style Creator)	Sim	
	Outros recursos	Configuração de um toque	4 para cada ritmo	
		Looper de acordes	Sim	
Compatibilidade		Formato de arquivo de ritmos (SFF), Formato de arquivo de ritmos GE (SFF GE)		
Músicas (MIDI)	Pré definidas de fábrica	Quantidade de músicas predefinidas	50 clássicos + 303 músicas de lição + 60 mais populares	
		Gravação	Número de faixas	16
	Capacidade de dados		cerca de 3 MB/música	
	Criador de músicas		Sim	
	Formatação	Reprodução	SMF (Formato 0, Formato 1), XF	
Gravação		SMF (formato 0)		
Músicas (áudio)	Tempo de gravação (máx.)	80 minutos/música		
	Formatação	Reprodução	WAV (44,1 kHz, 16 bits, estéreo), MP3 (MPEG-1 Audio Layer-3)	
		Gravação	WAV (44,1 kHz, 16 bits, estéreo), MP3 (MPEG-1 Audio Layer-3)	
	Funções	Prolongamento do tempo, Deslocamento de tom, Cancelamento de vocal	Sim	
Funções	Memória de registro	Número de botões	8	
		Controle	Registration Sequence, Freeze	
	Lista de reprodução	Número de gravações (máx.)	2,500	
	Lição/guia		Luzes de acompanhamento, Any Key, Karao-Key, Seu Tempo (com luzes indicadoras)	
	Controles gerais	Metronomo	Sim	
		Intervalo de tempo	5 – 500, Tempo de batida	
		Transposição	-12 – 0 – +12	
		Afinação	414,8 – 440 – 466,8 Hz (em intervalos de cerca de 0,2 Hz)	
Tipo de escala		9 tipos		

		CVP-909GP (Tipo Piano de Cauda)	CVP-909	CVP-905
Funções	Bluetooth (Talvez não tenha essa funcionalidade, dependendo do país em que você comprou o produto.)	Versão do Bluetooth	4.2	
		Perfil compatível	A2DP	
		Codec compatível	SBC	
		Saída sem fio	Bluetooth classe 2	
		Distância máxima de comunicação	Aprox. 10 m	
		Frequência de rádio	2.401 – 2.481 MHz	
		Potência de saída máxima (EIRP)	4 dBm	
		Tipo de modulação	FHSS	
	Diversos	Piano Room	Sim	
		Saída de visor para um monitor externo	Sim (usando um adaptador de visor USB à venda no mercado*) * Para obter uma lista de dispositivos compatíveis, acesse o site "Yamaha Downloads."	
		Ajuste do brilho	Sim (lâmpadas de visor/botão)	
		Interface de áudio USB	44,1 kHz, 24 bits, estéreo	
Armazenamento e conectividade	Armazenamento	Memória interna	Aproximadamente 2 GB	
		Unidades externas	Unidade Flash USB	
	Conectividade	Fones de ouvido	Saída para fone estereofônico padrão (x 2)	
		Microfone	Entrada de microfone/linha (conector para fone monofônico padrão), volume de entrada	
		MIDI	IN, OUT, THRU	
		AUX IN	Miniplugue estéreo	
		AUX OUT	L/L+R, R	
		AUX PEDAL	Sim	
		USB TO DEVICE	Sim (x 2)	
USB TO HOST	Sim			
Sistema de som	Amplificadores	(40 W + 30 W + 20 W) x 2 + 80 W		(45 W + 20 W) x 2
	alto-falantes	(16 cm + 5 cm + 2,5 cm [dome]) x 2 + 20 cm, Alto-falante com cone de abeto, porta flare girada		(16 cm + 2,5 cm [dome]) x 2
Fonte de alimentação	Consumo de energia em espera	0,3 W		
	Desligamento automático	Sim		
Acessórios incluídos		Manual do Proprietário, Livro de partituras, Registro de produto do membro on-line, cabo de força, banco* * Pode não estar incluído, dependendo da sua região. Consulte seu fornecedor Yamaha.		
Acessórios vendidos separadamente (Podem não estar disponíveis, dependendo da sua região.)		Fones de ouvido (HPH-150/HPH-100/HPH-50), pedais (FC4A/FC5), Controlador de pedal (FC7), adaptador USB LAN sem fio (UD-WL01)		

O conteúdo deste manual se aplica às especificações mais recentes no momento da publicação. Para obter o manual mais recente, acesse o site da Yamaha e baixe o arquivo do manual. Como as especificações, os equipamentos ou os acessórios vendidos separadamente podem não ser iguais em todas as localidades; consulte o revendedor Yamaha.

Índice remissivo

A

A-B Repeat.....	73
ACMP ON/OFF, botão	61
Acordes	66
Adaptador de rede local sem fio USB	106
Afinação	41
AI Fingered.....	66
AI Full Keyboard.....	66
Alimentação	18
Alto-falante giratório	57
Amostragem binaural	21
Área Menu.....	26
Área Registration	26
Área Song	26
Área Style.....	26
Área Voice.....	26
Áudio Bluetooth.....	108
Auto Accompaniment	58
AUX IN	107
Avanço rápido	69

B

Backup	43
Balanço	42
Bank	91
Bloqueio de piano	52
Botões ASSIGNABLE	31
Brilho	23

C

Cancelamento de vocal.....	75
Channel.....	82, 100
Chordal.....	87
Chorus.....	99
Cobertura das teclas	16
Compressor.....	99
Compressor principal	99
Computador	105
conexão.....	101
Conexão MIDI	111
Configuração de um toque.....	63
Controlador de pedal.....	112
Conversão de áudio.....	85
Copy	34
Copyright.....	22

D

Dados do usuário	27
Demo.....	13
Desligamento automático.....	19
Desligamento forçado	19
Deslocamento de tom	74
Dial de dados	30

E

Editar (música).....	78, 99
Effect.....	99
Emparelhamento.....	109
Entrada de caracteres.....	36
EQ.....	99
Estante para partitura	16
Excluir	34

F

Favoritos	35
File	32
Fill-in	62
Filter.....	99
Fingered.....	65
Fingered On Bass.....	65
Fixed Velocity.....	40
Fones de ouvido	20
Formatação.....	8, 104
Full Keyboard.....	65

G

Gate de ruído	107
Grand Expression Modeling.....	53
Gravação (música).....	76
Gravação (Piano Room)	48
Gravação de áudio	76
Gravação MIDI.....	76
Gravação multicanal	82
Grave	94
Guide	72

H

Harmonia vocal	87
----------------------	----

I

IAC (Controle acústico inteligente)	20
Inicializar (Redefinição de fábrica).....	42
Início sincronizado (música MIDI).....	70
Interface de áudio USB.....	105
Interrupção sincronizada.....	61

K

Karaoke	88
---------------	----

L

Language.....	22
Left Hold	52
Left Split Point.....	54
Letra.....	71
Lista de reprodução	89
Loopback de áudio	105
Looper de acordes.....	62

M

Marca	93
Meio-pedal	38
Memória de registro	89
Metronomo	39
Microfone	86
Mixer	98
Monitor	111
Montagem	116, 120, 124
Movimentação	34
MP3	76
Multi Finger	65
Música	67
Música de áudio	67
Música MIDI	67

N

Notação musical	70
-----------------------	----

O

Opcionais	9
Otimizador estereofônico	21
OTS	63
Owner Name	22

P

Pan	99
Parte da camada	49
Parte esquerda	49
Parte principal	49
Partitura	70
Pasta	33
Pausa	62, 69
Pedal	38, 112
Pedal de sustentação	38
Pedal tonal	38
Piano Room	44
Ponto de divisão	54
Prolongamento do tempo	75

R

Redefinição de fábrica	42
Redefinição do piano	52
Reference Manual	9
Renomear	33
Repetir	73
Reprodução (música)	67
Reprodução (Ritmo)	61
Resposta ao toque	40
Restore	42
Retrocesso	69
Reverb	99

S

Save	32
Search	36
Seção de acordes	59
Seção de finalização	61
Seção de introdução	61

Seção principal	62
Sensibilidade ao toque	40
Single Finger	65
Soft Pedal	38
Solução de problemas	126
Som de entrada de áudio	107
Style	58
Style Split Point	54
Super Articulation, Som (Voice)	55
Sustentação de resposta GP	38
Syncho Start (Style)	61

T

Talk	88
Tampa	17
Tela sensível ao toque	29
Tempo	39
Text	71
Tipo de dedilhado	65
Touch Curve	40
Transposição	41

U

Unidade Flash USB	103
USB TO DEVICE	103
USB TO HOST	105

V

Velocidade (Tempo)	75
Version	22
Visor	26
Visor de seleção de arquivos	27
Visor Home	26
Visor Menu	28, 113
Vocoder	87
Vocoder-Mono	87
Voice	49
Voice Organ Flutes	56
Voice S.Art/S.Art2	55
Volume	20
Volume (Música)	42
Volume (Ritmo)	42
Volume Balance	42
Volume principal	20
VRM	53

W

WAV	76
-----------	----

LEMBRETE

GNU GENERAL PUBLIC LICENSE

Version 2, June 1991

Copyright © 1989, 1991 Free Software Foundation, Inc., 51 Franklin Street, Fifth Floor, Boston, MA 02110-1301 USA
Everyone is permitted to copy and distribute verbatim copies of this license document, but changing it is not allowed.

Preamble

The licenses for most software are designed to take away your freedom to share and change it. By contrast, the GNU General Public License is intended to guarantee your freedom to share and change free software—to make sure the software is free for all its users. This General Public License applies to most of the Free Software Foundation's software and to any other program whose authors commit to using it. (Some other Free Software Foundation software is covered by the GNU Lesser General Public License instead.) You can apply it to your programs, too.

When we speak of free software, we are referring to freedom, not price. Our General Public Licenses are designed to make sure that you have the freedom to distribute copies of free software (and charge for this service if you wish), that you receive source code or can get it if you want it, that you can change the software or use pieces of it in new free programs; and that you know you can do these things.

To protect your rights, we need to make restrictions that forbid anyone to deny you these rights or to ask you to surrender the rights. These restrictions translate to certain responsibilities for you if you distribute copies of the software, or if you modify it.

For example, if you distribute copies of such a program, whether gratis or for a fee, you must give the recipients all the rights that you have. You must make sure that they, too, receive or can get the source code. And you must show them these terms so they know their rights.

We protect your rights with two steps: (1) copyright the software, and (2) offer you this license which gives you legal permission to copy, distribute and/or modify the software.

Also, for each author's protection and ours, we want to make certain that everyone understands that there is no warranty for this free software. If the software is modified by someone else and passed on, we want its recipients to know that what they have is not the original, so that any problems introduced by others will not reflect on the original authors' reputations.

Finally, any free program is threatened constantly by software patents. We wish to avoid the danger that redistributors of a free program will individually obtain patent licenses, in effect making the program proprietary. To prevent this, we have made it clear that any patent must be licensed for everyone's free use or not licensed at all.

The precise terms and conditions for copying, distribution and modification follow.

GNU GENERAL PUBLIC LICENSE TERMS AND CONDITIONS FOR COPYING, DISTRIBUTION AND MODIFICATION

0. This License applies to any program or other work which contains a notice placed by the copyright holder saying it may be distributed under the terms of this General Public License. The "Program", below, refers to any such program or work, and a "work based on the Program" means either the Program or any derivative work under copyright law: that is to say, a work containing the Program or a portion of it, either verbatim or with modifications and/or translated into another language. (Hereinafter, translation is included without limitation in the term "modification".) Each licensee is addressed as "you".

Activities other than copying, distribution and modification are not covered by this License; they are outside its scope. The act of running the Program is not restricted, and the output from the Program is covered only if its contents constitute a work based on the Program (independent of having been made by running the Program). Whether that is true depends on what the Program does.

- 1.** You may copy and distribute verbatim copies of the Program's source code as you receive it, in any medium, provided that you conspicuously and appropriately publish on each copy an appropriate copyright notice and disclaimer of warranty; keep intact all the notices that refer to this License and to the absence of any warranty; and give any other recipients of the Program a copy of this License along with the Program.
You may charge a fee for the physical act of transferring a copy, and you may at your option offer warranty protection in exchange for a fee.
- 2.** You may modify your copy or copies of the Program or any portion of it, thus forming a work based on the Program, and copy and distribute such modifications or work under the terms of Section 1 above, provided that you also meet all of these conditions:
 - a)** You must cause the modified files to carry prominent notices stating that you changed the files and the date of any change.

- b)** You must cause any work that you distribute or publish, that in whole or in part contains or is derived from the Program or any part thereof, to be licensed as a whole at no charge to all third parties under the terms of this License.
- c)** If the modified program normally reads commands interactively when run, you must cause it, when started running for such interactive use in the most ordinary way, to print or display an announcement including an appropriate copyright notice and a notice that there is no warranty (or else, saying that you provide a warranty) and that users may redistribute the program under these conditions, and telling the user how to view a copy of this License. (Exception: if the Program itself is interactive but does not normally print such an announcement, your work based on the Program is not required to print an announcement.)

These requirements apply to the modified work as a whole. If identifiable sections of that work are not derived from the Program, and can be reasonably considered independent and separate works in themselves, then this License, and its terms, do not apply to those sections when you distribute them as separate works. But when you distribute the same sections as part of a whole which is a work based on the Program, the distribution of the whole must be on the terms of this License, whose permissions for other licensees extend to the entire whole, and thus to each and every part regardless of who wrote it.

Thus, it is not the intent of this section to claim rights or contest your rights to work written entirely by you; rather, the intent is to exercise the right to control the distribution of derivative or collective works based on the Program.

In addition, mere aggregation of another work not based on the Program with the Program (or with a work based on the Program) on a volume of a storage or distribution medium does not bring the other work under the scope of this License.

- 3.** You may copy and distribute the Program (or a work based on it, under Section 2) in object code or executable form under the terms of Sections 1 and 2 above provided that you also do one of the following:
 - a)** Accompany it with the complete corresponding machine-readable source code, which must be distributed under the terms of Sections 1 and 2 above on a medium customarily used for software interchange; or,
 - b)** Accompany it with a written offer, valid for at least three years, to give any third party, for a charge no more than your cost of physically performing source distribution, a complete machine-readable copy of the corresponding source code, to be distributed under the terms of Sections 1 and 2 above on a medium customarily used for software interchange; or,
 - c)** Accompany it with the information you received as to the offer to distribute corresponding source code. (This alternative is allowed only for noncommercial distribution and only if you received the program in object code or executable form with such an offer, in accord with Subsection b above.)

The source code for a work means the preferred form of the work for making modifications to it. For an executable work, complete source code means all the source code for all modules it contains, plus any associated interface definition files, plus the scripts used to control compilation and installation of the executable. However, as a special exception, the source code distributed need not include anything that is normally distributed (in either source or binary form) with the major components (compiler, kernel, and so on) of the operating system on which the executable runs, unless that component itself accompanies the executable.

If distribution of executable or object code is made by offering access to copy from a designated place, then offering equivalent access to copy the source code from the same place counts as distribution of the source code, even though third parties are not compelled to copy the source along with the object code.

- 4.** You may not copy, modify, sublicense, or distribute the Program except as expressly provided under this License. Any attempt otherwise to copy, modify, sublicense or distribute the Program is void, and will automatically terminate your rights under this License. However, parties who have received copies, or rights, from you under this License will not have their licenses terminated so long as such parties remain in full compliance.
- 5.** You are not required to accept this License, since you have not signed it. However, nothing else grants you permission to modify or distribute the Program or its derivative works. These actions are prohibited by law if you do not accept this License. Therefore, by modifying or distributing the Program (or any work based on the Program), you indicate your acceptance of this License to do so, and all its terms and conditions for copying, distributing or modifying the Program or works based on it.

6. Each time you redistribute the Program (or any work based on the Program), the recipient automatically receives a license from the original licensor to copy, distribute or modify the Program subject to these terms and conditions. You may not impose any further restrictions on the recipients' exercise of the rights granted herein. You are not responsible for enforcing compliance by third parties to this License.
7. If, as a consequence of a court judgment or allegation of patent infringement or for any other reason (not limited to patent issues), conditions are imposed on you (whether by court order, agreement or otherwise) that contradict the conditions of this License, they do not excuse you from the conditions of this License. If you cannot distribute so as to satisfy simultaneously your obligations under this License and any other pertinent obligations, then as a consequence you may not distribute the Program at all. For example, if a patent license would not permit royalty-free redistribution of the Program by all those who receive copies directly or indirectly through you, then the only way you could satisfy both it and this License would be to refrain entirely from distribution of the Program.

If any portion of this section is held invalid or unenforceable under any particular circumstance, the balance of the section is intended to apply and the section as a whole is intended to apply in other circumstances.

It is not the purpose of this section to induce you to infringe any patents or other property right claims or to contest validity of any such claims; this section has the sole purpose of protecting the integrity of the free software distribution system, which is implemented by public license practices. Many people have made generous contributions to the wide range of software distributed through that system in reliance on consistent application of that system; it is up to the author/donor to decide if he or she is willing to distribute software through any other system and a licensee cannot impose that choice.

This section is intended to make thoroughly clear what is believed to be a consequence of the rest of this License.
8. If the distribution and/or use of the Program is restricted in certain countries either by patents or by copyrighted interfaces, the original copyright holder who places the Program under this License may add an explicit geographical distribution limitation excluding those countries, so that distribution is permitted only in or among countries not thus excluded. In such case, this License incorporates the limitation as if written in the body of this License.
9. The Free Software Foundation may publish revised and/or new versions of the General Public License from time to time. Such new versions will be similar in spirit to the present version, but may differ in detail to address new problems or concerns.
10. Each version is given a distinguishing version number. If the Program specifies a version number of this License which applies to it and "any later version", you have the option of following the terms and conditions either of that version or of any later version published by the Free Software Foundation. If the Program does not specify a version number of this License, you may choose any version ever published by the Free Software Foundation.
11. If you wish to incorporate parts of the Program into other free programs whose distribution conditions are different, write to the author to ask for permission. For software which is copyrighted by the Free Software Foundation, write to the Free Software Foundation; we sometimes make exceptions for this. Our decision will be guided by the two goals of preserving the free status of all derivatives of our free software and of promoting the sharing and reuse of software generally.

NO WARRANTY

12. BECAUSE THE PROGRAM IS LICENSED FREE OF CHARGE, THERE IS NO WARRANTY FOR THE PROGRAM, TO THE EXTENT PERMITTED BY APPLICABLE LAW. EXCEPT WHEN OTHERWISE STATED IN WRITING THE COPYRIGHT HOLDERS AND/OR OTHER PARTIES PROVIDE THE PROGRAM "AS IS" WITHOUT WARRANTY OF ANY KIND, EITHER EXPRESSED OR IMPLIED, INCLUDING, BUT NOT LIMITED TO, THE IMPLIED WARRANTIES OF MERCHANTABILITY AND FITNESS FOR A PARTICULAR PURPOSE. THE ENTIRE RISK AS TO THE QUALITY AND PERFORMANCE OF THE PROGRAM IS WITH YOU. SHOULD THE PROGRAM PROVE DEFECTIVE, YOU ASSUME THE COST OF ALL NECESSARY SERVICING, REPAIR OR CORRECTION.
13. IN NO EVENT UNLESS REQUIRED BY APPLICABLE LAW OR AGREED TO IN WRITING WILL ANY COPYRIGHT HOLDER, OR ANY OTHER PARTY WHO MAY MODIFY AND/OR REDISTRIBUTE THE PROGRAM AS PERMITTED ABOVE, BE LIABLE TO YOU FOR DAMAGES, INCLUDING ANY GENERAL, SPECIAL, INCIDENTAL OR CONSEQUENTIAL DAMAGES ARISING OUT OF THE USE OR INABILITY TO USE THE PROGRAM (INCLUDING BUT NOT LIMITED TO LOSS OF DATA OR DATA BEING RENDERED INACCURATE OR LOSSES SUSTAINED BY YOU OR THIRD PARTIES OR A FAILURE OF THE PROGRAM TO OPERATE WITH ANY OTHER PROGRAMS), EVEN IF SUCH HOLDER OR OTHER PARTY HAS BEEN ADVISED OF THE POSSIBILITY OF SUCH DAMAGES.

END OF TERMS AND CONDITIONS

How to Apply These Terms to Your New Programs

If you develop a new program, and you want it to be of the greatest possible use to the public, the best way to achieve this is to make it free software which everyone can redistribute and change under these terms.

To do so, attach the following notices to the program. It is safest to attach them to the start of each source file to most effectively convey the exclusion of warranty; and each file should have at least the "copyright" line and a pointer to where the full notice is found.

```
<one line to give the program's name and a brief idea of what it does.>
Copyright © <year> <name of author>
```

```
This program is free software; you can redistribute it and/or modify it
under the terms of the GNU General Public License as published by the
Free Software Foundation; either version 2 of the License, or (at your
option) any later version.
```

```
This program is distributed in the hope that it will be useful, but WITHOUT
ANY WARRANTY; without even the implied warranty of
MERCHANTABILITY or FITNESS FOR A PARTICULAR PURPOSE.
See the GNU General Public License for more details.
```

```
You should have received a copy of the GNU General Public License
along with this program; if not, write to the Free Software Foundation,
Inc., 51 Franklin Street, Fifth Floor, Boston, MA 02110-1301 USA.
```

Also add information on how to contact you by electronic and paper mail.

If the program is interactive, make it output a short notice like this when it starts in an interactive mode:

```
Gnomovision version 69, Copyright © year name of author
Gnomovision comes with ABSOLUTELY NO WARRANTY; for details
type 'show w'. This is free software, and you are welcome to redistribute it
under certain conditions; type 'show c' for details.
```

The hypothetical commands 'show w' and 'show c' should show the appropriate parts of the General Public License. Of course, the commands you use may be called something other than 'show w' and 'show c'; they could even be mouse-clicks or menu items—whatever suits your program.

You should also get your employer (if you work as a programmer) or your school, if any, to sign a "copyright disclaimer" for the program, if necessary. Here is a sample; alter the names:

```
Yoyodyne, Inc., hereby disclaims all copyright interest in the program
'Gnomovision' (which makes passes at compilers) written by James
Hacker.
```

```
<signature of Ty Coon>, 1 April 1989
Ty Coon, President of Vice
```

This General Public License does not permit incorporating your program into proprietary programs. If your program is a subroutine library, you may consider it more useful to permit linking proprietary applications with the library. If this is what you want to do, use the GNU Lesser General Public License instead of this License.

GNU LESSER GENERAL PUBLIC LICENSE

Version 2.1, February 1999

Copyright © 1991, 1999 Free Software Foundation, Inc., 51 Franklin Street, Fifth Floor, Boston, MA 02110-1301 USA
Everyone is permitted to copy and distribute verbatim copies of this license document, but changing it is not allowed.

[This is the first released version of the Lesser GPL. It also counts as the successor of the GNU Library Public License, version 2, hence the version number 2.1.]

Preamble

The licenses for most software are designed to take away your freedom to share and change it. By contrast, the GNU General Public Licenses are intended to guarantee your freedom to share and change free software—to make sure the software is free for all its users.

This license, the Lesser General Public License, applies to some specially designated software packages—typically libraries—of the Free Software Foundation and other authors who decide to use it. You can use it too, but we suggest you first think carefully about whether this license or the ordinary General Public License is the better strategy to use in any particular case, based on the explanations below.

When we speak of free software, we are referring to freedom of use, not price. Our General Public Licenses are designed to make sure that you have the freedom to distribute copies of free software (and charge for this service if you wish); that you receive source code or can get it if you want it; that you can change the software and use pieces of it in new free programs; and that you are informed that you can do these things.

To protect your rights, we need to make restrictions that forbid distributors to deny you these rights or to ask you to surrender these rights. These restrictions translate to certain responsibilities for you if you distribute copies of the library or if you modify it.

For example, if you distribute copies of the library, whether gratis or for a fee, you must give the recipients all the rights that we gave you. You must make sure that they, too, receive or can get the source code. If you link other code with the library, you must provide complete object files to the recipients, so that they can relink them with the library after making changes to the library and recompiling it. And you must show them these terms so they know their rights.

We protect your rights with a two-step method: (1) we copyright the library, and (2) we offer you this license, which gives you legal permission to copy, distribute and/or modify the library.

To protect each distributor, we want to make it very clear that there is no warranty for the free library. Also, if the library is modified by someone else and passed on, the recipients should know that what they have is not the original version, so that the original author's reputation will not be affected by problems that might be introduced by others.

Finally, software patents pose a constant threat to the existence of any free program. We wish to make sure that a company cannot effectively restrict the users of a free program by obtaining a restrictive license from a patent holder. Therefore, we insist that any patent license obtained for a version of the library must be consistent with the full freedom of use specified in this license.

Most GNU software, including some libraries, is covered by the ordinary GNU General Public License. This license, the GNU Lesser General Public License, applies to certain designated libraries, and is quite different from the ordinary General Public License. We use this license for certain libraries in order to permit linking those libraries into non-free programs.

When a program is linked with a library, whether statically or using a shared library, the combination of the two is legally speaking a combined work, a derivative of the original library. The ordinary General Public License therefore permits such linking only if the entire combination fits its criteria of freedom. The Lesser General Public License permits more lax criteria for linking other code with the library.

We call this license the “Lesser” General Public License because it does Less to protect the user's freedom than the ordinary General Public License. It also provides other free software developers Less of an advantage over competing non-free programs. These disadvantages are the reason we use the ordinary General Public License for many libraries. However, the Lesser license provides advantages in certain special circumstances.

For example, on rare occasions, there may be a special need to encourage the widest possible use of a certain library, so that it becomes a de-facto standard. To achieve this, non-free programs must be allowed to use the library. A more frequent case is that a free library does the same job as widely used non-free libraries. In this case, there is little to gain by limiting the free library to free software only, so we use the Lesser General Public License.

In other cases, permission to use a particular library in non-free programs enables a greater number of people to use a large body of free software. For example, permission to use the GNU C Library in non-free programs enables many more people to use the whole GNU operating system, as well as its variant, the GNU/Linux operating system.

Although the Lesser General Public License is Less protective of the users' freedom, it does ensure that the user of a program that is linked with the Library has the freedom and the wherewithal to run that program using a modified version of the Library.

The precise terms and conditions for copying, distribution and modification follow. Pay close attention to the difference between a “work based on the library” and a “work that uses the library”. The former contains code derived from the library, whereas the latter must be combined with the library in order to run.

GNU LESSER GENERAL PUBLIC LICENSE TERMS AND CONDITIONS FOR COPYING, DISTRIBUTION AND MODIFICATION

0. This License Agreement applies to any software library or other program which contains a notice placed by the copyright holder or other authorized party saying it may be distributed under the terms of this Lesser General Public License (also called “this License”). Each licensee is addressed as “you”.

A “library” means a collection of software functions and/or data prepared so as to be conveniently linked with application programs (which use some of those functions and data) to form executables.

The “Library”, below, refers to any such software library or work which has been distributed under these terms. A “work based on the Library” means either the Library or any derivative work under copyright law: that is to say, a work containing the Library or a portion of it, either verbatim or with modifications and/or translated straightforwardly into another language. (Hereinafter, translation is included without limitation in the term “modification”)

“Source code” for a work means the preferred form of the work for making modifications to it. For a library, complete source code means all the source code for all modules it contains, plus any associated interface definition files, plus the scripts used to control compilation and installation of the library.

Activities other than copying, distribution and modification are not covered by this License; they are outside its scope. The act of running a program using the Library is not restricted, and output from such a program is covered only if its contents constitute a work based on the Library (independent of the use of the Library in a tool for writing it). Whether that is true depends on what the Library does and what the program that uses the Library does.

1. You may copy and distribute verbatim copies of the Library's complete source code as you receive it, in any medium, provided that you conspicuously and appropriately publish on each copy an appropriate copyright notice and disclaimer of warranty; keep intact all the notices that refer to this License and to the absence of any warranty; and distribute a copy of this License along with the Library.

You may charge a fee for the physical act of transferring a copy, and you may at your option offer warranty protection in exchange for a fee.

2. You may modify your copy or copies of the Library or any portion of it, thus forming a work based on the Library, and copy and distribute such modifications or work under the terms of Section 1 above, provided that you also meet all of these conditions:

a) The modified work must itself be a software library.

b) You must cause the files modified to carry prominent notices stating that you changed the files and the date of any change.

c) You must cause the whole of the work to be licensed at no charge to all third parties under the terms of this License.

d) If a facility in the modified Library refers to a function or a table of data to be supplied by an application program that uses the facility, other than as an argument passed when the facility is invoked, then you must make a good faith effort to ensure that, in the event an application does not supply such function or table, the facility still operates, and performs whatever part of its purpose remains meaningful. (For example, a function in a library to compute square roots has a purpose that is entirely well-defined independent of the application. Therefore, Subsection 2d requires that any application-supplied function or table used by this function must be optional: if the application does not supply it, the square root function must still compute square roots.)

These requirements apply to the modified work as a whole. If identifiable sections of that work are not derived from the Library, and can be reasonably considered independent and separate works in themselves, then this License, and its terms, do not apply to those sections when you distribute them as separate works. But when you distribute the same

sections as part of a whole which is a work based on the Library, the distribution of the whole must be on the terms of this License, whose permissions for other licensees extend to the entire whole, and thus to each and every part regardless of who wrote it.

Thus, it is not the intent of this section to claim rights or contest your rights to work written entirely by you; rather, the intent is to exercise the right to control the distribution of derivative or collective works based on the Library.

In addition, mere aggregation of another work not based on the Library with the Library (or with a work based on the Library) on a volume of a storage or distribution medium does not bring the other work under the scope of this License.

3. You may opt to apply the terms of the ordinary GNU General Public License instead of this License to a given copy of the Library. To do this, you must alter all the notices that refer to this License, so that they refer to the ordinary GNU General Public License, version 2, instead of to this License. (If a newer version than version 2 of the ordinary GNU General Public License has appeared, then you can specify that version instead if you wish.) Do not make any other change in these notices.

Once this change is made in a given copy, it is irreversible for that copy, so the ordinary GNU General Public License applies to all subsequent copies and derivative works made from that copy.

This option is useful when you wish to copy part of the code of the Library into a program that is not a library.

4. You may copy and distribute the Library (or a portion or derivative of it, under Section 2) in object code or executable form under the terms of Sections 1 and 2 above provided that you accompany it with the complete corresponding machine-readable source code, which must be distributed under the terms of Sections 1 and 2 above on a medium customarily used for software interchange.

If distribution of object code is made by offering access to copy from a designated place, then offering equivalent access to copy the source code from the same place satisfies the requirement to distribute the source code, even though third parties are not compelled to copy the source along with the object code.

5. A program that contains no derivative of any portion of the Library, but is designed to work with the Library by being compiled or linked with it, is called a "work that uses the Library". Such a work, in isolation, is not a derivative work of the Library, and therefore falls outside the scope of this License.

However, linking a "work that uses the Library" with the Library creates an executable that is a derivative of the Library (because it contains portions of the Library), rather than a "work that uses the Library". The executable is therefore covered by this License. Section 6 states terms for distribution of such executables.

When a "work that uses the Library" uses material from a header file that is part of the Library, the object code for the work may be a derivative work of the Library even though the source code is not. Whether this is true is especially significant if the work can be linked without the Library, or if the work is itself a library. The threshold for this to be true is not precisely defined by law.

If such an object file uses only numerical parameters, data structure layouts and accessors, and small macros and small inline functions (ten lines or less in length), then the use of the object file is unrestricted, regardless of whether it is legally a derivative work. (Executables containing this object code plus portions of the Library will still fall under Section 6.)

Otherwise, if the work is a derivative of the Library, you may distribute the object code for the work under the terms of Section 6. Any executables containing that work also fall under Section 6, whether or not they are linked directly with the Library itself.

6. As an exception to the Sections above, you may also combine or link a "work that uses the Library" with the Library to produce a work containing portions of the Library, and distribute that work under terms of your choice, provided that the terms permit modification of the work for the customer's own use and reverse engineering for debugging such modifications.

You must give prominent notice with each copy of the work that the Library is used in it and that the Library and its use are covered by this License. You must supply a copy of this License. If the work during execution displays copyright notices, you must include the copyright notice for the Library among them, as well as a reference directing the user to the copy of this License. Also, you must do one of these things:

- a) Accompany the work with the complete corresponding machine-readable source code for the Library including whatever changes were used in the work (which must be distributed under Sections 1 and 2 above); and, if the work is an executable linked with the Library, with the complete machine-readable "work that uses the Library", as object code and/or source code, so that the user can modify the Library and then relink to produce a modified executable containing the modified Library. (It is understood that the user who changes the contents of definitions files in the Library will not necessarily be able to recompile the application to use the modified definitions.)

- b) Use a suitable shared library mechanism for linking with the Library. A suitable mechanism is one that (1) uses at run time a copy of the library already present on the user's computer system, rather than copying library functions into the executable, and (2) will operate properly with a modified version of the library, if the user installs one, as long as the modified version is interface-compatible with the version that the work was made with.

- c) Accompany the work with a written offer, valid for at least three years, to give the same user the materials specified in Subsection 6a, above, for a charge no more than the cost of performing this distribution.

- d) If distribution of the work is made by offering access to copy from a designated place, offer equivalent access to copy the above specified materials from the same place.

- e) Verify that the user has already received a copy of these materials or that you have already sent this user a copy.

For an executable, the required form of the "work that uses the Library" must include any data and utility programs needed for reproducing the executable from it. However, as a special exception, the materials to be distributed need not include anything that is normally distributed (in either source or binary form) with the major components (compiler, kernel, and so on) of the operating system on which the executable runs, unless that component itself accompanies the executable.

It may happen that this requirement contradicts the license restrictions of other proprietary libraries that do not normally accompany the operating system. Such a contradiction means you cannot use both them and the Library together in an executable that you distribute.

7. You may place library facilities that are a work based on the Library side-by-side in a single library together with other library facilities not covered by this License, and distribute such a combined library, provided that the separate distribution of the work based on the Library and of the other library facilities is otherwise permitted, and provided that you do these two things:

- a) Accompany the combined library with a copy of the same work based on the Library, uncombined with any other library facilities. This must be distributed under the terms of the Sections above.

- b) Give prominent notice with the combined library of the fact that part of it is a work based on the Library, and explaining where to find the accompanying uncombined form of the same work.

8. You may not copy, modify, sublicense, link with, or distribute the Library except as expressly provided under this License. Any attempt otherwise to copy, modify, sublicense, link with, or distribute the Library is void, and will automatically terminate your rights under this License. However, parties who have received copies, or rights, from you under this License will not have their licenses terminated so long as such parties remain in full compliance.

9. You are not required to accept this License, since you have not signed it. However, nothing else grants you permission to modify or distribute the Library or its derivative works. These actions are prohibited by law if you do not accept this License. Therefore, by modifying or distributing the Library (or any work based on the Library), you indicate your acceptance of this License to do so, and all its terms and conditions for copying, distributing or modifying the Library or works based on it.

10. Each time you redistribute the Library (or any work based on the Library), the recipient automatically receives a license from the original licensor to copy, distribute, link with or modify the Library subject to these terms and conditions. You may not impose any further restrictions on the recipients' exercise of the rights granted herein. You are not responsible for enforcing compliance by third parties with this License.

11. If, as a consequence of a court judgment or allegation of patent infringement or for any other reason (not limited to patent issues), conditions are imposed on you (whether by court order, agreement or otherwise) that contradict the conditions of this License, they do not excuse you from the conditions of this License. If you cannot distribute so as to satisfy simultaneously your obligations under this License and any other pertinent obligations, then as a consequence you may not distribute the Library at all. For example, if a patent license would not permit royalty-free redistribution of the Library by all those who receive copies directly or indirectly through you, then the only way you could satisfy both it and this License would be to refrain entirely from distribution of the Library.

If any portion of this section is held invalid or unenforceable under any particular circumstance, the balance of the section is intended to apply, and the section as a whole is intended to apply in other circumstances.

It is not the purpose of this section to induce you to infringe any patents or other property right claims or to contest validity of any such claims; this section has the sole purpose of protecting the integrity of the free software distribution system which is implemented by public license practices. Many people have made generous contributions to the wide range of software distributed through that system in reliance on consistent application of that system; it is up to the author/donor to decide if he or she is willing to distribute software through any other system and a licensee cannot impose that choice.

This section is intended to make thoroughly clear what is believed to be a consequence of the rest of this License.

12. If the distribution and/or use of the Library is restricted in certain countries either by patents or by copyrighted interfaces, the original copyright holder who places the Library under this License may add an explicit geographical distribution limitation excluding those countries, so that distribution is permitted only in or among countries not thus excluded. In such case, this License incorporates the limitation as if written in the body of this License.
13. The Free Software Foundation may publish revised and/or new versions of the Lesser General Public License from time to time. Such new versions will be similar in spirit to the present version, but may differ in detail to address new problems or concerns.

Each version is given a distinguishing version number. If the Library specifies a version number of this License which applies to it and "any later version"; you have the option of following the terms and conditions either of that version or of any later version published by the Free Software Foundation. If the Library does not specify a license version number, you may choose any version ever published by the Free Software Foundation.
14. If you wish to incorporate parts of the Library into other free programs whose distribution conditions are incompatible with these, write to the author to ask for permission. For software which is copyrighted by the Free Software Foundation, write to the Free Software Foundation; we sometimes make exceptions for this. Our decision will be guided by the two goals of preserving the free status of all derivatives of our free software and of promoting the sharing and reuse of software generally.

NO WARRANTY

15. BECAUSE THE LIBRARY IS LICENSED FREE OF CHARGE, THERE IS NO WARRANTY FOR THE LIBRARY, TO THE EXTENT PERMITTED BY APPLICABLE LAW. EXCEPT WHEN OTHERWISE STATED IN WRITING THE COPYRIGHT HOLDERS AND/OR OTHER PARTIES PROVIDE THE LIBRARY "AS IS" WITHOUT WARRANTY OF ANY KIND, EITHER EXPRESSED OR IMPLIED, INCLUDING, BUT NOT LIMITED TO, THE IMPLIED WARRANTIES OF MERCHANTABILITY AND FITNESS FOR A PARTICULAR PURPOSE. THE ENTIRE RISK AS TO THE QUALITY AND PERFORMANCE OF THE LIBRARY IS WITH YOU. SHOULD THE LIBRARY PROVE DEFECTIVE, YOU ASSUME THE COST OF ALL NECESSARY SERVICING, REPAIR OR CORRECTION.
16. IN NO EVENT UNLESS REQUIRED BY APPLICABLE LAW OR AGREED TO IN WRITING WILL ANY COPYRIGHT HOLDER, OR ANY OTHER PARTY WHO MAY MODIFY AND/OR REDISTRIBUTE THE LIBRARY AS PERMITTED ABOVE, BE LIABLE TO YOU FOR DAMAGES, INCLUDING ANY GENERAL, SPECIAL, INCIDENTAL OR CONSEQUENTIAL DAMAGES ARISING OUT OF THE USE OR INABILITY TO USE THE LIBRARY (INCLUDING BUT NOT LIMITED TO LOSS OF DATA OR DATA BEING RENDERED INACCURATE OR LOSSES SUSTAINED BY YOU OR THIRD PARTIES OR A FAILURE OF THE LIBRARY TO OPERATE WITH ANY OTHER SOFTWARE), EVEN IF SUCH HOLDER OR OTHER PARTY HAS BEEN ADVISED OF THE POSSIBILITY OF SUCH DAMAGES.

END OF TERMS AND CONDITIONS

How to Apply These Terms to Your New Libraries

If you develop a new library, and you want it to be of the greatest possible use to the public, we recommend making it free software that everyone can redistribute and change. You can do so by permitting redistribution under these terms (or, alternatively, under the terms of the ordinary General Public License).

To apply these terms, attach the following notices to the library. It is safest to attach them to the start of each source file to most effectively convey the exclusion of warranty; and each file should have at least the "copyright" line and a pointer to where the full notice is found.

```
<one line to give the library's name and a brief idea of what it does.>
Copyright © <year> <name of author>
```

This library is free software; you can redistribute it and/or modify it under the terms of the GNU Lesser General Public License as published by the Free Software Foundation; either version 2.1 of the License, or (at your option) any later version.

This library is distributed in the hope that it will be useful, but WITHOUT ANY WARRANTY; without even the implied warranty of MERCHANTABILITY or FITNESS FOR A PARTICULAR PURPOSE. See the GNU Lesser General Public License for more details.

You should have received a copy of the GNU Lesser General Public License along with this library; if not, write to the Free Software Foundation, Inc., 51 Franklin Street, Fifth Floor, Boston, MA 02110-1301 USA

Also add information on how to contact you by electronic and paper mail.

You should also get your employer (if you work as a programmer) or your school, if any, to sign a "copyright disclaimer" for the library, if necessary. Here is a sample; alter the names:

```
Yoyodyne, Inc., hereby disclaims all copyright interest in the library 'Frob'
(a library for tweaking knobs) written by James Random Hacker.
```

```
<signature of Ty Coon>, 1 April 1990
Ty Coon, President of Vice
```

That's all there is to it!

Observação sobre a distribuição do código-fonte

Por três anos após a expedição final da fábrica, convém solicitar à Yamaha o código-fonte de quaisquer partes do produto que estejam licenciadas sob a Licença Pública Geral GNU ou a Licença Pública Geral GNU escrevendo para o seguinte endereço:

O código-fonte será fornecido gratuitamente; porém, podemos solicitar que você reembolse a Yamaha pelo custo de envio.

- Não nos responsabilizamos de maneira alguma por quaisquer danos decorrentes de alterações (adições/subtrações) feitas no software para este produto por terceiros externos à Yamaha (ou por partes autorizadas pela Yamaha).
- A reutilização do código-fonte liberado ao domínio público pela Yamaha não tem garantia e a Yamaha não assume qualquer responsabilidade, de qualquer forma, pelo código-fonte.
- O código-fonte pode ser baixado no seguinte endereço:
<https://download.yamaha.com/sourcecodes/ekb/>

libpng

This copy of the libpng notices is provided for your convenience. In case of any discrepancy between this copy and the notices in the file png.h that is included in the libpng distribution, the latter shall prevail.

COPYRIGHT NOTICE, DISCLAIMER, and LICENSE:

If you modify libpng you may insert additional notices immediately following this sentence.

This code is released under the libpng license.

libpng versions 1.0.7, July 1, 2000 through 1.6.28, January 5, 2017 are Copyright (c) 2000-2002, 2004, 2006-2017 Glenn Randers-Pehrson, are derived from libpng-1.0.6, and are distributed according to the same disclaimer and license as libpng-1.0.6 with the following individuals added to the list of Contributing Authors:

Simon-Pierre Cadieux
Eric S. Raymond
Mans Rullgard
Cosmin Truta
Gilles Vollant
James Yu
Mandar Sahasrabudde

and with the following additions to the disclaimer:

There is no warranty against interference with your enjoyment of the library or against infringement. There is no warranty that our efforts or the library will fulfill any of your particular purposes or needs. This library is provided with all faults, and the entire risk of satisfactory quality, performance, accuracy, and effort is with the user.

Some files in the "contrib" directory and some configure-generated files that are distributed with libpng have other copyright owners and are released under other open source licenses.

libpng versions 0.97, January 1998, through 1.0.6, March 20, 2000, are Copyright (c) 1998-2000 Glenn Randers-Pehrson, are derived from libpng-0.96, and are distributed according to the same disclaimer and license as libpng-0.96, with the following individuals added to the list of Contributing Authors:

Tom Lane
Glenn Randers-Pehrson
Willem van Schaik

libpng versions 0.89, June 1996, through 0.96, May 1997, are Copyright (c) 1996-1997 Andreas Dilger, are derived from libpng-0.88, and are distributed according to the same disclaimer and license as libpng-0.88, with the following individuals added to the list of Contributing Authors:

John Bowler
Kevin Bracey
Sam Bushell
Magnus Holmgren
Greg Roelofs
Tom Tanner

Some files in the "scripts" directory have other copyright owners but are released under this license.

libpng versions 0.5, May 1995, through 0.88, January 1996, are Copyright (c) 1995-1996 Guy Eric Schalnat, Group 42, Inc.

For the purposes of this copyright and license, "Contributing Authors" is defined as the following set of individuals:

Andreas Dilger
Dave Martindale
Guy Eric Schalnat
Paul Schmidt
Tim Wegner

The PNG Reference Library is supplied "AS IS". The Contributing Authors and Group 42, Inc. disclaim all warranties, expressed or implied, including, without limitation, the warranties of merchantability and of fitness for any purpose. The Contributing Authors and Group 42, Inc. assume no liability for direct, indirect, incidental, special, exemplary, or consequential damages, which may result from the use of the PNG Reference Library, even if advised of the possibility of such damage.

Permission is hereby granted to use, copy, modify, and distribute this source code, or portions hereof, for any purpose, without fee, subject to the following restrictions:

1. The origin of this source code must not be misrepresented.
2. Altered versions must be plainly marked as such and must not be misrepresented as being the original source.
3. This Copyright notice may not be removed or altered from any source or altered source distribution.

The Contributing Authors and Group 42, Inc. specifically permit, without fee, and encourage the use of this source code as a component to supporting the PNG file format in commercial products. If you use this source code in a product, acknowledgment is not required but would be appreciated.

END OF COPYRIGHT NOTICE, DISCLAIMER, and LICENSE.

TRADEMARK:

The name "libpng" has not been registered by the Copyright owner as a trademark in any jurisdiction. However, because libpng has been distributed and maintained world-wide, continually since 1995, the Copyright owner claims "common-law trademark protection" in any jurisdiction where common-law trademark is recognized.

OSI CERTIFICATION:

Libpng is OSI Certified Open Source Software. OSI Certified Open Source is a certification mark of the Open Source Initiative. OSI has not addressed the additional disclaimers inserted at version 1.0.7.

EXPORT CONTROL:

The Copyright owner believes that the Export Control Classification Number (ECCN) for libpng is EAR99, which means not subject to export controls or International Traffic in Arms Regulations (ITAR) because it is open source, publicly available software, that does not contain any encryption software. See the EAR, paragraphs 734.3(b)(3) and 734.7(b).

Glenn Randers-Pehrson
glennrp at users.sourceforge.net
January 5, 2017

libuuid

Copyright: 1996, 1997, 1998, 1999, 2007 Theodore Ts'o.
1999 Andreas Dilger (adilger@enel.ucalgary.ca)

Redistribution and use in source and binary forms, with or without modification, are permitted provided that the following conditions are met:

1. Redistributions of source code must retain the above copyright notice, and the entire permission notice in its entirety, including the disclaimer of warranties.
2. Redistributions in binary form must reproduce the above copyright notice, this list of conditions and the following disclaimer in the documentation and/or other materials provided with the distribution.
3. The name of the author may not be used to endorse or promote products derived from this software without specific prior written permission.

THIS SOFTWARE IS PROVIDED "AS IS" AND ANY EXPRESS OR IMPLIED WARRANTIES, INCLUDING, BUT NOT LIMITED TO, THE IMPLIED WARRANTIES OF MERCHANTABILITY AND FITNESS FOR A PARTICULAR PURPOSE, ALL OF WHICH ARE HEREBY DISCLAIMED. IN NO EVENT SHALL THE AUTHOR BE LIABLE FOR ANY DIRECT, INDIRECT, INCIDENTAL, SPECIAL, EXEMPLARY, OR CONSEQUENTIAL DAMAGES (INCLUDING, BUT NOT LIMITED TO, PROCUREMENT OF SUBSTITUTE GOODS OR SERVICES; LOSS OF USE, DATA, OR PROFITS; OR BUSINESS INTERRUPTION) HOWEVER CAUSED AND ON ANY THEORY OF LIABILITY, WHETHER IN CONTRACT, STRICT LIABILITY, OR TORT (INCLUDING NEGLIGENCE OR OTHERWISE) ARISING IN ANY WAY OUT OF THE USE OF THIS SOFTWARE, EVEN IF NOT ADVISED OF THE POSSIBILITY OF SUCH DAMAGE.

libjpeg

This software is based in part on the work of the Independent JPEG Group.

imagemagick

Licensed under the ImageMagick License (the "License"); you may not use this file except in compliance with the License. You may obtain a copy of the License at

<https://www.imagemagick.org/script/license.php>

Unless required by applicable law or agreed to in writing, software distributed under the License is distributed on an "AS IS" BASIS, WITHOUT WARRANTIES OR CONDITIONS OF ANY KIND, either express or implied. See the License for the specific language governing permissions and limitations under the License.

FreeType

Portions of this software are copyright © 2016 The FreeType Project (www.freetype.org). All rights reserved.

ICU

COPYRIGHT AND PERMISSION NOTICE

Copyright © 1991-2016 Unicode, Inc. All rights reserved.
Distributed under the Terms of Use in <http://www.unicode.org/copyright.html>.

Permission is hereby granted, free of charge, to any person obtaining a copy of the Unicode data files and any associated documentation (the "Data Files") or Unicode software and any associated documentation (the "Software") to deal in the Data Files or Software without restriction, including without limitation the rights to use, copy, modify, merge, publish, distribute, and/or sell copies of the Data Files or Software, and to permit persons to whom the Data

Files or Software are furnished to do so, provided that either
(a) this copyright and permission notice appear with all copies of the Data Files or Software, or
(b) this copyright and permission notice appear in associated Documentation.

THE DATA FILES AND SOFTWARE ARE PROVIDED "AS IS", WITHOUT WARRANTY OF ANY KIND, EXPRESS OR IMPLIED, INCLUDING BUT NOT LIMITED TO THE WARRANTIES OF MERCHANTABILITY, FITNESS FOR A PARTICULAR PURPOSE AND NONINFRINGEMENT OF THIRD PARTY RIGHTS.

IN NO EVENT SHALL THE COPYRIGHT HOLDER OR HOLDERS INCLUDED IN THIS NOTICE BE LIABLE FOR ANY CLAIM, OR ANY SPECIAL INDIRECT OR CONSEQUENTIAL DAMAGES, OR ANY DAMAGES WHATSOEVER RESULTING FROM LOSS OF USE, DATA OR PROFITS, WHETHER IN AN ACTION OF CONTRACT, NEGLIGENCE OR OTHER TORTIOUS ACTION, ARISING OUT OF OR IN CONNECTION WITH THE USE OR PERFORMANCE OF THE DATA FILES OR SOFTWARE.

Except as contained in this notice, the name of a copyright holder shall not be used in advertising or otherwise to promote the sale, use or other dealings in these Data Files or Software without prior written authorization of the copyright holder.

jemalloc

Copyright (C) 2002-2014 Jason Evans <jasone@canonware.com>. All rights reserved.

Copyright (C) 2007-2012 Mozilla Foundation. All rights reserved.

Copyright (C) 2009-2014 Facebook, Inc. All rights reserved.

Redistribution and use in source and binary forms, with or without modification, are permitted provided that the following conditions are met:

1. Redistributions of source code must retain the above copyright notice(s), this list of conditions and the following disclaimer.
2. Redistributions in binary form must reproduce the above copyright notice(s), this list of conditions and the following disclaimer in the documentation and/or other materials provided with the distribution.

THIS SOFTWARE IS PROVIDED BY THE COPYRIGHT HOLDER(S) "AS IS" AND ANY EXPRESS OR IMPLIED WARRANTIES, INCLUDING, BUT NOT LIMITED TO, THE IMPLIED WARRANTIES OF MERCHANTABILITY AND FITNESS FOR A PARTICULAR PURPOSE ARE DISCLAIMED. IN NO EVENT SHALL THE COPYRIGHT HOLDER(S) BE LIABLE FOR ANY DIRECT, INDIRECT, INCIDENTAL, SPECIAL, EXEMPLARY, OR CONSEQUENTIAL DAMAGES (INCLUDING, BUT NOT LIMITED TO, PROCUREMENT OF SUBSTITUTE GOODS OR SERVICES; LOSS OF USE, DATA, OR PROFITS; OR BUSINESS INTERRUPTION) HOWEVER CAUSED AND ON ANY THEORY OF LIABILITY, WHETHER IN CONTRACT, STRICT LIABILITY, OR TORT (INCLUDING NEGLIGENCE OR OTHERWISE) ARISING IN ANY WAY OUT OF THE USE OF THIS SOFTWARE, EVEN IF ADVISED OF THE POSSIBILITY OF SUCH DAMAGE.

libss2 / libcomerr2

Copyright 1987, 1988 by the Student Information Processing Board of the Massachusetts Institute of Technology

Permission to use, copy, modify, and distribute this software and its documentation for any purpose and without fee is hereby granted, provided that the above copyright notice appear in all copies and that both that copyright notice and this permission notice appear in supporting documentation, and that the names of M.I.T. and the M.I.T. S.I.P.B. not be used in advertising or publicity pertaining to distribution of the software without specific, written prior permission. M.I.T. and the M.I.T. S.I.P.B. make no representations about the suitability of this software for any purpose. It is provided "as is" without express or implied warranty.

libpopt0

Copyright (c) 1998 Red Hat Software

Permission is hereby granted, free of charge, to any person obtaining a copy of this software and associated documentation files (the "Software"), to deal in the Software without restriction, including without limitation the rights to use, copy, modify, merge, publish, distribute, sublicense, and/or sell copies of the Software, and to permit persons to whom the Software is furnished to do so, subject to the following conditions:

The above copyright notice and this permission notice shall be included in all copies or substantial portions of the Software.

THE SOFTWARE IS PROVIDED "AS IS", WITHOUT WARRANTY OF ANY KIND, EXPRESS OR IMPLIED, INCLUDING BUT NOT LIMITED TO THE WARRANTIES OF MERCHANTABILITY, FITNESS FOR A PARTICULAR PURPOSE AND NONINFRINGEMENT. IN NO EVENT SHALL THE X CONSORTIUM BE LIABLE FOR ANY CLAIM, DAMAGES OR OTHER LIABILITY, WHETHER IN AN ACTION OF CONTRACT, TORT OR OTHERWISE, ARISING FROM, OUT OF OR IN CONNECTION WITH THE SOFTWARE OR THE USE OR OTHER DEALINGS IN THE SOFTWARE.

Except as contained in this notice, the name of the X Consortium shall not be used in advertising or otherwise to promote the sale, use or other dealings in this Software without prior written authorization from the X Consortium.

pcre

PCRE LICENCE

PCRE is a library of functions to support regular expressions whose syntax and semantics are as close as possible to those of the Perl 5 language.

Release 8 of PCRE is distributed under the terms of the "BSD" licence, as specified below. The documentation for PCRE, supplied in the "doc" directory, is distributed under the same terms as the software itself.

The basic library functions are written in C and are freestanding. Also included in the distribution is a set of C++ wrapper functions, and a just-in-time compiler that can be used to optimize pattern matching. These are both optional features that can be omitted when the library is built.

THE BASIC LIBRARY FUNCTIONS

Written by: Philip Hazel
Email local part: ph10
Email domain: cam.ac.uk

University of Cambridge Computing Service,
Cambridge, England.

Copyright (c) 1997-2012 University of Cambridge
All rights reserved.

PCRE JUST-IN-TIME COMPILATION SUPPORT

Written by: Zoltan Herczeg
Email local part: hzmester
Email domain: freemail.hu

Copyright (c) 2010-2012 Zoltan Herczeg
All rights reserved.

STACK-LESS JUST-IN-TIME COMPILER

Written by: Zoltan Herczeg
Email local part: hzmester
Email domain: freemail.hu

Copyright (c) 2009-2012 Zoltan Herczeg
All rights reserved.

THE C++ WRAPPER FUNCTIONS

Contributed by: Google Inc.

Copyright (c) 2007-2012, Google Inc.
All rights reserved.

THE "BSD" LICENCE

Redistribution and use in source and binary forms, with or without modification, are permitted provided that the following conditions are met:

- * Redistributions of source code must retain the above copyright notice, this list of conditions and the following disclaimer.
- * Redistributions in binary form must reproduce the above copyright notice, this list of conditions and the following disclaimer in the documentation and/or other materials provided with the distribution.
- * Neither the name of the University of Cambridge nor the name of Google Inc. nor the names of their contributors may be used to endorse or promote products derived from this software without specific prior written permission.

THIS SOFTWARE IS PROVIDED BY THE COPYRIGHT HOLDERS AND CONTRIBUTORS "AS IS" AND ANY EXPRESS OR IMPLIED WARRANTIES, INCLUDING, BUT NOT LIMITED TO, THE IMPLIED WARRANTIES OF MERCHANTABILITY AND FITNESS FOR A PARTICULAR PURPOSE ARE DISCLAIMED. IN NO EVENT SHALL THE COPYRIGHT OWNER OR CONTRIBUTORS BE LIABLE FOR ANY DIRECT, INDIRECT, INCIDENTAL, SPECIAL, EXEMPLARY, OR CONSEQUENTIAL DAMAGES (INCLUDING, BUT NOT LIMITED TO, PROCUREMENT OF SUBSTITUTE GOODS OR SERVICES; LOSS OF USE, DATA, OR PROFITS; OR BUSINESS INTERRUPTION) HOWEVER CAUSED AND ON ANY THEORY OF LIABILITY, WHETHER IN CONTRACT, STRICT LIABILITY, OR TORT (INCLUDING NEGLIGENCE OR OTHERWISE) ARISING IN ANY WAY OUT OF THE USE OF THIS SOFTWARE, EVEN IF ADVISED OF THE POSSIBILITY OF SUCH DAMAGE.

End

Gen Shin Gothic

- Gen Shin Gothic is a variant of Source Han Sans that also contains some glyphs derived from M+ OUTLINE FONTS.
- The copyrights to the glyphs in the font data derived from Source Han Sans belong to Adobe.
- The copyrights to the glyphs in the font data derived from M+ OUTLINE FONTS belong to M+ FONTS PROJECT.
- The Gen Shin Gothic font files can be used under the same license as Source Han Sans, SIL Open Font License 1.1.

This Font Software is licensed under the SIL Open Font License, Version 1.1. This license is copied below, and is also available with a FAQ at: <http://scripts.sil.org/OFL>

SIL OPEN FONT LICENSE Version 1.1 - 26 February 2007

PREAMBLE

The goals of the Open Font License (OFL) are to stimulate worldwide development of collaborative font projects, to support the font creation efforts of academic and linguistic communities, and to provide a free and open framework in which fonts may be shared and improved in partnership with others.

The OFL allows the licensed fonts to be used, studied, modified and redistributed freely as long as they are not sold by themselves. The fonts, including any derivative works, can be bundled, embedded, redistributed and/or sold with any software provided that any reserved names are not used by derivative works. The fonts and derivatives, however, cannot be released under any other type of license. The requirement for fonts to remain under this license does not apply to any document created using the fonts or their derivatives.

DEFINITIONS

"Font Software" refers to the set of files released by the Copyright Holder(s) under this license and clearly marked as such. This may include source files, build scripts and documentation.

"Reserved Font Name" refers to any names specified as such after the copyright statement(s).

"Original Version" refers to the collection of Font Software components as distributed by the Copyright Holder(s).

"Modified Version" refers to any derivative made by adding to, deleting, or substituting -- in part or in whole -- any of the components of the Original Version, by changing formats or by porting the Font Software to a new environment.

"Author" refers to any designer, engineer, programmer, technical writer or other person who contributed to the Font Software.

PERMISSION & CONDITIONS

Permission is hereby granted, free of charge, to any person obtaining a copy of the Font Software, to use, study, copy, merge, embed, modify, redistribute, and sell modified and unmodified copies of the Font Software, subject to the following conditions:

- 1) Neither the Font Software nor any of its individual components, in Original or Modified Versions, may be sold by itself.
- 2) Original or Modified Versions of the Font Software may be bundled, redistributed and/or sold with any software, provided that each copy contains the above copyright notice and this license. These can be included either as stand-alone text files, human-readable headers or in the appropriate machine-readable metadata fields within text or binary files as long as those fields can be easily viewed by the user.
- 3) No Modified Version of the Font Software may use the Reserved Font Name(s) unless explicit written permission is granted by the corresponding Copyright Holder. This restriction only applies to the primary font name as presented to the users.
- 4) The name(s) of the Copyright Holder(s) or the Author(s) of the Font Software shall not be used to promote, endorse or advertise any Modified Version, except to acknowledge the contribution(s) of the Copyright Holder(s) and the Author(s) or with their explicit written permission.
- 5) The Font Software, modified or unmodified, in part or in whole, must be distributed entirely under this license, and must not be distributed under any other license. The requirement for fonts to remain under this license does not apply to any document created using the Font Software.

TERMINATION

This license becomes null and void if any of the above conditions are not met.

DISCLAIMER

THE FONT SOFTWARE IS PROVIDED "AS IS", WITHOUT WARRANTY OF ANY KIND, EXPRESS OR IMPLIED, INCLUDING BUT NOT LIMITED TO ANY WARRANTIES OF MERCHANTABILITY, FITNESS FOR A PARTICULAR PURPOSE AND NONINFRINGEMENT OF COPYRIGHT, PATENT, TRADEMARK, OR OTHER RIGHT. IN NO EVENT SHALL THE COPYRIGHT HOLDER BE LIABLE FOR ANY CLAIM, DAMAGES OR OTHER LIABILITY, INCLUDING ANY GENERAL, SPECIAL, INDIRECT, INCIDENTAL, OR CONSEQUENTIAL DAMAGES, WHETHER IN AN ACTION OF CONTRACT, TORT OR OTHERWISE, ARISING FROM, OUT OF THE USE OR INABILITY TO USE THE FONT SOFTWARE OR FROM OTHER DEALINGS IN THE FONT SOFTWARE.

Apache License2.0

Copyright (c) 2009-2018 Arm Limited. All rights reserved.

SPDX-License-Identifier: Apache-2.0

Licensed under the Apache License, Version 2.0 (the License); you may not use this file except in compliance with the License. You may obtain a copy of the License at

www.apache.org/licenses/LICENSE-2.0

Unless required by applicable law or agreed to in writing, software distributed under the License is distributed on an AS IS BASIS, WITHOUT WARRANTIES OR CONDITIONS OF ANY KIND, either express or implied. See the License for the specific language governing permissions and limitations under the License.

Modified BSD license

COPYRIGHT(c) 2016 STMicroelectronics

Redistribution and use in source and binary forms, with or without modification, are permitted provided that the following conditions are met:

1. Redistributions of source code must retain the above copyright notice, this list of conditions and the following disclaimer.
2. Redistributions in binary form must reproduce the above copyright notice, this list of conditions and the following disclaimer in the documentation and/or other materials provided with the distribution.
3. Neither the name of STMicroelectronics nor the names of its contributors may be used to endorse or promote products derived from this software without specific prior written permission.

THIS SOFTWARE IS PROVIDED BY THE COPYRIGHT HOLDERS AND CONTRIBUTORS "AS IS" AND ANY EXPRESS OR IMPLIED WARRANTIES, INCLUDING, BUT NOT LIMITED TO, THE IMPLIED WARRANTIES OF MERCHANTABILITY AND FITNESS FOR A PARTICULAR PURPOSE ARE DISCLAIMED. IN NO EVENT SHALL THE COPYRIGHT HOLDER OR CONTRIBUTORS BE LIABLE FOR ANY DIRECT, INDIRECT, INCIDENTAL, SPECIAL, EXEMPLARY, OR CONSEQUENTIAL DAMAGES (INCLUDING, BUT NOT LIMITED TO, PROCUREMENT OF SUBSTITUTE GOODS OR SERVICES; LOSS OF USE, DATA, OR PROFITS; OR BUSINESS INTERRUPTION) HOWEVER CAUSED AND ON ANY THEORY OF LIABILITY, WHETHER IN CONTRACT, STRICT LIABILITY, OR TORT (INCLUDING NEGLIGENCE OR OTHERWISE) ARISING IN ANY WAY OUT OF THE USE OF THIS SOFTWARE, EVEN IF ADVISED OF THE POSSIBILITY OF SUCH DAMAGE.

Créditos e direitos autorais das músicas pré-instaladas

All I Want For Christmas Is You

Words and Music by Mariah Carey and Walter Afanasieff
Copyright © 1994 UNIVERSAL TUNES, BEYONDIDOLIZATION, SONY MUSIC PUBLISHING (US) LLC, TAMAL VISTA MUSIC and KOBALT MUSIC COPYRIGHTS SARL
All Rights for BEYONDIDOLIZATION Administered by UNIVERSAL TUNES
All Rights for SONY MUSIC PUBLISHING (US) LLC and TAMAL VISTA MUSIC Administered by SONY MUSIC PUBLISHING (US) LLC, 424 Church Street, Suite 1200, Nashville, TN 37219
All Rights for KOBALT MUSIC COPYRIGHTS SARL Administered Worldwide by KOBALT SONGS MUSIC PUBLISHING
All Rights Reserved Used by Permission

All The Things You Are

Lyrics by Oscar Hammerstein II
Music by Jerome Kern
Copyright © 1939 UNIVERSAL - POLYGRAM INTERNATIONAL PUBLISHING, INC.
Copyright Renewed
All Rights Reserved Used by Permission

Autumn Leaves

English lyric by Johnny Mercer
French lyric by Jacques Prevert
Music by Joseph Kosma
© 1947, 1950 (Renewed) ENOCH ET CIE
Sole Selling Agent for U.S. and Canada: MORLEY MUSIC CO., by agreement with ENOCH ET CIE
All Rights Reserved

Back For Good

Words and Music by Gary Barlow
Copyright © 1995 Sony Music Publishing (UK) Limited
All Rights Administered by Sony Music Publishing (US) LLC, 424 Church Street, Suite 1200, Nashville, TN 37219
International Copyright Secured All Rights Reserved

Bad Day

Words and Music by Daniel Powter
Copyright © 2005 Song 6 Music
All Rights Administered by BMG Rights Management (US) LLC
All Rights Reserved Used by Permission

Ballade Pour Adeline

By Paul de Senneville
Copyright © 1977 (Renewed) by Coronet-Delphine, Inc. (ASCAP)
All Rights Administered by Regent Music Corporation (BMI)
International Copyright Secured All Rights Reserved
Used by Permission

Beauty And The Beast

from BEAUTY AND THE BEAST
Music by Alan Menken
Lyrics by Howard Ashman
© 1991 Wonderland Music Company, Inc. and Walt Disney Music Company
All Rights Reserved. Used by Permission.

Billie Jean

Words and Music by Michael Jackson
Copyright © 1982 Mijac Music
All Rights Administered by Sony Music Publishing (US) LLC, 424 Church Street, Suite 1200, Nashville, TN 37219
International Copyright Secured All Rights Reserved

Blinding Lights

Words and Music by Abel Tesfaye, Max Martin, Jason Quenneville, Oscar Holter and Ahmad Balshe
Copyright © 2019 KMR Music Royalties II SCSp, MXM, Universal Music Corp., Sal And Co LP, WC Music Corp. and Songs Of Wolf Cousins
All Rights for KMR Music Royalties II SCSp and MXM Administered Worldwide by Kobalt Songs Music Publishing
All Rights for Sal And Co LP Administered by Universal Music Corp.
All Rights for Songs Of Wolf Cousins Administered by WC Music Corp.
All Rights Reserved Used by Permission

Can't Take My Eyes Off Of You

Words and Music by Bob Crewe and Bob Gaudio
Copyright (c) 1967 EMI Longitude Music, Songs Of Universal, Inc., PW Ballads and Seasons Four Music
Copyright Renewed
All Rights on behalf of EMI Longitude Music Administered by Sony Music Publishing (US) LLC, 424 Church Street, Suite 1200, Nashville, TN 37219
All Rights on behalf of PW Ballads and Seasons Four Music Administered by Songs Of Universal, Inc.
International Copyright Secured All Rights Reserved

Candle In The Wind

Words and Music by Elton John and Bernie Taupin
Copyright © 1973 UNIVERSAL/DICK JAMES MUSIC LTD.
Copyright Renewed
All Rights in the United States and Canada Controlled and Administered by UNIVERSAL - SONGS OF POLYGRAM INTERNATIONAL, INC.
All Rights Reserved Used by Permission

Clocks

Words and Music by Guy Berryman, Jon Buckland, Will Champion and Chris Martin
Copyright © 2002 by Universal Music Publishing MGB Ltd.
All Rights in the United States Administered by Universal Music - MGB Songs
International Copyright Secured All Rights Reserved

Cold Heart (PNAU Remix)

Words and Music by Elton John, Bernard J.P. Taupin, Nicholas Littlemore, Peter Mayes, Sam Littlemore, Dean Meredith and Andrew John Meecham
Copyright © 2021 UNIVERSAL MUSIC PUBLISHING LTD., COW DOG MUSIC, INC., HST PUBLISHING LTD., CHENFELD LTD., UNIVERSAL MUSIC PUBLISHING PTY LTD. and BMG RIGHTS MANAGEMENT (UK) LTD.
All Rights for UNIVERSAL MUSIC PUBLISHING LTD., COW DOG MUSIC, INC. and CHENFELD LTD. in the United States Administered by UNIVERSAL - POLYGRAM INTERNATIONAL PUBLISHING, INC.
All Rights for HST PUBLISHING LTD. and UNIVERSAL MUSIC PUBLISHING PTY LTD. in the United States Administered by UNIVERSAL - SONGS OF POLYGRAM INTERNATIONAL, INC.
All Rights for BMG RIGHTS MANAGEMENT (UK) LTD. Administered by BMG RIGHTS MANAGEMENT (US) LLC
All Rights Reserved Used by Permission - Contains elements of "Sacrifice" and "Rocket Man (I Think It's Gonna Be A Long Long Time)" by Elton John and Bernie Taupin

Dancing Queen

Words and Music by Benny Andersson, Bjorn Ulvaeus and Stig Anderson
Copyright © 1976, 1977 UNIVERSAL/UNION SONGS MUSIKFORLAG AB
Copyright Renewed
All Rights in the United States and Canada Administered by UNIVERSAL - POLYGRAM INTERNATIONAL PUBLISHING, INC. and EMI GROVE PARK MUSIC, INC.
All Rights Reserved Used by Permission

Don't You Worry 'Bout A Thing

Words and Music by Stevie Wonder
Copyright © 1973 Jobete Music Co., Inc. and Black Bull Music
Copyright Renewed
All Rights Administered by Sony Music Publishing (US) LLC, 424 Church Street, Suite 1200, Nashville, TN 37219
International Copyright Secured All Rights Reserved

Eternal Flame

Words and Music by Billy Steinberg, Tom Kelly and Susanna Hoffs
Copyright © 1988 Sony Music Publishing (US) LLC and Bangophile Music
All Rights on behalf of Sony Music Publishing (US) LLC Administered by Sony Music Publishing (US) LLC, 424 Church Street, Suite 1200, Nashville, TN 37219
All Rights on behalf of Bangophile Music Controlled and Administered by Songs Of Universal, Inc.
International Copyright Secured All Rights Reserved

Every Breath You Take

Music and Lyrics by Sting
Copyright © 1983 SONGS OF UNIVERSAL, INC.
All Rights Reserved Used by Permission

Fields Of Gold

Music and Lyrics by Sting
Copyright © 1993 SONGS OF UNIVERSAL, INC.
All Rights Reserved Used by Permission

Final Countdown

Words and Music by Joey Tempest
Copyright © 1986 EMI Music Publishing Ltd.
All Rights Administered by Sony Music Publishing (US) LLC, 424 Church Street, Suite 1200, Nashville, TN 37219
International Copyright Secured All Rights Reserved

The Girl From Ipanema (Garôta De Ipanema)

Music by Antônio Carlos Jobim
English Words by Norman Gimbel
Original Words by Vinicius De Moraes
Copyright © 1963 ANTONIO CARLOS JOBIM and VINICIUS DE MORAES, Brazil
Copyright Renewed 1991 and Assigned to SONGS OF UNIVERSAL, INC. and WORDS WEST LLC
English Words Renewed 1991 by NORMAN GIMBEL for the World and Assigned to WORDS WEST LLC (P.O. Box 15187, Beverly Hills, CA 90209 USA)
All Rights Reserved Used by Permission

Hallelujah

Words and Music by Leonard Cohen
Copyright © 1985 Sony Music Publishing (US) LLC
All Rights Administered by Sony Music Publishing (US) LLC, 424 Church Street, Suite 1200, Nashville, TN 37219
International Copyright Secured All Rights Reserved

Hey Jude

Words and Music by John Lennon and Paul McCartney
Copyright © 1968 Sony Music Publishing (US) LLC
Copyright Renewed
All Rights Administered by Sony Music Publishing (US) LLC, 424 Church Street, Suite 1200, Nashville, TN 37219
International Copyright Secured All Rights Reserved

Higher Love

Words and Music by Will Jennings and Steve Winwood
Copyright © 1986 BLUE SKY RIDER SONGS and F.S. MUSIC LTD.
All Rights for BLUE SKY RIDER SONGS Administered by IRVING MUSIC, INC.
All Rights for F.S. MUSIC LTD. Administered Worldwide by SONGS OF KOBALT MUSIC PUBLISHING
All Rights Reserved Used by Permission

The House Of The Rising Sun

Words and Music by Alan Price
Copyright © 1964 Keith Prowse Music Publishing Co., Ltd. and Anthem Cantaloupe Music
Copyright Renewed
All Rights Administered by Sony Music Publishing (US) LLC, 424 Church Street, Suite 1200, Nashville, TN 37219
International Copyright Secured All Rights Reserved

I Will Always Love You

Words and Music by Dolly Parton
Copyright © 1973 Velvet Apple Music
Copyright Renewed
All Rights Administered by Sony Music Publishing (US) LLC, 424 Church Street, Suite 1200, Nashville, TN 37219
International Copyright Secured All Rights Reserved

In The Mood

By Joe Garland
Copyright © 1939, 1960 Shapiro, Bernstein & Co., Inc., New York
Copyright Renewed
All Rights Administered Worldwide by Reservoir Media Management, Inc.
All Rights Reserved Used by Permission

Into The Unknown

from FROZEN 2
Music and Lyrics by Kristen Anderson-Lopez and Robert Lopez
© 2019 Wonderland Music Company, Inc.
All Rights Reserved. Used by Permission.

It Must Have Been Love

Words and Music by Per Gessle
Copyright © 1990 JIMMY FUN MUSIC
All Rights Administered in the United States and Canada by UNIVERSAL - SONGS OF POLYGRAM INTERNATIONAL, INC.
All Rights Reserved Used by Permission

Just The Way You Are

Words and Music by Billy Joel
Copyright © 1977 IMPULSIVE MUSIC
Copyright Renewed
All Rights Administered by ALMO MUSIC CORP.
All Rights Reserved Used by Permission

La Bamba

By Richard Valenzuela
Copyright © 1959 EMI Longitude Music and Valens Heirs Designee
Copyright Renewed
All Rights Administered by Sony Music Publishing (US) LLC, 424 Church Street, Suite 1200, Nashville, TN 37219

International Copyright Secured All Rights Reserved

Let It Be

Words and Music by John Lennon and Paul McCartney
Copyright © 1970 Sony Music Publishing (US) LLC
Copyright Renewed
All Rights Administered by Sony Music Publishing (US) LLC, 424 Church Street, Suite 1200, Nashville, TN 37219
International Copyright Secured All Rights Reserved

Let It Go

from FROZEN
Music and Lyrics by Kristen Anderson-Lopez and Robert Lopez
© 2013 Wonderland Music Company, Inc.
All Rights Reserved. Used by Permission.

Let There Be Love

Lyric by Ian Grant
Music by Lionel Rand
Copyright © 1940 Shapiro, Bernstein & Co., Inc., New York
Copyright Renewed
All Rights Administered Worldwide by Reservoir Media Management, Inc.
All Rights Reserved Used by Permission

Lover

Words and Music by Taylor Swift
Copyright © 2019 Sony Music Publishing (US) LLC and Taylor Swift Music
All Rights Administered by Sony Music Publishing (US) LLC, 424 Church Street, Suite 1200, Nashville, TN 37219
International Copyright Secured All Rights Reserved

Mas Que Nada

Words and Music by Jorge Ben
Copyright © 1963 by Peermusic do Brasil Edições Musicais Ltda.
Copyright Renewed
All Rights Administered by Peer International Corporation
International Copyright Secured All Rights Reserved

Moon River

from the Paramount Picture BREAKFAST AT TIFFANY'S
Words by Johnny Mercer
Music by Henry Mancini
Copyright © 1961 Sony Music Publishing (US) LLC
Copyright Renewed
All Rights Administered by Sony Music Publishing (US) LLC, 424 Church Street, Suite 1200, Nashville, TN 37219
International Copyright Secured All Rights Reserved

Moves Like Jagger

Words and Music by Adam Levine, Benjamin Levin, Ammar Malik and Shellback
Copyright © 2010, 2011 by Universal Music - Careers, Sudgee Music, Matza Ball Music, Where Da Kasz At, Maru Cha Cha and MXM
All Rights for Sudgee Music Administered by Universal Music - Careers
All Rights for Matza Ball Music Administered by Concord Avenue c/o Concord Music Publishing
All Rights for Where Da Kasz At and Maru Cha Cha Administered Worldwide by Songs Of Kobalt Music Publishing
All Rights for MXM Administered Worldwide by Kobalt Songs Music Publishing
International Copyright Secured All Rights Reserved

My Heart Will Go On (Love Theme From 'Titanic')

from the Paramount and Twentieth Century Fox Motion Picture TITANIC
Music by James Horner
Lyric by Will Jennings
Copyright © 1997 Sony Harmony, Sony Melody, T C F Music Publishing, Inc., Fox Film Music Corporation and Blue Sky Rider Songs
All Rights on behalf of Sony Harmony and Sony Melody Administered by Sony Music Publishing (US) LLC, 424 Church Street, Suite 1200, Nashville, TN 37219
All Rights on behalf of Blue Sky Rider Songs Administered by Irving Music, Inc.
International Copyright Secured All Rights Reserved

My Life

Words and Music by Billy Joel
Copyright © 1978 IMPULSIVE MUSIC
All Rights Administered by ALMO MUSIC CORP.
All Rights Reserved Used by Permission

Perfect

Words and Music by Ed Sheeran
Copyright © 2017 Sony Music Publishing (UK) Limited
All Rights Administered by Sony Music Publishing (US) LLC, 424 Church Street, Suite 1200, Nashville, TN 37219
International Copyright Secured All Rights Reserved

Poker Face

Words and Music by Stefani Germanotta and RedOne
Copyright © 2008 Sony Music Publishing (US) LLC, House Of Gaga Publishing Inc. and RedOne Productions, LLC
All Rights Administered by Sony Music Publishing (US) LLC, 424 Church Street, Suite 1200, Nashville, TN 37219
International Copyright Secured All Rights Reserved

Pride And Joy

Written by Stevie Ray Vaughan
Copyright © 1985 Ray Vaughan Music (ASCAP)
All Rights Administered by Wixen Music Publishing, Inc.
All Rights Reserved Used by Permission

Route 66

By Bobby Troup
Copyright © 1946, Renewed 1973, Assigned 1974 to Londontown Music
All Rights outside the U.S.A. controlled by Edwin H. Morris & Company, A Division of MPL Music Publishing, Inc.
International Copyright Secured All Rights Reserved

Señorita

Words and Music by Camila Cabello, Charlotte Aitchison, Jack Patterson, Shawn Mendes, Magnus Hoiberg, Benjamin Levin, Ali Tamposi and Andrew Wotman
Copyright © 2019 Maidmetal Limited, Milamoon Songs, Stellar Songs Ltd., EMI Music Publishing Ltd., Songs Of Universal, Inc., Mendes Music, Infinite Stripes, Back Hair Music Publishing, Universal Music Works, Please Don't Forget To Pay Me Music, Reservoir 416 and Andrew Watt Music
All Rights on behalf of Maidmetal Limited, Milamoon Songs, Stellar Songs Ltd. and EMI Music Publishing Ltd. Administered by Sony Music Publishing (US) LLC, 424 Church Street, Suite 1200, Nashville, TN 37219
All Rights on behalf of Mendes Music, Infinite Stripes and Back Hair Music Publishing Administered by Songs Of Universal, Inc.

All Rights on behalf of Please Don't Forget To Pay Me Music Administered by Universal Music Works
All Rights on behalf of Reservoir 416 Administered Worldwide by Reservoir Media Management, Inc.
All Rights on behalf of Andrew Watt Music Administered Worldwide by Songs Of Kobalt Music Publishing
International Copyright Secured All Rights Reserved

Shallow

from A STAR IS BORN
Words and Music by Stefani Germanotta, Mark Ronson, Andrew Wyatt and Anthony Rossomando
Copyright © 2018 Sony Music Publishing (US) LLC, SG Songs Worldwide, Concord Copyrights, Songs Of Zelig, Concord Road, White Bull Music Group, Concord Boulevard, Stephaniesays Music, Warner-Barham Music, LLC and Warner-Olive Music, LLC
All Rights on behalf of Sony Music Publishing (US) LLC and SG Songs Worldwide Administered by Sony Music Publishing (US) LLC, 424 Church Street, Suite 1200, Nashville, TN 37219
All Rights on behalf of Songs Of Zelig Administered by Concord Copyrights c/o Concord Music Publishing
All Rights on behalf of White Bull Music Group Administered by Concord Road c/o Concord Music Publishing
All Rights on behalf of Stephaniesays Music Administered by Concord Boulevard c/o Concord Music Publishing
All Rights (Excluding Print) on behalf of Warner-Barham Music, LLC Administered by Songs Of Universal, Inc.
All Rights (Excluding Print) on behalf of Warner-Olive Music, LLC Administered by Universal Music Corp.
Exclusive Worldwide Print Rights on behalf of Warner-Barham Music, LLC and Warner-Olive Music, LLC Administered by Alfred Music International Copyright Secured All Rights Reserved

Someone Like You

Words and Music by Adele Adkins and Dan Wilson
Copyright © 2011 MELTED STONE PUBLISHING LTD., BMG MONARCH and SUGAR LAKE MUSIC
All Rights for MELTED STONE PUBLISHING LTD. in the U.S. and Canada Administered by UNIVERSAL - POLYGRAM INTERNATIONAL TUNES, INC.
All Rights for BMG MONARCH and SUGAR LAKE MUSIC Administered by BMG RIGHTS MANAGEMENT (US) LLC
All Rights Reserved Used by Permission

Someone You Loved

Words and Music by Lewis Capaldi, Benjamin Kohn, Peter Kelleher, Thomas Barnes and Samuel Roman
Copyright © 2018 BMG Gold Songs, BMG Rights Management (UK) Ltd., Sony Music Publishing (UK) Limited and EMI Music Publishing Ltd.
All Rights for BMG Gold Songs and BMG Rights Management (UK) Ltd. Administered by BMG Rights Management (US) LLC
All Rights for Sony Music Publishing (UK) Limited and EMI Music Publishing Ltd. Administered by Sony Music Publishing (US) LLC, 424 Church Street, Suite 1200, Nashville, TN 37219
All Rights Reserved Used by Permission

Spanish Eyes

Words by Charles Singleton and Eddie Snyder
Music by Bert Kaempfert
Copyright © 1965 Bert Kaempfert Music
Copyright Renewed
All Rights Administered by Sony Music Publishing (US) LLC, 424 Church Street, Suite 1200, Nashville, TN 37219
International Copyright Secured All Rights Reserved

10,000 Hours

Words and Music by Dan Smyers, Jordan Reynolds, Shay Mooney, Justin Bieber, Jason Boyd and Jessie Jo Dillon
© 2019 WC MUSIC CORP., BEATS AND BANJOS, BUCKEYE26, JREYNMUSIC, WARNER-TAMERLANE PUBLISHING CORP., SHAY MOONEY MUSIC, UNIVERSAL MUSIC CORP., BIEBER TIME PUBLISHING, BMG GOLD SONGS, POO BZ PUBLISHING INC., BIG MUSIC MACHINE and BIG ASS PILE OF DIMES MUSIC
All Rights for BEATS AND BANJOS, BUCKEYE26 and JREYNMUSIC Administered by WC MUSIC CORP.
All Rights for SHAY MOONEY MUSIC Administered by WARNER-TAMERLANE PUBLISHING CORP.
All Rights for BIEBER TIME PUBLISHING Administered by UNIVERSAL MUSIC CORP.
All Rights for BMG GOLD SONGS and POO BZ PUBLISHING INC. Administered by BMG RIGHTS MANAGEMENT (US) LLC
All Rights Reserved Used by Permission

Unchained Melody

Lyric by Hy Zaret
Music by Alex North
© 1955 (Renewed) North Melody Publishing (SESAC) and HZUM Publishing (SESAC) c/o Unchained Melody Publishing, LLC
All Rights Reserved Used by Permission

Up Where We Belong

from the Paramount Picture AN OFFICER AND A GENTLEMAN
Words by Will Jennings
Music by Buffy Sainte-Marie and Jack Nitzsche
Copyright © 1982 Sony Music Publishing (US) LLC
All Rights Administered by Sony Music Publishing (US) LLC, 424 Church Street, Suite 1200, Nashville, TN 37219
International Copyright Secured All Rights Reserved

What A Wonderful World

Words and Music by George David Weiss and Bob Thiele
Copyright © 1967 by Range Road Music Inc., Quartet Music and Abilene Music
Copyright Renewed
All Rights for Range Road Music Inc. Administered by Round Hill Carlin, LLC
All Rights for Quartet Music Administered by BMG Rights Management (US) LLC
All Rights for Abilene Music Administered by Concord Sounds c/o Concord Music Publishing International Copyright Secured All Rights Reserved
Used by Permission

White Christmas

from the Motion Picture Irving Berlin's HOLIDAY INN
Words and Music by Irving Berlin
© Copyright 1940, 1942 by Irving Berlin
Copyright Renewed
International Copyright Secured All Rights Reserved

Wonderful Tonight

Words and Music by Eric Clapton
Copyright © 1977 by Eric Patrick Clapton
Copyright Renewed
International Copyright Secured All Rights Reserved

Wonderwall

Words and Music by Noel Gallagher
Copyright © 1995 SM Music Publishing UK Limited and Oasis Music
All Rights Administered by Sony Music Publishing (US) LLC, 424 Church Street, Suite 1200, Nashville, TN 37219
International Copyright Secured All Rights Reserved

You've Lost That Lovin' Feelin'

Words and Music by Barry Mann, Cynthia Weil and Phil Spector
Copyright © 1964, 1965 Screen Gems-EMI Music Inc., Dyad Music Ltd. and Mother Bertha Music
Copyright Renewed
All Rights on behalf of Screen Gems-EMI Music Inc. Administered by Sony Music Publishing (US) LLC, 424 Church Street, Suite 1200, Nashville, TN 37219
International Copyright Secured All Rights Reserved

Your Song

Words and Music by Elton John and Bernie Taupin
Copyright © 1969 UNIVERSAL/DICK JAMES MUSIC LTD.
Copyright Renewed
All Rights in the United States and Canada Controlled and Administered by UNIVERSAL - SONGS OF POLYGRAM INTERNATIONAL, INC.
All Rights Reserved Used by Permission

For European Union and United Kingdom

EN SIMPLIFIED EU DECLARATION OF CONFORMITY / SIMPLIFIED UK DECLARATION OF CONFORMITY <p>Hereby, Yamaha Music Europe GmbH declares that the radio equipment type [CVP-909GP, CVP-909, CVP-905] is in compliance with Directive 2014/53/EU and the radio equipment regulations of UK. The full texts of the EU declaration of conformity and the UK declaration of conformity are available at the following internet address: https://europe.yamaha.com/en/support/compliance/doc.html</p>	ET LIHTSUSTATUD ELI VASTAVUSDEKLARATSIOON <p>Käesolevaga deklareerib Yamaha Music Europe GmbH, et käesolev raadioseadme tüüp [CVP-909GP, CVP-909, CVP-905] vastab direktiivi 2014/53/EL nõuetele. ELi vastavusdeklaratsiooni täielik tekst on kättesaadav järgmisel internetiaadressil: https://europe.yamaha.com/en/support/compliance/doc.html</p>
FR DECLARATION UE DE CONFORMITE SIMPLIFIEE <p>Le soussigné, Yamaha Music Europe GmbH, déclare que l'équipement radioélectrique du type [CVP-909GP, CVP-909, CVP-905] est conforme à la directive 2014/53/UE. Le texte complet de la déclaration UE de conformité est disponible à l'adresse internet suivante : https://europe.yamaha.com/en/support/compliance/doc.html</p>	EL ΑΠΛΟΥΣΤΕΥΜΕΝΗ ΔΗΛΩΣΗ ΣΥΜΜΟΡΦΩΣΗΣ ΕΕ <p>Με την παρούσα ο/η Yamaha Music Europe GmbH, δηλώνει ότι ο ραδιοεξοπλισμός [CVP-909GP, CVP-909, CVP-905] πληροί την οδηγία 2014/53/ΕΕ. Το πλήρες κείμενο της δήλωσης συμμόρφωσης ΕΕ διατίθεται στην ακόλουθη ιστοσελίδα στο διαδίκτυο: https://europe.yamaha.com/en/support/compliance/doc.html</p>
DE VEREINFACHTE EU-KONFORMITÄTSEKTLÄRUNG <p>Hiermit erklärt Yamaha Music Europe GmbH, dass der Funkanlagentyp [CVP-909GP, CVP-909, CVP-905] der Richtlinie 2014/53/EU entspricht. Der vollständige Text der EU-Konformitätserklärung ist unter der folgenden Internetadresse verfügbar: https://europe.yamaha.com/en/support/compliance/doc.html</p>	HR POJEDNOSTAVLJENA EU IZJAVA O SUKLADNOSTI <p>Yamaha Music Europe GmbH ovime izjavljuje da je radijska oprema tipa [CVP-909GP, CVP-909, CVP-905] u skladu s Direktivom 2014/53/EU. Cjeloviti tekst EU izjave o sukladnosti dostupan je na sljedećoj internetskoj adresi: https://europe.yamaha.com/en/support/compliance/doc.html</p>
SV FÖRENKLAD EU-FÖRSÄKRAN OM ÖVERENSSTÄMMELSE <p>Härmed försäkrar Yamaha Music Europe GmbH att denna typ av radioutrustning [CVP-909GP, CVP-909, CVP-905] överensstämmer med direktiv 2014/53/EU. Den fullständiga texten till EU-försäkran om överensstämmelse finns på följande webbadress: https://europe.yamaha.com/en/support/compliance/doc.html</p>	LV VIENKĀRŠOTA ES ATBILSTĪBAS DEKLARĀCIJA <p>Ar šo Yamaha Music Europe GmbH deklarē, ka radioiekārta [CVP-909GP, CVP-909, CVP-905] atbilst Direktīvai 2014/53/ES. Pilns ES atbilstības deklarācijas teksts ir pieejams šādā interneta vietnē: https://europe.yamaha.com/en/support/compliance/doc.html</p>
IT DICHIARAZIONE DI CONFORMITÀ UE SEMPLIFICATA <p>Il fabbricante, Yamaha Music Europe GmbH, dichiara che il tipo di apparecchiatura radio [CVP-909GP, CVP-909, CVP-905] è conforme alla direttiva 2014/53/UE. Il testo completo della dichiarazione di conformità UE è disponibile al seguente indirizzo Internet: https://europe.yamaha.com/en/support/compliance/doc.html</p>	LT SUPAPRASTINTA ES ATITIKTIES DEKLARACIJA <p>Aš, Yamaha Music Europe GmbH, patvirtinu, kad radijo įrenginių tipas [CVP-909GP, CVP-909, CVP-905] atitinka Direktyvą 2014/53/ES. Visas ES atitikties deklaracijos tekstas prieinamas šiuo interneto adresu: https://europe.yamaha.com/en/support/compliance/doc.html</p>
ES DECLARACIÓN UE DE CONFORMIDAD SIMPLIFICADA <p>Por la presente, Yamaha Music Europe GmbH declara que el tipo de equipo radioeléctrico [CVP-909GP, CVP-909, CVP-905] es conforme con la Directiva 2014/53/UE. El texto completo de la declaración UE de conformidad está disponible en la dirección Internet siguiente: https://europe.yamaha.com/en/support/compliance/doc.html</p>	HU EGSZERŰSÍTETT EU-MEGFELELŐSÉGI NYILATKOZAT <p>Yamaha Music Europe GmbH igazolja, hogy a [CVP-909GP, CVP-909, CVP-905] típusú rádióberendezés megfelel a 2014/53/EU irányelvnek. Az EU-megfelelőségi nyilatkozat teljes szövege elérhető a következő internetes címen: https://europe.yamaha.com/en/support/compliance/doc.html</p>
PT DECLARAÇÃO UE DE CONFORMIDADE SIMPLIFICADA <p>O(a) abaixo assinado(a) Yamaha Music Europe GmbH declara que o presente tipo de equipamento de rádio [CVP-909GP, CVP-909, CVP-905] está em conformidade com a Diretiva 2014/53/UE. O texto integral da declaração de conformidade está disponível no seguinte endereço de Internet: https://europe.yamaha.com/en/support/compliance/doc.html</p>	PL UPROSZCZONA DEKLARACJA ZGODNOŚCI UE <p>Yamaha Music Europe GmbH niniejszym oświadcza, że typ urządzenia radiowego [CVP-909GP, CVP-909, CVP-905] jest zgodny z dyrektywą 2014/53/UE. Pełny tekst deklaracji zgodności UE jest dostępny pod następującym adresem internetowym: https://europe.yamaha.com/en/support/compliance/doc.html</p>
NL VEREENVOUDIGDE EU-CONFORMITEITSVERKLARING <p>Hierbij verklaar ik, Yamaha Music Europe GmbH, dat het type radioapparatuur [CVP-909GP, CVP-909, CVP-905] conform is met Richtlijn 2014/53/EU. De volledige tekst van de EU-conformiteitsverklaring kan worden geraadpleegd op het volgende internetadres: https://europe.yamaha.com/en/support/compliance/doc.html</p>	RO DECLARAȚIA UE DE CONFORMITATE SIMPLIFICATĂ <p>Prin prezenta, Yamaha Music Europe GmbH declară că tipul de echipamente radio [CVP-909GP, CVP-909, CVP-905] este în conformitate cu Directiva 2014/53/UE. Textul integral al declarației UE de conformitate este disponibil la următoarea adresă internet: https://europe.yamaha.com/en/support/compliance/doc.html</p>
BG ОПРОСТЕНА ЕС ДЕКЛАРАЦИЯ ЗА СЪОТВЕТСТВИЕ <p>С настоящото Yamaha Music Europe GmbH декларира, че този тип радиосъоръжение [CVP-909GP, CVP-909, CVP-905] е в съответствие с Директива 2014/53/ЕС. Цялостният текст на ЕС декларацията за съответствие може да се намери на следния интернет адрес: https://europe.yamaha.com/en/support/compliance/doc.html</p>	SK ZJEDNODUŠENÉ EU VYHLÁSENIE O ZHODE <p>Yamaha Music Europe GmbH týmto vyhlasuje, že rádiové zariadenie typu [CVP-909GP, CVP-909, CVP-905] je v súlade so smernicou 2014/53/EÚ. Úplné EÚ vyhlásenie o zhode je k dispozícii na tejto internetovej adrese: https://europe.yamaha.com/en/support/compliance/doc.html</p>
CS ZJEDNODUŠENÉ EU PROHLÁŠENÍ O SHODĚ <p>Tímto Yamaha Music Europe GmbH prohlašuje, že typ rádiového zařízení [CVP-909GP, CVP-909, CVP-905] je v souladu se směrnicí 2014/53/EU. Úplné znění EU prohlášení o shodě je k dispozici na této internetové adrese: https://europe.yamaha.com/en/support/compliance/doc.html</p>	SL POENOSTAVLJENA IZJAVA EU O SKLADNOSTI <p>Yamaha Music Europe GmbH potrjuje, da je tip radijske opreme [CVP-909GP, CVP-909, CVP-905] skladen z Direktivo 2014/53/EU. Celotno besedilo izjave EU o skladnosti je na voljo na naslednjem spletnem naslovu: https://europe.yamaha.com/en/support/compliance/doc.html</p>
DA FORENKLET EU-OVERENSSTEMMELSESEKTLÆRING <p>Herved erklærer Yamaha Music Europe GmbH, at radioudstyrstypen [CVP-909GP, CVP-909, CVP-905] er i overensstemmelse med direktiv 2014/53/EU. EU-overensstemmelseserklæringens fulde tekst kan findes på følgende internetadresse: https://europe.yamaha.com/en/support/compliance/doc.html</p>	FI YKSINKERTAISTETTU EU-VAATIMUSTENMUKAISUUSVAKUUTUS <p>Yamaha Music Europe GmbH vakuuttaa, että radiolaitetyyppi [CVP-909GP, CVP-909, CVP-905] on direktiivin 2014/53/EU mukainen. EU-vaatimustenmukaisuusvakuutuksen täysimittainen teksti on saatavilla seuraavassa internetosoitteessa: https://europe.yamaha.com/en/support/compliance/doc.html</p>
	TR BASİTLEŞTİRİLMİŞ AVRUPA BİRLİĞİ UYGUNLUK BİLDİRİMİ <p>İşbu belge ile, Yamaha Music Europe GmbH, radyo cihaz tipinin [CVP-909GP, CVP-909, CVP-905], Direktif 2014/53/AB'ye uygunluğunu beyan eder. AB uyumu beyanının tam metni aşağıdaki internet adresinden edinilebilir: https://europe.yamaha.com/en/support/compliance/doc.html</p>

(559-M01 RED DoC URL 02)

Important Notice: Power management information for customers in European Economic Area (EEA), Switzerland and Turkey

Remarque importante : Informations sur la gestion de l'alimentation pour les clients de l'Espace économique européen (EEE), de Suisse et de Turquie

Yamaha products are equipped with a power management function. Some products allow you to disable that function, or to extend the amount of time that elapses before the power is turned off or set to standby. In these cases, energy consumption will increase.	English
Yamaha-Produkte sind mit einer Power-Management-Funktion ausgestattet. Bei einigen Produkten können Sie diese Funktion ausschalten oder die Zeitdauer, die verstreicht, bis das Instrument ausgeschaltet oder in Bereitschaft versetzt wird, verlängern. In diesen Fällen erhöht sich der Energieverbrauch.	Deutsch
Les produits Yamaha sont équipés d'une fonction de gestion de l'alimentation. Certains produits vous permettent de désactiver cette fonction ou d'allonger le délai avant la mise hors tension ou la mise en veille. Dans ces cas, la consommation d'énergie augmente.	Français
Yamaha-producten zijn uitgerust met een energiebeheerfunctie. Bij sommige producten kunt u die functie uitschakelen of de tijd verlengen die verstrijkt voordat de stroom wordt uitgeschakeld of in stand-by wordt gezet. In deze gevallen zal het energieverbruik toenemen.	Nederlands
Los productos Yamaha están equipados con una función de administración de energía. Algunos productos permiten desactivar esa función o ampliar el tiempo que transcurre antes de apagar la alimentación o poner el producto en modo de espera. En estos casos, el consumo de energía aumentará.	Español
I prodotti Yamaha sono dotati di una funzione di gestione dell'alimentazione. Alcuni prodotti consentono di disattivare tale funzione o di estendere il periodo di tempo che trascorre prima che l'alimentazione venga spenta o impostata in standby. In questi casi, il consumo energetico aumenterà.	Italiano
Os produtos Yamaha são equipados com uma função de gerenciamento de energia. Alguns produtos permitem desativar essa função ou estender o tempo decorrido antes de se desligar ou entrar em standby. Nesses casos, o consumo de energia aumentará.	Português
Τα προϊόντα της Yamaha είναι εξοπλισμένα με μια λειτουργία διαχείρισης ισχύος. Ορισμένα προϊόντα σας δίνουν τη δυνατότητα να απενεργοποιείτε αυτή τη λειτουργία ή να επεκτείνετε το χρονικό διάστημα μέχρι την απενεργοποίηση ή τη θέση σε κατάσταση αναμονής. Σε αυτές τις περιπτώσεις, η κατανάλωση ενέργειας θα αυξηθεί.	Ελληνικά
Yamaha-produkterna är utrustade med en energihanteringsfunktion. För vissa produkter kan du inaktivera den funktionen eller för att förlänga tiden som förlutit innan strömmen stängs av eller ställs i vänteläge. I dessa fall ökar energiförbrukningen.	Svenska
Yamahas produkter har en strømstyringsfunktion. På nogle produkter er det muligt at deaktivere denne funktion eller at forlænge den tid, der går, før der slukkes for strømmen, eller sættes på standby. I disse tilfælde vil strømforbruget stige.	Dansk
Yamaha-tuotteet on varustettu virranhallintatoiminnolla. Joissakin tuotteissa voit poistaa toiminnon käytöstä tai pidentää aikaa, joka kuluu ennen virran katkaisemista tai valmiustilaan asettamista. Näissä tapauksissa energiankulutus kasvaa.	Suomi
Produkty Yamaha są wyposażone w funkcję zarządzania energią. Niektóre produkty umożliwiają wyłączenie tej funkcji lub wydłużenie czasu, jaki upływa do wyłączenia zasilania lub przejścia w tryb gotowości. W takich przypadkach zużycie energii wzrośnie.	Polski
Produkty Yamaha jsou vybaveny funkcí správy napájení. Některé produkty umožňují tuto funkci zakázat nebo prodloužit dobu, která má uběhnout před vypnutím napájení nebo pohotovostním režimem. V těchto případech se zvýší spotřeba elektřiny.	Čeština
A Yamaha termékék energiamedzszent funkcióval vannak ellátva. Egyes termékék lehetővé teszik, hogy letiltás ezt a funkciót, vagy meghosszabbítsa a kikapcsolás vagy készenléti állapotba helyezés előtt eltelt időt. Ezekben az esetekben az energiafogyasztás növekedni fog.	Magyar
Yamaha tooted on varustatud toitehalduse funktsiooniga. Mõned tooted võimaldavad teil selle funktsiooni keelata või pikendada aega, mis möödub enne toite väljalülitamist või ooterežimi seadmist. Sellistel juhtudel suureneb energiatarbimine.	Eesti
Yamaha izstrādājumi ir aprīkoti ar barošanas pārvaldības funkciju. Dažiem izstrādājumiem šo funkciju var atspējot vai paildināt laiku, kam jāpaiet pirms barošanas atslēgšanas vai pāriešanas gaidstāves režīmā. Šādā gadījumā palielināsies enerģijas patēriņš.	Latviešu
„Yamaha“ gaminiuose yra energijos sąnaudų valdymo funkcija. Kai kurie gaminiai leidžia išjungti šią funkciją arba pratęsti laiką, praėjusį prieš išjungiant maitinimą arba jungiant budėjimo režimą. Tokiais atvejais energijos suvartojimas padidės.	Lietuvių
Produkty spoločnosti Yamaha sú vybavené funkciou správy napájania. Niektoré produkty vám umožňujú túto funkciu vypnúť alebo predĺžiť čas, po uplynutí ktorých sa napájanie vypne alebo nastavi do pohotovostného režimu. V takýchto prípadoch sa zvýši spotreba energie.	Slovenčina
Yamahini izdelki imajo funkcijo upravljanja z napajanjem. Nekateri izdelki vam omogočajo, da onemogočite to funkcijo ali podaljšate čas, ki mora preteči, preden se napajanje izklopi ali nastavi v stanje pripravljenosti. V teh primerih se bo poraba energije povečala.	Slovenščina
Продуктите на Yamaha са снабдени с функция за управление на захранването. Някои продукти ви позволяват да забраните тази функция или да удължите времето, което ще изтече, преди захранването да се изключи или да се настрои в режим на готовност. В тези случаи консумацията на енергия ще се увеличи.	Български
Produsele Yamaha sunt echipate cu o funcție de gestionare a energiei. Unele produse vă permit să dezactivați această funcție sau să prelungiți perioada de timp care trece înainte ca alimentarea să fie oprită sau setată în standby. În aceste cazuri, consumul de energie va crește.	Română
Yamaha proizvodi opremljeni su funkcijom upravljanja potrošnjom energije. Neki vam proizvodi omogućuju onemogućavanje te funkcije ili produženje vremena koje protekne prije isključivanja napajanja ili postavljanja u stanje pripravnosti. U tim će se slučajevima povećati potrošnja energije.	Hrvatski
Yamaha ürünlerinde güç yönetimi işlevi vardır. Bazı ürünler, bu işlevi devre dışı bırakmanıza veya güç kapatılmadan ya da bekleme moduna alınmadan önce geçen süreyi uzatmanıza olanak tanır. Bu gibi durumlarda, enerji tüketimi artacaktır.	Türkçe

(574-M06 EU erp 01)

Important Notice: Guarantee Information for customers in European Economic Area (EEA) and Switzerland

<p>Important Notice: Guarantee Information for customers in EEA* and Switzerland</p> <p>For detailed guarantee information about this Yamaha product, and Pan-EEA* and Switzerland warranty service, please either visit the website address below (Printable file is available at our website) or contact the Yamaha representative office for your country. * EEA: European Economic Area</p>	English
<p>Wichtiger Hinweis: Garantie-Information für Kunden in der EWR* und der Schweiz</p> <p>Für nähere Garantie-Information über dieses Produkt von Yamaha, sowie über den Pan-EWR*- und Schweizer Garantieservice, besuchen Sie bitte entweder die folgend angegebene Internetadresse (eine druckfähige Version befindet sich auch auf unserer Webseite), oder wenden Sie sich an den für Ihr Land zuständigen Yamaha-Vertrieb. *EWR: Europäischer Wirtschaftsraum</p>	Deutsch
<p>Remarque importante: informations de garantie pour les clients de l'EEE et la Suisse</p> <p>Pour des informations plus détaillées sur la garantie de ce produit Yamaha et sur le service de garantie applicable dans l'ensemble de l'EEE ainsi qu'en Suisse, consultez notre site Web à l'adresse ci-dessous (le fichier imprimable est disponible sur notre site Web) ou contactez directement Yamaha dans votre pays de résidence. * EEE : Espace Economique Européen</p>	Français
<p>Belangrijke mededeling: Garantie-informatie voor klanten in de EER* en Zwitserland</p> <p>Voor gedetailleerde garantie-informatie over dit Yamaha-product en de garantieservice in heel de EER* en Zwitserland, gaat u naar de onderstaande website (u vindt een afdrukbaar bestand op onze website) of neemt u contact op met de vertegenwoordiging van Yamaha in uw land. * EER: Europese Economische Ruimte</p>	Nederlands
<p>Aviso importante: información sobre la garantía para los clientes del EEE* y Suiza</p> <p>Para una información detallada sobre este producto Yamaha y sobre el soporte de garantía en la zona EEE* y Suiza, visite la dirección web que se incluye más abajo (la versión del archivo para imprimir esta disponible en nuestro sitio web) o póngase en contacto con el representante de Yamaha en su país. * EEE: Espacio Económico Europeo</p>	Español
<p>Avviso importante: informazioni sulla garanzia per i clienti residenti nell'EEA* e in Svizzera</p> <p>Per informazioni dettagliate sulla garanzia relativa a questo prodotto Yamaha e l'assistenza in garanzia nei paesi EEA* e in Svizzera, potete consultare il sito Web all'indirizzo riportato di seguito (è disponibile il file in formato stampabile) oppure contattare l'ufficio di rappresentanza locale della Yamaha. * EEA: Area Economica Europea</p>	Italiano
<p>Aviso importante: informações sobre as garantias para clientes da AEE* e da Suíça</p> <p>Para obter uma informação pormenorizada sobre este produto da Yamaha e o serviço de garantia na AEE* e na Suíça, visite o site a seguir (o arquivo para impressão está disponível no nosso site) ou entre em contato com o escritório de representação da Yamaha no seu país. * AEE: Área Económica Européia</p>	Português
<p>Σημαντική σημείωση: Πληροφορίες εγγύησης για τους πελάτες στον ΕΟΧ* και Ελλάδα</p> <p>Για λεπτομερείς πληροφορίες εγγύησης σχετικά με το παρόν προϊόν της Yamaha και την κάλυψη εγγύησης σε όλες τις χώρες του ΕΟΧ και την Ελλάδα, επισκεφτείτε την παρακάτω ιστοσελίδα (Εκτυπώσιμη μορφή είναι διαθέσιμη στην ιστοσελίδα μας) ή απευθυνθείτε στην αντιπροσωπεία της Yamaha στη χώρα σας. * ΕΟΧ: Ευρωπαϊκός Οικονομικός Χώρος</p>	Ελληνικά
<p>Viktigt: Garantiinformation för kunder i EES-området* och Schweiz</p> <p>För detaljerad information om denna Yamahaprodukt samt garantiservice i hela EES-området* och Schweiz kan du antingen besöka nedanstående webbadress (en utskriftsvänlig fil finns på webbplatsen) eller kontakta Yamahas officiella representant i ditt land. * EES: Europeiska Ekonomiska Samarbetsområdet</p>	Svenska
<p>Viktig merknad: Garantiinformasjon for kunder i EØS* og Sveits</p> <p>Detaljert garantiinformasjon om dette Yamaha-produktet og garantiservice for hele EØS-området* og Sveits kan fås enten ved å besøke nettstedene nedenfor (utskriftsversjon finnes på våre nettsider) eller kontakte Yamahas kontorene i landet der du bor. *EØS: Det europeiske økonomiske samarbeidsområdet</p>	Norsk
<p>Vigtig oplysning: Garantioplysninger til kunder i EØO* og Schweiz</p> <p>De kan finde detaljerede garantioplysninger om dette Yamaha-produkt og den fælles garantiserviceordning for EØO* (og Schweiz) ved at besøge det websted, der er angivet nedenfor (der findes en fil, som kan udskrives, på vores websted), eller ved at kontakte Yamahas nationale repræsentationskontor i det land, hvor De bor. * EØO: Det Europæiske Økonomiske Område</p>	Dansk
<p>Tärkeä ilmoitus: Takuutiedot Euroopan talousalueen (ETA) ja Sveitsin asiakkaille</p> <p>Tämän Yamaha-tuotteen sekä ETA-alueen ja Sveitsin takuuta koskevat yksityiskohtaiset tiedot saatte alla olevasta nettiosoitteesta. (Tulostettava tiedosto saatavissa sivustollamme.) Voitte myös ottaa yhteyttä paikalliseen Yamaha-edustajaan. *ETA: Euroopan talousalue</p>	Suomi
<p>Ważne: Warunki gwarancyjne obowiązujące w EOG* i Szwajcarii</p> <p>Aby dowiedzieć się więcej na temat warunków gwarancyjnych tego produktu firmy Yamaha i serwisu gwarancyjnego w całym EOG* i Szwajcarii, należy odwiedzić wskazaną poniżej stronę internetową (plik gotowy do wydruku znajduje się na naszej stronie internetowej) lub skontaktować się z przedstawicielstwem firmy Yamaha w swoim kraju. * EOG — Europejski Obszar Gospodarczy</p>	Polski
<p>Důležité oznámení: Záruční informace pro zákazníky v EHS* a ve Švýcarsku</p> <p>Podrobné záruční informace o tomto produktu Yamaha a záručním servisu v celém EHS* a ve Švýcarsku naleznete na níže uvedené webové adrese (soubor k tisku je dostupný na našich webových stránkách) nebo se můžete obrátit na zastoupení firmy Yamaha ve své zemi. * EHS: Evropský hospodářský prostor</p>	Česky
<p>Fontos figyelmeztetés: Garancia-információk az EGT* területén és Svájcban élő vásárlók számára</p> <p>A jelen Yamaha termékre vonatkozó részletes garancia-információk, valamint az EGT*-re és Svájcra kiterjedő garanciális szolgáltatás tekintetében keresse fel webhelyünket az alábbi címen (a webhelyen nyomattható fájl is talál), vagy pedig lépjen kapcsolatba az országában működő Yamaha képviselői irodával. * EGT: Európai Gazdasági Térség</p>	Magyar
<p>Oluline märkus: Garantiteave Euroopa Majanduspiirkonna (EMP)* ja Šveitsi klientidele</p> <p>Täpsema teabe saamiseks selle Yamaha toote garantii ning kogu Euroopa Majanduspiirkonna ja Šveitsi garantiiteeninduse kohta, külastage palun veebisaiti alljärgneval aadressil (meie saidil on saadaval printitav fail) või pöörduge Teie regiooni Yamaha esinduse poole. * EMP: Euroopa Majanduspiirkond</p>	Eesti keel
<p>Svarīgs paziņojums: garantijas informācija klientiem EEZ* un Šveicē</p> <p>Lai saņemtu detalizētu garantijas informāciju par šo Yamaha produktu, kā arī garantijas apkalpošanu EEZ* un Šveicē, lūdzam apmeklējiet zemāk norādīto tīmekļa vietnes adresi (tīmekļa vietnē ir pieejams drukājams fails) vai sazinieties ar jūsu valsti apkalpojošo Yamaha pārstāvniecību. * EEZ: Eiropas Ekonomikas zona</p>	Latviešu
<p>Dėmesio: informacija dėl garantijos pirkėjams EEE* ir Šveicarijoje</p> <p>Jei reikia išsamios informacijos apie šį „Yamaha“ produktą ir jo techninę priežiūrą visoje EEE* ir Šveicarijoje, apsilankykite mūsų svetainėje toliau nurodytu adresu (svetainėje yra spausdintinas failas) arba kreipkitės į „Yamaha“ atstovybę savo šaliai. *EEE – Europos ekonominė erdvė</p>	Lietuvių kalba
<p>Dôležité upozornenie: Informácie o záruke pre zákazníkov v EHP* a Švajčiarsku</p> <p>Podrobné informácie o záruke týkajúce sa tohto produktu od spoločnosti Yamaha a garančnom servise v EHP* a Švajčiarsku nájdete na webovej stránke uvedenej nižšie (na našej webovej stránke je k dispozícii súbor na tlač) alebo sa obráťte na zástupcu spoločnosti Yamaha vo svojej krajine. * EHP: Európsky hospodársky priestor</p>	Slovenčina
<p>Pomembno obvestilo: Informacije o garanciji za kupce v EGP* in Švici</p> <p>Za podrobnejše informacije o tem Yamahinem izdelku ter garancijskem servisu v celotnem EGP in Švici, obiščite spletno mesto, ki je navedeno spodaj (natisljiva datoteka je na voljo na našem spletnem mestu), ali se obrnite na Yamahinega predstavnika v svoji državi. * EGP: Evropski gospodarski prostor</p>	Slovenščina
<p>Важно съобщение: Информация за гаранцията за клиенти в ЕИП* и Швейцария</p> <p>За подробна информация за гаранцията за този продукт на Yamaha и гаранционното обслужване в паневропейската зона на ЕИП* и Швейцария или посетете посочения по-долу уеб сайт (на нашия уеб сайт има файл за печат), или се свържете с представителния офис на Yamaha във вашата страна. * ЕИП: Европейско икономическо пространство</p>	Български език
<p>Notificare importantă: Informații despre garanție pentru clienții din SEE* și Elveția</p> <p>Pentru informații detaliate privind acest produs Yamaha și serviciul de garanție Pan-SEE* și Elveția, vizitați site-ul la adresa de mai jos (fișierul imprimabil este disponibil pe site-ul nostru) sau contactați biroul reprezentanței Yamaha din țara dumneavoastră. * SEE: Spațiul Economic European</p>	Limba română
<p>Važna obavijest: Informacije o jamstvu za države EGP-a i Švicarske</p> <p>Za detaljne informacije o jamstvu za ovaj Yamahin proizvod te jamstvenom servisu za cijeli EGP i Švicarsku, molimo Vas da posjetite web-stranicu navedenu u nastavku ili kontaktirate ovlaštenog Yamahinog dobavljača u svojoj zemlji. * EGP: Evropski gospodarski prostor</p>	Hrvatski

<https://europe.yamaha.com/warranty/>

Yamaha Worldwide Representative Offices

English

For details on the product(s), contact your nearest Yamaha representative or the authorized distributor, found by accessing the 2D barcode below.

Deutsch

Wenden Sie sich für nähere Informationen zu Produkten an eine Yamaha-Vertretung oder einen autorisierten Händler in Ihrer Nähe. Diese finden Sie mithilfe des unten abgebildeten 2D-Strichcodes.

Français

Pour obtenir des informations sur le ou les produits, contactez votre représentant ou revendeur agréé Yamaha le plus proche. Vous le trouverez à l'aide du code-barres 2D ci-dessous.

Español

Para ver información detallada sobre el producto, contacte con su representante o distribuidor autorizado Yamaha más cercano. Lo encontrará escaneando el siguiente código de barras 2D.

Português

Para mais informações sobre o(s) produto(s), fale com seu representante da Yamaha mais próximo ou com o distribuidor autorizado acessando o código de barras 2D abaixo.

Italiano

Per dettagli sui prodotti, contattare il rappresentante Yamaha o il distributore autorizzato più vicino, che è possibile trovare tramite il codice a barre 2D in basso.

Nederlands

Neem voor meer informatie over de producten contact op met uw dichtstbijzijnde Yamaha-vertegenwoordiger of de geautoriseerde distributeur, te vinden via de onderstaande 2D-barcode.

Polski

Aby uzyskać szczegółowe informacje na temat produktów, skontaktuj się z najbliższym przedstawicielem firmy Yamaha lub autoryzowanym dystrybutorem, którego znajdziesz za pośrednictwem poniższego kodu kreskowego 2D.

Русский

Чтобы узнать подробнее о продукте (продуктах), свяжитесь с ближайшим представителем или авторизованным дистрибьютором Yamaha, воспользовавшись двухмерным штрихкодом ниже.

Dansk

Hvis du vil have detaljer om produktet/produkterne, kan du kontakte den nærmeste Yamaha-repræsentant eller autoriserede Yamaha-distributør, som du finder ved at scanne 2D-stregkode nedenfor.

Svenska

Om du vill ha mer information om produkterna kan du kontakta närmaste Yamaha-representant eller auktoriserade distributör med hjälp av 2D-streckkoden nedan.

Čeština

Podrobnosti o produktu(ech) získáte od nejbližšího zástupce společnosti Yamaha nebo autorizovaného distributora, který byl nalezen při použití 2D čárového kódu níže.

Slovenčina

Podrobné informácie o produkte(-och) vám poskytne najbližší zástupca spoločnosti Yamaha alebo autorizovaný distribútor, ktorého nájdete pomocou nižšie uvedeného 2D čiarového kódu.

Magyar

A termék(ek)re vonatkozó részletekért forduljon a legközelebbi Yamaha képviselőhöz vagy a hivatalos forgalmazóhoz, amelyet az alábbi 2D vonalkód segítségével találhat meg.

Slovenščina

Če želite podrobnejše informacije o izdelkih, se obrnite na najbližjega Yamahinega predstavnika ali pooblaščenega distributerja, ki ga najdete prek 2D-kode v nadaljevanju.

Български

За подробности относно продукта/ите се свържете с най-близкия представител на Yamaha или оторизиран дистрибутор, който можете да откриете, като използвате 2D баркода по-долу.

Română

Pentru detalii privind produsele, contactați cel mai apropiat reprezentant Yamaha sau distribuitorul autorizat, pe care îl puteți găsi accesând codul de bare 2D de mai jos.

Latviešu

Lai iegūtu plašāku informāciju par izstrādājumiem, sazinieties ar tuvāko Yamaha pārstāvi vai pilnvaroto izplatītāju, kuru atradīsiet, izmantojot tālāk pieejamo 2D svītrkodu.

Lietuvių

Norėdami gauti daugiau informacijos apie gaminių (-ius), kreipkitės į artimiausią „Yamaha“ atstovą arba įgaliotąjį platintoją, kurį rasite nuskaitę toliau pateiktą 2D brūkšninį kodą.

Eesti

Toodete kohta täpsema teabe saamiseks võtke ühendust lähima Yamaha esindaja või autoriseeritud levitajaga, kelle leiате allpool asuva 2D-võõtkoodi kaudu.

Hrvatski

Za detalje o proizvodima obratite se lokalnom predstavku ili ovlaštenom distributeru tvrtke Yamaha, kojeg možete pronaći skeniranjem 2D crtičnog koda u nastavku.

Türkçe

Ürünler hakkında ayrıntılar için, aşağıdaki 2D kodlu motora erişerek bulunan size en yakın Yamaha temsilcisine veya yetkili bayiye başvurun.



https://manual.yamaha.com/dmi/address_list/

Head Office/Manufacturer: Yamaha Corporation 10-1, Nakazawa-cho, Chuo-ku, Hamamatsu, 430-8650, Japan

DMI36_22m

Importer (European Union): Yamaha Music Europe GmbH Siemensstrasse 22-34, 25462 Rellingen, Germany

Importer (United Kingdom): Yamaha Music Europe GmbH (UK) Sherbourne Drive, Tilbrook, Milton Keynes, MK7 8BL, United Kingdom

Yamaha Global Site
<https://www.yamaha.com/>
Yamaha Downloads
<https://download.yamaha.com/>

© 2023 Yamaha Corporation

Published 01/2025 LBMA-C0



VHV0420