

# Clavinova®

---

Manual do Proprietário

CLP-885

CLP-875

CLP-845

CLP-835

CLP-895GP

CLP-865GP

**Agradecemos por adquirir este Piano digital Yamaha!**

Este instrumento oferece um som de alta qualidade e um controle expressivo para que você se divirta ao tocá-lo. Para aproveitar ao máximo possível o desempenho e os recursos do seu Clavinova, leia este Manual do Proprietário a fundo e mantenha-o em um lugar seguro para consultas futuras.

**Antes de usar este instrumento, leia sobre as "PRECAUÇÕES" nas páginas 4 e 5.**

Para obter informações sobre a montagem do instrumento, consulte as instruções na página 63.



O número de modelo, número de série, requisitos de energia, etc. podem ser encontrados na placa de nome, que está na parte inferior da unidade. Anote-o no espaço reservado abaixo e guarde este manual como registro de compra permanente para auxiliar na identificação do produto em caso de roubo.

**N° do modelo**

---

**N° de série**

---

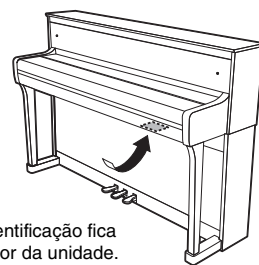

A placa de identificação fica na parte inferior da unidade.

(1003-M06 plate bottom pt 01)

## Informações para os usuários relativas à coleta e à eliminação de equipamentos usados



Este símbolo, presente em produtos, embalagens e/ou incluído na documentação associada, indica que os produtos elétricos e eletrônicos usados não devem ser descartados juntamente com os resíduos domésticos em geral.

O procedimento correto consiste no tratamento, na recuperação e na reciclagem de produtos usados, que devem ser levados aos pontos de coleta adequados, em conformidade com a legislação nacional em vigor.

O descarte desses produtos de forma adequada permite poupar recursos valiosos e evitar potenciais efeitos prejudiciais para a saúde pública e para o ambiente, associados ao processamento incorreto dos resíduos.

Para obter mais informações relativas à coleta e à reciclagem de produtos usados, contate as autoridades locais, o serviço de descarte de resíduos ou o ponto de venda onde foram adquiridos os itens relevantes.

### Informações para usuários empresariais na União Europeia:

Para descartar equipamentos elétricos e eletrônicos, contate o seu revendedor ou fornecedor para obter informações adicionais.

### Informações relativas ao descarte em países não pertencentes à União Europeia:

Este símbolo é válido exclusivamente na União Europeia. Caso pretenda descartar esses tipos de itens, contate as autoridades locais ou o seu revendedor e informe-se sobre o procedimento correto de descarte.

(58-M02 WEEE pt-BR 01)

# PRECAUÇÕES

## LEIA COM ATENÇÃO ANTES DE UTILIZAR O PRODUTO

Especialmente no caso de crianças, um responsável deve fornecer orientação sobre como usar e manusear corretamente o produto antes do uso real. Mantenha este manual em lugar seguro e à mão para referências futuras.



## ADVERTÊNCIAS

**Siga sempre as precauções básicas mencionadas abaixo para evitar ferimentos graves ou até mesmo morte por choque elétrico, curto-circuito, danos, incêndio ou outros acidentes. Essas precauções incluem, entre outras:**

### Fonte de alimentação

- Não coloque o cabo de força próximo a fontes de calor, como aquecedores ou radiadores. Também não o dobre excessivamente, não o danifique nem coloque objetos pesados sobre ele.
- Não toque no produto ou no plugue de alimentação durante uma tempestade com relâmpagos.
- Use apenas a tensão correta especificada para o produto. A tensão correta está impressa na placa de identificação do produto.
- Use somente o adaptador de alimentação CA (páginas 79, 82)/cabo de força fornecido ou especificado. Não utilize o adaptador CA/cabo de força de outros dispositivos.
- Verifique o plugue de alimentação de tempos em tempos e remova a sujeira ou o pó acumulados nele.
- Insira firmemente o plugue de alimentação na tomada de corrente alternada (CA). O uso do produto quando não estiver conectado de forma correta pode causar acúmulo de pó no plugue, possivelmente resultando em incêndio ou queimaduras.
- Ao configurar o produto, verifique se a tomada de corrente alternada (CA) pode ser acessada com facilidade. Se houver algum problema ou defeito, desligue o aparelho imediatamente e desconecte o plugue da tomada. Mesmo quando estiver desligado, se o cabo de força não estiver desconectado da tomada de corrente alternada (CA), o produto não estará desconectado da fonte de alimentação.
- Não conecte o produto a uma tomada elétrica usando uma extensão com vários plugues. Isso poderá prejudicar a qualidade do som ou causar o superaquecimento da tomada.
- Ao desconectar o plugue de alimentação, segure sempre no plugue, e não no cabo. Puxar pelo cabo pode danificá-lo e causar choques elétricos ou um incêndio.
- Se não for utilizar o produto por um longo período, desconecte o cabo de alimentação da tomada de corrente alternada (CA).

### Não desmonte

- Este produto não contém peças cuja manutenção possa ser feita pelo usuário. Não tente desmontar as peças internas nem modificá-las de modo algum.

### Advertência: água

- Não exponha o produto à chuva, não o use perto de água nem em locais úmidos e não coloque recipientes (como jarros, garrafas ou copos) sobre ele contendo líquidos que possam ser derramados nas aberturas ou locais em que possa cair água. Se algum líquido (água, por exemplo) cair no produto, poderá ocorrer incêndio, choques elétricos ou defeitos.
- Use o adaptador CA apenas em ambientes internos. Não o use em ambientes úmidos.
- Nunca conecte nem desconecte um plugue de alimentação com as mãos molhadas.

### Advertência: incêndio

- Não coloque itens incandescentes ou chamas abertas próximos ao produto, pois podem causar incêndio.

### Unidade sem fio

- As ondas de rádio que emanam do produto podem afetar dispositivos eletromédicos, como um marca-passo cardíaco ou um implante de desfibrilador.
  - Não use o produto próximo a dispositivos médicos ou dentro de instalações médicas. As ondas de rádio do produto podem afetar dispositivos eletromédicos.
  - Não use o produto a menos de 15 cm de pessoas com marca-passo cardíaco ou implante de desfibrilador.

### Conexões

- Leia o manual do dispositivo a ser conectado e siga as instruções. Deixar de seguir essa advertência pode provocar incêndio, superaquecimento, explosão ou mau funcionamento.

### Uso do banco (se incluído)

- Não deixe o banco em posições instáveis de onde ele possa sofrer quedas acidentais.
- Sente-se corretamente para tocar e não fique em pé no banco. Usá-lo como ferramenta, como escada ou para qualquer outro propósito poderá resultar em acidente ou lesão.
- Para evitar acidentes ou ferimentos, somente uma pessoa por vez poderá se sentar no banco.
- Para evitar a possibilidade de acidente ou ferimento, se os parafusos do banco ficarem frouxos devido ao uso prolongado, aperte-os de tempos em tempos usando a ferramenta especificada.
- Tenha cuidado especial com crianças pequenas para que não caiam da parte de trás do banco. Como o banco não tem encosto, o uso sem supervisão poderá resultar em acidente ou ferimento.

## Se você observar qualquer anormalidade

- Caso ocorra um dos seguintes problemas, desligue o produto imediatamente e desconecte o plugue de alimentação da tomada.  
Por fim, leve o dispositivo a um Serviço Técnico Yamaha.
- O cabo de força ou o plugue de alimentação ficarem desgastados ou danificados.
- Presença de odores estranhos ou fumaça.
- Algum objeto ou água caírem dentro do produto.
- Perda súbita de som durante o uso do produto.
- Rachaduras ou outros danos visíveis aparecerem no produto.



## CUIDADO

**Siga sempre as precauções básicas mencionadas abaixo para evitar que você ou outras pessoas se machuquem, bem como para evitar que ocorram avarias no produto ou em outros objetos. Essas precauções incluem, entre outras:**

### Montagem

- Monte o produto na sequência correta, seguindo as instruções de montagem descritas neste manual. Além disso, aperte os parafusos ou porcas regularmente. Deixar de fazer isso pode causar danos ao produto ou até mesmo ferimentos.

### Localização

- Não coloque o produto em uma posição instável ou em um local com vibrações excessivas, em que acidentalmente possa cair e causar ferimentos.
- Não se aproxime do produto durante um terremoto. Tremores fortes durante um terremoto podem causar a movimentação ou queda do produto, causando danos nele ou em suas peças e, possivelmente, causando ferimentos.
- (CLP-885, CLP-875, CLP-845, CLP-835) Ao transportar ou movimentar o produto, faça-o sempre com duas ou mais pessoas. Tentar levantar o produto, por conta própria pode resultar em ferimentos, como lesões nas costas, ou na queda do produto, causando outros ferimentos.
- (CLP-895GP, CLP-865GP) Por ser muito pesado, é necessário ter um número suficiente de pessoas disponíveis para ajudar, para que o produto seja elevado e movimentado de maneira segura e com facilidade. Tentar elevar ou movimentar o instrumento à força pode causar danos às costas, resultar em outros ferimentos ou danos ao próprio instrumento.
- Antes de mover o produto, remova todos os cabos conectados para evitar danos aos cabos ou ferimentos em pessoas que possam tropeçar neles.

### Conexões

- Antes de conectar o produto a outros dispositivos, desligue todos os dispositivos. Antes de ligar ou desligar todos os dispositivos, ajuste o volume para o nível mínimo.

- Ajuste o volume de todos os dispositivos para o nível mínimo e aumente gradualmente os controles de volume enquanto toca o produto para definir o nível de audição desejado.

### Manuseio

- Não insira os dedos nem as mãos nas aberturas da tampa das teclas ou do produto. Além disso, tenha cuidado para que a tampa das teclas não prenda os dedos.
- Não insira materiais estranhos, como metal ou papel, nas aberturas do produto. Deixar de seguir essas advertências pode provocar incêndio, choques elétricos ou mau funcionamento.
- (CLP-885) Não aplique muita força ao fechar a tampa das teclas. Uma tampa de teclas equipada com o mecanismo SOFT-CLOSE™ fecha a tampa lentamente. Fechar a tampa das teclas com muita força pode danificar o mecanismo SOFT-CLOSE™ e causar ferimentos nas mãos, ou você pode prender os dedos sob a tampa.
- Não apoie o corpo nem coloque objetos pesados sobre o produto. Além disso, não pressione os botões, as chaves nem os conectores com muita força.
- Mantenha peças pequenas fora do alcance de crianças. Elas podem engoli-las acidentalmente.
- Não utilize o dispositivo ou os fones de ouvido por um longo período com volume alto ou desconfortável, pois isso pode causar a perda permanente da audição. Se você tiver algum problema de audição ou zumbido no ouvido, procure um médico.
- Remova o plugue de alimentação da tomada de corrente alternada (CA) antes de limpar a unidade. Deixar de seguir essas advertências pode provocar choques elétricos.

### Uso do banco (se incluído)

- No caso de bancos que podem ser ajustados, não regule a altura do banco enquanto estiver sentado nele. Isso pode sobrecarregar o mecanismo de ajuste, causando danos ao mecanismo ou até mesmo ferimentos.
- Não coloque a mão entre as partes móveis. Caso contrário, a mão pode ficar presa entre as partes, possivelmente causando ferimentos.

A Yamaha não pode ser responsabilizada por danos causados pelo uso indevido ou por modificações efetuadas no produto nem pela perda ou destruição de dados.

Sempre desligue o instrumento quando ele não estiver sendo utilizado.

Mesmo quando a chave [⏻] (Stand by/On — Em espera/Ligado) estiver em modo de espera (lâmpada de energia desligada), a eletricidade continuará fluindo no produto em um nível mínimo.

Se não for utilizar o produto por um longo período, desconecte o cabo de força da tomada de corrente alternada (CA).

(DMI-11)

# AVISO

Para evitar a possibilidade de mau funcionamento/danos ao produto, danos aos dados ou danos a outras propriedades, siga os avisos abaixo.

## ■ Manuseio

- Não conecte este produto diretamente à Internet ou a redes Wi-Fi públicas. Somente conecte este produto à Internet por meio de um roteador com uma senha forte. Consulte o fabricante do seu roteador para obter informações sobre as melhores práticas de segurança.
- Não use este produto nas proximidades de TVs, rádios, equipamentos de áudio, telefones celulares ou outros dispositivos eletrônicos. Do contrário, este produto ou o outro dispositivo poderá gerar ruídos.
- Ao usar o produto junto com um aplicativo no seu dispositivo inteligente, como um smartphone ou tablet, é recomendado ativar o "Modo Avião" no dispositivo para evitar ruídos causados pela comunicação. Ao conectar um dispositivo inteligente sem fio com este produto, certifique-se de ativar a configuração do Wi-Fi ou **Bluetooth®** no dispositivo.
- Não exponha o produto a poeira excessiva ou vibrações, nem a calor ou frio extremo (por exemplo, exposição direta à luz solar, próximo a um aquecedor ou dentro do carro durante o dia) para evitar a possibilidade de deformações, danos aos componentes internos ou operação instável. (Faixa de temperatura operacional verificada: 5° a 40°C.)
- Não coloque objetos de vinil, plástico ou borracha sobre o instrumento, pois podem alterar a coloração do produto.
- No caso de um modelo com um acabamento polido, uma batida na superfície do produto com metal, porcelana ou outro objeto rígido pode rachar ou descascar o acabamento. Tome cuidado.

## ■ Manutenção

- Para limpar o instrumento, utilize um pano macio e seco (ou ligeiramente úmido). Não use tiner, solventes, álcool, soluções de limpeza nem panos de limpeza com produtos químicos.
- No caso de um modelo com um acabamento polido, remova cuidadosamente a poeira e a sujeira com um pano macio. Não esfregue com muita força, pois pequenas partículas de sujeira podem arranhar o acabamento do instrumento.
- Durante alterações extremas de temperatura ou umidade, poderá ocorrer condensação e acúmulo de água na superfície do produto. Se a água não for retirada, as partes de madeira poderão absorvê-la, danificando o instrumento. Seque imediatamente o instrumento com um pano macio.

## ■ Como salvar os dados

- Uma música gravada é perdida ao desligar o produto sem salvar os dados. Isso também acontece quando o instrumento é desligado pela função "Auto Power Off" (Desligamento automático) (página 17). Salve os dados no produto ou em uma unidade flash USB (página 38).
- Alguns dados de configuração deste produto são mantidos quando o instrumento é desligado. Você pode fazer o backup das configurações na unidade flash USB como um arquivo de backup, além de restaurá-lo no produto. Para obter detalhes, consulte o Manual de Referência.
- Os dados salvos podem ser perdidos devido a falhas, erros de operação etc. Salve seus dados importantes em uma unidade flash USB ou em um dispositivo externo, como um computador.
- Antes de usar uma unidade flash USB, não se esqueça de consultar a página 49. Para se proteger da perda de dados decorrente de danos à unidade flash USB, é recomendável salvar os dados importantes em uma segunda unidade flash USB ou em um dispositivo externo (um computador, por exemplo) como dados de backup.

## ■ Como usar o terminal USB [TO DEVICE]

- Dispositivos USB compatíveis com o terminal USB [TO DEVICE] deste produto são somente uma unidade flash USB ou um adaptador de rede local sem fio USB (UD-WL01, vendido separadamente). Outros dispositivos USB, como um hub USB ou um dispositivo inteligente, não podem ser usados. Ao conectar um dispositivo USB, verifique se você está usando o conector adequado e se ele está conectado ao dispositivo na direção correta. Não use uma extensão ao conectar um dispositivo USB. Para obter uma lista dos dispositivos USB compatíveis, acesse o site da Yamaha abaixo:  
<https://download.yamaha.com/>
- A classificação do terminal USB [TO DEVICE] é de no máximo 5 V/500 mA. Não conecte dispositivos USB com uma classificação superior a essa, pois isso pode danificar o instrumento.
- Evite conectar ou desconectar o dispositivo USB durante a reprodução/gravação e operações de gerenciamento de arquivos (como salvar, copiar e excluir) ou o acesso ao dispositivo USB. Deixar de fazer isso pode causar o "congelamento" da operação do instrumento ou danos ao dispositivo USB e aos dados.

# Informações

## ■ Sobre direitos autorais

- O direito autoral do "conteúdo"<sup>\*1</sup> presente neste produto pertence à Yamaha Corporation ou o detentor dos direitos autorais. Exceto conforme permitido por leis de direitos autorais e outras leis relevantes, como cópia para uso pessoal, é proibida para "reproduzir ou desviar"<sup>\*2</sup> sem a permissão do detentor dos direitos autorais. Ao utilizar o conteúdo, consulte um especialista em direitos autorais. Se você criar músicas ou se apresentar com o conteúdo original do produto, gravá-lo e distribuí-lo, a permissão da Yamaha Corporation não será necessária, independentemente de o método de distribuição ser pago ou gratuito.

\*1: A palavra "conteúdo" inclui um programa de computador, dados de áudio, dados de estilo de acompanhamento, dados MIDI, dados em forma de onda, dados de gravação de Voice, partituras, dados de partitura etc.

\*2: A frase "reproduzir ou desviar" inclui remover o conteúdo deste produto ou gravá-lo e distribuí-lo sem alterações de forma similar.

## ■ Sobre funções/dados que acompanham o produto

- Algumas das músicas predefinidas tiveram os arranjos ou durações editados e podem não ser exatamente iguais às originais.
- (CLP-885/ CLP-895GP) Este produto é capaz de usar vários tipos/formatos de dados musicais ao otimizá-los ao formato adequado que será usado posteriormente com o dispositivo. Conseqüentemente, esse dispositivo poderá não reproduzir os dados com a precisão que os produtores ou compositores esperavam.
- As fontes de bitmap usadas neste produto foram fornecidas por, e são propriedade de, Ricoh Co., Ltd.

## ■ Sobre software de código aberto

- O firmware deste produto contém software de código aberto. Para obter informações sobre direitos autorais e termos de uso para cada software de código aberto, acesse o site da Yamaha abaixo:

**Yamaha Downloads (Downloads da Yamaha):**  
<https://download.yamaha.com/>

## ■ Sobre este manual

- As ilustrações e telas LCD, como mostradas neste manual, têm apenas fins informativos.
- Windows é uma marca comercial registrada da Microsoft® Corporation nos Estados Unidos e em outros países.
- Wi-Fi é uma marca comercial registrada da Wi-Fi Alliance®.
- A marca **Bluetooth®** e os logotipos são marcas comerciais pertencentes à Bluetooth SIG, Inc. e o uso dessas marcas pela Yamaha Corporation é licenciado.



- Os nomes das empresas e dos produtos neste manual são marcas comerciais ou registradas de suas respectivas empresas.

## ■ Afinação

- Ao contrário de um piano acústico, não é necessário afinar o instrumento (embora a afinação, em termos de inflexão da altura do som, possa ser ajustada pelo usuário para corresponder à inflexão de outros instrumentos). Isto ocorre porque a afinação de instrumentos digital é sempre mantida perfeitamente.

## ■ Sobre descarte

- Ao descartar este produto, contate as autoridades adequadas locais.

## ■ Sobre Bluetooth®

Bluetooth é uma tecnologia para comunicação sem fio entre dispositivos dentro de uma área de cerca de 10 metros empregando uma faixa de frequência de 2,4 GHz.

### • Tratamento das comunicações Bluetooth

- A faixa de 2,4 GHz usada por dispositivos compatíveis com Bluetooth é uma faixa de rádio compartilhada por muitos tipos de equipamentos. Embora dispositivos compatíveis com Bluetooth usem uma tecnologia que minimiza a influência de outros componentes que usam a mesma faixa de rádio, essa influência pode reduzir a velocidade ou a distância de comunicações e, em alguns casos, interromper as comunicações.
- A velocidade de transferência de sinal e a distância em que a comunicação é possível varia de acordo com a distância entre os dispositivos em comunicação, a presença de obstáculos, as condições de ondas de rádio e o tipo de equipamento.
- A Yamaha não garante todas as conexões sem fio entre esta unidade e os dispositivos compatíveis com a função Bluetooth.

## Ao mover e posicionar o instrumento

Mova o instrumento horizontalmente. Não submeta o instrumento a excesso de vibrações ou choques. Por ser muito pesado, é necessário ter um número suficiente de pessoas disponíveis para ajudar, para que o produto seja elevado e movimentado de maneira segura e com facilidade. Após mover o instrumento, verifique se todos os parafusos estão bem apertados e se não se soltaram. Em caso de mudança, o instrumento poderá ser transportado junto com os outros pertences. Você pode mover a unidade como ela se encontra (montada) ou pode desmontá-la para a condição em que se encontrava quando foi retirada da caixa.



### **CUIDADO**

Ao mover o instrumento, segure-o sempre pela parte inferior da unidade principal. Segurar outra parte do instrumento poderá resultar em danos ao instrumento ou em ferimentos pessoais.

### **AVISO**

Antes de mover o instrumento, gire o ajustador abaixo do pedal até que ele se separe do chão. Não fazê-lo pode danificar o chão.

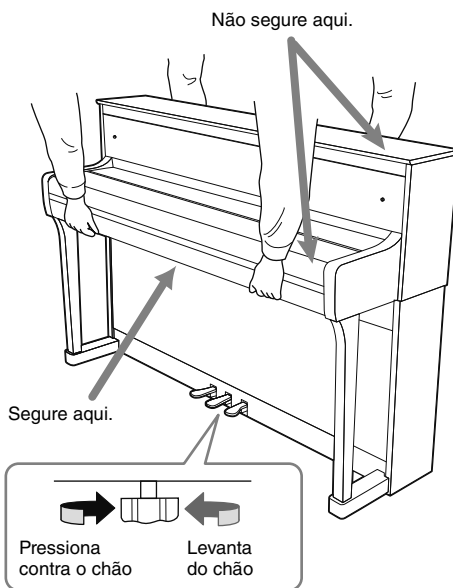

### **OBSERVAÇÃO**

(Somente CLP-885/CLP-875) Posicione o instrumento longe da parede a pelo menos 10 cm de distância para otimizar e aprimorar o efeito de som.

O CLP-885 e o CLP-895GP são compatíveis com os formatos a seguir.



### **"GM System Level 2"**

O "GM (General MIDI)" é um dos formatos mais comuns de alocação de Voice. O "GM System Level 2" é uma especificação padrão que aprimora o "GM" original e melhora a compatibilidade dos dados de músicas. Ele fornece uma melhor polifonia, uma maior seleção de Voices, parâmetros de Voice expandidos e um processamento integrado de efeitos.



### **XG**

O XG é um importante aprimoramento do formato "GM System Level 1" e foi desenvolvido pela Yamaha especialmente para oferecer mais sons e variações, assim como um controle mais expressivo das Voices e efeitos, garantindo a compatibilidade dos dados no futuro.



### **GS**

O GS foi desenvolvido pela Roland Corporation. Do mesmo modo que o XG da Yamaha, o GS é um importante aprimoramento do GM, especialmente para fornecer mais sons e kits de percussão e suas variações, além de um controle mais expressivo sobre sons e efeitos.



# Sumário

<b>PRECAUÇÕES</b> .....	<b>4</b>
AVISO.....	6
Informações.....	7
<b>Sobre os manuais</b> .....	<b>10</b>
<b>Acessórios incluídos</b> .....	<b>10</b>
<b>As possibilidades do seu CLP</b> .....	<b>11</b>
<b>Controles e terminais do painel</b> .....	<b>12</b>
<b>Inicialização</b> .....	<b>14</b>
Abertura/fechamento da cobertura das teclas .....	14
Uso da estante para partitura .....	15
Abertura/Fechamento da tampa (somente CLP-895GP/CLP-865GP).....	15
Fonte de alimentação .....	16
Ligando/desligando o instrumento.....	17
Ajuste do volume principal.....	18
Utilização de fones de ouvido.....	18
Uso dos pedais.....	19
<b>Operações básicas</b> .....	<b>20</b>
Painel de controle .....	20
Inicialização das configurações.....	22
<b>Desfrute tocar o piano</b> .....	<b>23</b>
Personalização do som e da resposta ao toque das Voices de piano (Piano Room) .....	23
Utilização do metrônomo.....	25
<b>Como tocar diversos sons (Voices)</b> .....	<b>26</b>
Combinação de sons (Voices) ao tocar (Dual/Split) .....	27
<b>Uso do teclado junto com a reprodução do ritmo</b> .....	<b>29</b>
<b>Como reproduzir músicas, como músicas predefinidas e músicas gravadas</b> .....	<b>30</b>
Avanço rápido/Retrocesso/Retorno ao início da música.....	32
Como ajustar o tempo/velocidade .....	33
Uso da reprodução de repetição .....	33
Prática de uma parte com apenas uma mão junto com a reprodução de música (somente para músicas MIDI).....	35
Outras funções úteis para a reprodução de músicas .....	36
<b>Como gravar sua apresentação</b> .....	<b>37</b>
Como gravar no instrumento (gravação MIDI) .....	37
Como gravar em uma unidade USB (gravação MIDI/gravação de áudio) .....	39
Gravação das partes das mãos direita e esquerda de forma independente (gravação MIDI) .....	40
Como excluir as músicas gravadas.....	42
<b>Conexão com outros dispositivos</b> .....	<b>43</b>
Como ouvir o reproduzidor de áudio pelos alto-falantes do instrumento .....	43
Uso do aplicativo Smart Pianist.....	46
Conexão com um computador .....	48
Como conectar uma unidade flash USB .....	49
Saída de som do instrumento em alto-falantes externos .....	50
<b>Como ajustar diversas configurações no visor "Menu"</b> .....	<b>51</b>
<b>Apêndice</b> .....	<b>52</b>
Voice List (Lista de Voices) .....	52
Lista de ritmos .....	56
Lista de músicas.....	57
Lista de mensagens .....	58
Solução de problemas.....	61
Montagem do Clavinova.....	63
Especificações.....	78
Índice.....	83

# Sobre os manuais

Este instrumento vem com os documentos e materiais de instruções abaixo.





## Fornecidos com o instrumento

- **Manual do Proprietário (este manual)**

Explica as operações e funções básicas deste instrumento. Leia primeiro este manual.

### Regras para as observações

 <b>ADVERTÊNCIAS</b>	Informações importantes para evitar ferimentos graves ou até mesmo morte por choque elétrico, curto-circuito, danos, incêndio ou outros acidentes.
 <b>CUIDADO</b>	Informações importantes para evitar que você ou outras pessoas se machuquem, bem como para evitar que ocorram avarias no instrumento ou em outros objetos.
<b>AVISO</b>	Informações importantes para evitar a possibilidade de defeito/danos ao produto, danos aos dados ou danos a outras propriedades.
<b>OBSERVAÇÃO</b>	Informações e dicas úteis.



## Disponível no site

- **Reference Manual (Manual de referência)**

Explica as diversas configurações e funções controladas no menu (página 51). Leia este manual após ler o Manual do Proprietário.

- **Data List (Lista de dados)**

Contém as informações do instrumento relacionadas a MIDI, além de listas das Voices XG e conjunto de percussão XG que podem ser selecionados no CLP-885 e CLP-895GP.

- **Smart Pianist User Guide (Guia de usuário do Smart Pianist)**

Explica como ajustar e usar o aplicativo de dispositivo inteligente "Smart Pianist" (página 46) para controlar este instrumento.



Para obter estes manuais, acesse o site abaixo:

**Yamaha Downloads (Downloads da Yamaha)**

<https://download.yamaha.com/>

\* Insira o nome do modelo para pesquisar os manuais desejados.

# Acessórios incluídos

- Manual do Proprietário (este manual)
- 50 Classical Music Masterpieces (50 obras-primas da música clássica) (Livro de partituras)
- Online Member Product Registration (Registro de produto de membro on-line)
- Banco\*
- Cabo de força\*, adaptador CA\*

\* Pode não estar incluído, dependendo da sua região. Consulte seu fornecedor Yamaha.

# As possibilidades do seu CLP



## Variedade de sons para complementar suas músicas

▶▶ página 26

Este instrumento conta com sons de piano criados com amostras do famoso piano de cauda para concertos CFX da Yamaha e do célebre piano de cauda Bösendorfer fabricado em Viena. Junto com estes dois lindos sons de piano, uma variedade de outras Voices, como de piano, órgão e cordas, são fornecidos, permitindo que você selecione o som de instrumento que mais combinar com a música que você quer tocar. Você também pode sobrepor duas Voices ou tocar Voices diferentes nas áreas direita e esquerda do teclado.

\* Bösendorfer é uma companhia subsidiária da Yamaha.



## Ajudas práticas úteis com dados de música

▶▶ página 30

Uma variedade de músicas clássicas conhecidas e lições de músicas, incluindo "The Virtuoso Pianist", é pré-instalada no instrumento e ajudam na prática eficiente. É possível ouvir essas músicas ou reproduzir apenas a parte da mão esquerda (ou parte da mão direita) e praticar cada parte individualmente. O tempo ou velocidade de reprodução pode ser ajustado como preferir, então é possível iniciar primeiro em um tempo lento e aumentá-lo conforme aprende a partitura. Músicas compatíveis e comercialmente disponíveis também podem ser usadas neste instrumento.



## Como gravar e reproduzir suas apresentações

▶▶ página 37

O instrumento permite que você grave sua apresentação na memória interna ou em uma unidade flash USB. Ouvir novamente suas gravações ajuda bastante você a melhorar sua apresentação. Este instrumento também permite que você grave diversas partes independentemente e salve-as como uma única música. Isso também ajuda você a praticar, por exemplo, gravando primeiro a parte da mão direita e depois gravando a parte da mão esquerda enquanto escuta a parte da mão direita já gravada. As músicas gravadas com este método podem ser reproduzidas com partes independentes, sendo uma ferramenta útil para que crianças pratiquem com apenas uma mão ao gravarem as partes da mão direita e esquerda independentemente da apresentação dos pais.



## Diversão ao tocar junto com ritmos

▶▶ página 29

Existe uma variedade de padrões de ritmos (com acompanhamento de bateria e baixo) em diversos gêneros, como pop e jazz, permitindo que você desfrute tocar o piano junto com uma reprodução dinâmica de ritmo. O som com acompanhamento de baixo muda automaticamente com base na sua apresentação, tornando-a dinâmica e gerando um som profissional.



## Ouçã à música pelos alto-falantes internos (Áudio por Bluetooth)

▶▶ página 43

Ao conectar um reproduzidor de áudio com Bluetooth, como um celular, via Bluetooth, é possível ouvir músicas reproduzidas no reproduzidor de áudio conectado pelos alto-falantes deste instrumento.



## Divirta-se mais com seu piano usando o aplicativo Smart Pianist

▶▶ página 46

Ao instalar o aplicativo Smart Pianist em seu dispositivo inteligente, como celular ou tablet, é possível conectar o instrumento com o dispositivo e aproveitar mais ainda este instrumento. Este visor fácil de entender ajuda no controle do instrumento enquanto verifica o status das configurações. É possível tocar o instrumento enquanto analisa a partitura no dispositivo, além de gravar suas apresentações no dispositivo etc.

# Controles e terminais do painel

## ■ CLP-885/CLP-875/CLP-845/CLP-835

\* Esta ilustração mostra o CLP-885.

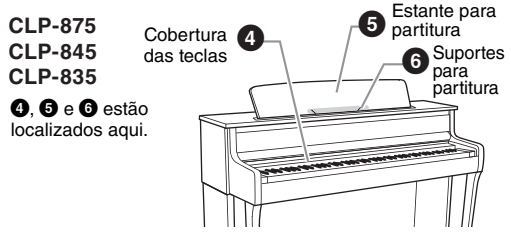
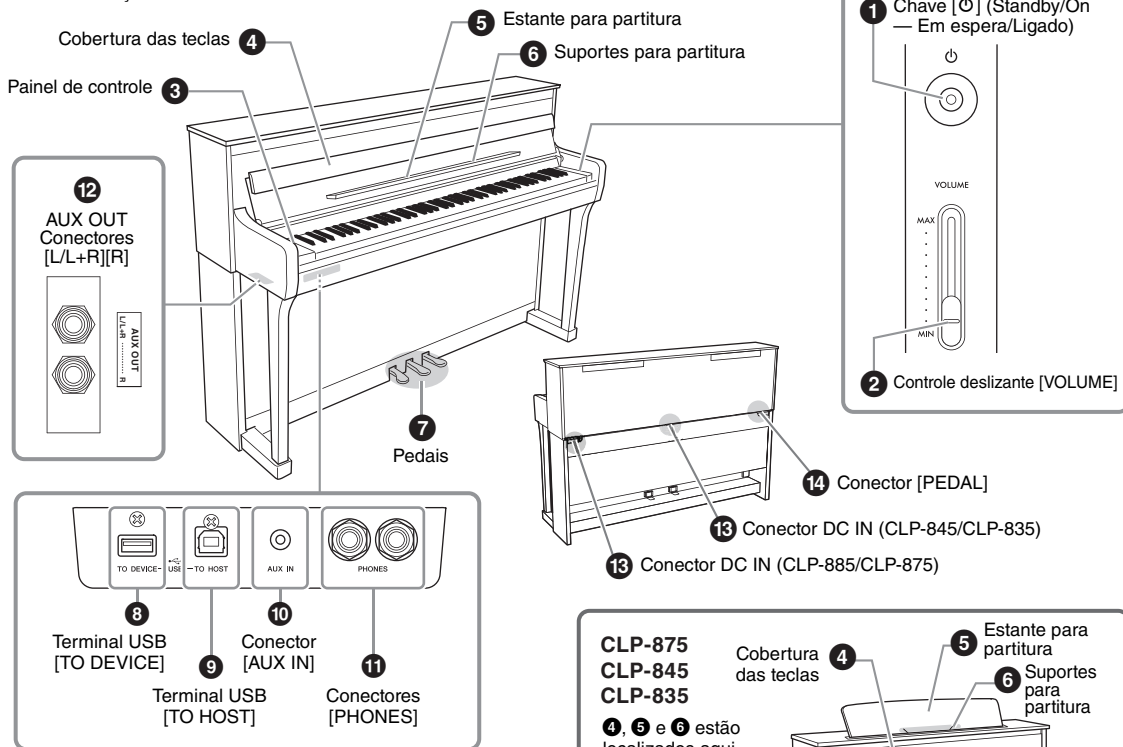

## ■ CLP-895GP/CLP-865GP

\* Esta ilustração mostra o CLP-895GP.

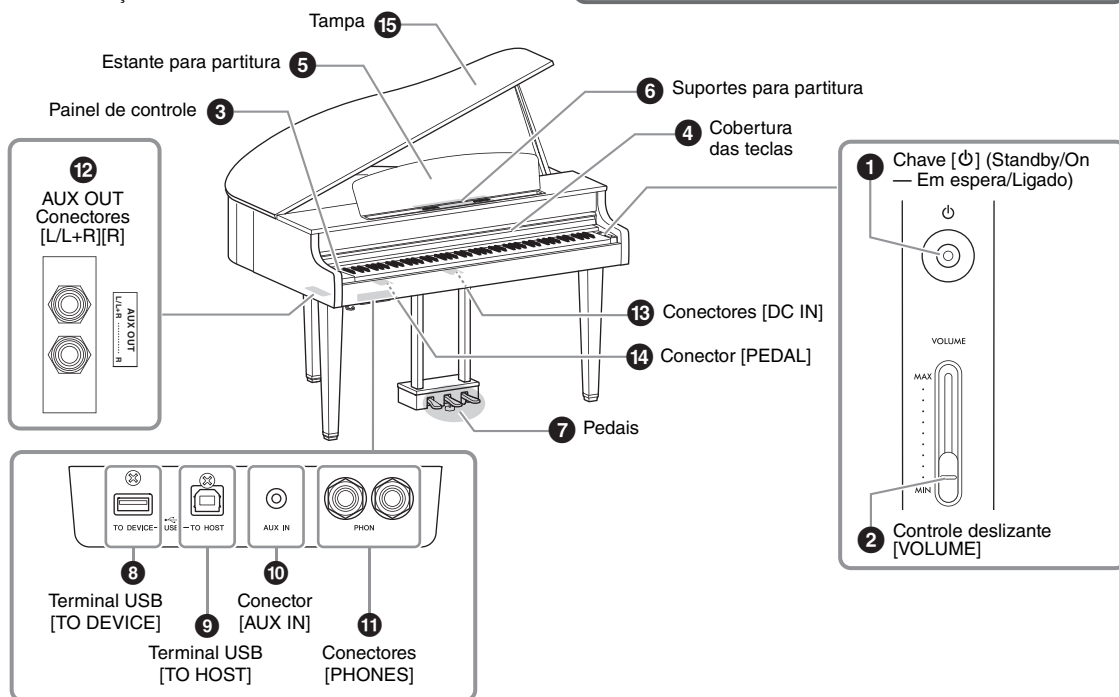

- 1 Chave [⏻] (Standby/On — Em espera/Ligado) (página 17)**  
Para ativar a alimentação ou definir o modo de espera.
- 2 Controle deslizante [VOLUME] (página 18)**  
Para ajustar o volume geral.
- 3 Painel de controle (página 20)**  
Para controlar o instrumento, usando as diversas funções e alterando as configurações.
- 4 Cobertura das teclas (página 14)**  
Para manter o teclado limpo e protegê-lo de sujeira e pó.
- 5 Estante para partitura (página 15)**  
Para apoiar livros de música etc.
- 6 Suportes para partitura (página 15)**  
Para apoiar as páginas de livros de música sobre a estante para partitura com segurança.
- 7 Pedais (página 19)**  
Para usar como um pedal de sustentação (direito), pedal tonal (centro) ou pedal suave (esquerdo). (Estas são as configurações padrão.)
- 8 Terminal USB [TO DEVICE] (páginas 47, 49)**  
Para conectar uma unidade flash USB ou o adaptador de rede local sem fio USB UD-WL01 (vendido separadamente). Antes de usar o terminal USB [TO DEVICE], leia "Como usar o terminal USB [TO DEVICE]" na página 6.
- 9 Terminal USB [TO HOST] (páginas 47, 48)**  
Para conectar com um computador ou um dispositivo inteligente, como um celular ou tablet.
- 10 Conector [AUX IN] (página 45)**  
Para conectar com um reprodutor de áudio e receber som do dispositivo para este instrumento.
- 11 Conector [PHONES] (× 2) (página 18)**  
Para conectar com fones de ouvido.
- 12 Conectores AUX OUT [L/L+R][R] (página 50)**  
Para conectar um dispositivo de áudio, como um sistema de alto-falante e transmissão de som deste instrumento para o dispositivo.
- 13 Conector DC IN (página 16)**  
Para conectar o cabo de alimentação e o adaptador CA.
- 14 Conector [PEDAL] (página 19)**  
Para conectar o cabo do pedal pré-instalado ou a unidade de pedal FC35, vendida separadamente.
- 15 Tampa (página 15)**  
Para alterar a ressonância de som, como a de um piano de cauda, ao abri-la ou fechá-la.

# Inicialização

Para obter informações sobre a montagem do instrumento, consulte as instruções na página 63.

## Abertura/fechamento da cobertura das teclas

Para proteger as teclas e o interior do instrumento de sujeira ou pó, feche a cobertura das teclas quando não estiver utilizando o instrumento.



### **CUIDADO**

- Segure a cobertura com as duas mãos ao abri-la ou fechá-la. Tenha cuidado para não prender os dedos (os seus ou de outras pessoas, principalmente de crianças) entre a cobertura e a unidade.
- Não coloque nenhum objeto (como objetos de metal ou papel) sobre a cobertura das teclas. Pequenos objetos colocados na cobertura das teclas podem cair dentro da unidade quando ela for aberta, tornando quase impossível removê-los. Isso pode causar choque elétrico, curto-circuito, incêndio ou outros sérios danos ao instrumento.

### ■ CLP-885

Para abrir a cobertura das teclas, segure com as duas mãos e levante-as para abri-la. Quando aberta, abaixe a parte superior da cobertura das teclas. Para fechar a cobertura das teclas, primeiro retraia a estante para partitura (página 15). Em seguida, abra a parte superior dobrada da cobertura das teclas e feche-a com cuidado usando as duas mãos.



### **CUIDADO**

Não aplique muita força ao fechar a cobertura das teclas. Isso pode danificar o mecanismo SOFT-CLOSE™ e causar ferimentos nas mãos ou você pode prender os dedos sob a cobertura.

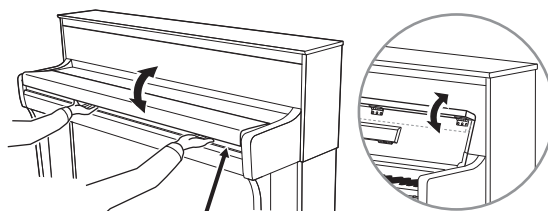

### **CUIDADO**

Tome cuidado e evite prender os dedos ao abrir ou fechar a cobertura.

### ■ CLP-875/CLP-845/CLP-835/CLP-895GP/CLP-865GP

Para abrir a cobertura das teclas, levante-a um pouco e depois empurre e deslize-a até o final. Para fechar a cobertura das teclas, puxe-a em sua direção e abaixe-a com cuidado.

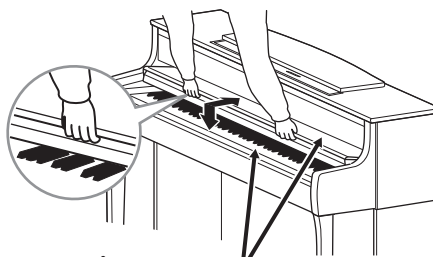

### **CUIDADO**

Tome cuidado e evite prender os dedos ao abrir ou fechar a cobertura.

## Uso da estante para partitura

### ■ CLP-885

Para usar a estante para partitura, expanda-a do interior da cobertura das teclas. Os suportes para partitura podem ser levantados para apoiar os livros de música com segurança na estante para partitura.

Para fechar a estante para partitura, primeiro feche os suportes para partitura e depois retraia a estante para partitura em direção à cobertura das teclas.

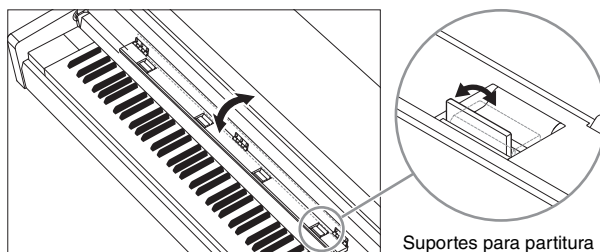

### ■ CLP-875/CLP-845/CLP-835/CLP-895GP/CLP-865GP

Para usar a estante para partitura, puxe-a em sua direção ao máximo (1) e depois vire os dois suportes de metal para baixo na parte traseira da estante para partitura (2). Em seguida, abaixe a estante para partitura de modo que os suportes de metal fiquem travados. Os suportes para partitura podem ser levantados para apoiar os livros de música com segurança na estante para partitura.

Para fechar a estante para partitura, puxe-a em sua direção (1) e depois levante os dois suportes de metal (2). Em seguida, empurre a estante para partitura para trás com cuidado, até abaixá-la completamente.

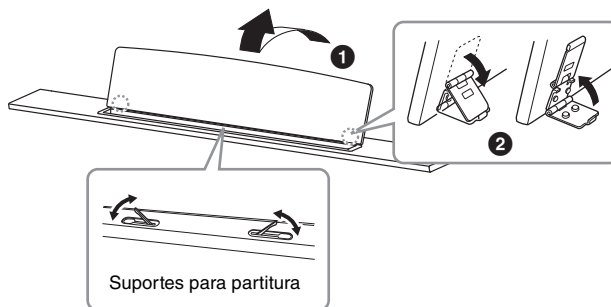

### **CUIDADO**

Não tente usar a estante para partitura em uma posição semilevantada. Além disso, ao levantar ou abaixar a estante para partitura, não a solte enquanto ela não estiver totalmente levantada ou abaixada.

## Abertura/Fechamento da tampa (somente CLP-895GP/CLP-865GP)



### **ADVERTÊNCIAS**

- Não permita que crianças abram ou fechem a tampa. Além disso, tome cuidado para não prender os dedos (os seus ou de outras pessoas, principalmente de crianças) ao levantar ou abaixar a tampa.
- Certifique-se de que a extremidade do suporte se encaixe firmemente no entalhe da tampa. Se o suporte não for encaixado corretamente no entalhe, a tampa pode cair e causar danos ou ferimentos.
- Você e outras pessoas devem tomar cuidado para não bater no suporte quando a tampa estiver levantada. O suporte pode se desencaixar do entalhe da tampa, fazendo com que ela caia.

### Para abrir a tampa:

- 1 Levante e segure a lateral direita da tampa (vista do teclado do instrumento).
- 2 Levante o suporte da tampa e abaixe-a com cuidado de modo que a ponta do suporte se encaixe no entalhe da tampa.

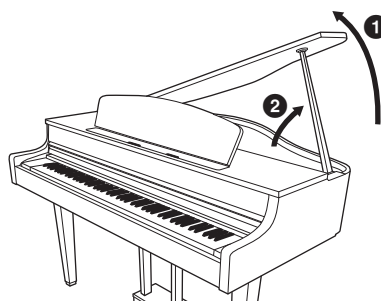

### Somente CLP-895GP

Para o suporte longo, use o entalhe interno e, para o suporte mais curto, use o entalhe externo para apoiar a tampa.

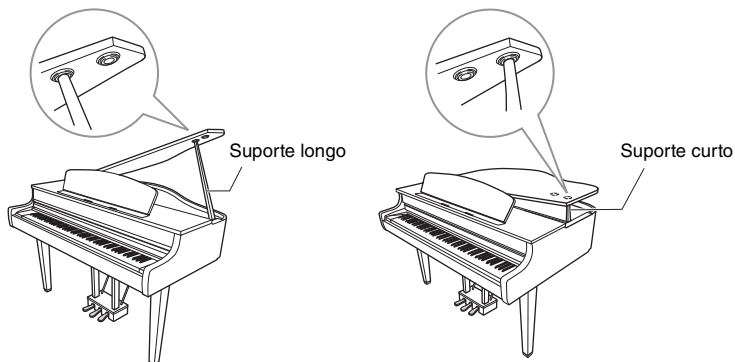

### ADVERTÊNCIAS

Não use o entalhe externo para apoiar o suporte longo. Isso pode tornar a tampa instável e fazer com que ela caia, o que pode resultar em danos ou ferimentos.

### Para fechar a tampa:

- 1 Segure o suporte da tampa e levante a tampa com cuidado.
- 2 Segue a tampa na posição levantada e abaixe o suporte da tampa.
- 3 Abaixar a tampa com cuidado.

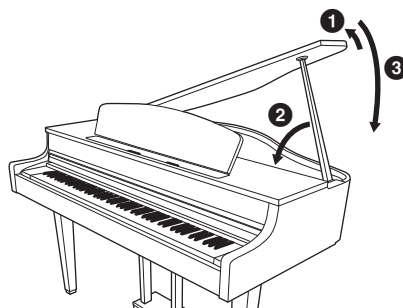

## Fonte de alimentação

Conecte os plugues do adaptador CA e do cabo de força na ordem indicada na ilustração. Para confirmar a localização do conector DC IN, consulte a página 12.

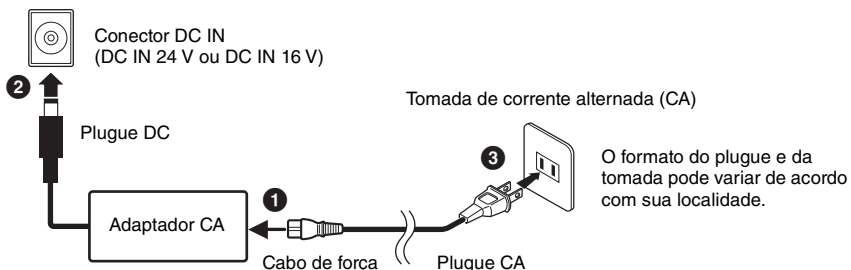

### ADVERTÊNCIAS

- Use apenas o adaptador CA fornecido ou específico (página 79 ou página 82)/cabo de força. Não utilize o adaptador CA/cabo de força de outros dispositivos. A utilização do adaptador CA/cabo de força incorreto poderá danificar o instrumento ou causar superaquecimento.
- Ao instalar o produto, verifique se a tomada de corrente alternada (CA) que você está usando pode ser alcançada com facilidade. Se houver algum problema ou mau funcionamento, desligue imediatamente o instrumento e desconecte o plugue da tomada.

### OBSERVAÇÃO

Ao desconectar o cabo de força/adaptador CA, primeiro desligue a energia e, em seguida, siga este procedimento na ordem inversa.



## Ligando/desligando o instrumento

### 1. Ajuste o controle deslizante [VOLUME] para "MIN".

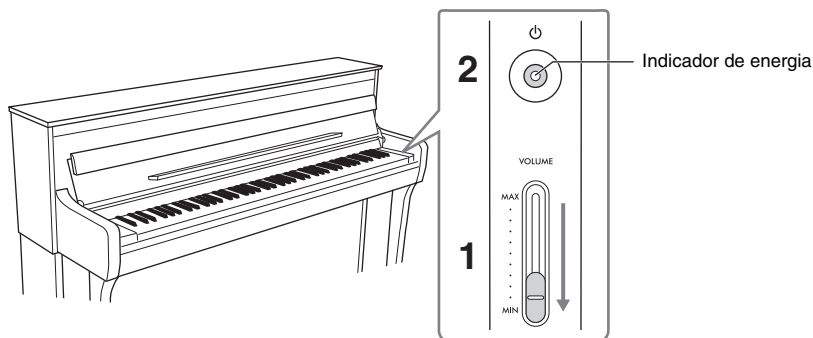

### 2. Pressione a chave [⏻] (Standby/On — Em espera/Ligado) para ligar o instrumento.

O visor situado à esquerda do teclado e o indicador de energia na chave [⏻] (Standby/On — Em espera/Ligado) se acenderão.

#### AVISO

Pressione somente a chave [⏻] (Standby/On — Em espera/Ligado) para ligar o instrumento. Qualquer outra operação, como pressionar as teclas, os botões ou os pedais, pode causar mau funcionamento do instrumento.

### 3. Quando terminar de usar o instrumento, desligue a energia ao pressionar a chave [⏻] (Standby/On — Em espera/Ligado) durante um segundo.



#### ADVERTÊNCIAS

Mesmo quando a chave [⏻] (Standby/On — Em espera/Ligado) está na posição "Standby", o instrumento continua recebendo o nível mínimo de eletricidade. Remova o plugue elétrico da tomada quando o instrumento não for utilizado por um longo período ou durante tempestades elétricas.

## Função Desligamento automático

A função "Auto Power Off" (Desligamento automático) desligará a energia se o instrumento não for utilizado por um período específico de tempo (15 minutos por padrão). Isso evita um consumo de energia desnecessário. A quantidade de tempo que passa antes de a energia ser desligada automaticamente pode ser alterada em "Utility" (Utilitário) no menu "System" (Sistema) (página 51). Para obter detalhes, consulte o Manual de Referência.

#### AVISO

Todos os dados gravados não salvos serão perdidos se a alimentação desligar automaticamente. Salve os seus dados antes que isso aconteça.

### Desativação do desligamento automático

Ligue o instrumento enquanto pressiona a tecla mais grave no teclado. Uma mensagem de "Desligamento automático desativado" é exibida rapidamente e o instrumento é inicializado com o desligamento automático desativado.

Tecla mais grave

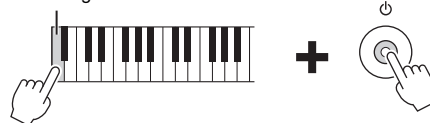

## Ajuste do volume principal

Para ajustar o volume de todo o som do teclado, use o controle deslizante [VOLUME]. Toque o teclado para verificar o som enquanto o volume é ajustado.



### **CUIDADO**

Não utilize o instrumento por um longo período com volume alto ou desconfortável, pois isso pode causar a perda permanente da audição.

### **OBSERVAÇÃO**

É possível usar a função "Volume Limiter" (Limitador de volume) para evitar sons excessivamente altos do instrumento. Esta função é desativada por padrão. No entanto, é possível ativá-la/desativá-la em "Som" > "Volume Limiter" (Limitador de volume) no menu "System" (Sistema) (página 51). Para obter detalhes, consulte o Manual de Referência.

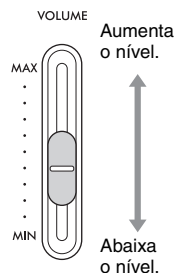

## Utilização de fones de ouvido

É possível conectar dois pares de fones de ouvido aos conectores [PHONES]. Se estiver usando apenas um par, insira o plugue em qualquer um desses conectores. Se você usar fones de ouvido com um miniplugue, você precisará de um plugue de adaptador adequado, como mostra a ilustração.



### **CUIDADO**

Não utilize os fones de ouvido por um longo período com volume alto ou desconfortável, pois isso pode causar a perda permanente da audição.

### **OBSERVAÇÃO**

- Para evitar um volume excessivamente alto, a função "Volume Limiter" (Limitador de volume) pode ser usada para limitar o volume máximo. Esta função é desativada por padrão. No entanto, é possível ativá-la/desativá-la em "Som" > "Volume Limiter" (Limitador de volume) no menu "System" (Sistema) (página 51). Para obter detalhes, consulte o Manual de Referência.
- Quando um plugue é conectado ao conector [PHONES], nenhum som será emitido pelos alto-falantes do instrumento. Se você estiver usando um plugue adaptador, remova-o ao desconectar os fones de ouvido.
- Quando uma das Voices com efeitos VRM é selecionada (página 52), a tecnologia Binaural Sampling (Amostragem binaural) ou Stereophonic Optimizer (Melhorador estereofônico) permite que você desfrute de um som de piano incrivelmente realista e natural, mesmo ao ouvir por fones de ouvido. Esta função é desativada por padrão. No entanto, é possível ativá-la/desativá-la em "Som" > "Binaural" no menu "System" (Sistema) (página 51). Para obter detalhes, consulte o "Reference Manual" (Manual de referência).



## Como fixar o prendedor de fones de ouvido

Um prendedor de fone de ouvido é incluído no pacote do instrumento para que seja possível pendurar os fones de ouvido no instrumento. Fixe o prendedor de fone de ouvido ao usar os dois parafusos incluídos (4 x 10 mm) na parte frontal esquerda, como mostra a ilustração.

### **AVISO**

Pendure apenas fones de ouvido no prendedor. Caso contrário, o instrumento ou o prendedor poderá ser danificado.

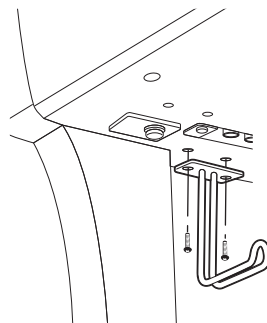

\* O formato do prendedor varia de acordo com o modelo

## Uso dos pedais

A função abaixo é atribuída a cada pedal por padrão. Antes de usar os pedais, rotacione o ajustador até que ele se apoie com firmeza sobre o chão para que os pedais não chacoalhem ou cedam ao pisar neles.

### AVISO

Antes de mover o instrumento, gire o ajustador abaixo do pedal até que ele se separe do chão. Não fazê-lo pode danificar o chão.

### OBSERVAÇÃO

- Os pedais são protegidos com capas de vinil quando saem da fábrica. Remova as capas dos pedais antes de usá-los para garantir a utilização ideal dos efeitos de pedal.
- As funções do pedal podem ser alteradas em "Pedal Assign" (Atribuição de pedal) no menu "Voice" (som) (página 51). Para obter detalhes, consulte o Manual de Referência.

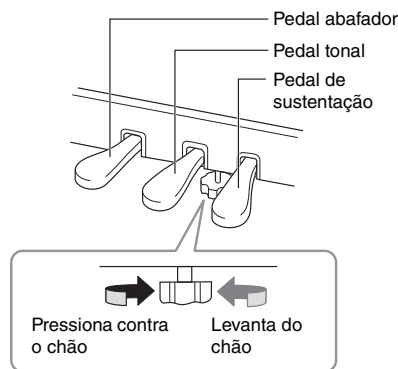

### ■ Pedal de sustentação (direito)

Quando você pressiona o pedal de sustentação, as notas tocadas têm uma sustentação mais longa. Ao selecionar uma Voice de piano com efeitos VRM (página 52), pressionar o pedal de sustentação ativa o VRM para recriar a ressonância única com precisão.

### OBSERVAÇÃO

O pedal de sustentação do CLP-885, CLP-875 e CLP-895GP contém o "GP Response Damper" (Pedal de sustentação responsivo GP). Este pedal particular foi projetado para proporcionar uma resposta tátil otimizada e, quando pressionado, produz uma sensação muito mais parecida à do pedal de um piano de cauda real. Com ele, fica mais fácil sentir fisicamente o ponto de meio pedal e aplicar o efeito de meio pedal do que com outros pedais.

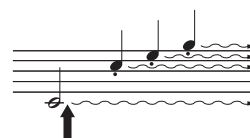

Quando o pedal de sustentação for pressionado aqui, as notas que tocar antes de liberar o pedal serão prolongadas.

### ■ Pedal tonal (central)

Se você tocar uma nota ou um acorde no teclado e pressionar o pedal tonal enquanto mantém uma ou mais notas pressionadas, as notas serão sustentadas enquanto o pedal estiver pressionado. Nenhuma das notas subsequentes será sustentada.

### OBSERVAÇÃO

Ao manter o pedal tonal (central) pressionado, um tipo de Som prolongado (sem enfraquecimento) na categoria "STRINGS" (Cordas) ou "ORGAN" (Órgão) pode soar continuamente sem enfraquecimento após soltar as teclas.

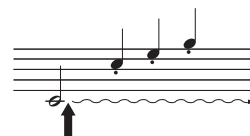

Ao pressionar o pedal tonal aqui ao tocar as notas, essas notas serão prolongadas enquanto o pedal estiver pressionado.

### ■ Pedal abafador (esquerdo)

O pedal abafador diminui o volume e altera levemente o timbre das notas tocadas enquanto estiver pressionado. O pedal abafador não afetará as notas que já estão sendo tocadas ao ser pressionado. Quando a Voice "Jazz Organ 1", "Jazz Organ 2" ou "Rock Organ" estiver selecionado, pressionar e soltar este pedal alterna a velocidade do alto-falante Rotary entre "rápida" e "lenta". Quando a Voice "Vibraphone" estiver selecionada, este pedal ativará e desativará alternadamente o vibrato.

### Conector [PEDAL]

Conecte o plugue do cabo do pedal com segurança no conector [PEDAL] na direção adequada. Caso contrário, o pedal pode não funcionar corretamente. A unidade de pedal FC35 (vendida separadamente) também pode ser conectada a este terminal. É possível substituir a FC35 pelos pedais do instrumento e usá-los a uma altura adequada para você ao posicionar a unidade em uma banqueta.



### CUIDADO

Ao posicionar a FC35 em uma banqueta, certifique-se que a banqueta seja larga, plana e estável o suficiente para evitar que os pedais balancem ou caiam quando pressionados.

### AVISO

Conecte o plugue na direção adequada. Conectá-lo na direção incorreta poderá danificar o instrumento.

### OBSERVAÇÃO

- No CLP-895GP/CLP-865GP, o formato do plugue varia da ilustração acima.
- Certifique-se de que o instrumento está desligado ao conectar ou desconectar o plugue do pedal.

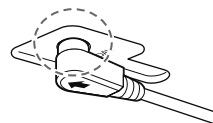

Insira o plugue com segurança até que a parte de metal do plugue desapareça de vista.

# Operações básicas

Já que este instrumento é otimizado para novos usuários por padrão de fábrica, é possível aproveitá-lo ao usar as configurações padrão.

À medida que você se familiarizar mais com o instrumento, teste algumas das várias funções ou altere algumas das definições como desejar. Use o painel de controle para controlar o instrumento enquanto verifica o status do instrumento no visor.

## Painel de controle

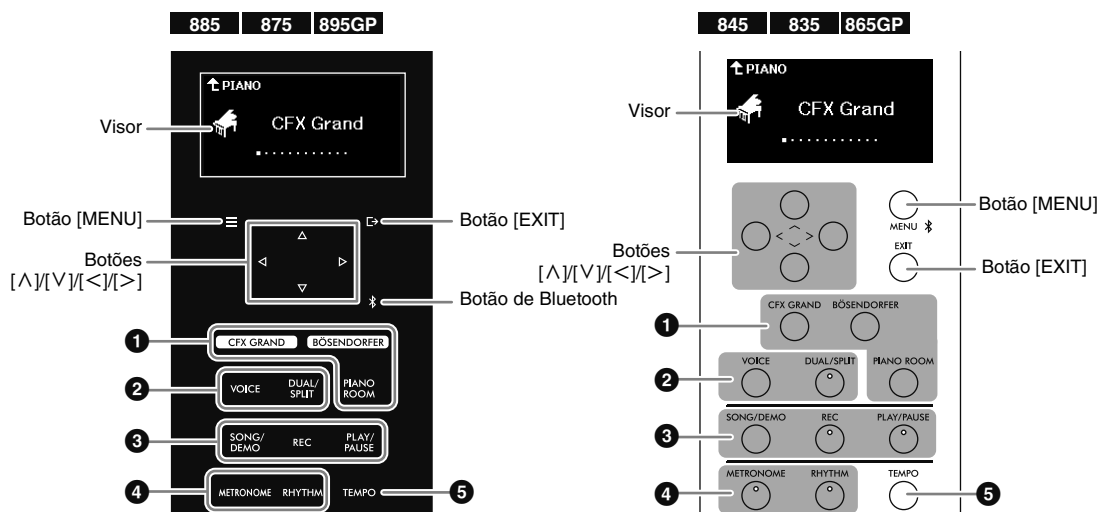

### OBSERVAÇÃO

- O CLP-885/CLP-875/CLP-895GP e o CLP-845/CLP-835/CLP-865GP têm painéis de controle diferentes. Os exemplos de ilustração dos painéis estão indicados com os ícones para mostrar quais modelos têm determinado painel.
- No CLP-885/CLP-875/CLP-895GP, o painel de controle acende quando o instrumento é ligado e desliga automaticamente se você não tocar no painel de controle por um período específico de tempo (30 segundos por padrão). A quantidade de tempo que passa antes de a luz desligar e o som de liga/desliga dos botões de controle podem ser definidos em "Utility" (Utilitário) no menu "System" (Sistema) (página 51). Para obter detalhes, consulte o Manual de Referência.

### 1 Botões [CFX GRAND]/[BÖSENDORFER]/[PIANO ROOM]

Para tocar este instrumento como piano (página 23). Você pode tocar o piano com as configurações desejadas, como a sensibilidade ao toque e ressonância.

### 2 Botões [VOICE]/[DUAL/SPLIT]

Para tocar com diversas Voices instrumentais, incluindo piano, órgão e mais (página 26). Você também pode sobrepor duas Voices ou tocar Voices diferentes nas áreas da mão direita e esquerda do teclado.

### 3 Botões [SONG/DEMO]/[REC]/[PLAY/PAUSE]

Para reproduzir e ouvir às músicas predefinidas ou disponíveis comercialmente (página 30) ou para gravar sua apresentação (página 37). Você também pode reproduzir ou gravar cada parte individualmente, permitindo a prática da parte da mão direita enquanto reproduz a parte da mão esquerda.

### 4 Botões [METRONOME]/[RHYTHM]

Para praticar o toque a um tempo preciso com o metrônomo (página 25) ou tocar junto com a reprodução dinâmica do ritmo (página 29).

### 5 Botão [TEMPO]

Para ajustar o tempo do metrônomo (página 25), ritmo (página 29) ou reprodução de música (página 33).

• **Botões [^]/[V]/[<]/[>]**

Para selecionar um item no visor ou definir um valor. Consulte os exemplos abaixo como um guia para usar esses botões.

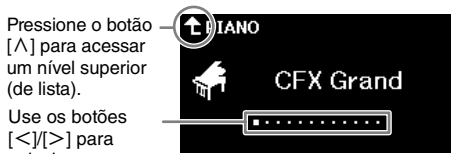

Pressione o botão [^] para acessar um nível superior (de lista).

Use os botões [<]/[>] para selecionar um item.

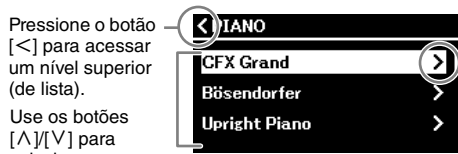

Pressione o botão [<] para acessar um nível superior (de lista).

Use os botões [^]/[V] para selecionar um item.

Pressione o botão [>] para acessar uma configuração, executar uma operação ou acessar um nível inferior.

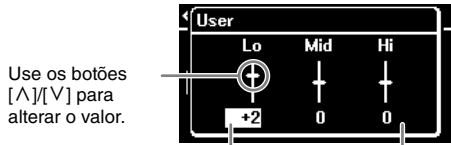

Use os botões [^]/[V] para alterar o valor.

Use os botões [<]/[>] para selecionar um item.

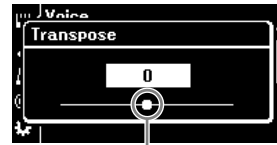

Use os botões [<]/[>] para alterar o valor.



Use os botões [^]/[V] para rolar pelo visor. (A barra de rolagem é exibida quando há itens demais para caber em uma página.)

• **Botões [C→]/[EXIT]**

Para sair do visor de configuração.

• **Botões [≡]/[MENU] (página 51)**

Para definir configurações detalhadas de cada função. No CLP-845, CLP-835 e CLP-865GP, este botão também é usado para conectar um dispositivo com Bluetooth, como um celular (página 44).

• **(Somente CLP-885/CLP-875/CLP-895GP) botão de Bluetooth (página 44)**

Para a conexão com um dispositivo com funcionalidade de Bluetooth, como um celular.

**Funcionalidade Bluetooth**

Dependendo do país em que você adquiriu o produto, o instrumento pode não apresentar funcionalidade de Bluetooth. Se o logotipo do Bluetooth for exibido ou impresso no painel de controle, significa que o produto conta com a funcionalidade de Bluetooth.

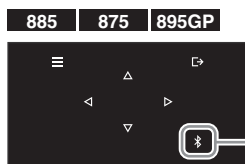

Logotipo do Bluetooth



FUNCTION  
EXIT

Logotipo do Bluetooth

Daqui em diante neste manual, o botão [C→] será chamado de [EXIT] e o botão [≡] de [MENU].

## Inicialização das configurações

### Restaurar as configurações programadas de fábrica

As configurações do instrumento são mantidas mesmo quando ele é desligado, permitindo o uso do instrumento com as mesmas configurações quando for ligado da próxima vez. Para redefinir as configurações para o padrão de fábrica, pressione a chave [⏻] (Standby/On — Em espera/Ligado) para ligar o instrumento enquanto pressiona a tecla mais aguda.

#### OBSERVAÇÃO

- Para obter detalhes sobre os dados mantidos mesmo quando o instrumento for desligado, consulte a seção "Backup" no menu "System" (Sistema) no "Reference Manual" (Manual de referência).
- As músicas salvas no instrumento (página 37) e as informações de emparelhamento do Bluetooth (página 44) não serão perdidas mesmo que a inicialização seja executada.

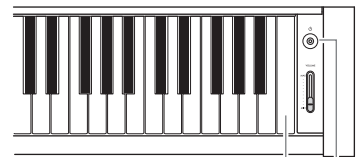

Nota mais aguda  
Chave [⏻] (Standby/On —  
Em espera/Ligado)

### Redefinindo o valor padrão do item selecionado

É possível redefinir o valor da configuração de um item selecionado, como o visor "Tempo" e o visor "Menu", para o valor padrão original.

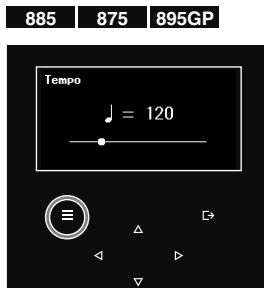

Enquanto o visor da configuração é mostrado, mantenha pressionado o botão [MENU] até que o valor seja redefinido.

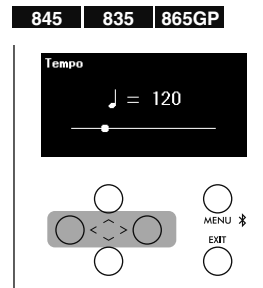

Enquanto o visor da configuração é mostrado, pressione os botões [<] e [>] simultaneamente.

#### OBSERVAÇÃO

No visor em que você definiu o valor ao usar os botões [^]/[v], pressione os botões [^] e [v] simultaneamente para redefini-lo.

# Desfrute tocar o piano

Este instrumento permite que você toque diversos tipos de sons de piano. Pressione primeiro o botão [CFX GRAND] ou [BÖSENDORFER] para tocar com um piano de cauda autêntico.



Visor "Voice"  
(som)  
Nome da Voice

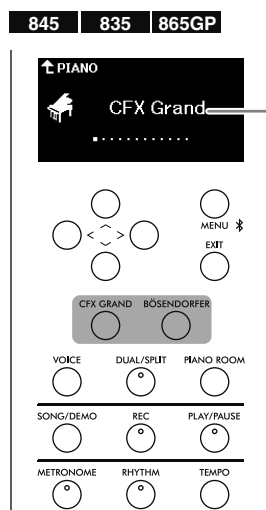

Visor "Voice"  
(som)  
Nome da Voice

- **Botão [CFX GRAND]:**

Acessa o som de piano de cauda para concerto CFX da Yamaha (Voice "CFX Grand") com uma ampla faixa dinâmica para um máximo controle expressivo. Adequado para tocar em qualquer estilo e gênero musical.

- **Botão [BÖSENDORFER]:**

Acessa o famoso som do piano de cauda para concerto Bösendorfer Imperial, produzido em Viena (Voice "Bösendorfer"). O som espaçoso evoca o tamanho do instrumento e é ideal para expressar a sensibilidade nas composições.

## OBSERVAÇÃO

Pressionar o botão [CFX GRAND] ou [BÖSENDORFER] desabilita as funções Dual/Split/Duo (página 27).

## Seleção de outras Voices de piano

Use os botões [<][>] para selecionar outras Voices de piano diferentes de "CFX Grand" e "Bösendorfer". Você também pode selecionar as outras Voices pressionando o botão [VOICE] (página 26).

## Personalização do som e da resposta ao toque das Voices de piano (Piano Room)

A Piano Room permite o ajuste de configurações detalhadas, como a ressonância do som do piano e a sensibilidade ao toque para personalizar seu piano desejado. Selecione "CFX Grand", "Bösendorfer" ou outras Voices da categoria PIANO com efeitos VRM para aplicar as configurações.

## OBSERVAÇÃO

Para verificar quais Voices da categoria PIANO têm efeitos VRM, consulte a "Lista de Voices" na página 52.

# 1. Pressione o botão [PIANO ROOM] para acessar o visor Piano Room.

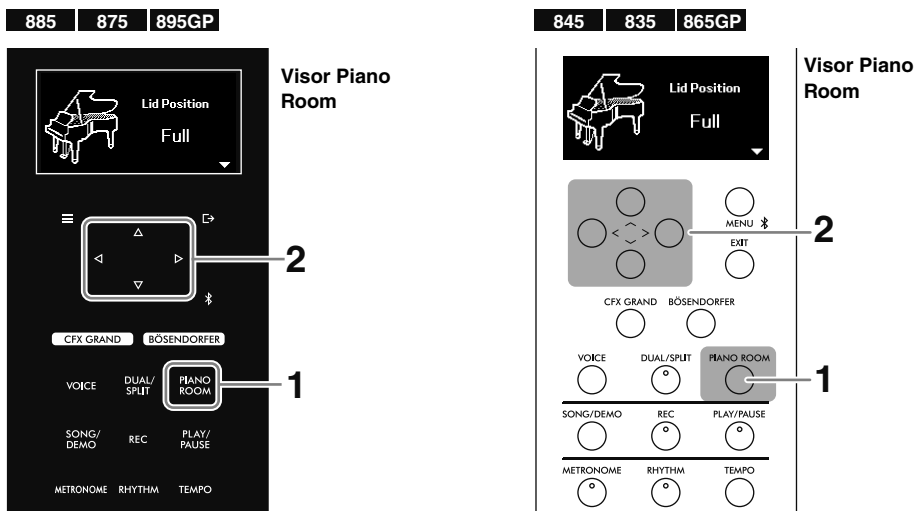

### OBSERVAÇÃO

Para sair do visor Piano Room, pressione o botão [EXIT].

# 2. Use os botões [^][v] para selecionar um item e pressione os botões [<][>] para definir o valor.

Item	Descrição
<b>Lid position (Posição da tampa)</b>	Recria as diferenças de som de acordo com o grau de abertura da tampa do piano de cauda (virtual).
<b>Brightness (Brilho)</b>	Ajusta o brilho do som.
<b>Touch (Sensibilidade)</b>	Determina como o som responde à força quando o instrumento é tocado.
<b>Reverb (Reverberação)</b>	Seleciona o tipo de reverberação, que simula a reverberação em um cômodo ou local específico, gerando a sensação de estar no espaço selecionado. A profundidade de reverberação também pode ser ajustada.
<b>Reverb Depth (Profundidade de reverberação)</b>	
<b>Master Tune (Sintonia principal)</b>	Ajusta a curva de afinação de todo o instrumento. Esta função é útil ao tocar o instrumento junto com outros instrumentos ou com música de CD.
<b>VRM (Modelagem de ressonância virtual)</b>	<p>Ativa/desativa o efeito VRM (modelagem de ressonância virtual), que simula fielmente um piano acústico. Enquanto este visor é exibido, pressionar o botão [PLAY/PAUSE] reproduz a demonstração. É possível ouvir a demonstração com e sem o efeito (VRM ativado ou desativado). Os parâmetros abaixo podem ser definidos quando o VRM está definido como "On" (Ativado).</p> <ul style="list-style-type: none"> <li>• <b>Damper Resonance (Ressonância de sustentação):</b> Ajusta a profundidade do efeito de ressonância de cordas aplicado quando o pedal de sustentação (pedal direito) é pressionado.</li> <li>• <b>Damper Noise (Ruído do pedal de sustentação):</b> Ativa/Desativa o ruído do pedal de sustentação, que recria o som produzido em um piano acústico quando o pedal de sustentação é pressionado.</li> <li>• <b>String Resonance (Ressonância de cordas):</b> Ajusta a profundidade do efeito de ressonância de cordas aplicado quando uma tecla no teclado é pressionada.</li> <li>• <b>Duplex Scale Resonance (Ressonância da escala duplex):</b> Ajusta as vibrações complementares do efeito de ressonância de escala duplex.</li> <li>• <b>Body Resonance (Ressonância da estrutura):</b> Ajusta a ressonância do piano em si (da placa de som, das laterais, da estrutura etc.).</li> </ul>



Item	Descrição
<b>Grand Expression (Expressão de um piano de cauda)</b>	<p>Seleciona o tipo de efeitos da modelagem de expressão de um piano de cauda. Enquanto este visor é exibido, pressionar o botão [PLAY/PAUSE] reproduz a demonstração. Você pode ouvir a demonstração com a configuração "Dynamic" (Dinâmico) ou "Static" (Estático).</p> <ul style="list-style-type: none"> <li>• <b>Dynamic (Dinâmico):</b> É possível controlar nuances extremamente sutis no som, como em um piano acústico, ao alterar sua intensidade ou seu toque no instrumento.</li> <li>• <b>Static (Estático):</b> As nuances são geralmente fixas mesmo ao alterar sua intensidade ou seu toque no instrumento.</li> </ul>
<b>Half Pedal Point (Ponto de meio pedal)</b>	<p>Especifica o ponto em que você precisa pressionar o pedal de sustentação (pedal direito) para que o efeito Sustain (Sustentação) comece a ser aplicado.</p> <p><b>Função de meio pedal</b></p> <p>A função de meio pedal permite a utilização de técnicas de meia sustentação, em que o abafador se encontra em uma posição intermediária entre completamente abaixado e levantado. Neste estado de meia sustentação (em um piano real), os feltros do abafador apenas silenciam parcialmente as cordas. A função de meio pedal neste instrumento permite controlar o silenciamento do abafador de forma delicada e expressiva para criar nuances sutis na sua apresentação, controlando com precisão o ponto em que a pressão sobre o pedal afeta o silenciamento do abafador.</p>

### OBSERVAÇÃO

- As configurações no Piano Room são equivalentes às do visor "Menu" (página 51). "Touch" (Sensibilidade), "Master Tune" (Sintonia principal) e "Half Pedal Point" (Ponto de meio pedal) podem ser definidos no menu "System" (Sistema) enquanto outros parâmetros podem ser definidos no menu "Voice" (som). Para obter detalhes sobre esses parâmetros de configuração, consulte o "Reference Manual" (Manual de referência).
- Para redefinir o item selecionado ao valor padrão, no CLP-885, CLP-875 e CLP-895GP, mantenha pressionado o botão [MENU] até que o valor seja redefinido. No CLP-845, CLP-835 e CLP-865GP, pressione os botões [ < ] e [ > ] simultaneamente.

## Utilização do metrônomo

Pressionar o botão [METRONOME] liga/desliga o metrônomo. O metrônomo permite que você pratique ou toque em um tempo preciso.

Para ajustar o tempo do metrônomo, use os botões [ < ]/[ > ] para alterar o valor enquanto o visor "Tempo" é exibido. Se o visor "Tempo" não for exibido, pressione o botão [TEMPO] para acessá-lo.

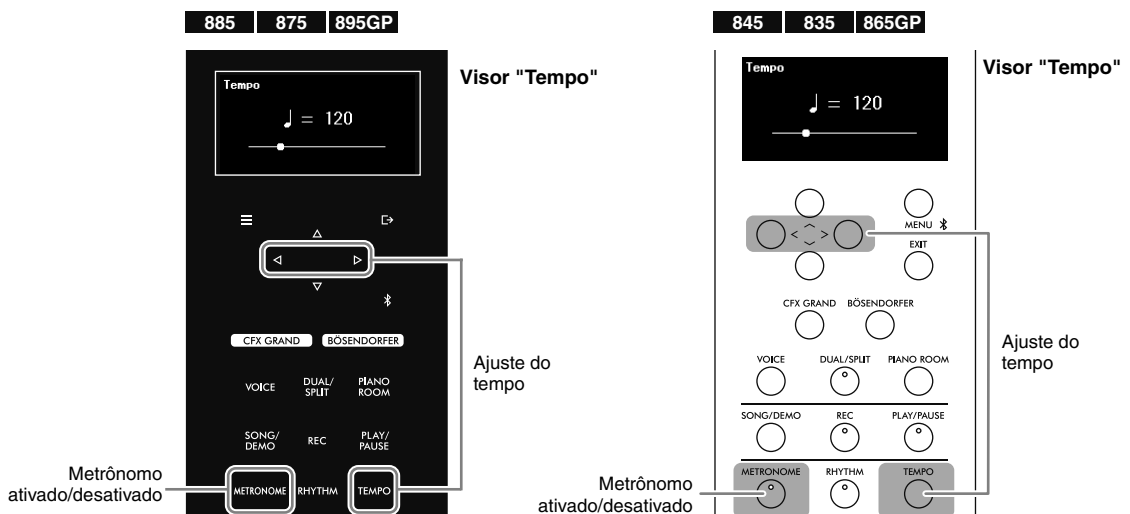

### OBSERVAÇÃO

- O tempo do metrônomo e o ritmo (página 29) são equivalentes.
- Se você definir a fórmula de compasso do metrônomo, a primeira batida é acentuada pelo som de campainha. A fórmula de compasso e o volume do metrônomo podem ser definidos no menu "Metronome/Rhythm" (Metrônomo/Ritmo) (página 51). Para obter detalhes, consulte o Manual de Referência.

# Como tocar diversos sons (Voices)

Além de sons de piano incrivelmente realistas, é possível selecionar e reproduzir sons de outros instrumentos musicais (Voices), tais como órgão ou instrumentos de corda. Para obter detalhes sobre cada Voice, consulte a "Lista de Voices" na página 52.

## OBSERVAÇÃO

Algumas demonstrações são fornecidas para algumas Voices, permitindo ouvir e vivenciar as características das Voices. Consulte a página 31 para saber como reproduzir as demonstrações de Voice.

## 1. Pressione o botão [VOICE] para acessar a lista de categoria de Voice.

As Voices são categorizadas por tipo de instrumento.

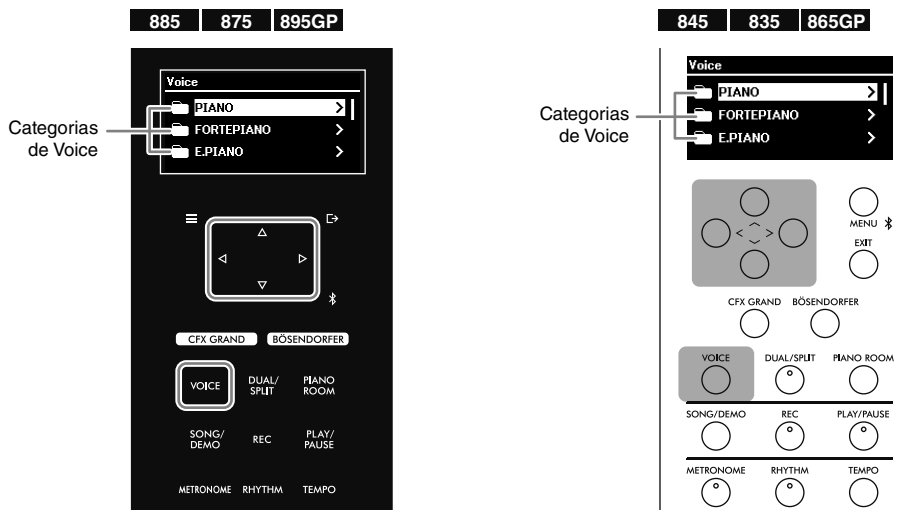

## 2. Use os botões [^]/[v] para selecionar a categoria de Voice e pressione o botão [>] para acessá-la.

As Voices da categoria selecionada serão listadas no visor. Para selecionar a categoria novamente, pressione o botão [<].

## OBSERVAÇÃO

No CLP-885 e CLP-895GP, as Voices XG também podem ser selecionadas. Como a categoria XG contém um grande número de Voices, é dividida em subcategorias. Use os botões [^]/[v] para selecionar uma subcategoria e pressione o botão [>] para seguir para a etapa seguinte. Para obter uma lista das Voices XG, consulte a "Data List" (Lista de dados) no site.

## 3. Use os botões [^]/[v] para selecionar a Voice desejada e pressione o botão [>] para acessá-la.

O visor "Voice" (Voz) é exibido com a voz atual.



## OBSERVAÇÃO

Você também pode alterar a voz usando os botões [<]/[>] quando o visor "Voice" (som) é exibido.

## 4. Toque o teclado.

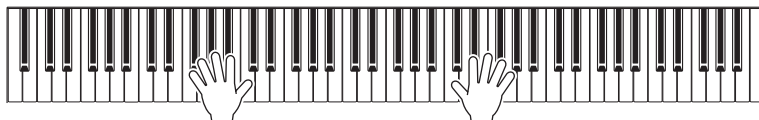

## Combinação de sons (Voices) ao tocar (Dual/Split)

A função Split permite o toque com duas Voices diferentes em uma camada e a função Split permite o toque com Voices diferentes nas áreas da mão direita e da mão esquerda do teclado. As funções Dual e Split podem ser usadas ao mesmo tempo. Ao combinar as Voices, é possível criar texturas agradáveis de instrumentos e combinações de apresentação.

Quando o Split está ativado, a tecla que divide o teclado nas áreas da mão esquerda e da mão direita é chamada de "Split Point" (Ponto de divisão) e é definida como a chave indicada na ilustração abaixo por padrão. A tecla "Split Point" (Ponto de divisão) é incluída na área da mão esquerda.

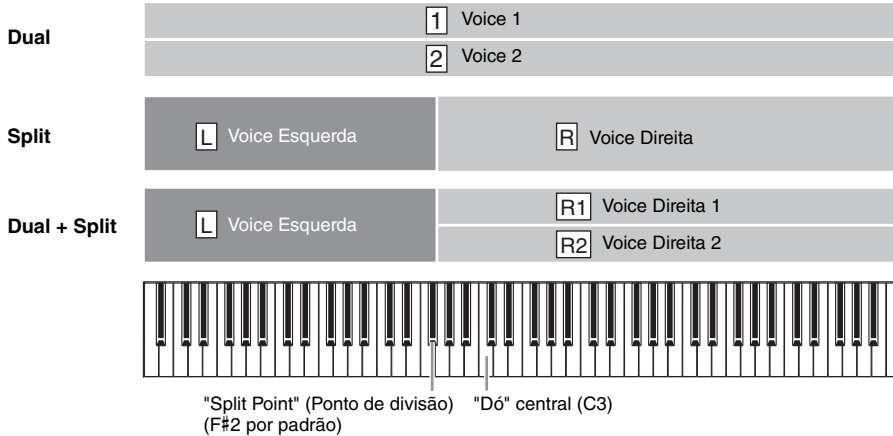

### 1. Pressione o botão [DUAL/SPLIT] diversas vezes para ativar a função Dual/Split.

Dependendo da função que você queira usar, pressione o botão uma, duas ou três vezes. O visor varia dependendo da função ativada.

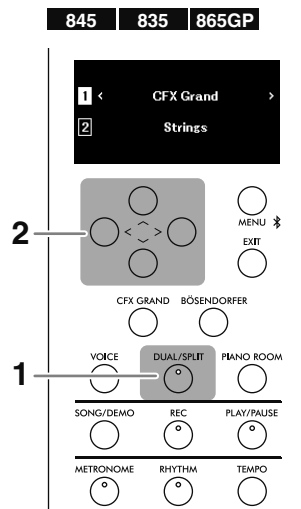
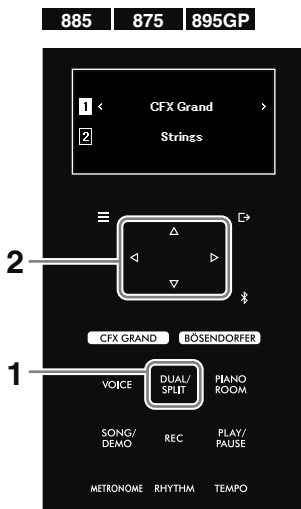

## 2. Selecione duas ou três Voices.

2-1. Use os botões [^]/[v] para selecionar a parte (1/2, R/L ou R1/R2/L).

2-2. Use os botões [<]/[>] para selecionar a Voice.

Também é possível selecionar a Voice ao pressionar o botão [VOICE] para acessar a lista de categorias de Voice (página 26).

## 3. Toque o teclado.

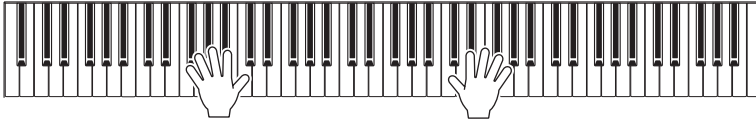

## 4. Quando você terminar sua apresentação, pressione o botão [DUAL/SPLIT] para desativar a função Dual/Split.

## Como alterar o "Split Point" (Ponto de divisão) (a fronteira entre as áreas da mão direita e esquerda)

Com a função Split ativada, mantenha pressionado o botão [DUAL/SPLIT] e pressione a tecla que deseja atribuir como o ponto de divisão. A tecla especificada como "Split Point" (Ponto de divisão) é incluída na área da mão esquerda.

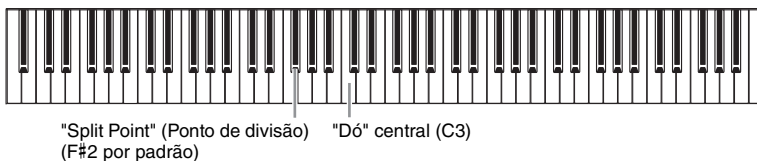

### Duas pessoas podem tocar o mesmo intervalo de oitavas (Duo)

A função Duo permite que duas pessoas diferentes toquem as áreas direita e esquerda do teclado, que é dividida pelo "Split Point" (Ponto de divisão). Duas pessoas podem tocar o mesmo intervalo de oitavas. Você também pode ativar/desativar essa função em "Keyboard" (Teclado) no menu "System" (Sistema) (página 51). Para obter detalhes, consulte o Manual de Referência.

#### OBSERVAÇÃO

Quando o Duo estiver ativado, o pedal direito se torna o pedal de sustentação para a pessoa da direita, o pedal da esquerda se torna o pedal de sustentação para a pessoa da esquerda e o pedal central se torna o pedal de sustentação para ambas as pessoas.

# Uso do teclado junto com a reprodução do ritmo

Usar a função "Rhythm" (Ritmo) em vez do metrônomo permite não apenas que você toque com o tempo preciso, mas também que você apresente de uma forma mais divertida junto com a reprodução dinâmica de ritmo no gênero musical desejado.

## 1. Pressione o botão [RHYTHM] para iniciar a reprodução do ritmo.

A reprodução da introdução começa seguida pela reprodução do ritmo.

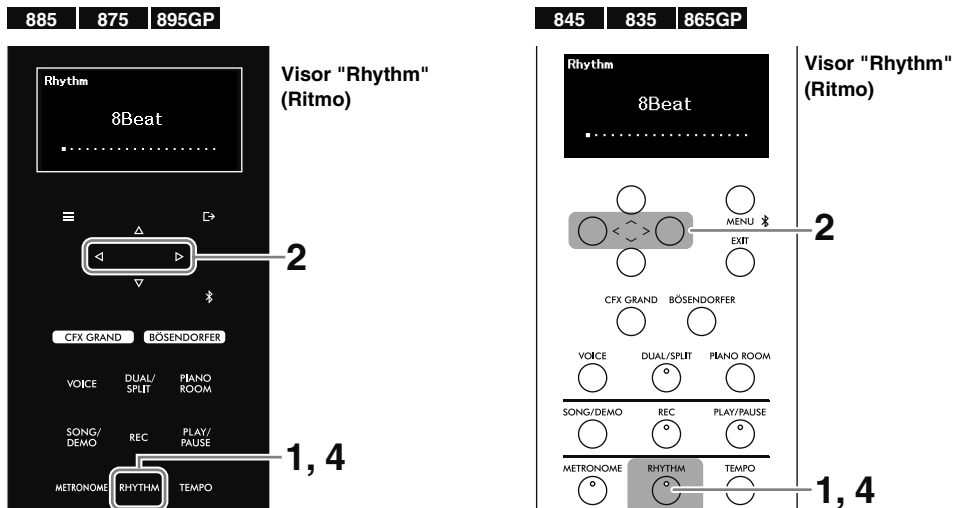

## 2. Use os botões [<]/[>] para acessar o ritmo desejado.

## 3. Toque o teclado junto com a reprodução do ritmo.

Os ritmos consistem do acompanhamento de bateria e baixo. O som do acompanhamento de baixo muda automaticamente com base nas cordas tocadas no teclado.

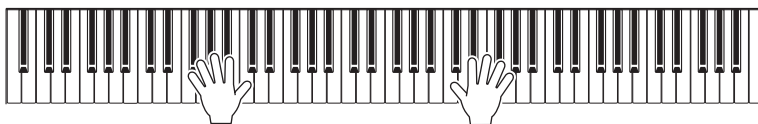

O tempo do ritmo é equivalente ao tempo do metrônomo (página 25). Pressione o botão [TEMPO] e depois use os botões [<]/[>] para ajustar o tempo.

### OBSERVAÇÃO

- Para obter detalhes sobre como tocar acordes, consulte os livros de acordes disponíveis comercialmente. Os 9º, 11º e 13º acordes não podem ser reconhecidos.
- O volume, o som de baixo ativado/desativado, além da "Intro" (Introdução), "Ending" (Finalização) podem ser definidos no menu "Metronome/Rhythm" (Metrônomo/Ritmo) (página 51). Para obter detalhes, consulte o Manual de Referência.

## 4. Para interromper a reprodução do ritmo, pressione novamente o botão [RHYTHM].

O ritmo será interrompido automaticamente depois que a finalização for tocada.

# Como reproduzir músicas, como músicas predefinidas e músicas gravadas

As músicas predefinidas, suas apresentações gravadas e músicas disponíveis comercialmente que podem ser reproduzidas neste instrumento são chamadas de "músicas" neste manual. Além de ouvir essas músicas, é possível usar as músicas para praticar.

Existem dois tipos de músicas, como descrito abaixo.

- **Músicas MIDI**

Uma música MIDI é composta das informações da sua apresentação no teclado e não é uma gravação do som real. As informações sobre a apresentação se referem a quais teclas são tocadas, em que tempo e com que intensidade, como em uma partitura musical. Com base nas informações das apresentações gravadas, o som deste instrumento é transmitido nos alto-falantes. As músicas MIDI são úteis para a prática. É possível reproduzir as partes da mão direita e da mão esquerda de forma independente, além de também reproduzir o intervalo específico da música repetidamente.

- **Músicas de áudio**

Uma música de áudio é uma gravação do próprio som apresentado. Esses dados são gravados da mesma forma que os dados usados em gravadores de voz etc.

## Músicas que podem ser reproduzidas neste instrumento

- Músicas MIDI predefinidas (consulte a "Lista de músicas" na página 57)
- Músicas MIDI/músicas de áudio gravadas neste instrumento (consulte a página 37 para obter instruções sobre gravação)
- Músicas comercialmente disponíveis dos formatos a seguir na unidade USB conectada ao terminal USB [TO DEVICE]
  - Músicas MIDI: SMF (arquivo MIDI padrão)
  - Músicas de áudio: WAV(44,1 kHz, 16 bits, estéreo)

### **OBSERVAÇÃO**

Antes de usar uma unidade USB, leia a seção "Como usar o terminal USB [TO DEVICE]" na página 6.

1. (Apenas ao tomar uma música de uma unidade USB) **Conecte a unidade USB ao terminal USB [TO DEVICE].**
2. **Pressione o botão [SONG/DEMO] para acessar a lista de categorias de música.**

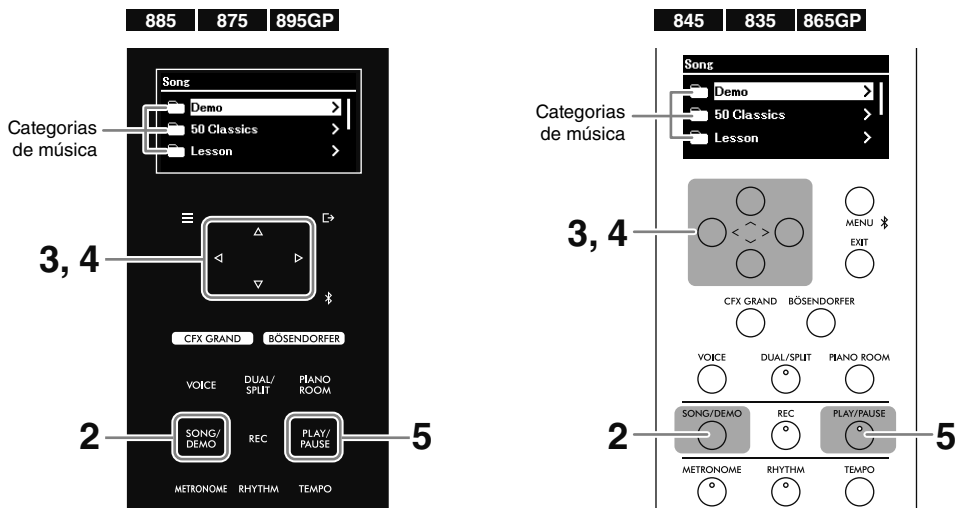

Categoria de música	Formato	Descrição
Demo (Demonstração)	MIDI	As demonstrações de Voice permitem que você ouça as características das Voices (página 26). As demonstrações estão disponíveis apenas para algumas Voices.
50 Classics (50 clássicos)	MIDI	As músicas predefinidas de piano, que estão no livro de partituras "50 Classical Music Masterpieces" (50 obras-primas da música clássica) fornecido com este instrumento.
Lesson (Lição)	MIDI	As músicas predefinidas ideais para praticar, retiradas do livro "The Virtuoso Pianist" e outros. As músicas de lição estão divididas em várias pastas de acordo com os tipos de álbum.
User (Usuário)	MIDI	As músicas que foram gravadas e salvas no instrumento usando a função "Record" (Gravar) (página 37) e músicas que foram copiadas/movidas de uma unidade USB para o instrumento.
USB	MIDI Áudio	As músicas salvas na unidade USB conectada ao terminal USB [TO DEVICE]. As músicas gravadas neste instrumento são salvas na pasta "USER FILES" (arquivos do usuário).

### OBSERVAÇÃO

- Para obter uma lista das músicas predefinidas, consulte a "Lista de músicas" na página 57. Para verificar quais Voices da têm demonstrações, consulte a "Lista de Voices" na página 52.
- "USB" é exibido somente quando uma unidade USB está conectada.
- É possível copiar ou mover músicas MIDI de uma unidade USB para "User" (Usuário) em "File" (Arquivo) no menu "Song" (Música) (página 51). Para obter detalhes, consulte o Manual de Referência.
- Ao usar o aplicativo Smart Pianist (página 46), é possível visualizar as partituras dos "50 clássicos" e músicas de "lição" em seu dispositivo inteligente.

3. **Use os botões [^]/[v] para selecionar a categoria de música (pasta) e pressione o botão [>] para acessá-la.**

As músicas na pasta selecionada são exibidas. Se a pasta contiver outra pasta dentro, repita a mesma operação. Para selecionar uma pasta novamente, pressione o botão [<] para voltar à lista de categoria de música.

#### 4. Use os botões [^]/[v] para selecionar a música e pressione o botão [>] para acessá-la.

O visor Música é exibido e é possível ver o nome da música selecionada atualmente e a respectiva categoria.



#### OBSERVAÇÃO

Quando o nome da música for muito longo para ser exibido, pressione a tecla [v] para ver o nome completo.

#### 5. Pressione o botão [PLAY/PAUSE] para iniciar a reprodução.

A posição atual da reprodução da música é exibida no visor. O número atual do compasso é exibido para músicas MIDI e o tempo decorrido é exibido para músicas de áudio.

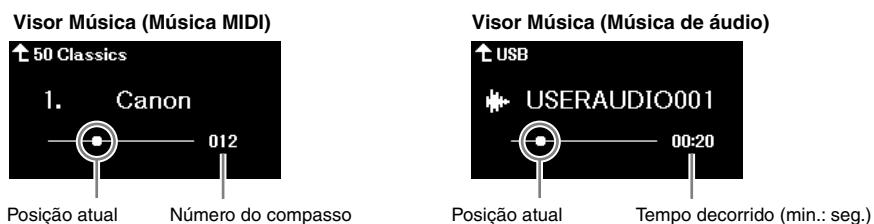

A música é interrompida automaticamente quando a reprodução da música selecionada chegar ao fim. Para pausar a música durante a reprodução, pressione o botão [PLAY/PAUSE].

## Avanço rápido/Retrocesso/Retorno ao início da música

### Avanço rápido/Retrocesso

Enquanto o visor Música é exibido, pressione o botão [<] para retroceder e pressione o botão [>] para avançar. O visor exibe a posição atual da reprodução (número do compasso/tempo decorrido).

### Como voltar ao início da música

- **CLP-885/CLP-875/CLP-895GP:** Enquanto o visor Música é exibido, mantenha pressionado o botão [MENU] até que a posição da música volte ao início.
- **CLP-845/CLP-835/CLP-865GP:** Enquanto o visor Música é exibido, pressione os botões [<] e [>] simultaneamente.



## Como ajustar o tempo/velocidade

### 1. Durante a reprodução de música, pressione o botão [TEMPO] para acessar o visor "Tempo".

Quando uma música MIDI é selecionada e o visor Música é exibido, você pode acessar o visor "Tempo" enquanto a música está parada.

Visor "Tempo" (Música MIDI)

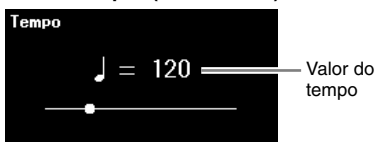

Visor "Tempo" (Música de áudio)



### 2. Use os botões [<]/[>] para alterar o tempo.

Para músicas MIDI, o intervalo do tempo varia, dependendo da fórmula de compasso da música selecionada. Para músicas de áudio, o tempo pode ser ajustado em um intervalo entre 75% e 125%, em que 100% é a velocidade original.

#### OBSERVAÇÃO

Quando uma música MIDI é selecionada, somente números pares estão disponíveis para o valor do tempo, dependendo da fórmula de compasso da música selecionada. Para obter detalhes, consulte a seção "Time Signature" (Fórmula de compasso) no menu "Metronome/Rhythm" (Metronomo/Ritmo) no "Reference Manual" (Manual de referência).

Para redefinir o tempo original, siga as instruções abaixo.

- **CLP-885/CLP-875/CLP-895GP:** Pressione o botões [MENU] até que o valor padrão do tempo seja redefinido.
- **CLP-845/CLP-835/CLP-865GP:** Pressione os botões [<] e [>] simultaneamente.

## Uso da reprodução de repetição

### Reprodução de uma ou mais músicas completas repetidamente

É possível reproduzir a música selecionada ou todas as músicas na pasta selecionada de forma contínua.

1. Selecione uma música a ser reproduzida (página 31).
2. Pressione o botão [MENU] diversas vezes para acessar o menu "Song" (Música) (página 51).
3. Use os botões [^]/[v] para selecionar "Repeat" (Repetir) e pressione o botão [>] para acessar a função.

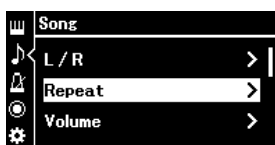

**4. (Apenas quando uma música MIDI Song for selecionada) Use os botões [^]/[v] para selecionar "Song" (Música) e pressione o botão [>] para acessar a função.**

Quando uma música de áudio é selecionada, esta etapa não é necessária.



**5. Use os botões [^]/[v] para selecionar o tipo de repetição.**



- **"Off" (Desativado):** Desabilita a reprodução de repetição. Quando a reprodução da música selecionada chega ao fim, a reprodução é interrompida automaticamente.
- **"Single" (Única):** Reproduz repetidamente somente a música selecionada.
- **"All" (Todas):** Reproduz continuamente todas as músicas na pasta que contém a música selecionada na ordem numérica.
- **"Random" (Aleatória):** Reproduz continuamente todas as músicas na pasta que contém a música selecionada na ordem aleatória.

**6. Pressione o botão [PLAY/PAUSE] para iniciar a reprodução.**

Se acessar o visor Música ao pressionar o botão [EXIT], é possível verificar o status de Repetir reprodução.

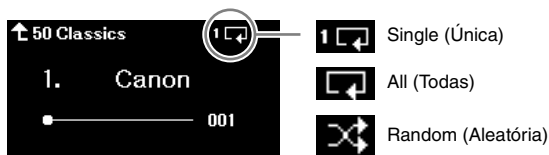

A reprodução continua até você pressionar o botão [PLAY/PAUSE] novamente. Para interromper a reprodução de repetição, selecione "Off" (Desativado) no visor da etapa 5.

## Reprodução de um intervalo específico de uma música repetidamente (Repetição de A a B; somente para músicas MIDI)

Um intervalo específico da música MIDI selecionada pode ser reproduzido repetidamente. Isso é chamado de função Repetição de A a B e permite que você pratique repetidamente uma parte de uma música.

- 1. Selecione uma música MIDI a ser reproduzida (página 31).**
- 2. Pressione o botão [MENU] diversas vezes para acessar o menu "Song" (Música) (página 51).**
- 3. Use os botões [^]/[v] e [>] para selecionar "Repeat" (Repetir) seguido de "A-B" e acesse o visor Repetição de A a B.**

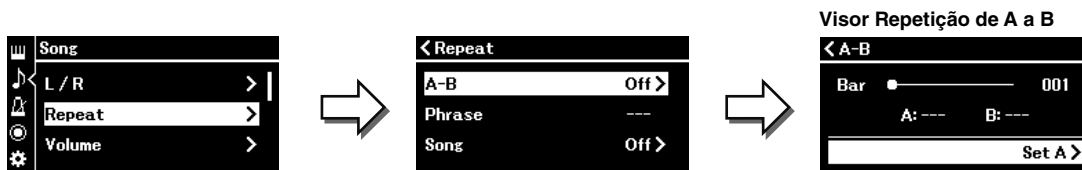

#### 4. Pressione o botão [PLAY/PAUSE] para iniciar a reprodução.

##### OBSERVAÇÃO

Para especificar o início da música como o ponto inicial (A), vá para a etapa 5 e inicie a reprodução. Em seguida, vá para a etapa 6.

#### 5. Pressione o botão [>] no ponto inicial (A) do intervalo a ser repetido.



#### 6. Pressione o botão [>] novamente no ponto final (B).

Depois de uma introdução automática (para ajudar a orientá-lo na frase), o intervalo do ponto A até o ponto B será reproduzido repetidamente. Para pausar a música a qualquer momento, pressione o botão [PLAY/PAUSE].

##### OBSERVAÇÃO

Para especificar o fim da música como o ponto final (B), reproduza até o fim da música. O ponto B será automaticamente definido sem que você precise pressionar um botão.

Se você acessar o visor Música ao pressionar o botão [EXIT], o ícone (A B) será exibido na parte superior do visor, indicando que a função "A-B Repeat" está ativada.

#### 7. Para desativar a Repetição de A a B, pressione o botão [>] no visor Repetição de A a B enquanto "Repeat Off" (Repetição desativada) estiver selecionado.

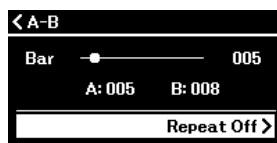

Selecionar outra música também desativa a Repetição de A a B.

#### Outro método para especificar um intervalo de repetição

1. Pressione o botão [^] para destacar o número do compasso e depois use os botões [<]/[>] para selecionar o número do compasso desejado para o ponto A.
2. Pressione os botões [V] para destacar "Set A" (Definir A) e pressione o botão [>] para inserir a função.
3. Especifique o ponto B da mesma forma que o ponto A.

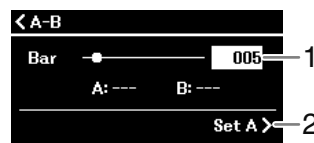

## Prática de uma parte com apenas uma mão junto com a reprodução de música (somente para músicas MIDI)

Algumas músicas MIDI, tais como as músicas predefinidas em "50 Classics" (50 clássicos) e "Lesson" (Lição), são divididas em partes da mão esquerda e direita. Ao tocar estes dados de música, é possível tocar o teclado com uma mão enquanto reproduz a parte da outra mão, permitindo que você pratique partes separadamente para dominar materiais difíceis facilmente.

1. Selecione uma música para praticar (página 31).
2. Pressione o botão [MENU] diversas vezes para acessar o menu "Song" (Música) (página 51).

**3. Use os botões [^]/[v] para selecionar "L/R" (Esquerda/Direita) e pressione o botão [>] para acessar a função.**

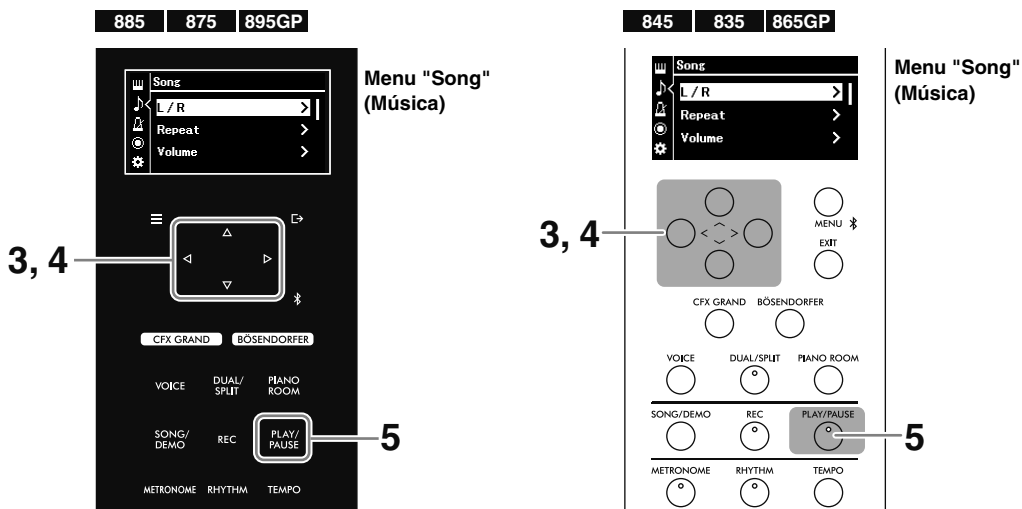

**4. Use os botões [^]/[v]/[<]/[>] para definir a parte desejada para praticar, "R" (Direita) ou "L" (Esquerda), como "Off" (Desativado).**

A parte definida como "Off" (Desativado) será silenciada.



**OBSERVAÇÃO**

- As partes que não contêm dados são indicadas por "---".
- Uma música MIDI consiste de 16 faixas (partes), em que a faixa 1 é atribuída a "R", a faixa 2 é atribuída a "L" e as faixas 3 a 16 são atribuídas a "Extra".
- Se você selecionar outra música, todas as partes serão redefinidas como "On" (Ativado).

**5. Pressione o botão [PLAY/PAUSE] para iniciar a reprodução e pratique tocar a parte que você desativou.**

A música é interrompida automaticamente quando a reprodução da música selecionada chegar ao fim. Para pausar a música durante a reprodução, pressione o botão [PLAY/PAUSE].

Para praticar de uma forma mais efetiva, você pode ajustar o tempo (página 33) e usar a função Repetição de A a B (página 34).

## Outras funções úteis para a reprodução de músicas

As funções adicionais abaixo são úteis para a reprodução de músicas e podem ser definidas no visor "Menu" (página 51). Para obter detalhes, consulte o Manual de Referência.

- **Início/pausa da reprodução usando um pedal:** pode ser definido em "Pedal" > "Play/Pause" (Reproduzir/Pausar) no menu "System" (Sistema).
- **Transposição da afinação de uma música:** pode ser definida em "Transpose" (Transposição) no menu "Song" (Música).
- **Ajuste do equilíbrio do volume entre a apresentação do teclado e a reprodução da música:** pode ser definido em "Volume" no menu "Song" (Música).

# Como gravar sua apresentação

Este instrumento contém dois métodos de gravação diferentes que podem ser usados, dependendo do propósito.

## • Gravação MIDI

Com este método, apresentações gravadas são salvas como uma música MIDI SMF (formato 0) no instrumento ou em uma unidade USB. Uma música MIDI utiliza uma pequena quantidade de capacidade de dados em comparação a uma música de áudio. Uma gravação MIDI permite que você grave cada parte (como as partes da mão direita e esquerda) separadamente. Como uma música MIDI pode ser editada, se você quiser regravar uma seção específica ou alterar parâmetros, como Voice (som), use este método. Como uma música MIDI pode ser convertida em uma música de áudio após a gravação, talvez você queira usar primeiro a gravação MIDI (com sobreposição e várias faixas) para criar um arranjo complexo que, de outra forma, não seria possível de tocar ao vivo. Em seguida, converta-o em uma música de áudio. Este instrumento permite gravar aproximadamente 500 KB de dados por música.

## • Gravação de áudio

Com este método, as apresentações gravadas são salvas como uma música de áudio no formato WAV (44,1 kHz, 16 bits, estéreo) em uma unidade USB. O som de saída de áudio do dispositivo externo conectado (computador, celular, reproduzidor de áudio etc.) também pode ser gravado junto com sua apresentação de teclado. Este instrumento permite a gravação de até 80 minutos por gravação individual.

### OBSERVAÇÃO

- Neste manual, o "som de entrada de áudio" se refere aos dados de áudio que são recebidos do instrumento de dispositivos externos conectados usando um desses métodos: função de interface de áudio USB, função de áudio por Bluetooth (página 43), conector [AUX IN] (página 45) ou Wi-Fi (página 47).
- As músicas MIDI podem ser convertidas em músicas de áudio em "File" (Arquivo) > "MIDI to Audio" (MIDI para áudio) no menu "Song" (Música) (página 51). Para obter detalhes, consulte o Manual de Referência.

## Como gravar no instrumento (gravação MIDI)

Esta seção explica como gravar uma nova apresentação e salvá-la no instrumento como uma música MIDI.

### 1. Faça as configurações necessárias, como seleção de Voice.

Se você quiser usar funções, como Dual, Slip e metrônomo, ative-as aqui.

Se você quiser reproduzir o ritmo, selecione-o aqui, mas certifique-se de iniciar a reprodução na etapa 3.

Se você iniciar a reprodução do ritmo aqui, seguir para a próxima etapa interrompe a reprodução.

#### OBSERVAÇÃO

O som do metrônomo não é gravado. O ritmo é gravado por padrão. No entanto, é possível definir se o ritmo é gravado ou não no menu "Recording" (Gravação) (página 51).

### 2. Pressione o botão [REC] para colocar a gravação em espera.

O visor "REC" é exibido e o botão [PLAY/PAUSE] pisca.

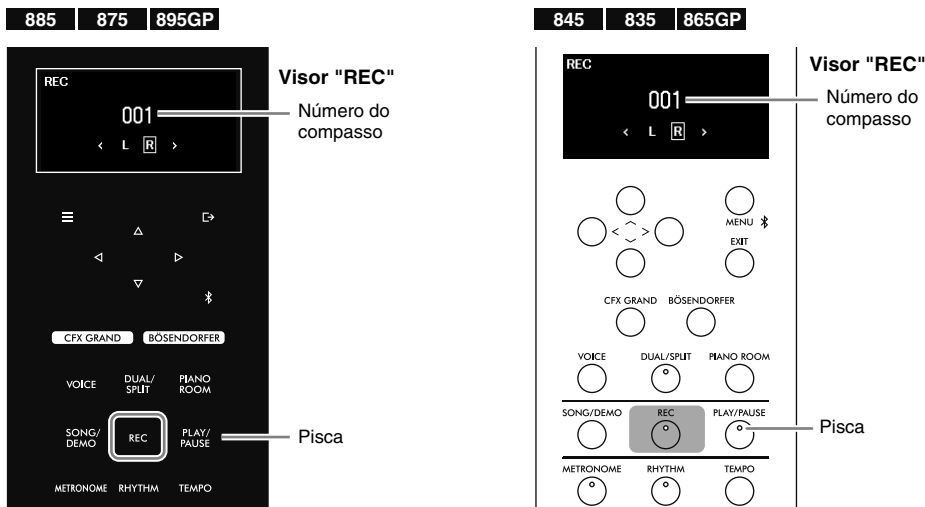

**OBSERVAÇÃO**

Se você mantiver o botão [REC] pressionado por um tempo, uma lista será exibida, permitindo que você selecione a música-alvo de gravação (etapa 3 na página 39). Nesta lista, selecione "New MIDI" (Nova MIDI).

**3. Comece gravar e tocar o teclado.**

Tocar o teclado automaticamente inicia a gravação. Se quiser gravar um silêncio no início da música, pressione o botão [PLAY/PAUSE] para começar a gravar. Ao gravar, o número do compasso no visor avança. Se quiser gravar com a reprodução do ritmo, pressione o botão [RHYTHM] no momento em que você quiser iniciar a reprodução do ritmo. Para iniciar a gravação e a reprodução do ritmo ao mesmo tempo, pressione o botão [RHYTHM] para iniciar a gravação.

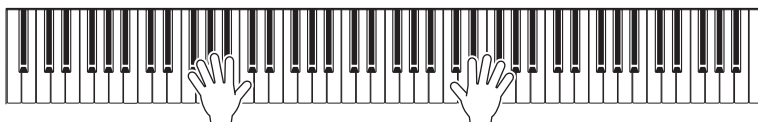

**4. Quando terminar a sua apresentação, pressione o botão [REC] novamente para interromper a gravação.**

**5. No visor "Confirm" (Confirmar), use os botões [^]/[v] para selecionar "Save" (Salvar) e pressione o botão [>] para salvar os dados.**

Se quiser gravar novamente, selecione "Retry" (Tentar novamente) e volte para a etapa 3. Se você não quiser salvar os dados e sair deste visor, selecione "Cancel" (Cancelar).



Após a conclusão da operação, uma mensagem de "Save Completed" (Operação Salvar concluída) é exibida e a operação volta para o visor Música. A música gravada receberá o nome de "USERSONG\*\*\*\*" (em que \*\*\*\* é um número) e será salva na categoria "User" (Usuário) (página 31).

**AVISO**

A música gravada será perdida se você alternar para outra música ou desligar o instrumento sem executar a operação "Save" (Salvar).

**OBSERVAÇÃO**

É possível renomear a música conforme desejado em "File" (Arquivo) no menu "Song" (Música) (página 51). Para obter detalhes, consulte o Manual de Referência.

**6. Pressione o botão [PLAY/PAUSE] para ouvir a apresentação gravada.**

## Como gravar em uma unidade USB (gravação MIDI/gravação de áudio)

Esta seção explica como gravar uma nova apresentação e salvá-la como uma música MIDI ou uma música de áudio na unidade USB.

### OBSERVAÇÃO

Antes de usar uma unidade USB, leia a seção "Como usar o terminal USB [TO DEVICE]" na página 6.

### 1. Conecte a unidade USB ao terminal USB [TO DEVICE].

### 2. Faça as configurações necessárias, como seleção de Voice.

Se você quiser usar funções, como Dual, Slip e metrônomo, ative-as aqui.

Se você quiser reproduzir o ritmo, selecione-o aqui, mas certifique-se de iniciar a reprodução na etapa 6.

Se você quiser iniciar a reprodução do ritmo aqui, seguir para a próxima etapa interrompe a reprodução.

### OBSERVAÇÃO

O som do metrônomo não é gravado. O ritmo é gravado por padrão. No entanto, é possível definir se o ritmo é gravado ou não no menu "Recording" (Gravação) (página 51).

### 3. Mantenha pressionado o botão [REC] por um segundo para acessar uma lista de músicas-alvo gravadas.

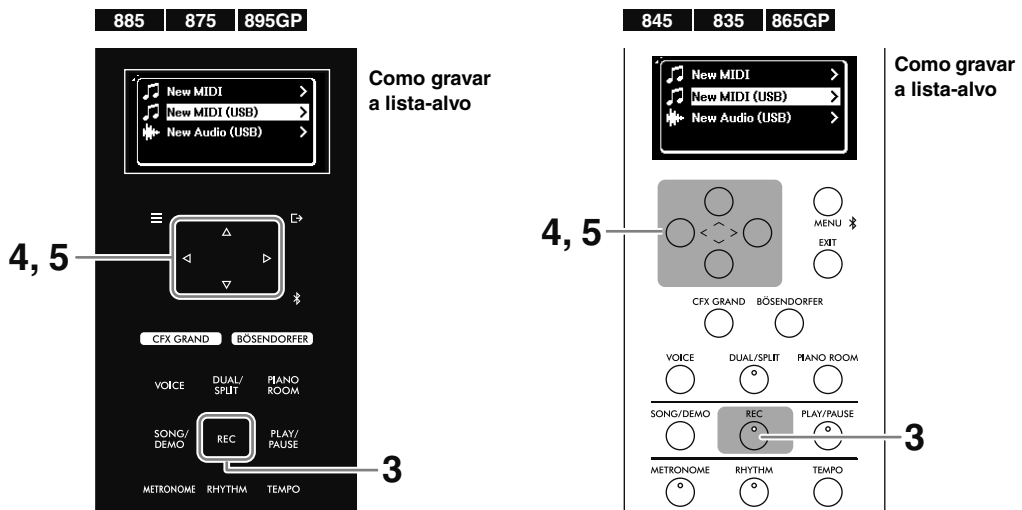

### 4. Use os botões [^]/[v] para selecionar "New MIDI (USB)" (Nova MIDI, USB) ou "New Audio (USB)" (Novo áudio, USB).

- **"New MIDI (USB)" (Nova MIDI, USB):** Para gravar uma nova música MIDI e salvá-la na unidade USB.
- **"New Audio (USB)" (Novo áudio, USB):** Para gravar uma nova música de áudio e salvá-la na unidade USB.

### OBSERVAÇÃO

- "New MIDI (USB)" e "New Audio (USB)" poderão ser selecionados apenas quando a unidade USB estiver conectada ao terminal USB [TO DEVICE].
- "New MIDI" grava uma nova música MIDI e a salva no instrumento (o mesmo que a etapa 2 na página 37).

### 5. Pressione o botão [>] para colocar a gravação em espera.

O visor "REC" é exibido e o botão [PLAY/PAUSE] pisca.



### 6. Siga as mesmas operações que as etapas 3 a 6 na página 38.

A música gravada receberá o nome de "USERSONG\*\*\*.mid" para músicas MIDI e "USERAUDIO\*\*\*.wav", (em que \*\*\* é um número) e será salva na pasta "USER FILES" (arquivos do usuário) na unidade USB.

## Gravação das partes das mãos direita e esquerda de forma independente (gravação MIDI)

Com a gravação MIDI, é possível gravar partes das mãos direita e esquerda independentemente e salvá-las como uma música individual. Isso permite a criação de uma música que seria difícil tocar ao vivo com as duas mãos juntas. Também pode ser conveniente permitir que as crianças pratiquem, gravando a apresentação de um pai ou professor, e a criança pode tocar a parte com uma mão junto com a reprodução da parte-modelo.

### 1. Faça as configurações necessárias, como seleção de Voice.

Se quiser salvar os dados gravados em uma unidade USB, conecte-a ao terminal USB [TO DEVICE].

### 2. Pressione o botão [REC] para colocar a gravação em espera.

O visor "REC" é exibido e o botão [PLAY/PAUSE] pisca.



#### OBSERVAÇÃO

Para gravar na unidade USB, pressione o botão [REC] até que a lista de músicas-alvo gravadas (etapa 3 na página 39) seja exibida e depois selecione "New MIDI (USB)" (Nova MIDI, USB).

### 3. Pressione os botões [<]/[>] para selecionar a primeira parte a ser gravada: "R" (mão direita) ou "L" (mão esquerda).

### 4. Comece gravar e tocar o teclado.

Tocar o teclado automaticamente inicia a gravação. Se quiser gravar um silêncio no início da música, pressione o botão [PLAY/PAUSE] para começar a gravar.

### 5. Quando terminar a sua apresentação, pressione o botão [REC] novamente para interromper a gravação.

### 6. No visor "Confirm" (Confirmar), use os botões [^]/[v] para selecionar "Save" (Salvar) e pressione o botão [>] para salvar os dados.

Se quiser gravar novamente, selecione "Retry" (Tentar novamente) e volte para a etapa 3.

Se você não quiser salvar os dados e sair deste visor, selecione "Cancel" (Cancelar).

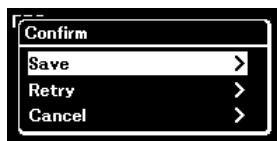

Após a conclusão da operação, uma mensagem de "Save Completed" (Operação Salvar concluída) é exibida e a operação volta para o visor Música. A música gravada receberá o nome de "USERSONG\*\*\*\*" (em que \*\*\* é um número) e será salva na categoria "User" (Usuário) (página 31).

#### AVISO

A música gravada será perdida se você alternar para outra música ou desligar o instrumento sem executar a operação "Save" (Salvar).

### 7. Pressione o botão [PLAY/PAUSE] para ouvir a apresentação gravada.

### 8. Mantenha pressionado o botão [REC] por um segundo para acessar uma lista de músicas-alvo gravadas.



**9. Pressione o botão [V] para selecionar a música MIDI (no final da lista) salva na etapa 6 e, em seguida, pressione o botão [>].**



**10. Pressione os botões [<]/[>] para selecionar a segunda parte a ser gravada: "R" (mão direita) ou "L" (mão esquerda).**



Parte da gravação (faixa)

**Status dos dados da faixa**

- R** : Contém dados
- R** : Não contém dados

**AVISO**

Lembre-se que a gravação da apresentação em uma parte (faixa) que contém dados substituirá os dados gravados anteriormente.

**11. Siga as mesmas operações que as etapas 4 a 6 e substitua os dados gravados.**

Durante a gravação, a parte gravada anteriormente é reproduzida. Após salvar os dados, pressione o botão [PLAY/PAUSE] para ouvir a apresentação gravada.

**OBSERVAÇÃO**

- Se você quiser regravar uma parte após salvar os dados, comece pela etapa 8. Se sua música desejada não for exibida na etapa 9, pressione o botão [SONG], selecione a música desejada e comece pela etapa 8 novamente. Na etapa 10, selecione a parte a ser regravada.
- Para excluir os dados de uma parte, selecione a parte (faixa) desejada em "Edit" > "Track Delete" (Excluir faixa) no menu "Song" (Música) (página 51). "R" é a mesma que a faixa 1 e "L" é a mesma que a faixa 2. Para obter detalhes, consulte o Manual de Referência.

**Como sobrepor várias partes (gravação de várias faixas)**

Com a gravação MIDI é possível criar uma música MIDI composta de 16 faixas gravando a apresentação em cada faixa, uma por uma.

Conforme descrito na seção acima, a parte da mão direita foi gravada em "R" (faixa 1) e, depois, a parte da mão esquerda foi gravada em "L" (faixa 2). Na etapa 3 ou 10, outra faixa entre Faixa 3 e Faixa 16 (Extra 3 a Extra 16) pode ser selecionada, permitindo que você acrescente dados de gravação às faixas adicionais e salve tudo junto como uma Música. Dessa forma, é possível gravar uma música de dueto sozinho ou até recriar músicas ainda mais complexas.



- Quando o Dual/Split/Duo está ativado (página 27), apenas a apresentação da Voice Direita 1 (para Dual) e da Voice Direita (para Split/Duo) é gravada na faixa selecionada. A Voice Direita 2 (para Dual) será gravada no número de faixa que é 6 mais a faixa selecionada, e a Voice Esquerda (para Split/Duo) será gravada no número de faixa que é 3 mais a faixa selecionada. Se o número da faixa exceder 16, a contagem de faixas será reiniciada.
- Ao gravar o ritmo (página 29), você não poderá selecionar qualquer faixa desejada. A parte da bateria é gravada entre as faixas 9 e 10 e a parte do baixo é gravada na faixa 11.

**AVISO**

Observe que a gravação da apresentação em uma faixa com dados substituirá os dados gravados anteriormente. Tome cuidado quando o Dual, o Split ou o Duo estiver ativado, pois as faixas de gravação são atribuídas automaticamente. Para ver qual faixa contém dados, verifique o cursor "REC" (etapa 10 acima).

**OBSERVAÇÃO**

Os dados em cada faixa podem ser reproduzidos individualmente em "Others" (Outros) > "Play Track" (Reproduzir faixa) no menu "Song" (Música) (página 51). Para obter detalhes, consulte o Manual de Referência.

Dados registrados em músicas MIDI	
<p><b>Dados de cada parte</b></p> <ul style="list-style-type: none"> <li>• Dados de notas (apresentação no teclado)</li> <li>• Seleção de Voice</li> <li>• Operações do pedal (Sustentação, abafador, tonal)</li> <li>• Dados de Grand Expression Modeling (Modelagem de expressão de um piano de cauda)</li> <li>• As configurações a seguir podem ser definidas no menu "Voice" (som) (página 51)                     <ul style="list-style-type: none"> <li>- Voice Edit (Edição de som)                             <ul style="list-style-type: none"> <li>Octave (oitava), Volume, Reverb Depth (profundidade de reverberação), Chorus Depth (profundidade do Chorus), Effect (efeito), Effect depth (profundidade de efeito), Pan (panorâmica), Harmonic Content (conteúdo harmônico), Brightness (brilho), Touch (sensibilidade)</li> <li>- Balance (Equilíbrio)</li> <li>Detune (Desafinação) (apenas quando o Dual está ativado)</li> </ul> </li> </ul> </li> </ul>	<p><b>Dados comuns de todas as partes</b></p> <ul style="list-style-type: none"> <li>• Escala</li> <li>• Tempo</li> <li>• Fórmula de compasso</li> <li>• Tipo de reverberação</li> <li>• Tipo de Chorus</li> </ul>

## Como excluir as músicas gravadas

É possível excluir músicas gravadas e salvas no instrumento ou em uma unidade USB. Você pode excluir a música selecionada uma por uma, excluir todas as músicas na categoria "User" (Usuário) no instrumento ou excluir todas as músicas na pasta "USER FILES" (arquivos do usuário) da unidade USB conectada.

### OBSERVAÇÃO

As músicas presentes na pasta "USER FILES" (arquivos do usuário) da unidade USB não são excluídas.

### 1. Selecione a música desejada (página 31) para excluí-la.

Para excluir todas as músicas na categoria "User" (Usuário) no instrumento ou excluir todas as músicas na pasta "USER FILES" (arquivos do usuário), selecione qualquer uma das músicas na pasta.

### 2. Pressione o botão [MENU] diversas vezes para acessar o menu "Song" (Música) (página 51).

### 3. Use os botões [^]/[v] para selecionar "File" (Arquivo) e pressione o botão [>] para acessar a função.

Menu "Song" (Música)



### 4. Use os botões [^]/[v] para selecionar "Delete" (Excluir) ou "Delete All" (Excluir tudo) e, em seguida, pressione o botão [>] para selecioná-las.

### 5. Use os botões [^]/[v] para selecionar "Execute" (Executar) e pressione o botão [>] para executar a operação.

Uma mensagem de "Executing" (Executando) é exibida. Após a conclusão da operação, uma mensagem de "Completed" (Concluída) é exibida e a operação volta para o visor Música.

### AVISO

Não desligue o instrumento nem desconecte a unidade USB enquanto "Executing" (Executando) estiver sendo exibido no visor. Fazê-lo pode danificar os dados.

### OBSERVAÇÃO

Para excluir os dados de cada parte (faixa), use "Edit" (Editar) > "Track Delete" (Excluir faixa) no menu "Song" (Música) (página 51). Para obter detalhes, consulte o Manual de Referência.

# Conexão com outros dispositivos

A conexão deste instrumento com dispositivos externos fornece opções de apresentação ainda mais convenientes. Para obter informações sobre a localização desses conectores, consulte "Controles e terminais do painel" na página 12.



## **CUIDADO**

Antes de conectar o instrumento a outros dispositivos eletrônicos, desligue todos os dispositivos. Além disso, antes de ligar ou desligar qualquer dispositivo, ajuste o volume para o nível mínimo (0). Do contrário, pode haver dano aos dispositivos, choque elétrico ou mesmo uma perda permanente da audição.

## **AVISO**

Não coloque os dispositivos em uma posição instável. Desse modo, você evita que o dispositivo caia e seja danificado.

## Como ouvir o reproduzidor de áudio pelos alto-falantes do instrumento

Conectar o instrumento a um reproduzidor de áudio, como um celular ou tablet, permite a saída de áudio do dispositivo conectado pelos alto-falantes do instrumento. O reproduzidor de áudio pode ser conectado via função de áudio por Bluetooth, conector [AUX IN] ou terminal USB [TO HOST].

## Conexão via Bluetooth (Função de áudio por Bluetooth)

Antes de usar a função Bluetooth, leia "Sobre Bluetooth" na página 7.

Um reproduzidor de áudio com Bluetooth pode ser conectado ao usar a função de áudio por Bluetooth. A reprodução de áudio no dispositivo conectado sairá dos alto-falantes embutidos deste instrumento.

### **OBSERVAÇÃO**

- Dependendo do país em que você adquiriu o produto, o instrumento pode não apresentar funcionalidade Bluetooth (página 21).
- Para usar a função Bluetooth pela comunicação sem fio, o reproduzidor de áudio deve ser capaz de transmitir dados de áudio. Para uma operação adequada, o dispositivo deve ser compatível com A2DP (Advanced Audio Distribution Profile, perfil de distribuição de áudio avançada).
- Como este instrumento não pode transmitir dados de áudio para dispositivos externos via Bluetooth, fones ou alto-falantes Bluetooth não podem ser conectados.



Para a conexão via Bluetooth, a função Bluetooth deste instrumento deve estar ativada. Por padrão, a função Bluetooth está ativada, mas é possível ativá-la/desativá-la em "Bluetooth" no menu "System" (Sistema) (página 51). Para obter detalhes, consulte o Manual de Referência.

- (CLP-885/ CLP-875/CLP-895GP) Mantenha o botão [ ] (Bluetooth) pressionado por 3 segundos.**  
**(CLP-845/ CLP-835/CLP-865GP) Mantenha o botão [MENU] pressionado por 3 segundos.**

Uma mensagem é exibida, indicando que o instrumento está em espera para emparelhamento (registro) do dispositivo com Bluetooth.

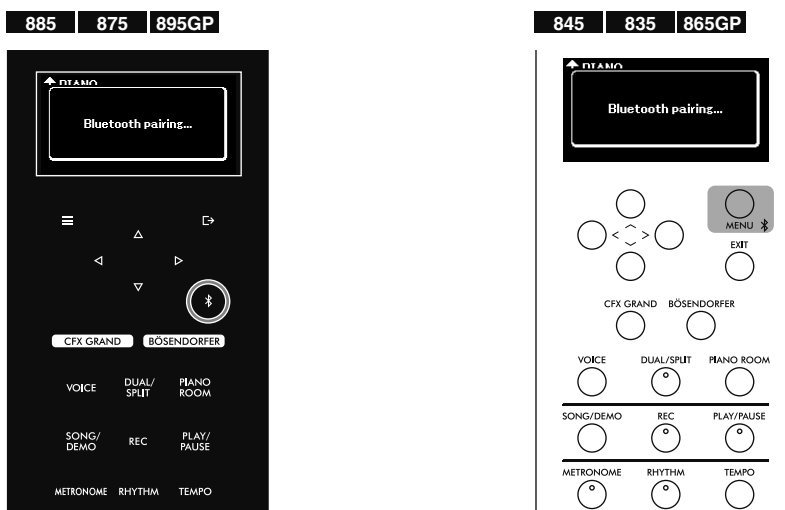

Pressione o botão [EXIT] para cancelar o emparelhamento.

- No reproduzidor de áudio, ative a função Bluetooth e selecione "CLP-\*\*\*(nome do modelo) AUDIO" na lista de conexão.**

Para obter detalhes, consulte o manual do proprietário do reproduzidor de áudio. Depois que o emparelhamento for concluído, o status da conexão será mostrado no visor.

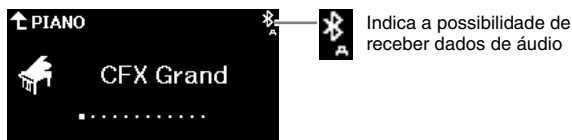

#### OBSERVAÇÃO

- Ajuste as configurações no reproduzidor de áudio dentro de 5 minutos.
- Somente um reproduzidor de áudio com Bluetooth pode ser conectado a este instrumento por vez (embora até oito reproduzidores de áudio possam ser emparelhados com este instrumento). Quando o emparelhamento com um nono reproduzidor de áudio for realizado, os dados de emparelhamento do reproduzidor de áudio com a data de conexão mais antiga serão excluídos.

- Reproduza dados de áudio no reproduzidor de áudio para confirmar que os alto-falantes embutidos do instrumento podem emitir som de áudio.**

Da próxima vez em que você ligar o instrumento, o reproduzidor de áudio conectado mais recentemente será conectado automaticamente a este instrumento, se a função Bluetooth do reproduzidor de áudio e do instrumento estiver ligada. Se ele não for conectado automaticamente, selecione novamente o nome do modelo do instrumento na lista de conexão do reproduzidor de áudio.

## Conexão com um cabo de áudio (entrada [AUX IN])

É possível conectar os fones de ouvido de um reproduutor de áudio ao conector [AUX IN] do instrumento ao usar um cabo de áudio. A reprodução de áudio no dispositivo conectado sairá dos alto-falantes embutidos deste instrumento.

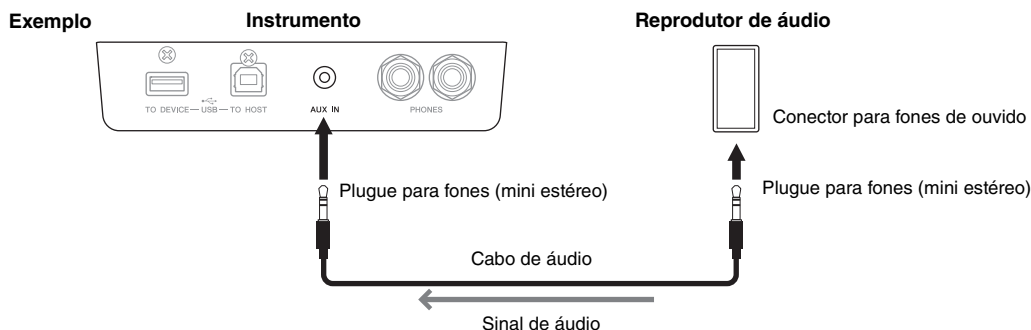

### AVISO

Para evitar danos aos dispositivos, ligue primeiro o dispositivo externo e depois o instrumento. Ao desligar os equipamentos, desligue primeiramente o instrumento e depois o dispositivo externo.

### OBSERVAÇÃO

Use cabos de áudio e plugues de adaptador sem resistência (zero).

## Conexão com um cabo USB (terminal USB [TO HOST])

Ao usar um cabo USB e um adaptador de conversão USB, é possível conectar um reprodutor de áudio (ou dispositivo inteligente, como um celular) ao terminal USB [TO HOST] do instrumento. Com esta conexão, o instrumento pode ser usado como uma interface de áudio USB, permitindo que dados de áudio sejam transmitidos e recebidos entre o instrumento e o dispositivo conectado. Para obter detalhes, consulte a página 48.

### AVISO

Use um cabo USB do tipo AB com menos de 3 metros. Não é possível usar cabos USB 3.0.

## Uso do aplicativo Smart Pianist

Ao se conectar a um dispositivo inteligente, como um celular ou tablet, e ao usar o Smart Pianist, você tem acesso a uma variedade de funções bastante convenientes, como a visualização de partituras e gravação de suas apresentações no dispositivo. A interface visual intuitiva permite que você confirme as configurações atuais do instrumento.



Para obter detalhes sobre o aplicativo e os dispositivos compatíveis, visite o site abaixo e consulte a página "Smart Pianist".

<https://yamaha.com/kbdapps/>

Após a instalação do aplicativo Smart Pianist no seu dispositivo inteligente, conecte este instrumento ao dispositivo via cabos USB, Bluetooth ou rede local sem fio (Wi-Fi). Para obter instruções de como conectar o dispositivo e usar o aplicativo, consulte o "Smart Pianist User Guide" (Guia de usuário do Smart Pianist).

### AVISO

Todas as configurações deste instrumento são substituídas pelas configurações do Smart Pianist quando o instrumento é conectado ao Smart Pianist.

### OBSERVAÇÃO

Enquanto o Smart Pianist estiver conectado, não é possível usar o painel de controle do instrumento. Use o Smart Pianist para controlar o instrumento. Para desconectar o Smart Pianist, feche o Smart Pianist no dispositivo inteligente ou pressione o botão [EXIT] no instrumento.

## Conexão via Bluetooth

Antes de usar a função Bluetooth, leia "Sobre Bluetooth" na página 7.

Para conectar o instrumento e o dispositivo inteligente por Bluetooth, certifique-se de ajustar as configurações de MIDI por Bluetooth e áudio por Bluetooth individualmente. Para usar o Smart Pianist, é necessária a conexão MIDI por Bluetooth. Para ouvir dados de áudio do instrumento no dispositivo inteligente, também é necessária a conexão de áudio por Bluetooth.

Quando a conexão por Bluetooth for concluída com sucesso, o status de conexão aparece no visor.

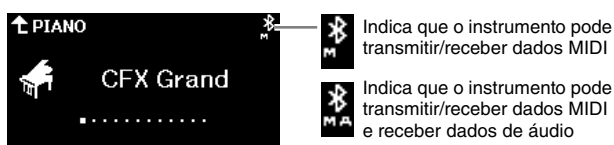

### OBSERVAÇÃO

- Dependendo do país em que você adquiriu o produto, o instrumento pode não apresentar funcionalidade Bluetooth (página 21).
- Quando o dispositivo estiver conectado por Bluetooth, não será possível gravar um formato de áudio ao usar o Smart Pianist. Para habilitar a gravação de áudio, conecte via cabo USB (página 47) ou Wi-Fi (página 47).

## 1. Conecte o instrumento e o dispositivo inteligente via áudio por Bluetooth (página 44).



Quando a conexão for concluída, o instrumento pode receber dados de áudio. Isso permite que você escute a reprodução de áudio do alto-falante do instrumento no dispositivo inteligente.

## 2. Ao usar o aplicativo Smart Pianist, conecte o instrumento e o dispositivo inteligente via MIDI por Bluetooth.

Para obter detalhes sobre conexão, consulte o "Smart Pianist User Guide" (Guia de usuário do Smart Pianist). Selecione "CLP-\*\*\* (nome do modelo) MIDI" para emparelhar.



Quando a conexão for concluída, o instrumento e o dispositivo inteligente podem receber transmitir/dados MIDI. Isso permite que você grave sua apresentação do teclado no formato MIDI no dispositivo inteligente ou ouvir a música MIDI do alto-falante do instrumento sendo tocada no dispositivo inteligente.

## Conexão com um cabo USB (terminal USB [TO HOST])

Ao usar um cabo USB e um adaptador de conversão USB, é possível conectar um dispositivo inteligente ao terminal USB [TO HOST] do instrumento. Para obter instruções sobre conexão, consulte o "Smart Pianist User Guide" (Guia de usuário do Smart Pianist).

### AVISO

Use um cabo USB do tipo AB com menos de 3 metros. Não é possível usar cabos USB 3.0.

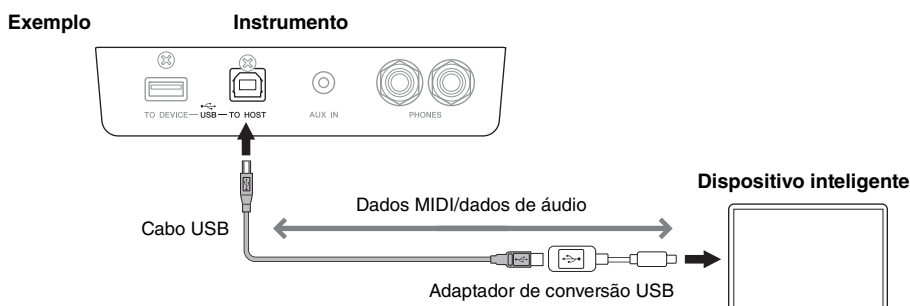

## Conexão via rede local sem fio (Wi-Fi) com o UD-WL01 (vendido separadamente)

Para habilitar a conexão via Wi-Fi, é necessário o adaptador de rede local sem fio USB UD-WL01, vendido separadamente. Conecte o adaptador da rede local sem fio USB ao terminal USB [TO DEVICE]. Antes de usar o adaptador de rede local sem fio USB, leia "Como usar o terminal USB [TO DEVICE]" na página 6. Para obter instruções sobre conexão, consulte o "Smart Pianist User Guide" (Guia de usuário do Smart Pianist).

### AVISO

Não conecte este produto diretamente à Internet ou a redes Wi-Fi públicas. Somente conecte este produto à Internet por meio de um roteador com uma senha forte. Consulte o fabricante do seu roteador para obter informações sobre as melhores práticas de segurança.

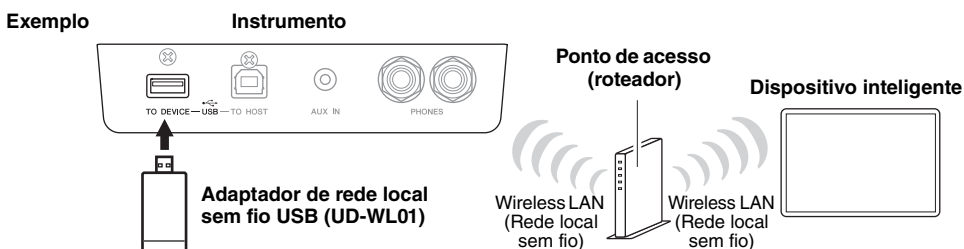

O instrumento pode ser conectado diretamente via Wi-Fi sem a necessidade de ter um ponto de acesso. No entanto, nesta situação, o acesso à Internet será desabilitado no seu dispositivo inteligente e algumas funções do Smart Pianist (como exportação/importação de dados para e do armazenamento on-line, atualização de firmware) não podem ser usadas.

#### OBSERVAÇÃO

- O adaptador de rede local sem fio USB (UD-WL01) pode não estar disponível, dependendo da sua região.
- Um "ponto de acesso" se refere a um dispositivo que age como uma estação de base quando dados são transmitidos/recebidos via um adaptador de rede local sem fio USB. Alguns pontos de acesso são combinados com funções do roteador ou modem.

## Conexão com um computador

Ao conectar um computador ao terminal USB [TO HOST] com um cabo USB, você pode usar o instrumento como uma interface USB de áudio/MIDI para transferir/receber dados MIDI ou dados de áudio entre o instrumento e o computador. Dentre as várias possibilidades, é possível tocar o instrumento e gravar dados de apresentação ao usar o computador ou reproduzir dados de música no computador e ouvi-los no instrumento.

#### AVISO

- Use um cabo USB do tipo AB com menos de 3 metros. Não é possível usar cabos USB 3.0.
- Se você usar um aplicativo DAW (estação de trabalho de áudio digital) com este instrumento, desative a função Audio Loopback (página 49). Do contrário, um som alto poderá ser emitido, dependendo das configurações do computador.

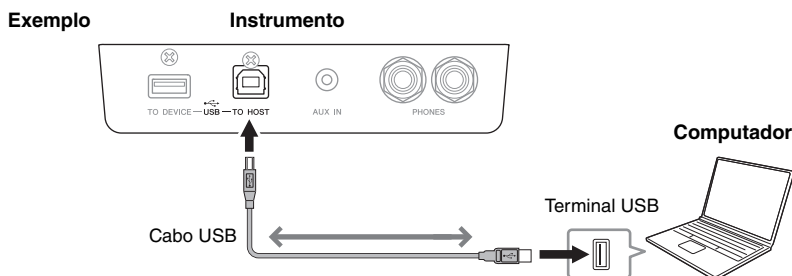

#### OBSERVAÇÃO

- Ao utilizar um cabo USB para conectar o instrumento ao computador, conecte diretamente sem usar um hub USB.
- O instrumento iniciará a transmissão logo após a conclusão da conexão USB.
- Sons inesperados poderão ser emitidos se você editar dados MIDI relacionados ao efeito Grand Expression Modeling (página 25) em um computador.

## Transmissão/recebimento de dados de áudio (função de interface de áudio USB)

Ao conectar um computador ou dispositivo inteligente ao terminal USB [TO HOST] com um cabo USB, é possível transmitir/receber dados de áudio digital. Esta função de interface de áudio USB oferece as seguintes vantagens:

- **Reprodução de dados de áudio com alta qualidade de som**  
Oferece um som direto e claro, onde a qualidade do som tem menos ruído e deterioração do que o conector [AUX IN].
- **Gravação da apresentação no instrumento como dados de áudio com um software de gravação ou um software de produção de música**  
Os dados de áudio gravados podem ser reproduzidos em um computador ou dispositivo inteligente.

#### OBSERVAÇÃO

- Dependendo do modelo ou sistema operacional (OS) do computador e do dispositivo inteligente, pode haver ruídos ou esta função pode não estar disponível.
- Ao transmitir ou receber sinais de áudio usando um computador com Windows, se a operação for instável ou ocorrerem atrasos, use o "Driver USB Yamaha Steinberg". No site abaixo, pesquise "Driver USB Yamaha Steinberg" e instale-o no computador. Para instruções sobre instalação do driver, consulte o Guia de instalação incluído no arquivo de download.  
<https://download.yamaha.com/>



## Ativação/desativação do Audio Loopback

Isto permite definir se a entrada de som do computador ou dispositivo inteligente conectado é enviada para um computador ou um dispositivo inteligente ou não junto com a apresentação tocada no instrumento. Para transmitir o som de entrada de áudio, defina a função Audio Loopback como "On" (Ativado). Por exemplo, se quiser gravar o som de entrada de áudio e também o som tocado no instrumento usando o computador ou o dispositivo inteligente conectado, defina esta função como "On" (Ativado). Se quiser gravar apenas o som tocado no instrumento usando o computador ou o dispositivo inteligente, defina esta função como "Off" (Desativado). Por padrão, é definida como "On" (Ativado). No entanto, a configuração pode ser alterada em "Utility" (Utilitário) > "Audio Loopback" no menu "System" (Sistema) (página 51).

### OBSERVAÇÃO

- Neste manual, o "som de entrada de áudio" se refere aos dados de áudio que são recebidos do instrumento de dispositivos externos conectados usando um desses métodos: função de interface de áudio USB, função de áudio por Bluetooth (página 43), conector [AUX IN] (página 45) ou Wi-Fi (página 47).
- O som não pode ser transmitido para um dispositivo conectado por Bluetooth ou conector [AUX IN].
- Com a função de gravação de áudio neste instrumento (página 39), o som de entrada de áudio do dispositivo externo é gravado quando esta função estiver ativada, e o som não será gravado se esta função estiver desativada. No entanto, quando os dispositivos estiverem conectados via áudio por Bluetooth ou conector [AUX IN], os sons de entrada são sempre gravados, independente da ativação/desativação do Audio Loopback.

## Como conectar uma unidade flash USB

Uma unidade flash USB pode ser conectada com o terminal USB [TO DEVICE], permitindo que dados que foram gravados no instrumento sejam salvos na unidade flash USB (página 39) ou reproduzir dados do instrumento que estejam presentes na unidade flash USB (página 31). Antes de usar o terminal USB [TO DEVICE], leia "Como usar o terminal USB [TO DEVICE]" na página 6.

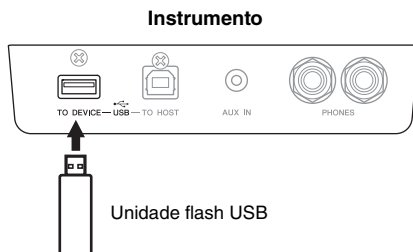

Quando uma mensagem é exibida no visor, indicando que uma unidade flash USB não foi formatada, formate-a em "Utility" (Utilitário) > "USB Format" (Formatação USB) no menu "System" (Sistema) (página 51).

### AVISO

- A execução da operação de formatação excluirá todos os dados salvos na unidade flash USB. Salve os dados importantes em um computador ou em outro dispositivo de armazenamento.
- Ao desligar o instrumento, certifique-se de que ele NÃO esteja acessando a unidade flash USB para reproduzir/gravar ou o gerenciamento de arquivos (como durante as operações Salvar, Copiar, Excluir e Formatar). Deixar de fazer isso pode danificar a unidade flash USB e os dados.

### OBSERVAÇÃO

Embora dispositivos USB 2.0 ou 3.0 possam ser usados neste instrumento, o tempo que demora para salvar ou carregar do dispositivo USB pode ser diferente, dependendo do tipo de dados ou do status do instrumento.

## Saída de som do instrumento em alto-falantes externos

É possível conectar alto-falantes aos conectores AUX OUT [L/L+R]/[R] usando cabos de áudio para transmitir o som tocado no instrumento para os dispositivos conectados.

### AVISO

- Para evitar possíveis danos, desligue primeiro o instrumento e depois o dispositivo externo. Ao desligar os equipamentos, desligue primeiro o dispositivo externo e depois o instrumento. Como este instrumento pode ser desligado automaticamente devido à função "Auto Power Off" (Desligamento automático) (página 17), desligue o dispositivo externo ou desative a função "Auto Power Off" quando não quiser utilizar o instrumento.
- Não encaminhe a saída dos conectores AUX OUT para o conector [AUX IN]. Se fizer essa conexão, a entrada de sinal no conector [AUX IN] é reproduzida nos conectores AUX OUT. Essas conexões podem resultar em um loop de feedback que impossibilitará o desempenho normal e até poderá danificar o equipamento.

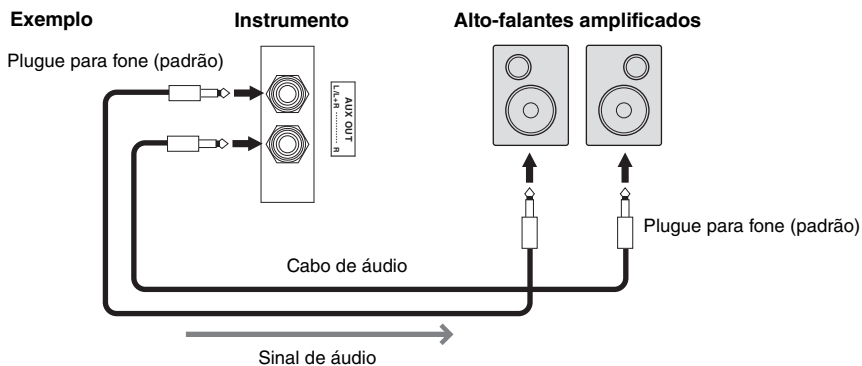

### OBSERVAÇÃO

- Utilize somente a entrada [L/L+R] para se conectar com um dispositivo monoauricular.
- Ao monitorar a saída de som pelos conectores AUX OUT dos fones de ouvido conectados ao instrumento, é recomendável desativar as funções binaural em "Sound" (Sound) > "Binaural" no menu "System" (Sistema) (página 51). Para obter detalhes, consulte o Manual de Referência.

# Como ajustar diversas configurações no visor "Menu"

Pressione o botão [MENU] para acessar o visor "Menu". O visor "Menu" contém cinco menus e permite o ajuste de configurações relacionadas a Voice, música, metrônomo/ritmo, gravação e sistema (configurações gerais do instrumento). Esta seção explica as operações básicas no visor "Menu". Para obter detalhes sobre cada menu, consulte o "Reference Manual" (Manual de referência).

Para as seguintes, você precisará fazer os ajustes adicionais antes de abrir o visor Menu.

- **Quando quiser editar parâmetros relacionados à Voice:**  
Selecione uma Voice. Se quiser editar Voices no Dual/Split/Duo, ative a função desejada.
- **Quando quiser editar parâmetros relacionados à música:**  
Selecione uma música.

## 1. Pressione o botão [MENU] diversas vezes para selecionar o menu desejado.

Para alternar os menus, pressione o botão repetidamente. O nome do menu mostrado na parte superior do visor e o ícone à esquerda indicam o menu selecionado.

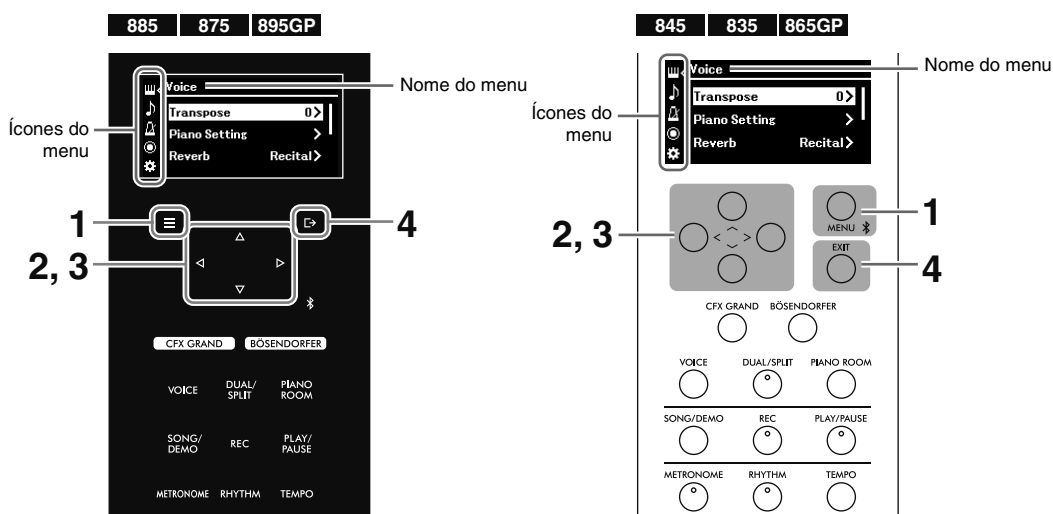

<b>Menu "Voice" (som)</b>	Para ajustar configurações de apresentação do teclado (função do pedal, equilíbrio do volume no Dual/Split/Duo, transposição etc.) e editar Voices.
<b>Menu "Song" (Música)</b>	Para ajustar as configurações de reprodução (reprodução de repetição, volume, transposição etc.) para editar músicas e lidar com arquivos de música.
<b>Menu "Metronome/Rhythm" (Metrônomo/Ritmo)</b>	Para ajudar o volume do metrônomo e do ritmo, configurar a fórmula de compasso do metrônomo e ajustes relacionados ao ritmo.
<b>Menu "Recording" (Gravação)</b>	Para ajustar configurações MIDI.
<b>Menu "System" (Sistema)</b>	Para ajustar as configurações do instrumento todo (afinação, som, desligamento automático, brilho do visor etc.), formate uma unidade flash USB e faça backup das configurações do instrumento.

## 2. Use os botões [^]/[v]/[<]/[>] para selecionar o parâmetro desejado.

## 3. Use os botões [<]/[>] para alterar a configuração ou executar a operação.

Para redefinir o item selecionado ao valor padrão no CLP-885, CLP-875 e CLP-895GP, mantenha pressionado o botão [MENU] até que o valor seja redefinido. No CLP-845, CLP-835 e CLP-865GP, pressione os botões [<] e [>] simultaneamente.

## 4. Para sair do visor "Menu", pressione o botão [EXIT].

# Apêndice

## Voice List (Lista de Voices)

As Voices predefinidas disponíveis variam entre os modelos. As linhas dos nomes de modelos indicam se os modelos contam ou não com as Voices predefinidas correspondentes.

●: Sim (com demonstração de Voice)

○: Sim (sem demonstração de Voice)

–: Não

✓: Sim, –: Não

CLP-885 CLP-895GP	CLP-875 CLP-845 CLP-835 CLP-865GP	Categoria de Voice	Nome da Voice	Descrição	Amos- tagem estéreo	Sensi- bili- dade ao toque	Amos- tras "Key- off"	VRM
●	●	PIANO	CFX Grand	Um som de piano de cauda para concerto CFX da Yamaha com uma ampla faixa dinâmica para um máximo controle expressivo. Adequado para tocar em qualquer estilo e gênero musical. Quando esta Voice é selecionada, a conexão dos fones de ouvido ativa automaticamente o som de amostragem binaural.	✓	✓	✓	✓
●	●		Bösendorfer	O famoso som do piano de cauda para concerto Bösendorfer Imperial, produzido em Viena. O som espaçoso evoca o tamanho do instrumento e é ideal para expressar a sensibilidade nas composições. Quando esta Voice é selecionada, a conexão dos fones de ouvido ativa automaticamente o som de amostragem binaural.	✓	✓	✓	✓
●	●		Upright Piano	O som gravado de um piano vertical, o Yamaha SU7. Desfrute a exclusiva característica do tom e uma expressividade mais leve e casual.	✓	✓	–	✓
●	–		Studio Grand	O som do piano de cauda C7 da Yamaha, que geralmente é usado em estúdios de gravação. Seu som claro e brilhante é ideal para ritmos populares.	✓	✓	✓	✓
○	–		Ballad Grand	Um som de piano de cauda com uma tonalidade suave e cálida. Bom para tocar baladas.	✓	✓	✓	✓
○	○		Jazz Grand	Um som de piano com uma característica de tom singular. Bom para estilos de jazz.	✓	✓	✓	✓
○	○		Rock Grand	Um piano com som animado. Ideal para ritmos de rock.	✓	✓	✓	✓
○	○		Warm Grand	Um som de piano cálido e suave. Bom para música relaxante.	✓	✓	✓	✓
○	●		Bright Grand	Um som de piano brilhante. Bom para a expressão clara e o destaque entre os outros instrumentos de um conjunto.	✓	✓	✓	–
●	●		Chill out Piano	Um som de piano muito processado com reverberação profunda. Bom para música relaxante.	✓	✓	✓	–
●	●		Lo-Fi Piano	Um som de piano acolhedor e típico de clássicos discos de vinil. Bom para ritmos como os primórdios do rock 'n' roll ou rock clássico.	✓	✓	✓	–
○	○		HonkyTonk Pf	Um piano no estilo honky-tonk. Apresenta um tom bem diferente do tom de um piano.	✓	✓	–	✓
●	–		FORTE PIANO	Scarlatti Piano	O som de um piano confeccionado por um fabricante de instrumentos musicais em Florença no início do século 18. O fabricante é famoso por ter inventado o piano. Acredita-se que Scarlatti tenha usado o piano confeccionado pelo fabricante. O som é claro e brilhante.	✓	✓	✓
●	●	Mozart Piano		O som de um piano confeccionado por um fabricante de instrumentos musicais em Viena no início do século 18. Mozart e Beethoven tocaram e gostavam muito do piano confeccionado por este fabricante. Seu som é claro e suave.	✓	✓	–	–

CLP-885 CLP-895GP	CLP-875 CLP-845 CLP-835 CLP-865GP	Categoria de Voice	Nome da Voice	Descrição	Amos- tagem estéreo	Sensi- bili- dade ao toque	Amos- tras "Key- off"	VRM
●	–	FORTE PIANO	Beethoven Piano	O som de um piano confeccionado por um fabricante de pianos em Londres no início do século 19. Haydn e Beethoven compuseram muitas obras-primas inspiradas nos pianos deste fabricante. Ele traz graves encorpados, agudos cintilantes e um fortíssimo enérgico.	✓	✓	✓	–
●	●		Chopin Piano	O som de um piano confeccionado por um fabricante de pianos em Paris no século 19. Chopin amava os pianos deste fabricante, que respondiam bem ao seu toque sensível. O piano produz um som que lembra uma voz a cantar, ora exuberante, ora melancólico.	✓	✓	–	–
●	●	E.PIANO	Stage E.Piano	O som de um piano elétrico com "garfos" de aço golpeados por um martelo. Tom suave, quando reproduzido lentamente, e agressivo quando tocado com intensidade.	–	✓	✓	–
●	●		DX E.Piano	Um som de um piano eletrônico produzido por um sintetizador FM. O tom será alterado à medida que você variar o toque. Ideal para músicas populares.	–	✓	–	–
●	●		Vintage EP	O som de um piano elétrico com varas de metal golpeadas por um martelo. Amplamente usado no rock e em músicas populares.	–	✓	✓	–
○	○		Soft EP	Um piano elétrico com um efeito panorâmico característico. Bom para tocar baladas tranquilas.	–	✓	✓	–
○	○		Phaser EP	Um efeito distinto de modulador de fase faz com que seja ideal para ritmos de fusão.	–	✓	✓	–
○	○		DX Bright	Uma variação do som de um piano eletrônico produzido por um sintetizador FM. Sua característica brilhante e viva acentua a música.	–	✓	–	–
○	○		Tremolo Vintage	Inclui trêmulo, ideal para Vintage EP. Frequentemente usado em músicas de rock.	–	✓	✓	–
●	–		ORGAN	Organ GrandJeu	Um registro sonoro famoso por seu uso em composições de órgão francesas. Este som dramático é ideal para terminar uma apresentação.	✓	–	–
○	●	Organ Principal		Esta Voice contém a combinação de tubos (8'+4'+2') de um órgão principal (instrumento de metais). É adequada para músicas barrocas de igreja.	✓	–	–	–
●	●	Organ Tutti		Esta Voice contém o som de órgão de tubos, que é famoso pelo som usado na "Tocata e Fuga" de Bach.	✓	–	–	–
●	●	Jazz Organ 1		O som de um órgão eletrônico frequentemente ouvido em jazz e rock. Um som um pouco mais vibrante em que o efeito Rotary é definido a uma velocidade lenta. * Você pode alterar a velocidade do efeito Rotary entre lenta e rápida ao pressionar o pedal esquerdo.	–	–	–	–
○	○	Jazz Organ 2		O som de um órgão eletrônico frequentemente ouvido em jazz e rock. O efeito Rotary é definido a uma velocidade rápida. * Você pode alterar a velocidade do efeito Rotary entre lenta e rápida ao pressionar o pedal esquerdo.	–	–	–	–
○	○	Rock Organ		O som brilhante e nítido de um órgão eletrônico. Ideal para músicas de rock.	–	–	–	–
○	–	Organ Flute 1		Um som de órgão de tubos que combina registros do tipo de flauta (madeiras) de diferentes afinações (8 pés + 4 pés). Este é um som suave ideal para acompanhar os hinos.	✓	–	–	–
○	–	Organ Flute 2		Um som de órgão de tubos que combina registros do tipo de flauta (madeiras) de diferentes afinações (8 pés + 4 pés + 1-1/3 pé). É mais claro do que Organ Flute 1 e ideal para solos.	✓	–	–	–

CLP-885 CLP-895GP	CLP-875 CLP-845 CLP-835 CLP-865GP	Categoria de Voice	Nome da Voice	Descrição	Amostragem estéreo	Sensibilidade ao toque	Amostras "Key-off"	VRM
●	●	STRINGS	Strings	Um conjunto de cordas em grande escala com reverberação realista. Tente combinar esta Voice com o piano no Dual.	✓	✓	–	–
○	○		Slow Strings	O som de uma orquestra de cordas com ataque lento. Adequado para usar no Dual com piano ou piano eletrônico.	✓	✓	–	–
●	●		Choir	Uma Voice de coral ampla e grandiosa. Perfeita para a criação de harmonias ricas em peças lentas.	✓ (Somente CLP-885/ CLP-895GP)	✓	–	–
○	○		Slow Choir	O som de um coro com ataque lento. Adequado para usar no Dual com piano ou piano elétrico.		✓	–	–
○	–		Mellow Strings	Uma orquestra de cordas melodiosa. Aproveite um tom diferente do tom de cordas.	✓	✓	–	–
●	–		Dark Pad	Um som de sintetizador "quente" e massivo. Ideal para partes sustentadas em segundo plano de um conjunto ou para uso no Dual com piano ou piano eletrônico.	–	✓	–	–
○	–		Lite Pad	Um som de sintetizador brilhante e massivo. Ideal para partes sustentadas em segundo plano de um conjunto ou para uso no Dual com piano ou piano eletrônico.	–	✓	–	–
○	–		Bell Pad	Um som de sintetizador nítido, parecido com uma campainha. Ideal para tocar no Dual junto com um som de piano ou piano eletrônico, mas também produz um som brilhante e envolvente por conta própria.	✓	✓	–	–
–	●		Synth Pad	Um som de sintetizador "quente", melodioso e amplo. Ideal para partes sustentadas em segundo plano de um conjunto ou para uso no Dual com piano ou piano eletrônico.	–	✓	–	–
●	●		BASS	Acoustic Bass	O som de um contrabaixo dedilhado. Usado frequentemente no jazz e na música latina.	–	✓	–
○	○	Bass & Cymbal		O som de um prato sobreposto ao baixo. Eficiente quando usado para linhas de baixo de jazz.	–	✓	–	–
●	●	Electric Bass		O som de um baixo elétrico. Usado frequentemente em jazz, rock e música popular.	–	✓	–	–
●	●	Fretless Bass		O som de um baixo sem trastes. Adequado para ritmos como jazz e fusion.	–	✓	–	–
○	–	Vintage Bass		Um tipo diferente de baixo elétrico com um som "quente".	–	✓	–	–
●	●	OTHERS	Harpsichord 8'	O som do instrumento frequentemente usado na música barroca. As variações no toque de reprodução não afetarão o volume e é possível ouvir um som característico ao liberar a tecla.	✓	–	✓	–
○	○		Harpsi. 8'+4'	Um cravo com a adição de uma oitava acima. Produz um som mais aberto.	✓	–	✓	–
●	–		Harp	Este som foi gravado de uma harpa de concerto. Com um ataque claro, este som é ideal para tocar frases belíssimas.	–	✓	–	–
●	●		Vibraphone	Um vibrafone com som espaçoso e nítido. Ideal para músicas populares. Pressionar o pedal esquerdo ativa e desativa o Vibrato.	✓	✓	–	–
○	–		Marimba	Um som de marimba espaçoso e realista, obtido de amostragem estéreo.	✓	✓	–	–
○	–		Celesta	O som de uma celesta (instrumento de percussão em que martelos golpeiam barras metálicas para produzir som). Este instrumento é conhecido por fazer parte da "Dança da Fada Açucarada" do "Quebra-Nozes" de Tchaikovski.	✓	✓	–	–

CLP-885 CLP-895GP	CLP-875 CLP-845 CLP-835 CLP-865GP	Categoria de Voice	Nome da Voice	Descrição	Amos- tragem estéreo	Sensi- bili- dade ao toque	Amos- tras "Key- off"	VRM
●	●	OTHERS	Nylon Guitar	Um som natural e realista de violão com cordas de nylon, obtido de amostragem estéreo. Adequado para qualquer estilo musical.	✓	✓	–	–
○	○		Steel Guitar	Um som brilhante de um violão com cordas de aço. Ideal para músicas populares.	–	✓	–	–
○	–		Scat	Você pode curtir um scat de jazz com esta Voice. Dependendo da intensidade e do intervalo de notas tocados, diferentes sons serão produzidos.	–	✓	–	–
●	–	XG	–	Para obter detalhes sobre as Voices XG, consulte a "Data List" (Lista de dados) no site.	–	✓	–	–

- **Amostras "Key-off"**: As amostras dos sons sutis que são produzidos quando as teclas são liberadas.
- **VRM (modelagem de ressonância virtual)**: Um som simulado de ressonância de cordas com modelagem física quando o pedal de sustentação é pressionado ou quando as teclas são pressionadas. O Grand Expression Modeling é eficaz para Voices VRM. Os efeitos não podem ser aplicados às vozes VRM.

## Lista de demonstrações de Voices (sons)

As demonstrações de Voice abaixo são excertos curtos extraídos das composições originais. Todas as outras músicas de demonstração são composições originais da Yamaha (© Yamaha Corporation).

CLP-885 CLP-895GP	CLP-875 CLP-845 CLP-835 CLP-865GP	Categoria de Voice	Nome da Voice	Título	Compositor
●	●	PIANO	CFX Grand	Ungarische rhapsodie "Preludio" E-Dur	F. Liszt
●	●		Bösendorfer	Widmung S.566 R.253	F. Liszt / R. Schumann
●	●		Upright Piano	Sonatine F dur Anh.5(2) 1st mov.	L. v. Beethoven
●	–	FORTE PIANO	Scarlatti Piano	Sonata G dur K.14 L.387	G. D. Scarlatti
●	●		Mozart Piano	Sonata No.15 C dur K.545 1st mov.	W. A. Mozart
●	–		Beethoven Piano	Für Elise a moll	L. v. Beethoven
●	●		Chopin Piano	Nocturne op.27-2 Des dur	F. F. Chopin
○	●	ORGAN	Organ Principal	Herr Christ, der ein'ge Gottes-Sohn BWV 601	J. S. Bach
●	●	OTHERS	Harpichord 8'	Concerto a cembalo obbligato, 2 violini, viola e continuo No.7 g moll BWV 1058 1st mov.	J. S. Bach

## Lista de ritmos

N.º	Nome
<b>Pops&amp;Rock</b>	
1	8Beat
2	16Beat
3	Shuffle1
4	Shuffle2
5	Shuffle3
6	Gospel
7	8BeatBallad
8	6-8SlowRock
<b>Jazz</b>	
9	FastJazz
10	SlowJazz
11	Swing
12	JazzWaltz
<b>Latin</b>	
13	Samba
14	BossaNova
15	Rumba
16	Salsa
<b>Kids&amp;Holiday</b>	
17	KidsPop
18	6-8March
19	ChristmasSwing
20	Christmas3-4



# Lista de músicas

## 50 Classics (50 clássicos)

N.º	Título da música	Compositor
<b>Arranjos</b>		
1	Canon D dur	J. Pachelbel
2	Air On the G String	J. S. Bach
3	Jesus, Joy of Man's Desiring	J. S. Bach
4	Twinkle, Twinkle, Little Star	Traditional
5	Piano Sonata op.31-2 "Tempest" 3rd mov.	L. v. Beethoven
6	Ode to Joy	L. v. Beethoven
7	Wiegenlied op.98-2	F. P. Schubert
8	Grande Valse Brillante	F. F. Chopin
9	Polonaise op.53 "Héroïque"	F. F. Chopin
10	La Campanella	F. Liszt
11	Salut d'amour op.12	E. Elgar
12	From the New World	A. Dvořák
13	Sicilienne	G. U. Fauré
14	Clair de lune	C. A. Debussy
15	Jupiter (The Planets)	G. Holst
<b>Duetos</b>		
16	Menuett (Eine kleine Nachtmusik K.525)	W. A. Mozart
17	Menuett G dur	L. v. Beethoven
18	Marcia alla Turca	L. v. Beethoven
19	Piano Concerto No.1 op.11 2nd mov.	F. F. Chopin
20	The Nutcracker Medley	P. I. Tchaikovsky
<b>Composições originais</b>		
21	Prelude (Wohltemperierte Klavier I No.1)	J. S. Bach
22	Menuett G dur BWV Anh.114	J. S. Bach
23	Piano Sonata No.15 K.545 1st mov.	W. A. Mozart
24	Turkish March	W. A. Mozart
25	Piano Sonata op.13 "Pathétique" 2nd mov.	L. v. Beethoven
26	Für Elise	L. v. Beethoven
27	Piano Sonata op.27-2 "Mondschein" 1st mov.	L. v. Beethoven
28	Impromptu op.90-2	F. P. Schubert
29	Frühlingslied op.62-6	J. L. F. Mendelssohn
30	Fantaisie-Impromptu	F. F. Chopin
31	Etude op.10-3 "Chanson de l'adieu"	F. F. Chopin
32	Etude op.10-12 "Revolutionary"	F. F. Chopin
33	Valse op.64-1 "Petit chien"	F. F. Chopin
34	Nocturne op.9-2	F. F. Chopin
35	Nocturne KK4a-16/BI 49 [Posth.]	F. F. Chopin
36	Träumerei	R. Schumann
37	Barcarolle	P. I. Tchaikovsky
38	La prière d'une Vierge	T. Badarzewska
39	Liebesträume No.3	F. Liszt
40	Blumenlied	G. Lange
41	Humoresque	A. Dvořák
42	Arietta	E. H. Grieg
43	Tango (España)	I. Albéniz
44	The Entertainer	S. Joplin
45	Maple Leaf Rag	S. Joplin

N.º	Título da música	Compositor
46	La Fille aux Cheveux de Lin	C. A. Debussy
47	Arabesque No.1	C. A. Debussy
48	Cakewalk	C. A. Debussy
49	Je te veux	E. Satie
50	Gymnopédies No.1	E. Satie

## Músicas de lição

Título do Álbum	N.º/título da música	Compositor	
Vorschule im Klavierspiel op.101	1–106	F. Beyer	
25 Etudes faciles et progressives op.100	1	La candeur	J. F. Burgmüller
	2	Arabesque	
	3	Pastorale	
	4	Petite réunion	
	5	Innocence	
	6	Progrès	
	7	Courant limpide	
	8	La gracieuse	
	9	La chasse	
	10	Tendre fleur	
	11	La bergeronnette	
	12	Adieu	
	13	Consolation	
	14	La styrienne	
	15	Ballade	
	16	Douce plainte	
	17	Babilarde	
	18	Inquiétude	
	19	Ave Maria	
	20	Tarentelle	
	21	Harmonie des anges	
	22	Barcarolle	
	23	Retour	
	24	L'hirondelle	
	25	La chevaleresque	
100 Übungsstücke op.139	1–100	C. Czerny	
30 Etudes de mécanisme op.849	1–30	C. Czerny	
The Virtuoso Pianist	1–20 1-Variation. 1–22	C-L. Hanon	

\* As músicas de lição são composições originais.

### Sobre as músicas de dueto

As músicas listadas abaixo são músicas de dueto.

- Números de 16 a 20 de "50 Classics" (50 clássicos)
- Números de 1 a 11 de Vorschule im Klavierspiel op.101 das "Músicas de lição", bem como os números de 32 a 34, 41 a 44, 63 a 64 e 86 a 87

A parte "R" (da mão direita) é para a mão direita do primeiro músico, a parte "L" (da mão esquerda) é para a mão esquerda do primeiro músico e a parte "Extra" é para as duas mãos do segundo músico.

## Lista de mensagens

Alguns visores com mensagens podem permanecer abertos. Se isso acontecer, pressione o botão [EXIT] para fechar o visor da mensagem.

Mensagens	Descrição
"Access error" (Erro de acesso)	A operação falhou. Os motivos a seguir podem ser considerados. <ul style="list-style-type: none"> <li>• Erro na operação com arquivo. Siga as instruções do "Reference Manual" (Manual de referência), na seção "File" (Arquivo) no menu "Song" (Música) ou na seção "Backup" no menu "System" (Sistema).</li> <li>• O dispositivo USB conectado não é compatível com este instrumento. Use um dispositivo cuja compatibilidade tenha sido confirmada pela Yamaha (página 6).</li> <li>• O arquivo pode estar danificado.</li> </ul>
"Bluetooth pairing..." (Emparelhamento do Bluetooth...)	O instrumento está aguardando o emparelhamento do Bluetooth. Para obter detalhes, consulte a página 44.
"Cannot be executed" (Não é possível executar)	Podem ser consideradas as causas a seguir. <ul style="list-style-type: none"> <li>• Esta mensagem é exibida ao tentar executar uma operação com arquivo em uma música predefinida ou uma música de áudio. Para obter detalhes sobre as limitações da operação com arquivo, consulte o capítulo sobre o menu "Song (Música)" no "Reference Manual" (Manual de referência).</li> <li>• O botão [PIANO ROOM] foi pressionado enquanto uma Voice que não permite o uso da função Piano Room foi selecionada. Selecione "CFX Grand", "Bösendorfer" ou qualquer outras Voices na categoria PIANO com efeitos VRM (página 52) para aplicar as configurações.</li> </ul>
"Change to Current Tempo" (Alterar para tempo atual)	O tempo da música MIDI selecionada será alterado para o tempo atual e substituído. Para obter detalhes, consulte o capítulo sobre o menu "Song" (Música) no "Reference Manual" (Manual de referência).
"Change to Current Voice" (Alterar para Voice atual)	A Voice da música MIDI selecionada será alterada para a Voice atual e substituída. Para obter detalhes, consulte o capítulo sobre o menu "Song" (Música) no "Reference Manual" (Manual de referência).
"Completed" (Concluída)	Conclusão da operação. Passe à etapa seguinte.
"Completed" (Concluída) "Restart now" (Reiniciar agora)	Conclusão da restauração. O instrumento será reiniciado automaticamente.
"Convert canceled" (Conversão cancelada)	A conversão de uma música MIDI em uma música de áudio foi cancelada.
"Convert completed to" (Conversão concluída em) USB/USERFILES/	A música MIDI foi convertida em uma música de áudio e salva na pasta "USER FILES" (Arquivos do usuário) na unidade flash USB.
"Convert to Audio" (Converter em áudio)	A música MIDI está sendo convertida em uma música de áudio.
"Copy completed to" (Cópia concluída para) USB/USERFILES/	A música na localização "User" (Usuário) do instrumento foi copiada para a pasta "USER FILES" (Arquivos do usuário) na unidade flash USB.
"Copy completed to" (Cópia concluída para) User	A música na unidade flash USB foi copiada para a localização "User" (Usuário) neste instrumento.
"Device busy" (Dispositivo ocupado)	A operação, como, por exemplo, a reprodução/gravação de música de áudio ou conversão de MIDI em áudio, falhou. Esta mensagem é exibida quando você tenta usar uma unidade flash USB na qual as operações de gravação/exclusão foram repetidas. Formate a unidade flash USB após garantir que não há dados importantes nela e tente novamente. Para formatar a unidade flash USB, execute "Utility" (Utilitário) > "USB Format" (Formatação USB) no menu "System" (Sistema) (página 51).
"Device removed" (Dispositivo removido)	A unidade flash USB foi removida do terminal USB [TO DEVICE].
"Duplicate name" (Nome duplicado)	Essa mensagem indica que já existe um arquivo com um nome idêntico. Renomeie o arquivo.
"Executing" (Executando)	Execução da operação. Aguarde a mensagem desaparecer e, em seguida, siga para a próxima etapa.

Mensagens	Descrição
"Factory reset completed" (Redefinição de fábrica concluída) "Restart" (Reiniciar)	Conclusão da redefinição de fábrica. O instrumento será reiniciado.
"Factory reset executing" (Executando redefinição de fábrica) "Memory Song excluded" (Exclusão de músicas da memória)	O instrumento agora está sendo redefinido às configurações padrão. As músicas em "User" (Usuário) (página 31) e as informações de emparelhamento do Bluetooth (página 44) não serão removidas.
"Incompatible device" (Dispositivo incompatível)	Um dispositivo UBS incompatível está conectado. Use um dispositivo cuja compatibilidade tenha sido confirmada pela Yamaha (página 6).
"Internal hardware error" (Erro interno de hardware)	Houve um mau funcionamento no instrumento. Entre em contato com o revendedor ou distribuidor autorizado Yamaha mais próximo.
"Last power off invalid" (Último desligamento inválido) "Checking memory" (Verificando memória)	Esta mensagem é exibida quando o instrumento é ligado após ter sido desligado durante a gestão de um arquivo de música ou ao salvar um arquivo de backup. A memória interna está sendo verificada enquanto esta mensagem é exibida. Se as configurações internas estiverem danificadas, elas serão redefinidas para as configurações padrão. Se as músicas em "User" (Usuário) estiverem danificadas, elas serão excluídas. Aguarde a mensagem desaparecer e, em seguida, use o instrumento.
"Maximum no. of devices exceeded" (N.º máximo de dispositivos ultrapassado)	O número de dispositivos ultrapassa o limite. Apenas um dispositivo USB pode ser conectado ao terminal USB [TO DEVICE].
"Memory full" (Memória cheia)	Como a capacidade e o número de arquivos em "User" (Usuário) ou na unidade flash USB foram ultrapassados, não é possível concluir a operação. Exclua algumas músicas desnecessárias (página 42) e tente novamente.
"Move completed to" (Movimentação concluída em) USB/USERFILES/	A música em "User" (Usuário) neste instrumento foi movida para a pasta "USER FILES" (Arquivos do usuário) na unidade flash USB.
"Move completed" (Movimentação concluída para) User	A música na unidade flash USB foi movida para a localização "User" (Usuário) neste instrumento.
"No device" (Nenhum dispositivo)	Nenhuma unidade flash USB foi conectada ao terminal USB [TO DEVICE]. Conecte uma unidade flash USB e execute a operação novamente.
"No response from USB device" (Dispositivo USB não responde)	O instrumento não consegue se comunicar com o dispositivo USB conectado. Refaça a conexão. Se ainda assim essa mensagem for exibida, o dispositivo USB pode estar danificado.
"Please wait" (Aguarde)	O instrumento está processando os dados. Aguarde a mensagem desaparecer e, em seguida, siga para a próxima etapa.
"Protected device" (Dispositivo protegido)	Você está tentando gravar ou salvar os dados em uma unidade flash USB com proteção contra gravação. Desative a proteção contra gravação, se possível, e tente novamente. Se a mensagem ainda for exibida, a unidade flash USB está protegida internamente. Não é possível gravar dados nesta unidade.
"Read-only file" (Arquivo somente leitura)	Você tentou executar uma operação de arquivos com um arquivo somente leitura. Use um arquivo somente leitura após desativar a configuração somente leitura.
"Remaining space on drive is low" (Espaço insuficiente na unidade)	Como a memória restante em "User" (Usuário) ou unidade flash USB é insuficiente, exclua os arquivos desnecessários (página 42) antes de gravar.
"Same file name exists" (Existe um arquivo de mesmo nome)	Esta mensagem é exibida se um arquivo com um nome idêntico já existir ao executar uma operação com arquivo Copy/Move/MIDI to Audio (Copiar/Mover/MIDI para áudio). Selecione para substituir o arquivo ou para cancelar a operação.
"Song error" (Erro de música)	Foi encontrado um problema nos dados da música. Selecione novamente a música e tente reproduzi-la de novo. Se a mensagem ainda for exibida, os dados da música podem estar danificados.

Mensagens	Descrição
"Song too large" (Música grande demais)	<p>Os motivos a seguir podem ser considerados.</p> <ul style="list-style-type: none"> <li>• O tamanho da música seleciona ultrapassa o limite. O limite para reprodução é de aproximadamente 500KB (MIDI), 80 minutos (áudio).</li> <li>• O tamanho da música atingiu o limite durante a gravação. O limite para gravação é de aproximadamente 500KB (MIDI), 80 minutos (áudio). A gravação de áudio terminará automaticamente e os dados gravados antes do final são salvos.</li> <li>• O tamanho da música atingiu o limite durante a conversão de uma música MIDI em uma música de áudio. O limite é de 80 minutos (áudio).</li> </ul>
"System limit" (Limite de sistema)	<p>Esta mensagem é exibida quando o número de arquivos e pastas ultrapassa o limite do sistema. O número máximo de arquivos e pastas que podem ser salvos em uma pasta é 250. Tente novamente após excluir/mover os arquivos desnecessários.</p>
"This data format is not supported" (Este formato de dados não é compatível)	<p>O formato da música selecionada não é compatível com este instrumento. Para obter informações sobre as músicas que podem ser reproduzidas neste instrumento, consulte página 30.</p>
"Unformatted device" (Dispositivo não formatado)	<p>A unidade flash USB não está formatada. Formate-a em "Utility" (Utilitário) &gt; "USB Format" (Formatação USB) no menu "System" (Sistema) (página 51).</p>
"Unsupported device" (Dispositivo incompatível)	<p>Um dispositivo UBS incompatível está conectado. Use um dispositivo cuja compatibilidade tenha sido confirmada pela Yamaha (página 6).</p>
"USB device overcurrent error" (Erro de corrente excessiva no dispositivo USB)	<p>A comunicação com o dispositivo de armazenamento USB foi interrompida devido a um pico de corrente anormal no dispositivo. Desconecte o dispositivo USB do terminal USB [TO DEVICE] e, em seguida, desligue e ligue novamente o instrumento.</p>
"USB hub cannot be used" (Não é possível usar o hub USB)	<p>Conecta um dispositivo USB diretamente ao instrumento sem usar um hub USB.</p>
"USB power consumption exceeded" (Consumo de energia USB ultrapassado)	<p>O consumo de energia do dispositivo USB conectado ultrapassou o limite. Use um dispositivo cuja compatibilidade tenha sido confirmada pela Yamaha (página 6).</p>
"Wrong device" (Dispositivo incorreto)	<p>A operação com o arquivo não pode ser feita na unidade flash USB conectada. Os motivos a seguir podem ser considerados.</p> <ul style="list-style-type: none"> <li>• A unidade flash USB não está formatada. Formate-a em "Utility" (Utilitário) &gt; "USB Format" (Formatação USB) no menu "System" (Sistema) (página 51).</li> <li>• O número de arquivos ultrapassa o limite do sistema. O número máximo de arquivos e pastas que podem ser salvos em uma pasta é 250. Tente novamente após excluir/mover os arquivos desnecessários.</li> </ul>
"Wrong name" (Nome incorreto)	<p>Esta mensagem é exibida ao renomear um arquivo de música devido aos motivos a seguir. Renomeie a música corretamente. Para obter detalhes, consulte a seção "File" (Arquivo) no menu "Song" (Música) no "Reference Manual" (Manual de referência).</p> <ul style="list-style-type: none"> <li>• Nenhum caractere foi inserido.</li> <li>• Você usou um ponto ou um espaço no início/final do nome de uma música.</li> </ul>

## Solução de problemas

Quando uma mensagem for exibida, consulte a "Lista de mensagens" (página 58) para auxílio na solução de problemas.

Para obter detalhes sobre as configurações do visor "Menu" (página 51), consulte o "Reference Manual" (Manual de referência).

Problema	Possível causa e solução
O instrumento não liga.	O instrumento não foi conectado corretamente. Conecte o adaptador CA com o conector DC IN no instrumento à tomada de corrente alternada (CA) com segurança (página 16).
A alimentação é desligada automaticamente.	Isso é normal e ocorre devido à função de desligamento automático. Se necessário, desative a função de desligamento automático (página 17).
Há um ruído mecânico durante a apresentação.	O mecanismo do teclado deste instrumento simula o mecanismo de teclado de um piano. Também há um ruído mecânico em um piano.
Há um ruído pelos alto-falantes do instrumento.	Pode haver um ruído se um celular estiver próximo ao instrumento ou se o celular estiver tocando. Desligue o celular ou use-o longe do instrumento.
Há um ruído nos alto-falantes ou fones de ouvido do instrumento ao usar o instrumento com um dispositivo inteligente.	Ao usar o instrumento junto com um aplicativo no seu dispositivo inteligente, é recomendado ativar o "Modo Avião" no dispositivo para evitar ruídos causados pela comunicação. Ao conectar um dispositivo inteligente sem fio a este produto, certifique-se de ativar a configuração Wi-Fi ou Bluetooth no dispositivo.
O volume geral é baixo ou não há som.	<ul style="list-style-type: none"> <li>• O volume principal pode estar muito baixo. Defina-o a um nível apropriado com o controle deslizante [VOLUME] (página 18).</li> <li>• A função "Volume Limiter" (Limitador de volume) está ativada. Desative o "Volume Limiter" (Limitador de volume) em "Sound" (Som) &gt; "Volume Limiter" (Limitador de volume) no menu "System" (Sistema) (página 51).</li> <li>• O nível de volume da apresentação no teclado está muito baixo. Ajuste o equilíbrio para aumentar o volume do teclado em "Volume" &gt; "Song — Keyboard" (Música — Teclado) no menu "Song" (Música) (página 51).</li> <li>• Fones de ouvido estão conectados. Desconecte os plugues dos fones de ouvido e do adaptador.</li> <li>• A configuração do alto-falante está "Off" (Desativado). Defina o alto-falante como "Normal" ou "On" (Ativado) em "Utility" (Utilitário) &gt; "Speaker" (Alto-falante) no menu "System" (Sistema) (página 51).</li> <li>• O controle local está "Off" (Desativado). Ative o "Local Control" (Controle local) em "MIDI" &gt; "Local Control" (Controle local) no menu "System" (Sistema) (página 51).</li> </ul>
Os alto-falantes não são desativados quando um par de fones de ouvido estiver conectado ao conector [PHONES].	A configuração do alto-falante está definida como "On" (Ativado). Ajuste o alto-falante para "Normal" em "Utility" (Utilitário) > "Speaker" (Alto-falante) no menu "System" (Sistema) (página 51).
Os pedais não funcionam.	O cabo do pedal pode não estar conectado com segurança ao conector [PEDAL]. Certifique-se de inserir o cabo do pedal completamente até que a parte de metal do plugue do cabo desapareça de vista (página 19).
O volume do teclado é mais baixo do que o volume de reprodução da música.	O nível de volume da apresentação no teclado está muito baixo. Ajuste o equilíbrio para aumentar o volume do teclado em "Volume" > "Song — Keyboard" (Música — Teclado) no menu "Song" (Música) (página 51).
Os botões não respondem.	<ul style="list-style-type: none"> <li>• Enquanto uma função estiver sendo usada, alguns botões não relacionados à função podem estar desativados. Se uma música estiver tocando, pare a reprodução. Se for outra situação, pressione o botão [EXIT] para voltar ao visor "Voice" (Som) ou "Song" (Música) e, em seguida, execute a operação desejada.</li> <li>• Enquanto o Smart Pianist estiver conectado ao instrumento, nenhuma operação pode ser executada no instrumento. Controle o instrumento ao usar o Smart Pianist. Para desconectar o Smart Pianist, pressione o botão [EXIT].</li> </ul>

Problema	Possível causa e solução
A afinação e/ou tom das Voices de piano em determinadas faixas não soam muito bem.	Isso é normal, e não um mau funcionamento. A Voice de piano foi criada para reproduzir o som original do piano o máximo possível. Como resultado, as harmonias podem ser mais acentuadas em determinadas faixas tonais, fazendo com que a afinação ou faixa do som pareça um pouco estranha.
As notas mais altas ou mais baixas não são emitidas corretamente quando a configuração de transposição ou oitava é feita.	Este instrumento pode cobrir o intervalo C-2 a G8 ao configurar a transposição ou as oitavas. Se forem tocadas notas mais graves do que C-2, o som é transposto uma oitava acima. Se forem tocadas notas mais agudas do que G8, o som é transposto uma oitava abaixo.
A apresentação no Dual/Split/Duo não é gravada ou os dados das partes são perdidos de forma inesperada.	A alternância para Dual/Split/Duo no meio da música não pode ser gravada. Além disso, a parte da gravação da Voice 2 (Dual) ou da Voice da mão esquerda (Split/Duo) é designada automaticamente (página 41). Se a parte designada já contiver dados, os dados serão substituídos e excluídos ao gravar.
O som do teclado no Duo pode ser emitido em apenas um alto-falante.	Isso ocorre porque a configuração panorâmica padrão varia ao depender da Voice. Ajuste o "Duo Type" (Tipo de Duo) para "Balanced" (Equilibrado) no menu "System" (Sistema) (página 51) ou altere a configuração "Pan" (Panorâmica) em "Voice Edit" (Edição de Voice) no menu "Voice" (Som) (página 51).
O título da música não está correto.	A configuração "Language" (Idioma) pode ser diferente da configuração selecionada quando a música foi nomeada. Além disso, se a música foi gravada em outro instrumento, o título pode ser exibido incorretamente. Altere a configuração do "Utility" (Utilitário) > "Language" (Idioma) > "Song" (Música) no menu "System" (Sistema) (página 51). No entanto, se a música foi gravada em outro instrumento, alterar a configuração "Language" (Idioma) pode não resolver o problema.
Não é possível acessar o visor "Menu".	Quando a música está sendo reproduzida, não será exibido nenhum outro visor além do menu "Voice" (Som) e o menu "Song". Além disso, durante a gravação, apenas o menu "Recording" (Gravação) é exibido. Pare a reprodução ou gravação de música antes de acessar o menu desejado.
O ritmo não é iniciado.	A função "Synchro Start" (Iniciar sincronização) foi ativada, ou seja, é necessário pressionar uma tecla para iniciar a reprodução. Para iniciar a reprodução ao pressionar o botão [RHYTHM], ative "SynchStart" no menu "Metronome/Rhythm" (Metrônomo/Ritmo) (página 51).
O metrônomo, a música MIDI ou o ritmo fica ligeiramente fora de tempo quando você toca o teclado.	Isso ocorre raramente quando Grand Expression Modeling está definido como "Dynamic" (Dinâmico). Se isso acontecer, defina Grand Expression Modeling como "Static" (Estático) (página 25).
O conteúdo da rede local sem fio não é exibido no visor, mesmo se o adaptador de rede local sem fio via USB estiver conectado.	Desconecte o adaptador de rede local sem fio via USB e conecte-o novamente.
O reproduzidor de áudio com funcionalidade Bluetooth não pode ser emparelhado ou conectado ao instrumento.	Verifique se a função Bluetooth do reproduzidor de áudio está ativada. Para conectar o reproduzidor de áudio e o instrumento por Bluetooth, ambos os dispositivos precisam estar funcionando.
	O reproduzidor de áudio e o instrumento precisam estar emparelhados para se conectarem entre si via Bluetooth (página 43).
	Caso haja um dispositivo (forno de micro-ondas, dispositivo de rede local sem fio etc.) que transmita sinais próximos na faixa de frequência de 2,4 GHz, afaste esse instrumento do dispositivo que está emitindo sinais de radiofrequência.

\* Dependendo do país em que você adquiriu o produto, o instrumento pode não apresentar funcionalidade de Bluetooth. Para saber se a funcionalidade de Bluetooth está disponível ou não, consulte a página 21.

Para obter mais informações, consulte as "Frequently Asked Questions (FAQ)" (Perguntas frequentes) no site a seguir:

<https://faq.yamaha.com/s/>

\* Disponível em inglês, alemão, francês, espanhol e outros idiomas.

# Montagem do Clavinova

## Precauções de montagem



### CUIDADO

- (CLP-885, CLP-875, CLP-845, CLP-835) A montagem deve ser realizada por, pelo menos, duas pessoas.
- (CLP-895GP, CLP-865GP) A montagem deve ser realizada por, pelo menos, quatro pessoas.
- Monte a unidade sobre um piso de superfície dura e plana com espaço amplo.
- Certifique-se de usar as partes corretas na orientação correta e montar o instrumento de acordo com a sequência apresentada aqui.
- Mantenha peças pequenas (como parafusos) fora do alcance de crianças. As crianças podem engoli-las acidentalmente.
- Use apenas os parafusos incluídos dos tamanhos indicados. Não use nenhum outro parafuso. O uso de parafusos incorretos pode causar danos ou defeitos no produto.
- Aperte todos os parafusos antes de concluir a montagem da unidade.
- Ao mover e posicionar o instrumento após a montagem, consulte "Ao mover e posicionar o instrumento" em página 8.
- Para desmontar a unidade, basta inverter a sequência de montagem descrita a seguir. Do contrário, pode resultar em danos ao instrumento ou em ferimentos pessoais.

Tenha à mão uma chave Phillips (com cabeça em +) de tamanho adequado.

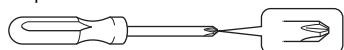

## Montagem do Clavinova

Página de referência	
CLP-885	página 63
CLP-875	página 67
CLP-845	página 69
CLP-835	página 69
CLP-895GP	página 71
CLP-865GP	página 75

### Lista de verificação após a montagem

- Não há peças não utilizadas.
- O instrumento permanece estável mesmo ao balançá-lo.
- Tanto o cabo do pedal como o cabo de força estão conectados com segurança aos conectores corretos.

→ Caso um dos itens acima não tiver sido confirmado, revise o procedimento de montagem e corrija os erros.



### CUIDADO

Se a unidade estalar ou parecer instável quando você tocar o teclado, consulte os diagramas de montagem e aperte todos os parafusos novamente.

## Montagem do CLP-885

Remova todas as peças do pacote e verifique se todos os itens estão presentes.

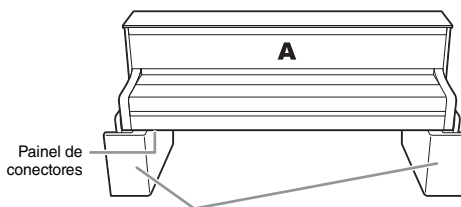

Espumas protetoras

Retire as espumas protetoras da embalagem, posicione-as no chão e coloque A sobre elas. Posicione as espumas de modo que elas não tapem o painel de conectores na parte inferior de A.

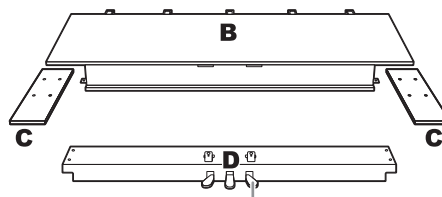

Os pedais são cobertos com capas de vinil quando saem da fábrica. Antes de iniciar a montagem, certifique-se de remover a tampa do pedal de sustentação.

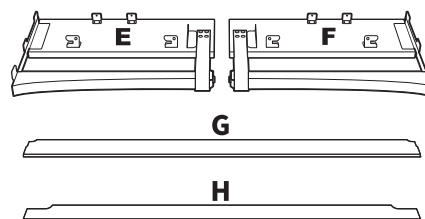

Parafusos de cabeça redonda de 6 x 20 mm x 4



Prendedores do cabo x 2



Parafusos de cabeça chata de 6 x 20 mm x 10



Adaptador CA



Parafusos de cabeça redonda de 4 x 14 mm x 10

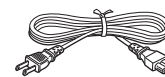

Cabo de força



Prendedor de fone de ouvido



Parafusos finos de 4 x 10 mm x 2

\* Consulte página 18 para instruções sobre a conexão do prendedor.

Dependendo da sua região, o cabo de força e o adaptador CA talvez não estejam incluídos ou sejam diferentes da ilustração acima. Consulte o seu revendedor Yamaha.

### 1. Prenda E e F em D.

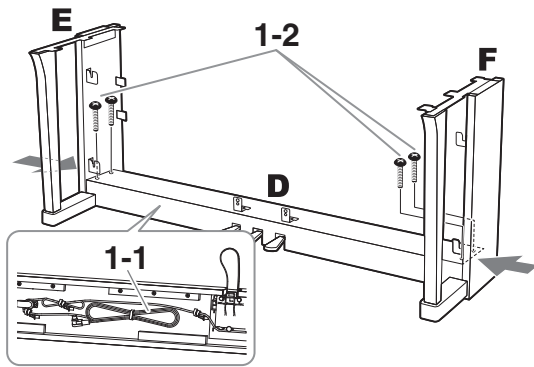

**1-1. Remover o cordão torcido do cabo do pedal dobrado.**

Não descarte o cordão torcido, pois você precisará dele mais tarde na etapa 6.

**1-2. Ao empurrar a parte inferior de E e F de fora, prenda D com quatro parafusos de cabeça redonda de 6 x 20 mm.**

### 2. Prenda B.

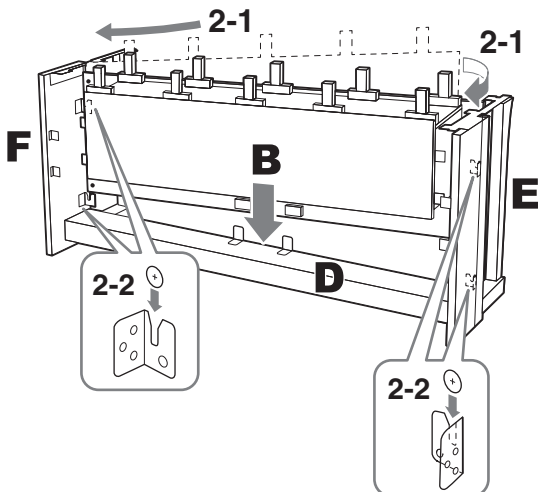
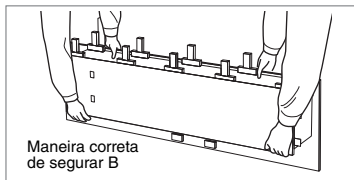

**2-1. Insira B entre E e F como mostra a ilustração e, em seguida, segure B em uma posição de 5 cm de distância de D.**

**2-2. Abaixar B devagar e, em seguida, enganche os parafusos nos lados direito e esquerdo de B nas fendas do suporte em E e F.**

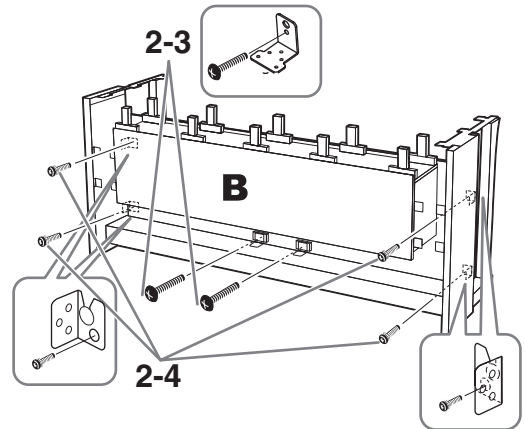

**2-3. Prenda temporariamente o centro com dois parafusos de cabeça redonda de 4 x 14 mm.**

**2-4. Prenda temporariamente o entorno com quatro parafusos de cabeça chata de 6 x 20 mm.**

### 3. Monte A.

Coloque suas mãos a pelo menos 15 cm de distância de cada extremidade da unidade principal ao posicioná-lo.

Alinhe os orifícios dos parafusos.

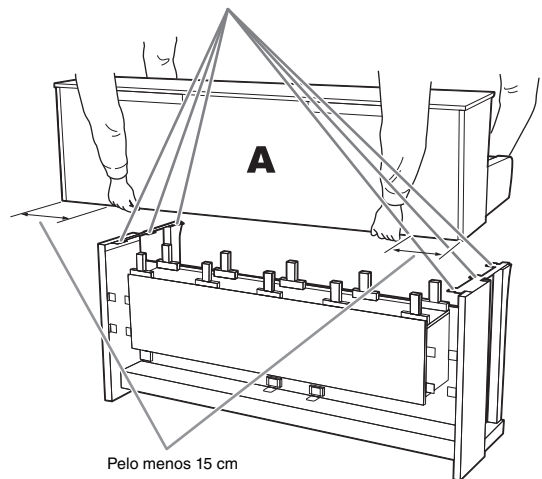

**! CUIDADO**

- Tome muito cuidado para não derrubar a unidade principal e não deixar que ela prenda seus dedos.
- Não segure a unidade principal em posições diferentes das indicadas na ilustração.



#### 4. Prenda A.

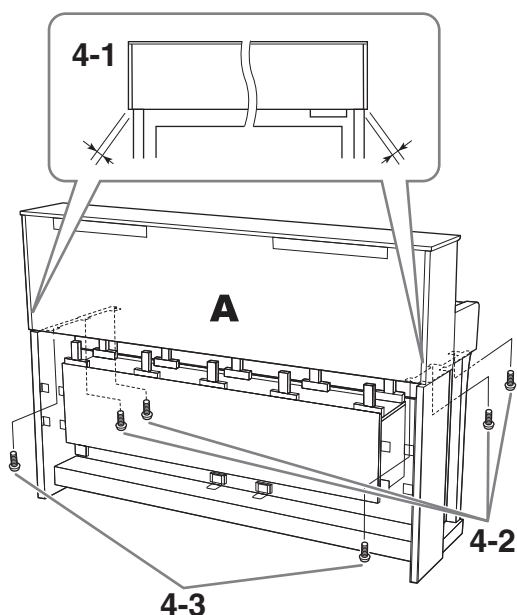

- 4-1. Ajuste a posição de A, de modo que as extremidades esquerda e direita de A se projetem para além de E e F de forma simétrica (quando vista pela parte traseira).
- 4-2. Prenda A com quatro parafusos de cabeça chata de 6 x 20 mm pela parte frontal.
- 4-3. Prenda A com dois parafusos de cabeça chata de 6 x 20 mm pela parte traseira.

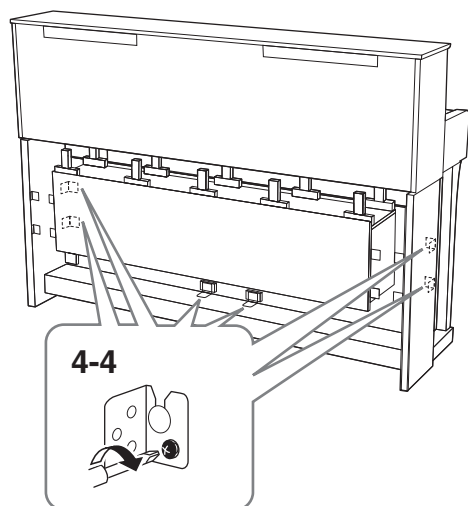

- 4-4. Aperte com firmeza os parafusos nas partes superiores que foram fixadas temporariamente nas etapas 2- 3 e 2- 4 anteriores (montagem B).

#### 5. Conecte o cabo do alto-falante.

Insira o plugue do cabo do alto-falante no conector de modo a que a aba fique voltada para a frente quando vista da parte traseira.

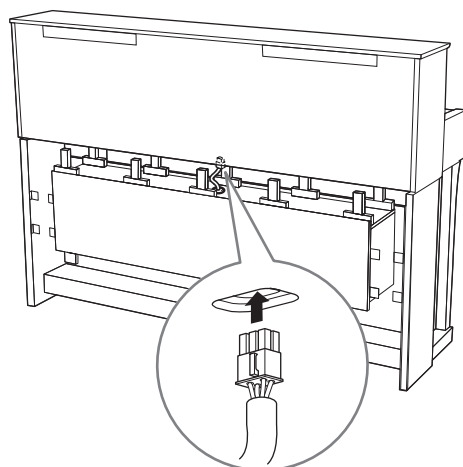

#### 6. Insira o plugue CC do adaptador CA no conector DC IN.

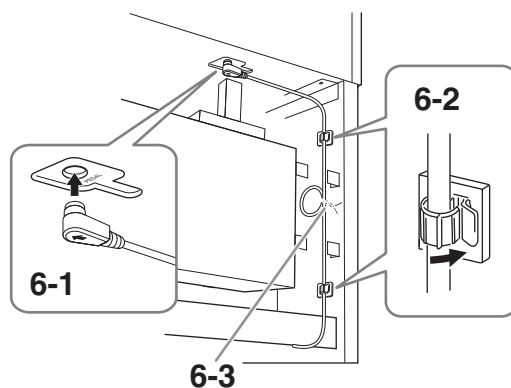

#### 6-1. Insira o plugue do cabo do pedal no conector [PEDAL].

Insira o cabo do pedal firmemente na direção adequada até que a parte de metal do plugue desapareça de vista. Caso contrário, o pedal pode não funcionar corretamente.

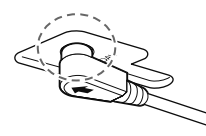

#### 6-2. Fixe os prendedores do cabo no instrumento e, em seguida, encaixe o cabo nos prendedores. Neste momento, certifique-se de que o cabo do pedal não esteja solto entre o plugue e o prendedor do cabo.

#### 6-3. Use um cordão torcido para prender o cabo do pedal.

**6-4. Conecte uma ponta do cabo de força ao adaptador CA.**

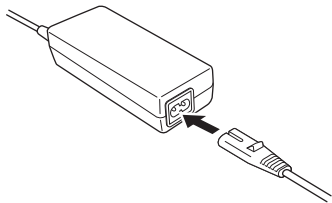

**6-5. Insira o plugue CC do adaptador CA no conector DC IN.**

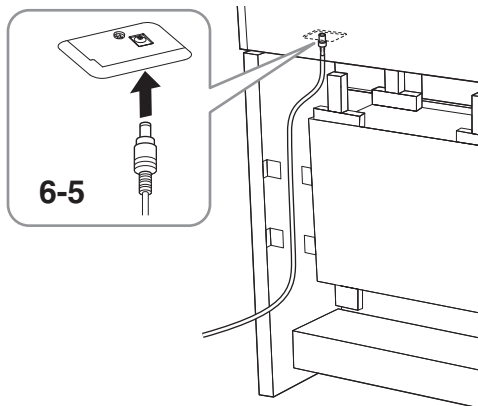

**7. Prenda C (duas peças).**

Prenda as duas peças C com oito parafusos de cabeça redonda de 4 x 14 mm.

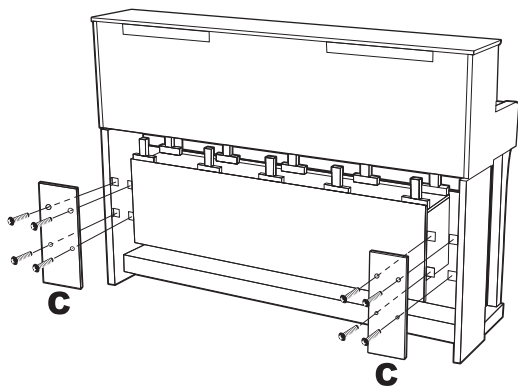

**8. Prenda G e H.**

Prenda G na parte frontal e H na parte traseira ao pressioná-las no instrumento.

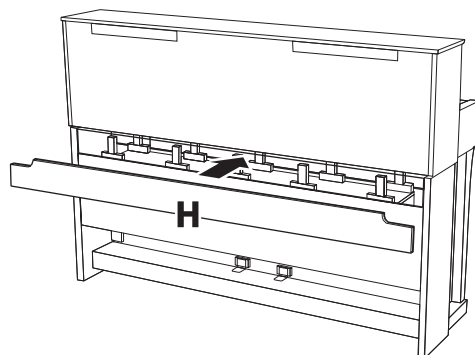
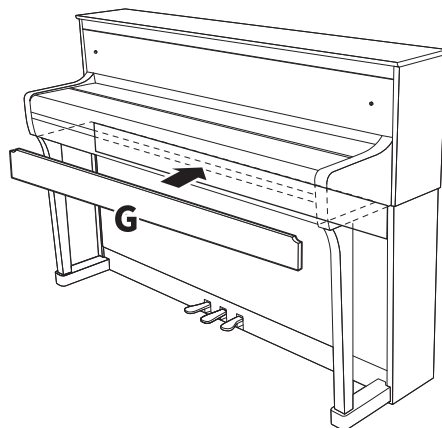

Após concluir a montagem, confirme a lista de verificação na página 63.

## Montagem do CLP-875

Remova todas as peças do pacote e verifique se todos os itens estão presentes.

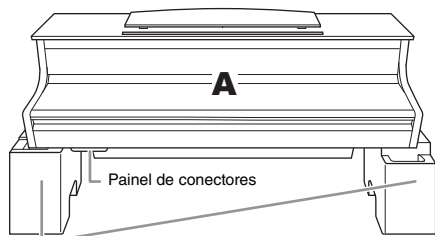

### Espumas protetoras

Retire as espumas protetoras da embalagem, posicione-as no chão e coloque A sobre elas. Posicione as espumas de modo que elas não tapem o painel de conectores e a caixa do alto-falante na parte inferior de A.

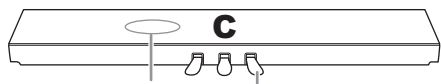
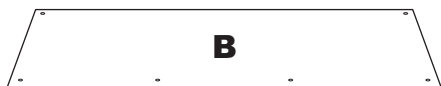

Contém cabo do pedal enrolado

Os pedais são cobertos com capas de vinil quando saem da fábrica. Antes de iniciar a montagem, certifique-se de remover a tampa do pedal de sustentação.

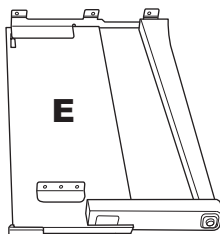
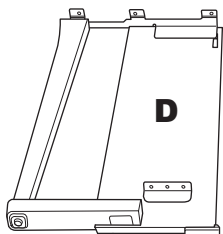

Parafusos grossos de 6 x 20 mm x 10

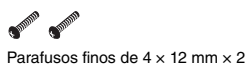

Parafusos finos de 4 x 12 mm x 2



Parafusos autoatarraxantes de 4 x 20 mm x 4



Prendedores do cabo x 2



Adaptador CA

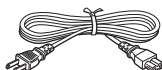

Cabo de força



Prendedor de fone de ouvido



Parafusos finos de 4 x 10 mm x 2

\* Consulte página 18 para instruções sobre a conexão do prendedor.

Dependendo da sua região, o cabo de força e o adaptador CA talvez não estejam incluídos ou sejam diferentes da ilustração acima. Consulte o seu revendedor Yamaha.

## 1. Prenda C em D e E.

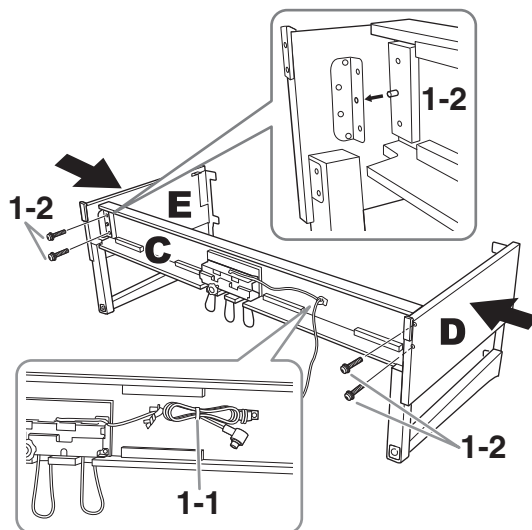

### 1-1. Desamarre e desenrole o cabo do pedal.

Não descarte o cordão de vinil. Você precisará dele mais tarde na etapa 5.

### 1-2. Insira as saliências nos orifícios dos suportes e, em seguida, prenda D e E em C apertando os quatro parafusos grossos (6 x 20 mm).

## 2. Prenda B.

Dependendo do modelo de piano digital adquirido, a cor da superfície de um lado de B pode ser diferente do outro lado. Nesse caso, posicione B de tal forma que a lateral de cor semelhante a D e E esteja voltada para o músico.

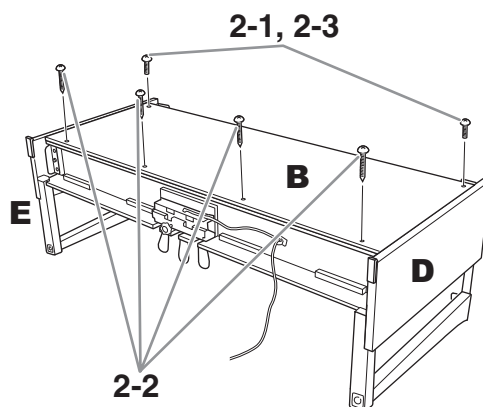

### 2-1. Alinhe os orifícios dos parafusos na parte superior de B com os orifícios do suporte em D e E. Em seguida, prenda os cantos superiores de B em D apertando dois parafusos finos (4 x 12 mm) com os dedos.

### 2-2. Prenda a extremidade inferior de B com quatro parafusos autoatarraxantes (4 x 20 mm).

### 2-3. Aperte com firmeza os parafusos na parte superior de B que foram prendidos na etapa 2- 1.

### 3. Monte A.

Coloque suas mãos a pelo menos 15 cm de distância de cada extremidade da unidade principal ao posicioná-lo.

Alinhe os orifícios dos parafusos.

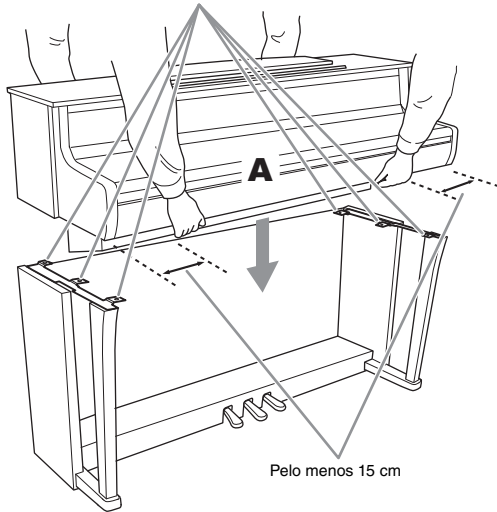

#### **!** CUIDADO

- Tome muito cuidado para não derrubar a unidade principal e não deixar que ela prenda seus dedos.
- Não segure a unidade principal em posições diferentes das indicadas na ilustração.

### 4. Prenda A.

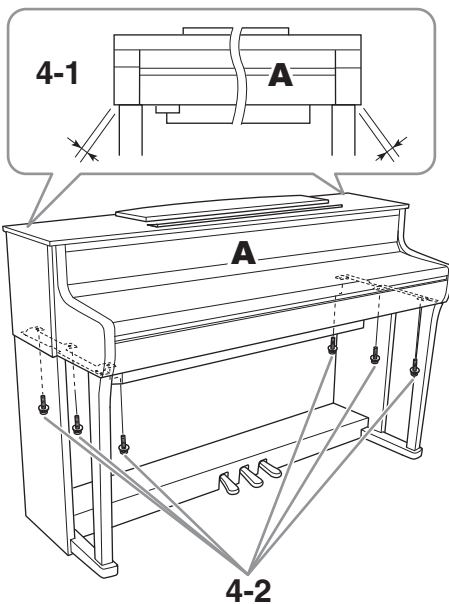

- 4-1. Ajuste a posição de A, de modo que as extremidades esquerda e direita de A se projetem para além de D e E de forma simétrica (quando vista pela frente).
- 4-2. Prenda A apertando os seis parafusos grossos (6 x 20 mm) pela frente.

### 5. Conecte o cabo do pedal e o adaptador CA.

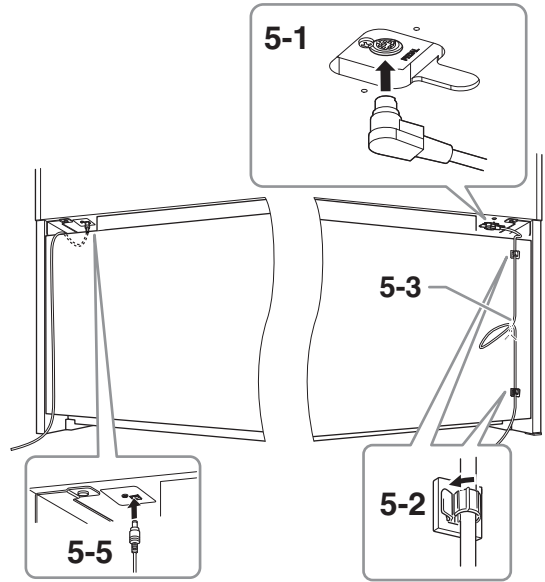

- 5-1. Insira o plugue do cabo do pedal no conector [PEDAL].

Insira o cabo do pedal firmemente na direção adequada até que a parte de metal do plugue desapareça de vista. Caso contrário, o pedal pode não funcionar corretamente.

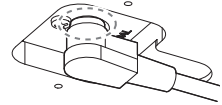

- 5-2. Fixe os prendedores do cabo no painel traseiro como mostrado e, em seguida, encaixe o cabo nos prendedores.
- 5-3. Use um cordão de vinil para eliminar qualquer folga no cabo do pedal.
- 5-4. Conecte uma ponta do cabo de força ao adaptador CA.

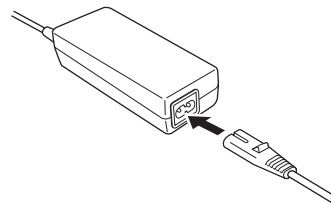

- 5-5. Insira o plugue CC do adaptador CA no conector DC IN.

Após concluir a montagem, confirme a lista de verificação na página 63.

## Montagem do CLP-845, CLP-835

Remova todas as peças do pacote e verifique se todos os itens estão presentes.

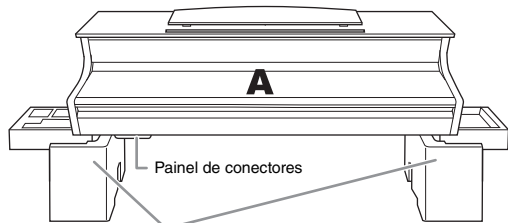

Espumas protetoras

Retire as espumas protetoras da embalagem, posicione-as no chão e coloque A sobre elas. Posicione as espumas de modo que elas não tapem o painel de conectores e a caixa do alto-falante na parte inferior de A.



Contém cabo do pedal enrolado

Os pedais são cobertos com capas de vinil quando saem da fábrica. Antes de iniciar a montagem, certifique-se de remover a tampa do pedal de sustentação.

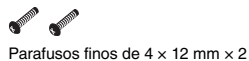
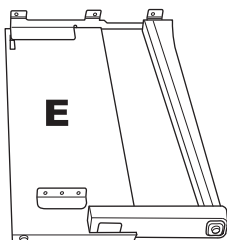
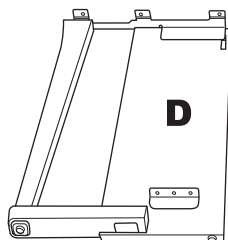

\* Consulte página 18 para instruções sobre a conexão do prendedor.

Dependendo da sua região, o cabo de força e o adaptador CA talvez não estejam incluídos ou sejam diferentes da ilustração acima. Consulte o seu revendedor Yamaha.

### 1. Prenda C em D e E.

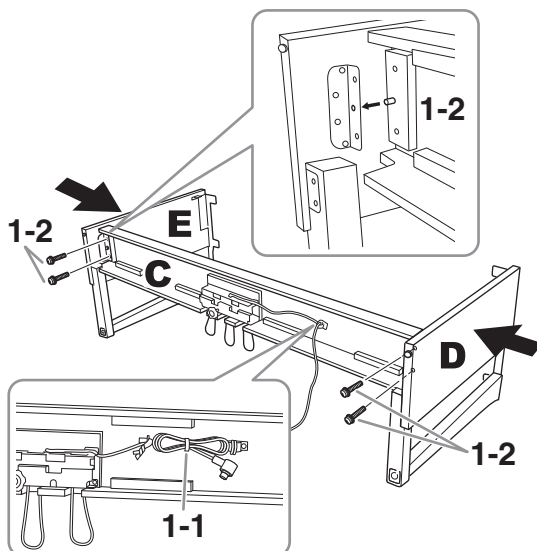

1-1. Desamarre e desenrole o cabo do pedal. Não descarte o cordão de vinil. Você precisará dele mais tarde na etapa 5.

1-2. Insira as saliências nos orifícios dos suportes e, em seguida, prenda D e E em C apertando os quatro parafusos grossos (6 x 20 mm).

### 2. Prenda B.

Dependendo do modelo de piano digital adquirido, a cor da superfície de um lado de B pode ser diferente do outro lado. Nesse caso, posicione B de tal forma que a lateral de cor semelhante a D e E esteja voltada para o músico.

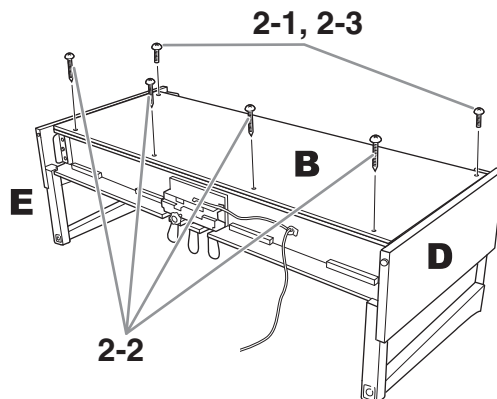

2-1. Alinhe os orifícios dos parafusos na parte superior de B com os orifícios do suporte em D e E. Em seguida, prenda os cantos superiores de B em D apertando dois parafusos finos (4 x 12 mm) com os dedos.

2-2. Prenda a extremidade inferior de B com quatro parafusos autoatarraxantes (4 x 20 mm).

2-3. Aperte com firmeza os parafusos na parte superior de B que foram prendidos na etapa 2- 1.

### 3. Monte A.

Coloque suas mãos a pelo menos 15 cm de distância de cada extremidade da unidade principal ao posicioná-lo.

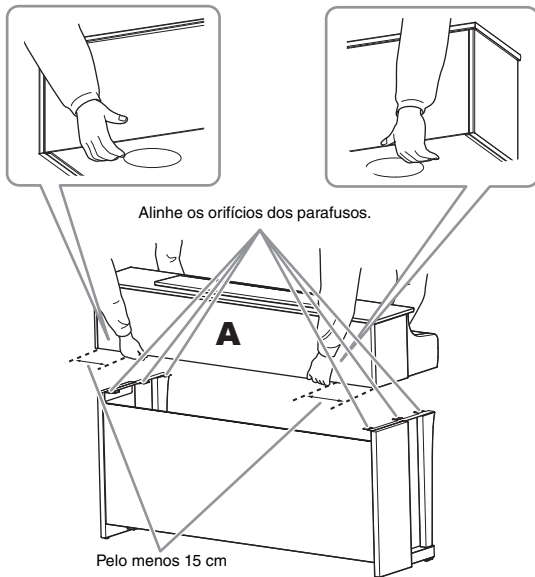

#### **!** CUIDADO

- Tome muito cuidado para não derrubar a unidade principal e não deixar que ela prenda seus dedos.
- Não segure a unidade principal em posições diferentes das indicadas na ilustração.

### 4. Prenda A.

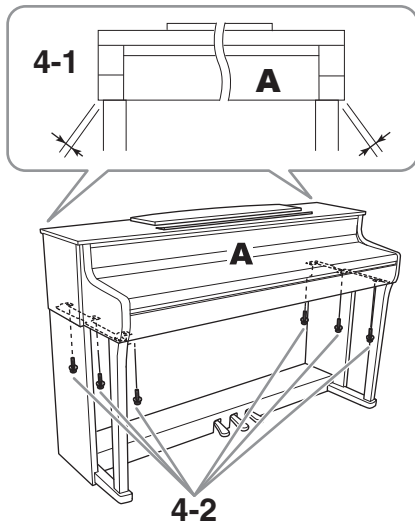

- 4-1. Ajuste a posição de A, de modo que as extremidades esquerda e direita de A se projetem para além de D e E de forma simétrica (quando vista pela frente).
- 4-2. Prenda A apertando os seis parafusos grossos (6 x 20 mm) pela frente.

### 5. Conecte o cabo do pedal e o adaptador CA.

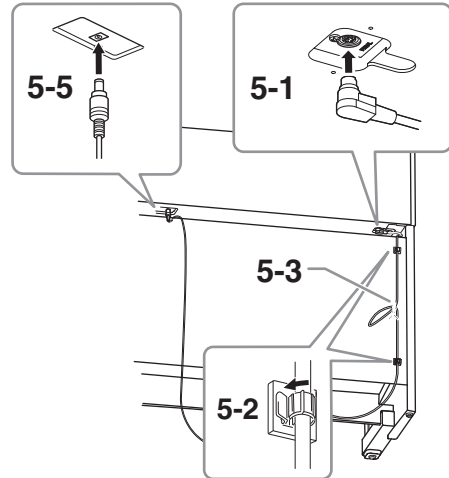

#### 5-1. Insira o plugue do cabo do pedal no conector [PEDAL].

Insira o cabo do pedal firmemente na direção adequada até que a parte de metal do plugue desapareça de vista. Caso contrário, o pedal pode não funcionar corretamente.

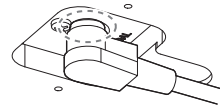

#### 5-2. Fixe os prendedores do cabo no painel traseiro como mostrado e, em seguida, encaixe o cabo nos prendedores.

#### 5-3. Use um cordão de vinil para eliminar qualquer folga no cabo do pedal.

#### 5-4. Conecte uma ponta do cabo de força ao adaptador CA.

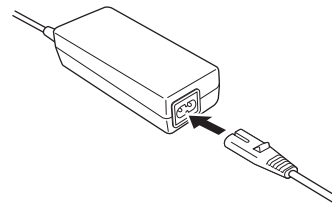

#### 5-5. Insira o plugue CC do adaptador CA no conector DC IN.

Após concluir a montagem, confirme a lista de verificação na página 63.

## Montagem do CLP-895GP

Remova todas as peças do pacote e verifique se todos os itens estão presentes.

### Unidade principal

Para evitar danos aos painéis de conectores situados na parte inferior da unidade principal, lembre-se de colocar a unidade principal nos blocos de isopor. Além disso, certifique-se de que os blocos não toquem nos painéis de conectores.

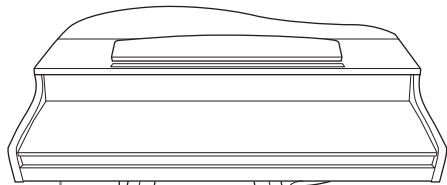

Painel de conectores

Espumas

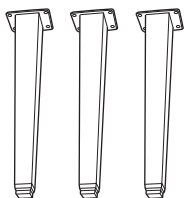

Pernas

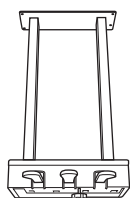

Caixa do pedal

Contém cabo do pedal enrolado. Os pedais são cobertos com capas de vinil quando saem da fábrica. Remova a cobertura do pedal de sustentação para utilização ideal do efeito de Pedal de Sustentação Responsivo GP.

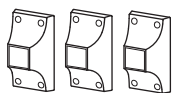

Vigas da perna

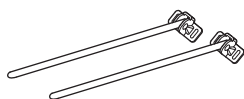

Apoios da harpa



Parafusos de fixação de 6 x 40 mm (12 peças)



Prendedor do cabo



Parafusos de fixação de 6 x 20 mm (4 peças)



Cabo de força



Parafusos finos de 4 x 10 mm (12 peças)



Adaptador CA



Parafusos finos de 4 x 16 mm (4 peças)

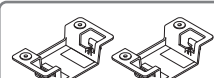

Suportes do adaptador



Parafusos finos de 4 x 10 mm (4 peças)



Prendedor de fone de ouvido



Parafusos finos de 4 x 10 mm (2 peças)

\* Consulte página 18 para instruções sobre a conexão do prendedor.

Dependendo da sua região, o cabo de força e o adaptador CA talvez não estejam incluídos ou sejam diferentes da ilustração acima. Consulte o seu revendedor Yamaha.

## 1. Encoste a unidade principal na parede, conforme ilustrado abaixo.



### CUIDADO

Tome cuidado para não prender seus dedos.

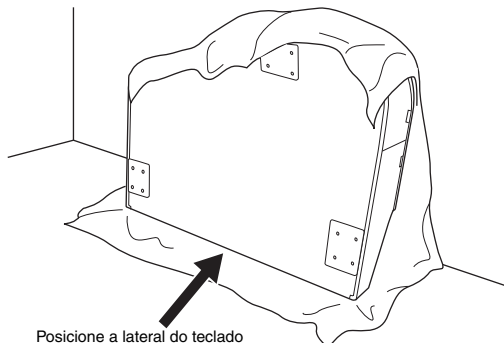

Posicione a lateral do teclado para baixo.

1-1. Estenda um pano macio grande, como um cobertor, conforme mostrado, para proteger o chão e a parede.

1-2. Encoste a unidade principal na parede com a cobertura das teclas fechada e a lateral do teclado na parte inferior.

### AVISO

Não coloque a unidade principal com a parte traseira voltada para baixo, conforme mostrado na ilustração.

Incorreto

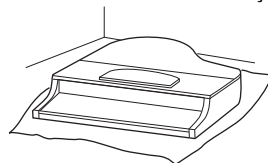

Incorreto

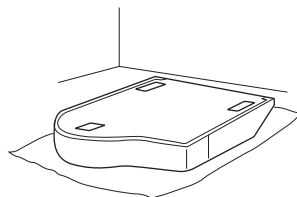

Incorreto

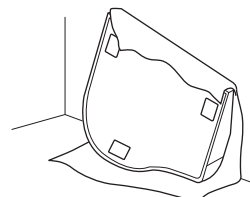

## 2. Prenda as três pernas e as três vigas.

Consulte o diagrama a seguir para verificar a posição das pernas.

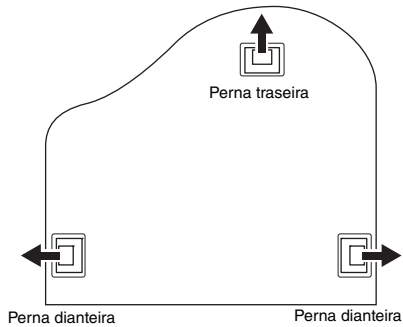

2-1. Coloque e rosqueie quatro parafusos em cada perna, iniciando com uma das pernas dianteiras.

2-2. Coloque e rosqueie quatro parafusos em cada perna, iniciando com uma das pernas dianteiras.

Parafusos de fixação de 6 x 40 mm

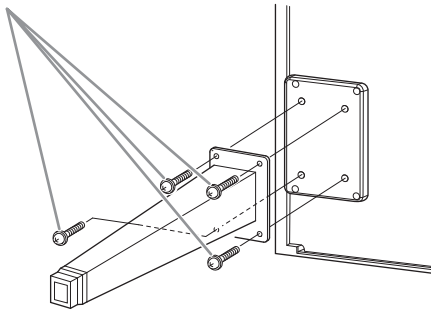

2-3. Deslize as vigas sobre as pernas e prendaas a cada perna com quatro parafusos finos (4 x 10 mm).

O lado gradualmente inclinado das vigas de perna precisa estar voltado para dentro da unidade, conforme ilustrado.

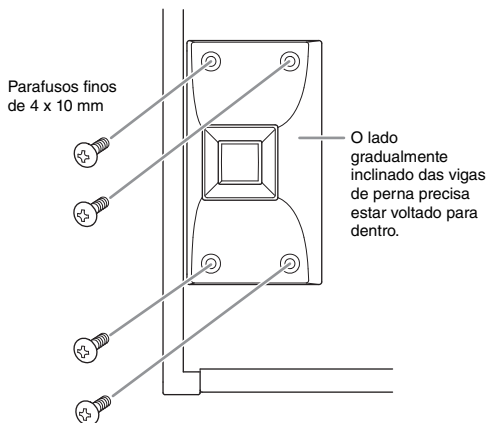

## 3. Prenda os apoios da harpa.

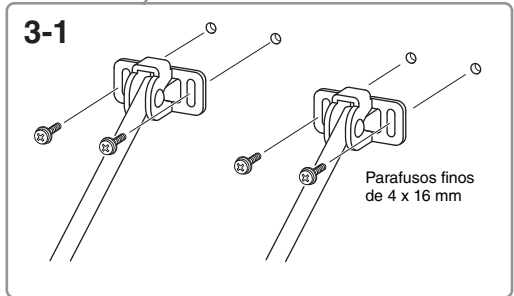
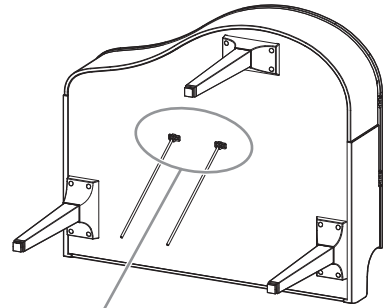

3-1. Prenda os apoios da harpa com os quatro parafusos finos (4 x 16 mm).

## 4. Levante a unidade para colocá-la na posição vertical.

Utilize as pernas dianteiras como suporte para erguer a unidade.

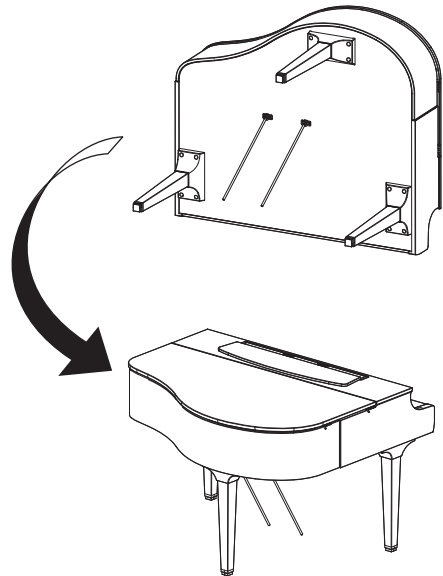



## 5. Instale a caixa do pedal.

- 5-1. Remova o cordão torcido que prende o cabo do pedal à parte superior da caixa do pedal.

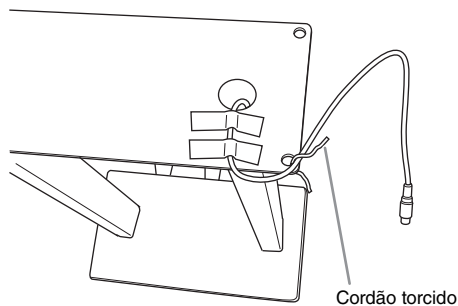

- 5-2. Prenda a parte frontal da caixa do pedal à parte inferior da unidade apertando manualmente os dois parafusos de fixação (6 x 20 mm).

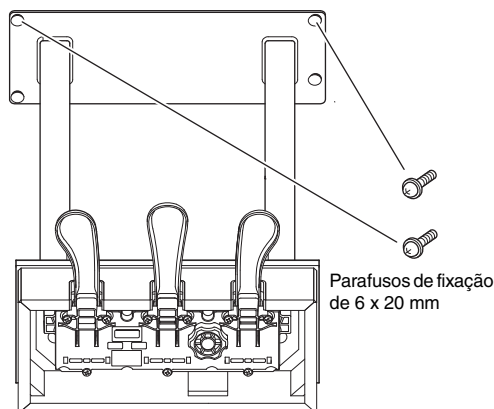

- 5-3. Insira os apoios da harpa nos recessos na caixa do pedal e garanta que fiquem encaixados com segurança.

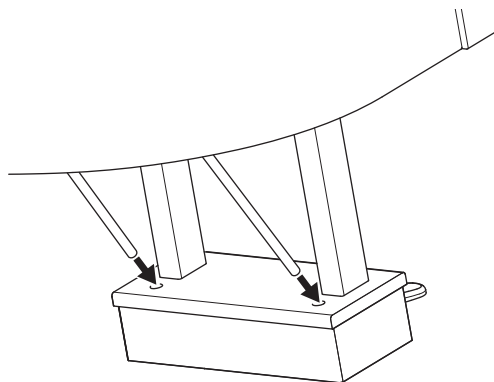

- 5-4. Alinhe o cabo à ranhura na unidade e prenda a parte posterior da caixa do pedal com os dois parafusos de fixação (6 x 20 mm); aperte com segurança os dois parafusos da parte frontal da caixa do pedal que foram presos na etapa 5-2.

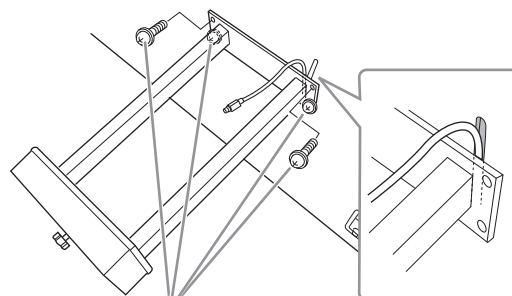

Parafusos de fixação de 6 x 20 mm

- 5-5. Solte os quatro parafusos que foram presos na etapa 3; aperte com segurança os quatro parafusos novamente, empurrando os apoios da harpa na direção das setas, conforme ilustrado.

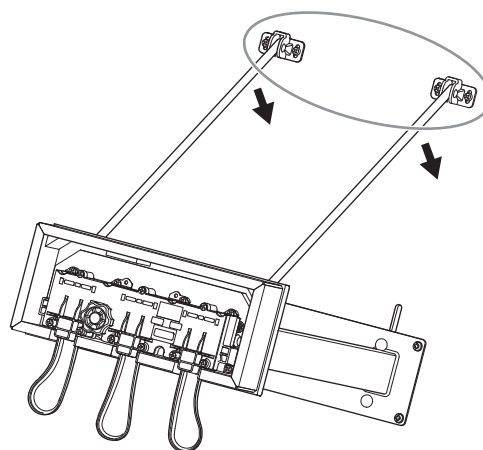

**5-6. Insira o plugue do cabo do pedal no conector [PEDAL]. Insira o plugue com o lado da seta voltado para a frente (na direção do teclado).**

Se o plugue não entrar facilmente, não o force. Verifique novamente a orientação do plugue e tente novamente.

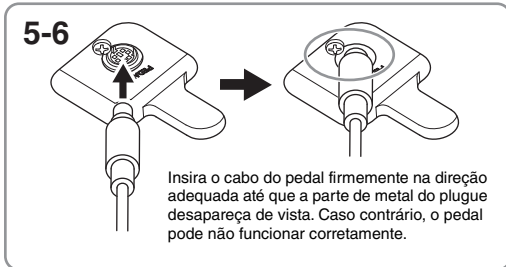

Insira o cabo do pedal firmemente na direção adequada até que a parte de metal do plugue desapareça de vista. Caso contrário, o pedal pode não funcionar corretamente.

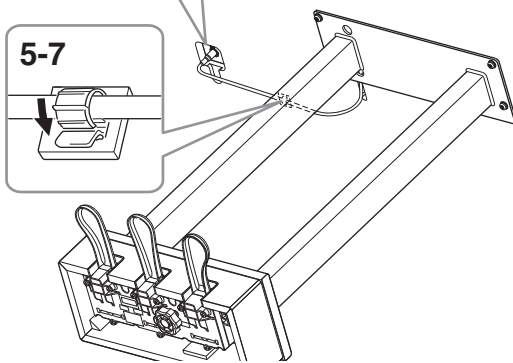

**5-7. Prenda o prendedor do cabo à parte inferior da unidade principal, conforme ilustrado, e depois prenda o prendedor ao redor do cabo.**

**6. Conecte o adaptador CA.**

**6-1. Conecte uma ponta do cabo de força ao adaptador CA.**

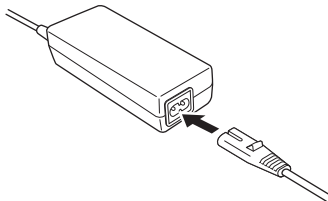

**6-2. Insira o plugue CC do adaptador CA no conector DC IN.**

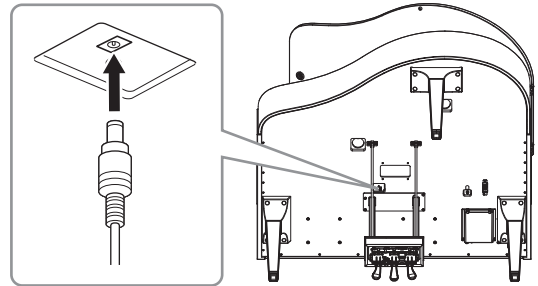

**7. Se desejado, você pode fixar o adaptador CA na parte inferior da unidade ao usar os suportes do adaptador.**

Para obter instruções específicas, consulte o folheto que vem junto com os suportes do adaptador.

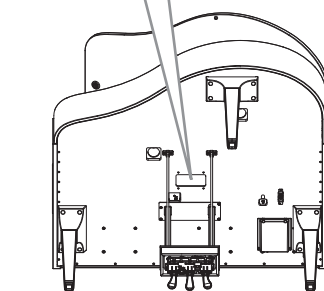
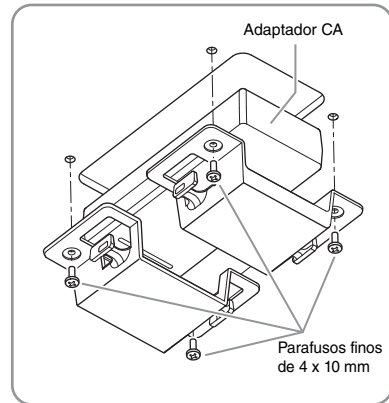

**! CUIDADO**

Para desmontar a unidade, inverta a sequência de montagem. Do contrário, pode resultar em danos ao instrumento ou em ferimentos pessoais. Especificamente, se deitar a unidade principal sem soltar a caixa do pedal, os pedais quebrarão.

Após concluir a montagem, confirme a lista de verificação na página 63.

# Montagem do CLP-865GP

Remova todas as peças do pacote e verifique se todos os itens estão presentes.

### Unidade principal

Para evitar danos aos painéis de conectores situados na parte inferior da unidade principal, lembre-se de colocar a unidade principal nos blocos de isopor. Além disso, certifique-se de que os blocos não toquem nos painéis de conectores.

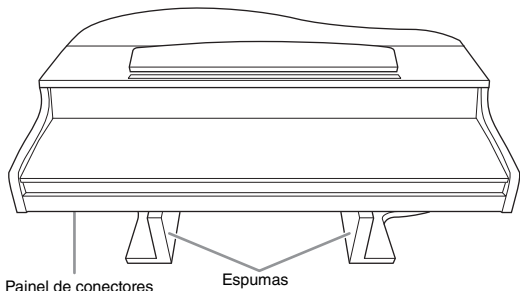

Painel de conectores      Espumas

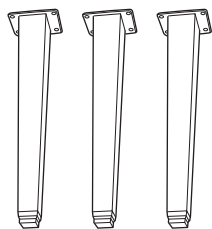

Pernas

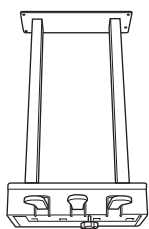

Caixa do pedal

Contém cabo do pedal enrolado. Os pedais são cobertos com capas de vinil quando saem da fábrica. Antes de iniciar a montagem, certifique-se de remover a tampa do pedal de sustentação.



Prendedor do cabo

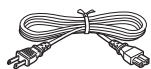

Cabo de força

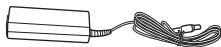

Adaptador CA



Parafusos de fixação de 6 x 40 mm x 12



Parafusos de fixação de 6 x 20 mm x 4

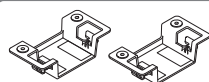

Suportes do adaptador



Parafusos finos de 4 x 10 mm x 4



Prendedor de fone de ouvido



Parafusos finos de 4 x 10 mm x 2

\* Consulte página 18 para instruções sobre a conexão do prendedor.

Dependendo da sua região, o cabo de força e o adaptador CA talvez não estejam incluídos ou sejam diferentes da ilustração acima. Consulte o seu revendedor Yamaha.

## 1. Encoste a unidade na parede, conforme ilustrado abaixo.



### CUIDADO

Tome cuidado para não prender seus dedos.

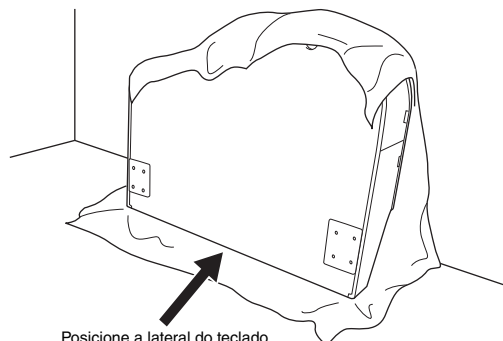

Posicione a lateral do teclado para baixo.

1-1. Estenda um pano macio grande, como um cobertor, conforme mostrado, para proteger o chão e a parede.

1-2. Encoste a unidade principal na parede com a cobertura das teclas fechada e a lateral do teclado na parte inferior.

### AVISO

Não coloque a unidade principal com a parte traseira voltada para baixo, conforme mostrado na ilustração.

Incorreto



Incorreto

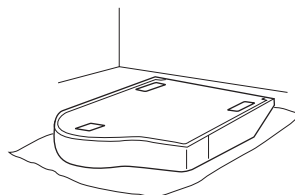

Incorreto

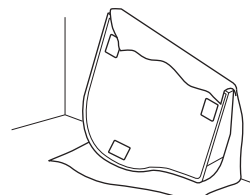

**2. Prenda as duas pernas dianteira e uma perna traseira.**

Consulte o diagrama a seguir para verificar a posição das pernas.

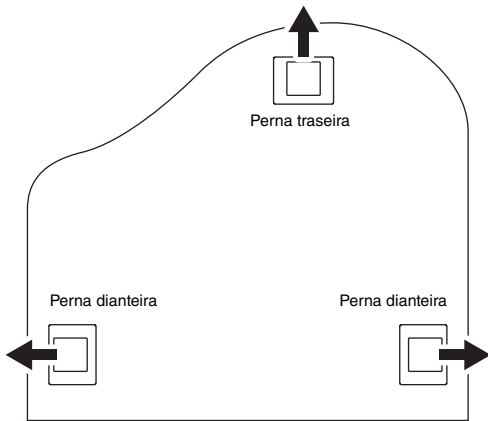

Parafusos de fixação de 6 x 40 mm

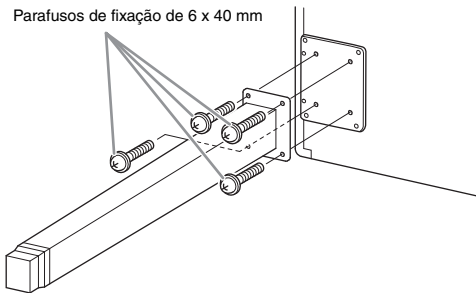

**2-1. Coloque e rosqueie quatro parafusos em cada perna, iniciando com uma das pernas dianteiras.**

**3. Instale a caixa do pedal.**

**3-1. Remova o cordão torcido que prende o cabo do pedal à parte superior da caixa do pedal.**

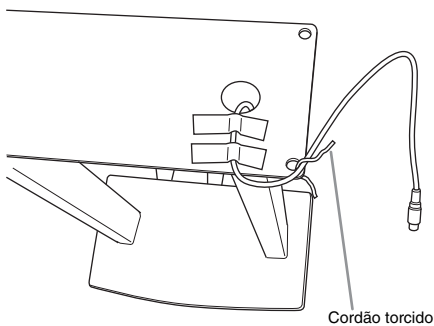

**3-2. Alinhe o cordão com a ranhura presente na unidade e prenda a caixa do pedal com quatro parafusos.**

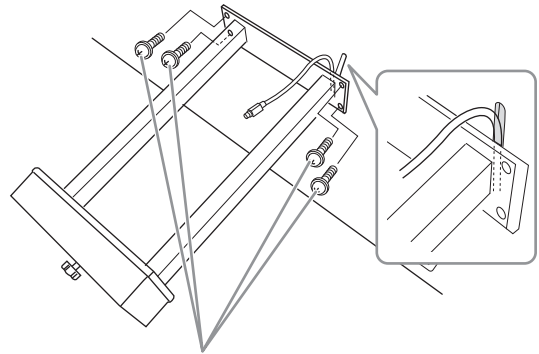

Parafusos de fixação de 6 x 20 mm

**3-3. Insira o plugue do cabo do pedal no conector [PEDAL]. Insira o plugue com o lado da seta voltado para a frente (na direção do teclado). Se o plugue não entrar facilmente, não o force. Verifique novamente a orientação do plugue e tente novamente.**

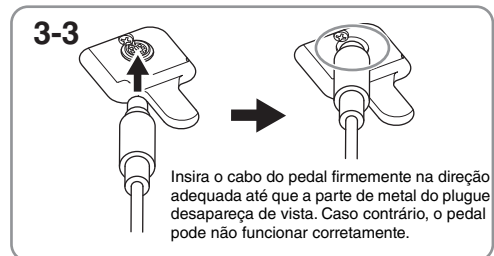

**3-4. Prenda o prendedor do cabo à parte inferior da unidade principal, conforme ilustrado, e depois prenda o prendedor ao redor do cabo.**

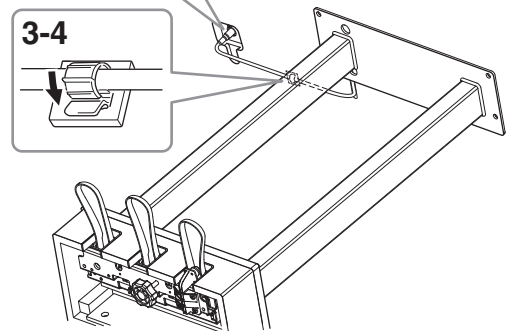

#### 4. Levante a unidade para colocá-la na posição vertical.

Utilize as pernas dianteiras como suporte para erguer a unidade.

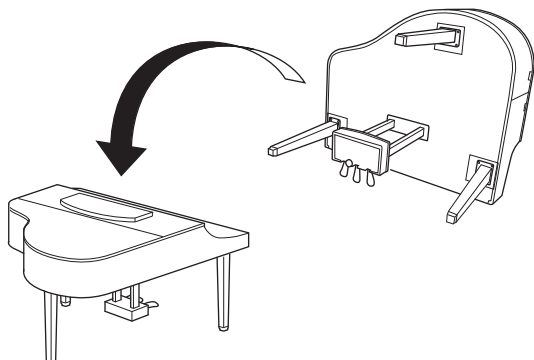

#### **!** CUIDADO

Tome cuidado para não prender seus dedos. Ao levantar a unidade, não segure a cobertura das teclas.

#### 5. Conecte o adaptador CA.

5-1. Conecte uma ponta do cabo de força ao adaptador CA.

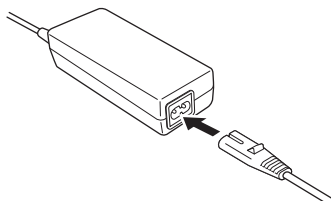

5-2. Insira o plugue CC do adaptador CA no conector DC IN.

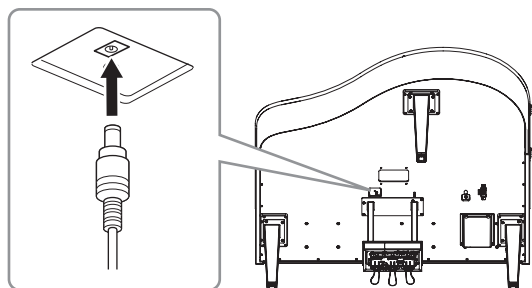

#### 6. Se desejado, você pode fixar o adaptador CA na parte inferior da unidade ao usar os suportes do adaptador.

Para obter instruções específicas, consulte o folheto que vem junto com os suportes do adaptador.

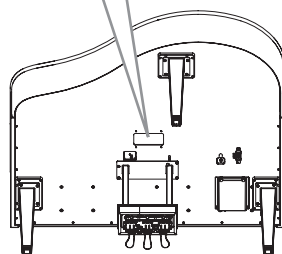
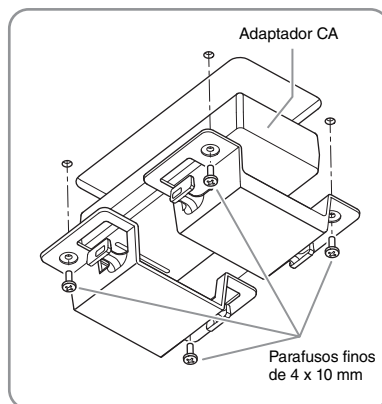

#### **!** CUIDADO

Para desmontar a unidade, inverta a sequência de montagem. Do contrário, pode resultar em danos ao instrumento ou em ferimentos pessoais. Especificamente, se deitar a unidade principal sem soltar a caixa do pedal, os pedais quebrarão.

Após concluir a montagem, confirme a lista de verificação na página 63.

# Especificações

## Especificações (CLP-885, CLP-875, CLP-845, CLP-835)

Consulte a página 81 para obter as especificações do CLP-895GP e do CLP-865GP.

		CLP-885	CLP-875	CLP-845	CLP-835	
<b>Nome do produto</b>		Piano digital				
<b>Tamanho/ peso</b>	Largura [Para modelos com acabamento polido]	1.461 mm [1.467 mm]	1.450 mm [1.455 mm]			
	Altura [Para modelos com acabamento polido]	Com a estante para partitura fechada	1.027 mm [1.029 mm]	967 mm [970 mm]	927 mm [930 mm]	
		Com a estante para partitura levantada		1.130 mm [1.131 mm]	1.091 mm [1.092 mm]	1.083 mm [1.084 mm]
	Profundidade [Para modelos com acabamento polido]	494 mm [494 mm]	465 mm [465 mm]	460 mm [460 mm]		
	Peso [Para modelos com acabamento polido]	87 kg [90 kg]	71 kg [74 kg]	60 kg [63 kg]	57 kg [60 kg]	
<b>Interface de controle</b>	Teclado	Número de teclas	88			
		Type (Tipo)	Teclado GrandTouch: teclas em madeira (apenas as brancas), acabamento das teclas em marfim e ébano sintético, escape	Teclado GrandTouch-S: teclas em madeira (apenas as brancas), acabamento das teclas em marfim e ébano sintético, escape	Teclado GrandTouch-S: acabamento das teclas em marfim e ébano sintético, escape	
		Sensibilidade ao toque	Hard2 (Duro 2), Hard1 (Duro 1), Medium (Médio), Soft1 (Macio 1), Soft2 (Macio 2), Fixed (Fixo)			
		Linear Graded Hammers de 88 teclas	Sim		-	
		Contrapeso	Sim	-		
	Pedal	Número de pedais	3: Sustentação (com função de meio pedal), Tonal, Una corda			
		Pedais GrandTouch	Sim (de sustentação responsivo GP)		Sim	
		Funções associáveis	Sustentar (Chave), Sustentação contínua, Pedal tonal, Suave, Curva de afinação para cima, Curva de afinação para baixo, Velocidade de rotação, Vibrato, Reproduzir/pausar música			
	Visor	Type (Tipo)	Full Dot LCD			
		Language (Idioma)	Inglês, Japonês			
	Painel	Type (Tipo)	Sensores de toque		Botões	
Language (Idioma)		Inglês				
<b>Gabinete</b>	Estilo da cobertura das teclas	Dobrável	Deslizável			
	Estante para partitura	Sim (com suportes para partitura)				
<b>Voices (Sons)</b>	Gerador de tons	Som de piano	Yamaha CFX, Bösendorfer Imperial			
		Binaural Sampling	Sim (somente para "CFX Grand" e "Bösendorfer")			
		VRM (modelagem de ressonância virtual)	Sim			
		Grand Expression Modeling	Sim			
	Polifonia (máx.)	256				
	Predefinição	Quantidade de Voices	53 Voices, 480 XG Voices, 14 kits de percussão/SFX	38 Voices		
Compatibilidade		XG (GM), GS (para reprodução de músicas), GM2 (para reprodução de músicas)	-			
<b>Efeitos</b>	Tipos	Reverberação	7 tipos			
		Chorus	3 tipos			
		Brilho	7 tipos + User (Usuário)			
		Efeito de inserção	12 tipos			
		Intelligent Acoustic Control (IAC, Controle acústico inteligente)	Sim			
		Melhorador estereofônico	Sim			

			CLP-885	CLP-875	CLP-845	CLP-835
<b>Efeitos</b>	Funções	Dual	Sim			
		Split	Sim			
		Duo	Sim			
<b>Músicas</b>	Predefinição	Número de músicas predefinidas	27 músicas de demonstração de Voices, 50 músicas clássicas, 303 músicas de lição	23 músicas de demonstração de Voice, 50 músicas clássicas, 303 músicas de lição		
		Gravação MIDI	Número de músicas	250		
	Número de pistas		16			
	Capacidade de dados		Aprox. 500 KB/música (aprox. 22.000 notas)			
	Gravação de áudio (unidade flash USB)	Tempo de gravação (máx.)	80 minutos/música			
		Formato de dados compatível	Reprodução	SMF (formato 0, formato 1), WAV (44,1 kHz, 16 bits, estéreo)		
Gravação	SMF (formato 0), WAV (44,1 kHz, 16 bits, estéreo)					
<b>Funções</b>	Piano Room		Sim			
	Ritmo	Número de ritmos	20			
	Controles gerais	Metronomo	Sim			
		Intervalo de tempo	5 – 500			
		Transposição	-12 – 0 – +12			
		Afinação	414,8 – 440,0 – 466,8 Hz (em intervalos de cerca de 0,2 Hz)			
		Tipo de escala	7 tipos			
		Interface de áudio USB	44,1 kHz, 24 bits, estéreo			
	Bluetooth (Pode não incluir esta funcionalidade dependendo do país no qual você comprou o produto.)	Áudio	Perfil compatível: A2DP, codec compatível: SBC			
		MIDI	Cumpre com a especificação MIDI de baixa tensão de Bluetooth			
		Versão do Bluetooth	5,0			
		Saída sem fio	Bluetooth classe 2			
		Distância máxima de comunicação	Aprox. 10 m			
Radiofrequência		2.401 – 2.481 MHz				
Potência máxima de saída (EIRP)		4 dBm				
Tipo de modulação	GFSK					
<b>Armazenamento e conectividade</b>	Armazenamento	Memória interna	Aprox. 1,4 MB			
		Unidades externas	Unidade flash USB			
	Conectividade	Fones de ouvido	Conector para fone estéreo padrão (x 2)			
		AUX IN	Mini conector estéreo			
		AUX OUT	Conector padrão para fone (L/L+R, R)			
		USB TO DEVICE	Tipo A			
		USB TO HOST	Tipo B			
		DC IN	24 V			16 V
<b>Amplificadores e alto-falantes</b>	Amplificadores		(45 W, 30 W, 40 W) x 2	(45 W, 25 W, 40 W) x 2	(45 W, 45 W) x 2	30 W x 2
	Alto-falantes		(16 cm com difusor, 8 cm com difusor, 2,5 cm (domo) com corneta bidirecional) x 2, alto-falante "Spruce Cone"	(16 cm, 8 cm com difusor, 2,5 cm (domo) com corneta bidirecional) x 2	(16 cm com difusor, 8 cm com difusor) x 2	16 cm com difusor x 2
<b>Fonte de alimentação</b>	Adaptador CA	PA-500				PA-300C
		Saída	DC 24 V, 2,5 A			DC 16 V, 2,4 A
		Polaridade	+ — —			+ — —
	Consumo de energia		55 W	55 W	30 W	18 W
	Consumo de energia em espera		0,3 W			

	CLP-885	CLP-875	CLP-845	CLP-835
<b>Acessórios incluídos</b>	<ul style="list-style-type: none"> <li>• Manual do Proprietário</li> <li>• "50 Classical Music Masterpieces" (50 obras-primas da música clássica) (Livro de partituras)</li> <li>• Online Member Product Registration (Registro de produto de membro on-line)</li> <li>• Banco*</li> <li>• Cabo de força*, adaptador CA*: (CLP-885/CLP-875/CLP-845) PA-500, (CLP-835) PA-300C</li> </ul> <p>*Pode não estar incluído, dependendo da sua região. Consulte seu fornecedor Yamaha.</p>			
<b>Acessórios vendidos separadamente</b> (Dependendo da sua área, talvez não estejam incluídos.)	<ul style="list-style-type: none"> <li>• Fones de ouvido: HPH-150, HPH-100, HPH-50</li> <li>• Unidade de pedal: FC35</li> <li>• Adaptador CA: (CLP-885/CLP-875/CLP-845) PA-500, (CLP-835) PA-300C</li> <li>• Adaptador de rede local sem fio USB: UD-WL01</li> </ul>			

O conteúdo deste manual se aplica às especificações mais recentes a partir da data de publicação. Para obter o manual mais recente, acesse o site da Yamaha e faça o download do arquivo do manual. Como as especificações, os equipamentos ou os acessórios vendidos separadamente podem não ser iguais em todas as localidades; consulte o revendedor Yamaha.



## Especificações (CLP-895GP, CLP-865GP)

Consulte o página 78 para obter as especificações do CLP-885, CLP-875, CLP-845 e do CLP-835.

			CLP-895GP	CLP-865GP
<b>Nome do produto</b>			Piano digital	
<b>Tamanho/ peso</b>	Largura		1.430 mm	
	Altura	Com a estante para partitura fechada	932 mm	
		Com a estante para partitura levantada	1.094 mm	
	Altura com tampa levantada		1.577 mm	1.400 mm
	Profundidade		1.237 mm	1.146 mm
	Peso		135 kg	106 kg
<b>Interface de controle</b>	Teclado	Número de teclas	88	
		Type (Tipo)	Teclado GrandTouch: teclas em madeira (apenas as brancas), acabamento das teclas em marfim e ébano sintético, escape	Teclado GrandTouch-S: acabamento das teclas em marfim e ébano sintético, escape
		Sensibilidade ao toque	Hard2 (Duro 2), Hard1 (Duro 1), Medium (Médio), Soft1 (Macio 1), Soft2 (Macio 2), Fixed (Fixo)	
		Linear Graded Hammers de 88 teclas	Sim	-
		Contrapeso	Sim	-
	Pedal	Número de pedais	3: Sustentação (com função de meio pedal), Tonal, Uma corda	
		Pedais GrandTouch	Sim (de sustentação responsivo GP)	Sim
		Funções associáveis	Sustentar (Chave), Sustentação contínua, Pedal tonal, Suave, Curva de afinação para cima, Curva de afinação para baixo, Velocidade de rotação, Vibrato, Reproduzir/pausar música	
	Visor	Type (Tipo)	Full Dot LCD	
		Language (Idioma)	Inglês, Japonês	
	Painel	Type (Tipo)	Sensores de toque	Botões
		Language (Idioma)	Inglês	
	<b>Gabinete</b>	Estilo da cobertura das teclas		Deslizável
Estante para partitura		Sim (com suportes para partitura)		
<b>Voices (Sons)</b>	Gerador de tons	Som de piano	Yamaha CFX, Bösendorfer Imperial	
		Binaural Sampling	Sim (somente para "CFX Grand" e "Bösendorfer")	
		VRM (modelagem de ressonância virtual)	Sim	
		Grand Expression Modeling	Sim	
	Polifonia (máx.)		256	
	Predefinição	Quantidade de Voices	53 Voices (Sons), 480 XG Voices, 14 kits de percussão/SFX	38 Voices
	Compatibilidade		XG (GM), GS (para reprodução de músicas), GM2 (para reprodução de músicas)	
<b>Efeitos</b>	Tipos	Reverberação	7 tipos	
		Chorus	3 tipos	
		Brilho	7 tipos + User (Usuário)	
		Efeito de inserção	12 tipos	
		Intelligent Acoustic Control (IAC, Controle acústico inteligente)	Sim	
		Melhorador estereofônico	Sim	
	Funções	Dual	Sim	
		Split	Sim	
		Duo	Sim	
<b>Músicas</b>	Predefinição	Número de músicas predefinidas	27 músicas de demonstração de Voice, 50 músicas clássicas, 303 músicas de lição	23 músicas de demonstração de Voice, 50 músicas clássicas, 303 músicas de lição
		Gravação MIDI	Número de músicas	250
	Número de pistas		16	
	Capacidade de dados	Aprox. 500 KB/música (aprox. 22.000 notas)		

			CLP-895GP	CLP-865GP	
<b>Músicas</b>	Gravação de áudio (unidade flash USB)	Tempo de gravação (máx.)	80 minutos/música		
	Formato de dados compatível	Reprodução	SMF (formato 0, formato 1), WAV (44,1 kHz, 16 bits, estéreo)		
		Gravação	SMF (formato 0), WAV (44,1 kHz, 16 bits, estéreo)		
<b>Funções</b>	Piano Room		Sim		
	Ritmo	Número de ritmos	20		
	Controles gerais	Metrônomo		Sim	
		Intervalo de tempo		5 – 500	
		Transposição		-12 – 0 – +12	
		Afinação		414,8 – 440,0 – 466,8 Hz (em intervalos de cerca de 0,2 Hz)	
		Tipo de escala		7 tipos	
		Interface de áudio USB		44,1 kHz, 24 bits, estéreo	
	Bluetooth (Pode não incluir esta funcionalidade dependendo do país no qual você comprou o produto.)	Áudio		Perfil compatível: A2DP, codec compatível: SBC	
		MIDI		Cumprir com a especificação MIDI de baixa tensão de Bluetooth	
		Versão do Bluetooth		5,0	
		Saída sem fio		Bluetooth classe 2	
		Distância máxima de comunicação		Aprox. 10 m	
Radiofrequência		2.401 – 2.481 MHz			
Potência máxima de saída (EIRP)		4 dBm			
Tipo de modulação		GFSK			
<b>Armazenamento e conectividade</b>	Armazenamento	Memória interna	Aprox. 1,4 MB		
		Unidades externas	Unidade flash USB		
	Conectividade	Fones de ouvido	Conector para fone estéreo padrão (× 2)		
		AUX IN	Mini conector estéreo		
		AUX OUT	Conector padrão para fone (L/L+R, R)		
		USB TO DEVICE	Tipo A		
		USB TO HOST	Tipo B		
		DC IN	24 V		
<b>Amplificadores e alto-falantes</b>	Amplificadores		(45 W, 45 W, 45 W) × 2	(45 W, 35 W) × 2	
	Alto-falantes		(16 cm, 8 cm com guia de ondas, 2,5 cm (domo) com guia de ondas) × 2, Alto-falante "Spruce Cone"	(16 cm com difusor, 5 cm) × 2	
<b>Fonte de alimentação</b>	Adaptador CA		PA-500		
		Saída	DC 24 V, 2,5 A		
		Polaridade	+  -		
	Consumo de energia		60 W	55 W	
	Consumo de energia em espera		0,3 W		
<b>Acessórios incluídos</b>		<ul style="list-style-type: none"> <li>Manual do Proprietário</li> <li>"50 Classical Music Masterpieces" (50 obras-primas da música clássica) (Livro de partituras)</li> <li>Online Member Product Registration (Registro de produto de membro on-line)</li> <li>Banco*</li> <li>Cabo de força*, adaptador CA*: PA-500</li> </ul> *Pode não estar incluído, dependendo da sua região. Consulte seu fornecedor Yamaha.			
<b>Acessórios vendidos separadamente</b> (Dependendo da sua área, talvez não estejam incluídos.)		<ul style="list-style-type: none"> <li>Fones de ouvido: HPH-150, HPH-100, HPH-50</li> <li>Unidade de pedal: FC35</li> <li>Adaptador CA: PA-500</li> <li>Adaptador de rede local sem fio USB: UD-WL01</li> </ul>			

O conteúdo deste manual se aplica às especificações mais recentes a partir da data de publicação. Para obter o manual mais recente, acesse o site da Yamaha e faça o download do arquivo do manual. Como as especificações, os equipamentos ou os acessórios vendidos separadamente podem não ser iguais em todas as localidades; consulte o revendedor Yamaha.

## Para o Brasil

Para consultas, visite: [www.anatel.gov.br](http://www.anatel.gov.br)

(557-M01 Anatel URL 01)



## Para a União Europeia e o Reino Unido

<b>EN</b>	<b>SIMPLIFIED EU DECLARATION OF CONFORMITY / SIMPLIFIED UK DECLARATION OF CONFORMITY</b> Hereby, Yamaha Corporation declares that the radio equipment type [CLP-885, CLP-875, CLP-845, CLP-835, CLP-895GP, CLP-865GP] is in compliance with Directive 2014/53/EU and the radio equipment regulations of UK. The full texts of the EU declaration of conformity and the UK declaration of conformity are available at the following internet address: <a href="https://europe.yamaha.com/en/support/compliance/doc.html">https://europe.yamaha.com/en/support/compliance/doc.html</a>
<b>FR</b>	<b>DECLARATION UE DE CONFORMITE SIMPLIFIEE</b> Le soussigné, Yamaha Corporation, déclare que l'équipement radioélectrique du type [CLP-885, CLP-875, CLP-845, CLP-835, CLP-895GP, CLP-865GP] est conforme à la directive 2014/53/UE. Le texte complet de la déclaration UE de conformité est disponible à l'adresse internet suivante : <a href="https://europe.yamaha.com/en/support/compliance/doc.html">https://europe.yamaha.com/en/support/compliance/doc.html</a>
<b>DE</b>	<b>VEREINFACHTE EU-KONFORMITÄTSERKLÄRUNG</b> Hiermit erklärt Yamaha Corporation, dass der Funkanlagentyp [CLP-885, CLP-875, CLP-845, CLP-835, CLP-895GP, CLP-865GP] der Richtlinie 2014/53/EU entspricht. Der vollständige Text der EU-Konformitätserklärung ist unter der folgenden Internetadresse verfügbar: <a href="https://europe.yamaha.com/en/support/compliance/doc.html">https://europe.yamaha.com/en/support/compliance/doc.html</a>
<b>SV</b>	<b>FÖRENKLAD EU-FÖRSÄKRAN OM ÖVERENSSTÄMMELSE</b> Härmed försäkras Yamaha Corporation att denna typ av radioutrustning [CLP-885, CLP-875, CLP-845, CLP-835, CLP-895GP, CLP-865GP] överensstämmer med direktiv 2014/53/EU. Den fullständiga texten till EU-försäkran om överensstämmelse finns på följande webbadress: <a href="https://europe.yamaha.com/en/support/compliance/doc.html">https://europe.yamaha.com/en/support/compliance/doc.html</a>
<b>IT</b>	<b>DICHIARAZIONE DI CONFORMITÀ UE SEMPLIFICATA</b> Il fabbricante, Yamaha Corporation, dichiara che il tipo di apparecchiatura radio [CLP-885, CLP-875, CLP-845, CLP-835, CLP-895GP, CLP-865GP] è conforme alla direttiva 2014/53/UE. Il testo completo della dichiarazione di conformità UE è disponibile al seguente indirizzo Internet: <a href="https://europe.yamaha.com/en/support/compliance/doc.html">https://europe.yamaha.com/en/support/compliance/doc.html</a>
<b>ES</b>	<b>DECLARACIÓN UE DE CONFORMIDAD SIMPLIFICADA</b> Por la presente, Yamaha Corporation declara que el tipo de equipo radioeléctrico [CLP-885, CLP-875, CLP-845, CLP-835, CLP-895GP, CLP-865GP] es conforme con la Directiva 2014/53/UE. El texto completo de la declaración UE de conformidad está disponible en la dirección Internet siguiente: <a href="https://europe.yamaha.com/en/support/compliance/doc.html">https://europe.yamaha.com/en/support/compliance/doc.html</a>
<b>PT</b>	<b>DECLARAÇÃO UE DE CONFORMIDADE SIMPLIFICADA</b> O(a) abaixo assinado(a) Yamaha Corporation declara que o presente tipo de equipamento de rádio [CLP-885, CLP-875, CLP-845, CLP-835, CLP-895GP, CLP-865GP] está em conformidade com a Diretiva 2014/53/UE. O texto integral da declaração de conformidade está disponível no seguinte endereço de Internet: <a href="https://europe.yamaha.com/en/support/compliance/doc.html">https://europe.yamaha.com/en/support/compliance/doc.html</a>
<b>NL</b>	<b>VEREENVOUDIGDE EU-CONFORMITEITSVERKLARING</b> Hierbij verklaar ik, Yamaha Corporation, dat het type radioapparatuur [CLP-885, CLP-875, CLP-845, CLP-835, CLP-895GP, CLP-865GP] conform is met Richtlijn 2014/53/EU. De volledige tekst van de EU-conformiteitsverklaring kan worden geraadpleegd op het volgende internetadres: <a href="https://europe.yamaha.com/en/support/compliance/doc.html">https://europe.yamaha.com/en/support/compliance/doc.html</a>
<b>BG</b>	<b>ОПРОСТЕНА ЕС ДЕКЛАРАЦИЯ ЗА СЪОТВЕТСТВИЕ</b> С настоящото Yamaha Corporation декларира, че този тип радиосъоръжение [CLP-885, CLP-875, CLP-845, CLP-835, CLP-895GP, CLP-865GP] е в съответствие с Директива 2014/53/ЕС. Цялостният текст на ЕС декларацията за съответствие може да се намери на следния интернет адрес: <a href="https://europe.yamaha.com/en/support/compliance/doc.html">https://europe.yamaha.com/en/support/compliance/doc.html</a>
<b>CS</b>	<b>ZJEDNODUŠENÉ EU PROHLÁŠENÍ O SHODĚ</b> Tímto Yamaha Corporation prohlašuje, že typ rádiového zařízení [CLP-885, CLP-875, CLP-845, CLP-835, CLP-895GP, CLP-865GP] je v souladu se směrnicí 2014/53/EU. Úplné znění EU prohlášení o shodě je k dispozici na této internetové adrese: <a href="https://europe.yamaha.com/en/support/compliance/doc.html">https://europe.yamaha.com/en/support/compliance/doc.html</a>
<b>DA</b>	<b>FORENKLET EU-OVERENSSTEMMELSESEKYLÆRING</b> Hermed erklærer Yamaha Corporation, at radioudstyrstypen [CLP-885, CLP-875, CLP-845, CLP-835, CLP-895GP, CLP-865GP] er i overensstemmelse med direktiv 2014/53/EU. EU-overensstemmelsestekstens fulde tekst kan findes på følgende internetadresse: <a href="https://europe.yamaha.com/en/support/compliance/doc.html">https://europe.yamaha.com/en/support/compliance/doc.html</a>

<b>ET</b>	<b>LIHTSUSTATUD ELI VASTAVUSDEKLARATSIOON</b> Käesolevaga deklareerib Yamaha Corporation, et käesolev raadioseadme tüüp [CLP-885, CLP-875, CLP-845, CLP-835, CLP-895GP, CLP-865GP] vastab direktiivi 2014/53/EL nõuetele. ELi vastavusdeklaratsiooni täielik tekst on kättesaadav järgmisel internetiaadressil: <a href="https://europe.yamaha.com/en/support/compliance/doc.html">https://europe.yamaha.com/en/support/compliance/doc.html</a>
<b>EL</b>	<b>ΑΠΛΟΥΣΤΕΥΜΕΝΗ ΔΗΛΩΣΗ ΣΥΜΜΟΡΦΩΣΗΣ ΕΕ</b> Με την παρούσα ο/η Yamaha Corporation, δηλώνει ότι ο ραδιοεξοπλισμός [CLP-885, CLP-875, CLP-845, CLP-835, CLP-895GP, CLP-865GP] πληροί την οδηγία 2014/53/ΕΕ. Το πλήρες κείμενο της δήλωσης συμμόρφωσης ΕΕ διατίθεται στην ακόλουθη ιστοσελίδα στο διαδίκτυο: <a href="https://europe.yamaha.com/en/support/compliance/doc.html">https://europe.yamaha.com/en/support/compliance/doc.html</a>
<b>HR</b>	<b>POJEDNOSTAVLJENA EU IZJAVA O SUKLADNOSTI</b> Yamaha Corporation ovdje izjavljuje da je radijska oprema tipa [CLP-885, CLP-875, CLP-845, CLP-835, CLP-895GP, CLP-865GP] u skladu s Direktivom 2014/53/EU. Cjeloviti tekst EU izjave o sukladnosti dostupan je na sljedećoj internetskoj adresi: <a href="https://europe.yamaha.com/en/support/compliance/doc.html">https://europe.yamaha.com/en/support/compliance/doc.html</a>
<b>LV</b>	<b>VIENKĀRŠOTA ES ATBILSTĪBAS DEKLARĀCIJA</b> Ar šo Yamaha Corporation deklarē, ka radioiekārta [CLP-885, CLP-875, CLP-845, CLP-835, CLP-895GP, CLP-865GP] atbilst Direktīvai 2014/53/ES. Pilns ES atbilstības deklarācijas teksts ir pieejams šādā interneta vietnē: <a href="https://europe.yamaha.com/en/support/compliance/doc.html">https://europe.yamaha.com/en/support/compliance/doc.html</a>
<b>LT</b>	<b>SUPAPRASTINTA ES ATITIKTIES DEKLARACIJA</b> Aš, Yamaha Corporation, patvirtinu, kad radio įrenginių tipas [CLP-885, CLP-875, CLP-845, CLP-835, CLP-895GP, CLP-865GP] atitinka Direktyvą 2014/53/ES. Visas ES atitikties deklaracijos tekstas prieinamas šiuo interneto adresu: <a href="https://europe.yamaha.com/en/support/compliance/doc.html">https://europe.yamaha.com/en/support/compliance/doc.html</a>
<b>HU</b>	<b>EGYSZERŰSÍTETT EU-MEGFELELŐSÉGI NYILATKOZAT</b> Yamaha Corporation igazolja, hogy a [CLP-885, CLP-875, CLP-845, CLP-835, CLP-895GP, CLP-865GP] típusú rádióberendezés megfelel a 2014/53/EU irányelvnek. Az EU-megfelelőségi nyilatkozat teljes szövege elérhető a következő internetes címen: <a href="https://europe.yamaha.com/en/support/compliance/doc.html">https://europe.yamaha.com/en/support/compliance/doc.html</a>
<b>PL</b>	<b>UPROSZCZONA DEKLARACJA ZGODNOŚCI UE</b> Yamaha Corporation niniejszym oświadczam, że typ urządzenia radiowego [CLP-885, CLP-875, CLP-845, CLP-835, CLP-895GP, CLP-865GP] jest zgodny z dyrektywą 2014/53/UE. Pełny tekst deklaracji zgodności UE jest dostępny pod następującym adresem internetowym: <a href="https://europe.yamaha.com/en/support/compliance/doc.html">https://europe.yamaha.com/en/support/compliance/doc.html</a>
<b>RO</b>	<b>DECLARAȚIA UE DE CONFORMITATE SIMPLIFICATĂ</b> Prin prezenta, Yamaha Corporation declară că tipul de echipament radio [CLP-885, CLP-875, CLP-845, CLP-835, CLP-895GP, CLP-865GP] este în conformitate cu Directiva 2014/53/UE. Textul integral al declarației UE de conformitate este disponibil la următoarea adresă internet: <a href="https://europe.yamaha.com/en/support/compliance/doc.html">https://europe.yamaha.com/en/support/compliance/doc.html</a>
<b>SK</b>	<b>ZJEDNODUŠENÉ EÚ VYHLÁSENIE O ZHODE</b> Yamaha Corporation týmto vyhlasuje, že rádiové zariadenie typu [CLP-885, CLP-875, CLP-845, CLP-835, CLP-895GP, CLP-865GP] je v súlade so smernicou 2014/53/EÚ. Úplné EÚ vyhlásenie o zhode je k dispozícii na tejto internetovej adrese: <a href="https://europe.yamaha.com/en/support/compliance/doc.html">https://europe.yamaha.com/en/support/compliance/doc.html</a>
<b>SL</b>	<b>POENOSTAVLJENA IZJAVA EU O SKLADNOSTI</b> Yamaha Corporation potrjuje, da je tip radijske opreme [CLP-885, CLP-875, CLP-845, CLP-835, CLP-895GP, CLP-865GP] skladen z Direktivo 2014/53/EU. Celotno besedilo izjave EU o skladnosti je na voljo na naslednjem spletnem naslovu: <a href="https://europe.yamaha.com/en/support/compliance/doc.html">https://europe.yamaha.com/en/support/compliance/doc.html</a>
<b>FI</b>	<b>YKSINKERTAISTETTU EU-VAATIMUSTENMUKAISUUSVAKUUTUS</b> Yamaha Corporation vakuuttaa, että radiolaitetyyppi [CLP-885, CLP-875, CLP-845, CLP-835, CLP-895GP, CLP-865GP] on direktiivin 2014/53/EU mukainen. EU-vaatimustenmukaisuusvakuutuksen täysimittainen teksti on saatavilla seuraavassa internetosoitteessa: <a href="https://europe.yamaha.com/en/support/compliance/doc.html">https://europe.yamaha.com/en/support/compliance/doc.html</a>
<b>TR</b>	<b>BASİTLEŞTİRİLMİŞ AVRUPA BİRLİĞİ UYGUNLUK BİLDİRİMİ</b> İşbu belge ile, Yamaha Corporation, radyo cihaz tipinin [CLP-885, CLP-875, CLP-845, CLP-835, CLP-895GP, CLP-865GP], Direktif 2014/53/AB'ye uygunluğunu beyan eder. AB uyumu beyanının tam metni aşağıdaki internet adresinden edinilebilir: <a href="https://europe.yamaha.com/en/support/compliance/doc.html">https://europe.yamaha.com/en/support/compliance/doc.html</a>

(559-M01 RED DoC URL 03)

## Important Notice: Power management information for customers in European Economic Area (EEA), Switzerland and Turkey

### Remarque importante : Informations sur la gestion de l'alimentation pour les clients de l'Espace économique européen (EEE), de Suisse et de Turquie

Yamaha products are equipped with a power management function. Some products allow you to disable that function, or to extend the amount of time that elapses before the power is turned off or set to standby. In these cases, energy consumption will increase.	<b>English</b>
Yamaha-Produkte sind mit einer Power-Management-Funktion ausgestattet. Bei einigen Produkten können Sie diese Funktion ausschalten oder die Zeitdauer, die verstreicht, bis das Instrument ausgeschaltet oder in Bereitschaft versetzt wird, verlängern. In diesen Fällen erhöht sich der Energieverbrauch.	<b>Deutsch</b>
Les produits Yamaha sont équipés d'une fonction de gestion de l'alimentation. Certains produits vous permettent de désactiver cette fonction ou d'allonger le délai avant la mise hors tension ou la mise en veille. Dans ces cas, la consommation d'énergie augmente.	<b>Français</b>
Yamaha-producten zijn uitgerust met een energiebeheerfunctie. Bij sommige producten kunt u die functie uitschakelen of de tijd verlengen die verstrekt voordat de stroom wordt uitgeschakeld of in stand-by wordt gezet. In deze gevallen zal het energieverbruik toenemen.	<b>Nederlands</b>
Los productos Yamaha están equipados con una función de administración de energía. Algunos productos permiten desactivar esa función o ampliar el tiempo que transcurre antes de apagar la alimentación o poner el producto en modo de espera. En estos casos, el consumo de energía aumentará.	<b>Español</b>
I prodotti Yamaha sono dotati di una funzione di gestione dell'alimentazione. Alcuni prodotti consentono di disattivare tale funzione o di estendere il periodo di tempo che trascorre prima che l'alimentazione venga spenta o impostata in standby. In questi casi, il consumo energetico aumenterà.	<b>Italiano</b>
Os produtos Yamaha são equipados com uma função de gerenciamento de energia. Alguns produtos permitem desativar essa função ou estender o tempo decorrido antes de se desligar ou entrar em standby. Nesses casos, o consumo de energia aumentará.	<b>Português</b>
Τα προϊόντα της Yamaha είναι εξοπλισμένα με μια λειτουργία διαχείρισης ισχύος. Ορισμένα προϊόντα σάς δίνουν τη δυνατότητα να απενεργοποιείτε αυτή τη λειτουργία ή να επεκτείνετε το χρονικό διάστημα μέχρι την απενεργοποίηση ή τη θέση σε κατάσταση αναμονής. Σε αυτές τις περιπτώσεις, η κατανάλωση ενέργειας θα αυξηθεί.	<b>Ελληνικά</b>
Yamaha-produkterna är utrustade med en energihanteringsfunktion. För vissa produkter kan du inaktivera den funktionen eller för att förlänga tiden som förflutit innan strömmen stängs av eller ställs i vänteläge. I dessa fall ökar energiförbrukningen.	<b>Svenska</b>
Yamahs produkter har en strømstyringsfunktion. På nogle produkter er det muligt at deaktivere denne funktion eller at forlænge den tid, der går, før der slukkes for strømmen, eller sættes på standby. I disse tilfælde vil strømforbruget stige.	<b>Dansk</b>
Yamaha-tuotteet on varustettu virranhallintatoiminnolla. Joissakin tuotteissa voit poistaa toiminnon käytöstä tai pidentää aikaa, joka kuluu ennen virran katkaisemista tai valmiustilaan asettamista. Näissä tapauksissa energiankulutus kasvaa.	<b>Suomi</b>
Produkty Yamaha są wyposażone w funkcję zarządzania energią. Niektóre produkty umożliwiają wyłączenie tej funkcji lub wydłużenie czasu, jaki upływa do wyłączenia zasilania lub przejścia w tryb gotowości. W takich przypadkach zużycie energii wzrośnie.	<b>Polski</b>
Produkty Yamaha jsou vybaveny funkcí správy napájení. Některé produkty umožňují tuto funkci zakázat nebo prodloužit dobu, která má uběhnout před vypnutím napájení nebo pohotovostním režimem. V těchto případech se zvýší spotřeba elektřiny.	<b>Čeština</b>
A Yamaha terméknek energiamedzsment funkcióval vannak ellátva. Egyes terméknek lehetővé teszik, hogy letiltás ezt a funkciót, vagy meghosszabbítsa a kikapcsolás vagy készenléti állapotha helyezés előtt eltelt időt. Ezekben az esetekben az energiafogyasztás növekedni fog.	<b>Magyar</b>
Yamaha tooted on varustatud toitehalduse funktsiooniga. Mõned tooted võimaldavad teil selle funktsiooni keelata või pikendada aega, mis möödub enne toite väljalülitamist või ooterežiimi seadmist. Sellistel juhtudel suureneb energiatarbimine.	<b>Eesti</b>
Yamaha izstrādājumi ir aprīkoti ar barošanas pārvaldības funkciju. Dažiem izstrādājumiem šo funkciju var atspējot vai paildzināt laiku, kam jāpaiet pirms barošanas atslēgšanas vai pārīšanas gaidstāves režīmā. Šādā gadījumā palielināsies enerģijas patēriņš.	<b>Latviešu</b>
„Yamaha“ gaminiuose yra energijos sąnaudų valdymo funkcija. Kai kurie gaminiai leidžia išjungti šią funkciją arba pratęsti laiką, praėjusį prieš išjungiant maitinimą arba įjungiant budėjimo režimą. Tokiais atvejais energijos suvartojimas padidės.	<b>Lietuvių</b>
Produkty spoločnosti Yamaha sú vybavené funkciou správy napájania. Niektoré produkty vám umožňujú túto funkciu vypnúť alebo predĺžiť čas, po uplynutí ktorých sa napájanie vypne alebo nastaví do pohotovostného režimu. V takýchto prípadoch sa zvýši spotreba energie.	<b>Slovenčina</b>
Yamahini izdelki imajo funkcijo upravljanja z napajanjem. Nekateri izdelki vam omogočajo, da onemogočite to funkcijo ali podaljšate čas, ki mora preteči, preden se napajanje izklopi ali nastavi v stanje pripravljenosti. V teh primerih se bo poraba energije povečala.	<b>Slovenščina</b>
Продуктите на Yamaha са снабдени с функция за управление на захранването. Някои продукти ви позволяват да забраните тази функция или да удължите времето, което ще изтече, преди захранването да се изключи или да се настрои в режим на готовност. В тези случаи консумацията на енергия ще се увеличи.	<b>Български</b>
Produsele Yamaha sunt echipate cu o funcție de gestionare a energiei. Unele produse vă permit să dezactivați această funcție sau să prelungiți perioada de timp care trece înainte ca alimentarea să fie oprită sau setată în standby. În aceste cazuri, consumul de energie va crește.	<b>Română</b>
Yamaha proizvodi opremljeni su funkcijom upravljanja potrošnjom energije. Neki vam proizvodi omogućuju onemogućavanje te funkcije ili produženje vremena koje protekne prije isključivanja napajanja ili postavljanja u stanje pripravnosti. U tim će se slučajevima povećati potrošnja energije.	<b>Hrvatski</b>
Yamaha ürünlerinde güç yönetimi işlevi vardır. Bazı ürünler, bu işlevi devre dışı bırakmanıza veya güç kapatılmadan ya da bekleme moduna alınmadan önce geçen süreyi uzatmanıza olanak tanır. Bu gibi durumlarda, enerji tüketimi artacaktır.	<b>Türkçe</b>

(574-M06 EU erp 01)

# Important Notice: Guarantee Information for customers in European Economic Area (EEA) and Switzerland

<b>Important Notice: Guarantee Information for customers in EEA* and Switzerland</b>	<b>English</b>
For detailed guarantee information about this Yamaha product, and Pan-EEA* and Switzerland warranty service, please either visit the website address below (Printable file is available at our website) or contact the Yamaha representative office for your country. * EEA: European Economic Area	
<b>Wichtiger Hinweis: Garantie-Information für Kunden in der EWR* und der Schweiz</b>	<b>Deutsch</b>
Für nähere Garantie-Information über dieses Produkt von Yamaha, sowie über den Pan-EWR*- und Schweizer Garantieservice, besuchen Sie bitte entweder die folgend angegebene Internetadresse (eine druckfähige Version befindet sich auch auf unserer Webseite), oder wenden Sie sich an den für Ihr Land zuständigen Yamaha-Vertrieb. *EWR: Europäischer Wirtschaftsraum	
<b>Remarque importante: informations de garantie pour les clients de l'EEE et la Suisse</b>	<b>Français</b>
Pour des informations plus détaillées sur la garantie de ce produit Yamaha et sur le service de garantie applicable dans l'ensemble de l'EEE ainsi qu'en Suisse, consultez notre site Web à l'adresse ci-dessous (le fichier imprimable est disponible sur notre site Web) ou contactez directement Yamaha dans votre pays de résidence. * EEE : Espace Economique Européen	
<b>Belangrijke mededeling: Garantie-informatie voor klanten in de EER* en Zwitserland</b>	<b>Nederlands</b>
Pour des informations plus détaillées sur la garantie de ce produit Yamaha et sur le service de garantie applicable dans l'ensemble de l'EEE ainsi qu'en Suisse, consultez notre site Web à l'adresse ci-dessous (le fichier imprimable est disponible sur notre site Web) ou contactez directement Yamaha dans votre pays de résidence. * EER: Europese Economische Ruimte	
<b>Aviso importante: información sobre la garantía para los clientes del EEE* y Suiza</b>	<b>Español</b>
Para una información detallada sobre este producto Yamaha y sobre el soporte de garantía en la zona EEE* y Suiza, visite la dirección web que se incluye más abajo (la versión del archivo para imprimir esta disponible en nuestro sitio web) o póngase en contacto con el representante de Yamaha en su país. * EEE: Espacio Económico Europeo	
<b>Avviso importante: informazioni sulla garanzia per i clienti residenti nell'EEA* e in Svizzera</b>	<b>Italiano</b>
Per informazioni dettagliate sulla garanzia relativa a questo prodotto Yamaha e l'assistenza in garanzia nei paesi EEA* e in Svizzera, potete consultare il sito Web all'indirizzo riportato di seguito (è disponibile il file in formato stampabile) oppure contattare l'ufficio di rappresentanza locale della Yamaha. * EEA: Area Economica Europea	
<b>Aviso importante: informações sobre as garantias para clientes da AEE* e da Suíça</b>	<b>Português</b>
Para obter uma informação pormenorizada sobre este produto da Yamaha e sobre o serviço de garantia na AEE* e na Suíça, visite o site a seguir (o arquivo para impressão está disponível no nosso site) ou entre em contato com o escritório de representação da Yamaha no seu país. * AEE: Área Económica Europeia	
<b>Σημαντική σημείωση: Πληροφορίες εγγύησης για τους πελάτες στον ΕΟΧ* και Ελβετία</b>	<b>Ελληνικά</b>
Για λεπτομερείς πληροφορίες εγγύησης σχετικά με το παρόν προϊόν της Yamaha και την κάλυψη εγγύησης σε όλες τις χώρες του ΕΟΧ και την Ελβετία, επισκεφτείτε την παρακάτω ιστοσελίδα (Εκτυπώσιμη μορφή είναι διαθέσιμη στην ιστοσελίδα μας) ή απευθυνθείτε στην αντιπροσωπεία της Yamaha στη χώρα σας. * ΕΟΧ: Ευρωπαϊκός Οικονομικός Χώρος	
<b>Viktigt: Garantiformation för kunder i EES-området* och Schweiz</b>	<b>Svenska</b>
För detaljerad information om denna Yamahaprodukt samt garantiservice i hela EES-området* och Schweiz kan du antingen besöka nedanstående webbadress (en utskriftsvänlig fil finns på webbplatsen) eller kontakta Yamahas officiella representant i ditt land. * EES: Europeiska Ekonomiska Samarbetsområdet	
<b>Viktig merknad: Garantiinformasjon for kunder i EØS* og Sveits</b>	<b>Norsk</b>
Detaljert garantiinformasjon om dette Yamaha-produktet og garantiservice for hele EØS-området* og Sveits kan fås enten ved å besøke nettadressen nedenfor (utskriftsversjon finnes på våre nettsider) eller kontakte Yamahas kontoret i landet der du bor. *EØS: Det europeiske økonomiske samarbeidsområdet	
<b>Vigtig oplysning: Garantioplysninger til kunder i EØO* og Schweiz</b>	<b>Dansk</b>
De kan finde detaljerede garantioplysninger om dette Yamaha-produkt og den fælles garantiserviceordning for EØO* (og Schweiz) ved at besøge det websted, der er angivet nedenfor (der findes en fil, som kan udskrives, på vores websted), eller ved at kontakte Yamahas nationale repræsentationskontor i det land, hvor De bor. * EØO: Det Europæiske Økonomiske Område	
<b>Tärkeä ilmoitus: Takuutiedot Euroopan talousalueen (ETA)* ja Sveitsin asiakkaille</b>	<b>Suomi</b>
Tämän Yamaha-tuotteen sekä ETA-alueen ja Sveitsin takuuta koskevat yksityiskohtaiset tiedot saatte alla olevasta nettiosoitteesta. (Tulostettava tiedosto saatavissa sivustollamme.) Voititte myös ottaa yhteyttä paikalliseen Yamaha-edustajaan. *ETA: Euroopan talousalue	
<b>Ważne: Warunki gwarancyjne obowiązujące w EOG* i Szwajcarii</b>	<b>Polski</b>
Aby dowiedzieć się więcej na temat warunków gwarancyjnych tego produktu firmy Yamaha i serwisu gwarancyjnego w całym EOG* i Szwajcarii, należy odwiedzić wskazaną poniżej stronę internetową (Plik gotowy do wydruku znajduje się na naszej stronie internetowej) lub skontaktować się z przedstawicielstwem firmy Yamaha w swoim kraju. * EOG — Europejski Obszar Gospodarczy	
<b>Důležité oznámení: Zárúční informace pro zákazníky v EHS* a ve Švýcarsku</b>	<b>Česky</b>
Podrobné záruční informace o tomto produktu Yamaha a záručním servisu v celém EHS* a ve Švýcarsku naleznete na níže uvedené webové adrese (soubor k tisku je dostupný na našich webových stránkách) nebo se můžete obrátit na zastupení firmy Yamaha ve své zemi. * EHS: Evropský hospodářský prostor	
<b>Fontos figyelemzétetés: Garancia-információk az EGT* területén és Svájcban élő vásárlók számára</b>	<b>Magyar</b>
A jelen Yamaha termékre vonatkozó részletes garancia-információk, valamint az EGT*-re és Svájcra kiterjedő garanciális szolgáltatás tekintetében keresse fel webhelyünket az alábbi címen (a webhelyen nyomtatható fájl is talál), vagy pedig lépjen kapcsolatba az országában működő Yamaha képviseleti irodával. * EGT: Európai Gazdasági Térség	
<b>Oluline märkus: Garantiteave Euroopa Majanduspiirkonna (EMP)* ja Šveitsi klientidele</b>	<b>Eesti keel</b>
Täpsemat teabe saamiseks selle Yamaha toote garantii ning kogu Euroopa Majanduspiirkonna ja Šveitsi garantiteeninduse kohta, külastage palun veebisaiti alljärgneval aadressil (meie saidil on saadaval printiduv fail) või pöörduge Teie regiooni Yamaha esinduse poole. * EMP: Euroopa Majanduspiirkond	
<b>Svarīgs paziņojums: garantijas informācija klientiem EEZ* un Šveicē</b>	<b>Latviešu</b>
Lai saņemtu detalizētā garantijas informāciju par šo Yamaha produktu, kā arī garantijas apkalpošanu EEZ* un Šveicē, lūdzu, apmeklējiet zemāk norādīto tīmekļa vietnes adresi (tīmekļa vietni ē pieejams drukājams fails) vai sazinieties ar jūsu valsti apkalpojošo Yamaha pārstāvniecību. * EEZ: Eiropas Ekonomikas zona	
<b>Dēmesio: informacija dėl garantijos pirkėjams EEE* ir Šveicarijoje</b>	<b>Lietuvių kalba</b>
Jei reikia išsamios informacijos apie šį „Yamaha“ produktą ir jo techninę priežiūrą visoje EEE* ir Šveicarijoje, apsilankykite mūsų svetainėje toliau nurodytu adresu (svetainėje yra spausdintinas failas) arba kreipkitės į „Yamaha“ atstovybę savo šaliai. *EEE – Europos ekonominė erdvė	
<b>Dôležité upozornenie: Informácie o záruke pre zákazníkov v EHP* a Švajčiarsku</b>	<b>Slovenčina</b>
Podrobné informácie o záruke týkajúce sa tohto produktu od spoločnosti Yamaha a garančnom servise v EHP* a Švajčiarsku nájdete na webovej stránke uvedenej nižšie (na našej webovej stránke je k dispozícii súbor na tlač) alebo sa obráťte na zástupcu spoločnosti Yamaha vo svojej krajine. * EHP: Európsky hospodársky priestor	
<b>Pomembno obvestilo: Informacije o garanciji za kupce v EGP* in Švici</b>	<b>Slovenščina</b>
Za podrobnejše informacije o tem Yamahinem izdelku ter garancijskem servisu v celotnem EGP in Švici, obiščite spletno mesto, ki je navedeno spodaj (natisljiva datoteka je na voljo na našem spletnem mestu), ali se obrnite na Yamahinega predstavnika v svoji državi. * EGP: Evropski gospodarski prostor	
<b>Важно съобщение: Информация за гаранцията за клиенти в ЕИП* и Швейцария</b>	<b>Български език</b>
За подробна информация за гаранцията за този продукт на Yamaha и гаранционното обслужване в паневропейската зона на ЕИП* и Швейцария или посетете посочения по-долу уеб сайт (на нашия уеб сайт има файл за печат), или се свържете с представителния офис на Yamaha във вашата страна. * ЕИП: Европейско икономическо пространство	
<b>Notificare importantă: Informații despre garanție pentru clienții din SEE* și Elveția</b>	<b>Limba română</b>
Pentru informații detaliate privind acest produs Yamaha și serviciul de garanție Pan-SEE* și Elveția, vizitați site-ul la adresa de mai jos (fișierul imprimabil este disponibil pe site-ul nostru) sau contactați biroul reprezentanței Yamaha din țara dumneavoastră. * SEE: Spațiul Economic European	
<b>Važna obavijest: Informacije o jamstvu za države EGP-a i Švicarske</b>	<b>Hrvatski</b>
Za detaljne informacije o jamstvu za ovaj Yamahin proizvod te jamstvenom servisu za cijeli EGP i Švicarsku, molimo Vas da posjetite web-stranicu navedenu u nastavku ili kontaktirate ovlaštenog Yamahinog dobavljača u svojoj zemlji. * EGP: Europski gospodarski prostor	

<https://europe.yamaha.com/warranty/>

URL\_5

# Yamaha Worldwide Representative Offices

## English

For details on the product(s), contact your nearest Yamaha representative or the authorized distributor, found by accessing the 2D barcode below.

## Deutsch

Wenden Sie sich für nähere Informationen zu Produkten an eine Yamaha-Vertretung oder einen autorisierten Händler in Ihrer Nähe. Diese finden Sie mithilfe des unten abgebildeten 2D-Strichcodes.

## Français

Pour obtenir des informations sur le ou les produits, contactez votre représentant ou revendeur agréé Yamaha le plus proche. Vous le trouverez à l'aide du code-barres 2D ci-dessous.

## Español

Para ver información detallada sobre el producto, contacte con su representante o distribuidor autorizado Yamaha más cercano. Lo encontrará escaneando el siguiente código de barras 2D.

## Português

Para mais informações sobre o(s) produto(s), fale com seu representante da Yamaha mais próximo ou com o distribuidor autorizado acessando o código de barras 2D abaixo.

## Italiano

Per dettagli sui prodotti, contattare il rappresentante Yamaha o il distributore autorizzato più vicino, che è possibile trovare tramite il codice a barre 2D in basso.

## Nederlands

Neem voor meer informatie over de producten contact op met uw dichtstbijzijnde Yamaha-vertegenwoordiger of de geautoriseerde distributeur, te vinden via de onderstaande 2D-barcode.

## Polski

Aby uzyskać szczegółowe informacje na temat produktów, skontaktuj się z najbliższym przedstawicielem firmy Yamaha lub autoryzowanym dystrybutorem, którego znajdziesz za pośrednictwem poniższego kodu kreskowego 2D.

## Русский

Чтобы узнать подробнее о продукте (продуктах), свяжитесь с ближайшим представителем или авторизованным дистрибьютором Yamaha, воспользовавшись двухмерным штрихкодом ниже.

## Dansk

Hvis du vil have detaljer om produktet/produkterne, kan du kontakte den nærmeste Yamaha-repræsentant eller autoriserede Yamaha-distributør, som du finder ved at scanne 2D-stregkode nedenfor.

## Svenska

Om du vill ha mer information om produkterna kan du kontakta närmaste Yamaha-representant eller auktoriserade distributör med hjälp av 2D-streckkoden nedan.

## Čeština

Podrobnosti o produktu(ech) získáte od nejbližšího zástupce společnosti Yamaha nebo autorizovaného distributora, který byl nalezen při použití 2D čárového kódu níže.

## Slovenčina

Podrobné informácie o produkte(-och) vám poskytne najbližší zástupca spoločnosti Yamaha alebo autorizovaný distribútor, ktorého nájdete pomocou nižšie uvedeného 2D čiarového kódu.

## Magyar

A termék(ek)re vonatkozó részletekért forduljon a legközelebbi Yamaha képviselőhöz vagy a hivatalos forgalmazóhoz, amelyet az alábbi 2D vonalkód segítségével találhat meg.

## Slovenščina

Če želite podrobnejše informacije o izdelkih, se obrnite na najbližjega Yamahinega predstavnika ali pooblaščenega distributerja, ki ga najdete prek 2D-kode v nadaljevanju.

## Български

За подробности относно продукта/ите се свържете с най-близкия представител на Yamaha или оторизиран дистрибутор, който можете да откриете, като използвате 2D баркода по-долу.

## Română

Pentru detalii privind produsele, contactați cel mai apropiat reprezentant Yamaha sau distribuitorul autorizat, pe care îl puteți găsi accesând codul de bare 2D de mai jos.

## Latviešu

Lai iegūtu plašāku informāciju par izstrādājumiem, sazinieties ar tuvāko Yamaha pārstāvi vai pilnvaroto izplatītāju, kuru atradīsiet, izmantojot tālāk pieejamo 2D svītrkodu.

## Lietuvių

Norėdami gauti daugiau informacijos apie gaminį (-ius), kreipkitės į artimiausią „Yamaha“ atstovą arba įgaliotąjį platintoją, kurį rasite nuskaitytą toliau pateiktą 2D brūkšninį kodą.

## Eesti

Toodete kohta täpsema teabe saamiseks võtke ühendust lähima Yamaha esindaja või autoriseeritud levitajaga, kelle leiате allpool asuva 2D-võõtkoodi kaudu.

## Hrvatski

За detalje o proizvodima obratite se lokalnom predstavku ili ovlaštenom distributeru tvrtke Yamaha, kojeg možete pronaći skeniranjem 2D crtičnog koda u nastavku.

## Türkçe

Ürünler hakkında ayrıntılar için, aşağıdaki 2D kodlu motora erişerek bulunan size en yakın Yamaha temsilcisine veya yetkili bayiye başvurun.



[https://manual.yamaha.com/mi/address\\_list/](https://manual.yamaha.com/mi/address_list/)

**Head Office/Manufacturer: Yamaha Corporation** 10-1, Nakazawa-cho, Chuo-ku, Hamamatsu, 430-8650, Japan

DMI37\_22m

**Importer (European Union): Yamaha Music Europe GmbH** Siemensstrasse 22-34, 25462 Rellingen, Germany

**Importer (United Kingdom): Yamaha Music Europe GmbH (UK)** Sherbourne Drive, Tilbrook, Milton Keynes, MK7 8BL, United Kingdom

Yamaha Global Site  
<https://www.yamaha.com/>  
Yamaha Downloads  
<https://download.yamaha.com/>

© 2024 Yamaha Corporation  
Published 01/2025  
MVMA-B0



VGJ7280