



ESTAÇÃO DE TRABALHO DIGITAL

# Tyros5

Tyros5-76 Tyros5-61

Manual do Proprietário

Antes de usar o instrumento, não se esqueça de ler as "PRECAUÇÕES" nas páginas 6 e 7.



PT



O número de modelo, número de série, requisitos de energia, etc. podem ser encontrados na placa de nome, que está na parte inferior da unidade. Anote-o no espaço reservado abaixo e guarde este manual como registro de compra permanente para auxiliar na identificação do produto em caso de roubo.

**N° do modelo**

---

**N° de série**

---

(bottom\_pt\_01)

Tyros5-61

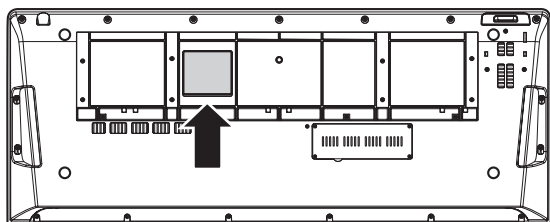

Tyros5-76

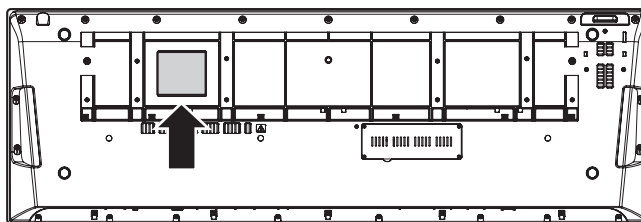

A placa de identificação está localizada na parte inferior da unidade.

### Informações para usuários sobre a coleta e o descarte de equipamentos antigos



Este símbolo, exibido em produtos, pacotes e/ou em documentos auxiliares, significa que os produtos elétricos e eletrônicos usados não devem ser misturados ao lixo doméstico geral.

Para tratamento, recuperação e reciclagem apropriados de produtos antigos, leve-os até os pontos de coleta aplicáveis de acordo com a sua legislação nacional e com as Diretivas 2002/96/EC.

Ao descartar estes produtos corretamente, você ajudará a economizar valiosos recursos e evitará qualquer potencial efeito negativo sobre a saúde humana e sobre o ambiente que, caso contrário, poderia ocorrer devido à manipulação inadequada do lixo.

Para obter mais informações sobre a coleta e a reciclagem de produtos antigos, entre em contato com a sua câmara municipal, com o serviço de coleta e de tratamento de lixo ou com o ponto de venda onde os itens foram adquiridos.

#### [Para usuários comerciais da União Européia]

Se você deseja descartar equipamento elétrico ou eletrônico, entre em contato com o seu fornecedor para obter mais informações.

#### [Informações sobre descarte em outros países fora da União Européia]

Este símbolo só é válido na União Européia. Se você deseja descartar estes itens, entre em contato com as autoridades locais ou com o seu fornecedor e pergunte qual é o método de descarte correto.

(weee\_eu\_pt\_01)

# Conteúdo

---

PRECAUÇÕES.....	6
Acessórios incluídos .....	9
Sobre os manuais .....	10
Características principais.....	11
<b>Controles e terminais do painel</b> .....	<b>12</b>
<b>Primeiros passos</b> .....	<b>16</b>
Fonte de alimentação .....	16
Como ligar/desligar o instrumento .....	16
Reprodução da demonstração.....	17
Como elevar o painel do visor .....	18
Alteração do idioma do visor.....	18
Exibição da versão do programa .....	19
Bloqueio das configurações do painel (Panel Lock).....	19
<b>Operações básicas</b> .....	<b>20</b>
Controles baseados no visor .....	20
Acesso instantâneo ao visor desejado—Acesso direto .....	23
Mensagens exibidas no visor.....	23
Configuração do visor principal.....	24
Configuração do visor de seleção de arquivos .....	25
Gerenciamento de arquivos.....	29
Inserção de caracteres .....	34
Restauração das configurações de fábrica programadas .....	35
Backup de dados .....	35
<b>1 Vozes – Como tocar o teclado –</b> .....	<b>36</b>
Reprodução de vozes predefinidas .....	36
Adição de efeitos de articulação a vozes Super Articulation .....	40
Reprodução de várias vozes de órgão (Organ World) .....	42
Reprodução de vozes em conjunto .....	44
Como transpor a afinação.....	46
Como usar os botões de rolagem.....	47
Aplicação de efeitos de voz .....	48
Adição de novo conteúdo—Pacotes de expansão .....	50
<b>2 Estilos – Reprodução de ritmos e acompanhamentos –</b> .....	<b>51</b>
Reprodução de um estilo com acompanhamento automático.....	51
Como operar a reprodução do estilo .....	53
Acordes.....	55
Acesso às configurações de painel apropriadas para o estilo atual (One Touch Setting).....	56
Como procurar músicas adequadas para o estilo atual (Repertoire) .....	57
Acesso aos estilos ideais para a sua apresentação (Style Recommender).....	58
Ativação/desativação de cada canal do estilo .....	60
Ajuste do equilíbrio de volume entre as partes.....	61
Configuração do ponto de divisão .....	62
Especificação de acordes com a mão direita ao tocar baixo com a mão esquerda .....	63
<b>3 Multi Pads – Adição de frases musicais à sua apresentação –</b> .....	<b>64</b>
Como tocar os Multi Pads.....	64
Como usar a função Synchro Start para Multi Pads.....	65
Como usar a função Chord Match (Correspondência de acordes) .....	65
Criação de um novo Multi Pad com arquivos WAVE (Multi Pad de link de áudio) .....	66



<b>4</b>	<b>Músicas – Gravação das suas apresentações como músicas MIDI –</b>	<b>68</b>
	Procedimento básico para gravação .....	68
	Reprodução de músicas .....	71
	Exibição da notação musical (partitura) .....	73
	Exibição de letras de música (texto) .....	73
	Como usar marcadores de posição da música .....	74
	Ativação/desativação de cada canal de música .....	75
<b>5</b>	<b>Audio Recorder/Player – Gravação e reprodução de arquivos de áudio –</b>	<b>76</b>
	Gravação da sua apresentação como áudio .....	76
	Reprodução de arquivos de áudio .....	78
	Operações relacionadas à reprodução .....	79
<b>6</b>	<b>Localizador de músicas</b>	
	– Acesso a configurações de painel ideais para a sua apresentação –	<b>81</b>
	Seleção da gravação desejada (configurações de painel) .....	82
	Como procurar gravações (configurações de painel) .....	83
	Registro de uma música MIDI, música de áudio ou estilo em uma gravação .....	84
<b>7</b>	<b>Memória de registro – Como salvar/chamar configurações personalizadas do painel –</b>	<b>85</b>
	Registro das suas configurações de painel .....	85
	Como salvar a memória de registros como um arquivo de Banco .....	86
<b>8</b>	<b>Microfone – Adição de harmonias vocais e Synth Vocoder ao seu canto –</b>	<b>88</b>
	Conexão de um microfone .....	88
	Uso da harmonia vocal .....	89
	Uso do Synth Vocoder .....	91
<b>9</b>	<b>Console de mixagens – Edição do volume e do equilíbrio tonal –</b>	<b>92</b>
	Procedimento básico .....	92
	Master Compressor .....	94
<b>10</b>	<b>Utilitário – Como fazer configurações globais –</b>	<b>96</b>
	Procedimento básico .....	96
<b>11</b>	<b>Conexões – Como usar seu instrumento com outros dispositivos –</b>	<b>97</b>
	Conectando um microfone (saída [MIC INPUT]) .....	97
	Conexão de dispositivos de áudio (saídas LINE OUT, saídas AUX IN) .....	97
	Conexão de um monitor externo (terminal [RGB OUT]) .....	99
	Conexão de pedais/controladores de pedal (saídas ASSIGNABLE FOOT PEDAL) .....	100
	Conexão com dispositivos USB (terminal [USB TO DEVICE]) .....	101
	Conexão com um iPhone/iPad (terminais [USB TO DEVICE], [USB TO HOST] e MIDI) .....	102
	Conexão com um computador (terminal [USB TO HOST]) .....	103
	Conexão com dispositivos MIDI externos (terminais MIDI) .....	105
	<b>Apêndice</b>	<b>106</b>
	Instalação dos alto-falantes opcionais .....	106
	Instalação do módulo de expansão de memória Flash opcional .....	108
	Gráfico de acesso direto .....	110
	Gráfico de botões do painel .....	112
	Solução de problemas .....	115
	Especificações .....	118
	Índice .....	120

# PRECAUÇÕES

## LEIA COM ATENÇÃO ANTES DE UTILIZAR O INSTRUMENTO

Mantenha este manual em lugar seguro e à mão para referências futuras.



### ADVERTÊNCIAS

Siga sempre as precauções básicas mencionadas abaixo para evitar ferimentos graves ou até mesmo morte por choque elétrico, curto-circuito, danos, incêndio ou outros acidentes. Essas precauções incluem, mas não estão limitadas a:

#### Fonte de alimentação/Cabo de alimentação

- Não coloque o cabo de força próximo a fontes de calor, como aquecedores ou radiadores. Também não o dobre excessivamente ou poderá danificá-lo, nem coloque objetos pesados sobre ele.
- Utilize apenas a tensão especificada como correta para o instrumento. A tensão correta está impressa na placa de identificação do instrumento.
- Use somente o cabo de alimentação/plugue fornecido.
- Verifique o plugue elétrico periodicamente e remova a sujeira e o pó acumulados nele.
- Conecte o plugue a uma tomada apropriada com uma conexão terra protetora. O aterramento incorreto poderá causar choque elétrico.

#### Não abra

- Este instrumento não contém peças cuja manutenção possa ser feita pelo usuário. Não tente desmontar ou modificar os componentes internos de maneira nenhuma. Caso o instrumento não esteja funcionando de forma correta, pare de utilizá-lo imediatamente e leve-o a uma assistência técnica autorizada Yamaha.

#### Advertência: água

- Não exponha o instrumento à chuva, não o utilize perto de água nem em locais úmidos e não coloque sobre ele objetos (como jarros, garrafas ou copos) contendo líquidos. Se algum líquido, como água, penetrar no instrumento, desligue-o imediatamente e desconecte o cabo de alimentação da tomada CA. Em seguida, leve o instrumento a uma assistência técnica autorizada Yamaha.
- Nunca conecte nem desconecte o plugue elétrico com as mãos molhadas.

#### Advertência: incêndio

- Não coloque objetos incandescentes, como velas, sobre a unidade. Um objeto incandescente pode cair e causar incêndio.

#### Se você observar qualquer anormalidade

- Quando ocorrer um dos seguintes problemas, desligue o aparelho imediatamente e desconecte o plugue elétrico da tomada. Em seguida, leve o dispositivo a uma assistência técnica autorizada Yamaha.
  - O cabo de alimentação ou o plugue ficar desgastado ou danificado.
  - Ele emitir fumaça ou odores anormais.
  - Algum objeto tiver caído dentro do instrumento.
  - Houver uma perda súbita de som durante o uso do instrumento.



### CUIDADO

Siga sempre as precauções básicas mencionadas abaixo para evitar que você ou outras pessoas se machuquem, bem como para evitar que ocorram avarias no instrumento ou em outros objetos. Essas precauções incluem, mas não estão limitadas a:

#### Fonte de alimentação/Cabo de alimentação

- Não conecte o instrumento a uma tomada elétrica utilizando um benjamim. Isso poderá prejudicar a qualidade do som ou causar o superaquecimento da tomada.
- Ao desconectar o plugue elétrico do instrumento ou da tomada, segure sempre o próprio plugue, nunca o cabo. Se você puxar o cabo, ele poderá ser danificado.
- Remova o plugue elétrico da tomada quando o instrumento não for utilizado por um longo período ou durante tempestades elétricas.

#### Localização

- Não deixe o instrumento em posições instáveis de onde ele pode sofrer quedas acidentais.
- Antes de mover o instrumento, remova todos os cabos conectados para evitar danos aos cabos ou ferimentos em pessoas que possam tropeçar neles.
- Ao configurar o produto, verifique se a tomada de corrente alternada (CA) pode ser acessada com facilidade. Se houver algum problema ou defeito, desligue o aparelho imediatamente e desconecte o plugue da tomada. Mesmo quando o aparelho está desligado, a eletricidade continua fluindo para o produto em um nível mínimo. Se não for utilizar o produto por um longo período, desconecte o cabo de alimentação da tomada de corrente alternada (CA).
- Utilize somente a mesa especificada para o instrumento. Ao fixar a mesa ou o suporte, utilize apenas os parafusos fornecidos. Se você não fizer isso, poderá causar danos aos componentes internos ou provocar a queda do instrumento.

#### Conexões

- Antes de conectar o instrumento a outros componentes eletrônicos, desligue todos os componentes. Antes de ligar ou desligar todos os componentes, ajuste o volume para o nível mínimo.
- Ajuste o volume de todos os componentes para o nível mínimo e aumente gradualmente os controles de volume enquanto toca o instrumento para definir o nível de audição desejado.

#### Aviso: manuseio

- Não insira o dedo ou a mão nas aberturas do instrumento.
- Nunca insira nem deixe cair papel, objetos metálicos ou outros objetos nas aberturas do painel. Isso poderia causar dano físico a você e a outras pessoas, ao instrumento ou outro equipamento, ou falha operacional.
- Não apoie o corpo nem coloque objetos pesados sobre o instrumento. Além disso, não pressione os botões, as chaves nem os conectores com muita força.
- Não utilize o instrumento/dispositivo ou os fones de ouvido por um longo período com volume alto ou desconfortável, pois isso pode causar a perda permanente da audição. Se você apresentar algum problema de audição ou zumbido no ouvido, procure um médico.

A Yamaha não pode ser responsabilizada por danos causados pelo uso indevido ou por modificações efetuadas no instrumento nem pela perda ou destruição de dados.

Desligue sempre o instrumento quando ele não estiver sendo utilizado.

Se não for utilizar o instrumento por um longo período, desconecte o cabo de força da tomada de corrente alternada.

## **Avisos e informações**

### **AVISO**

Para evitar a possibilidade de defeitos/danos no produto, danos aos dados ou a outras propriedades, obedeça aos avisos abaixo.

#### **■ Manuseio**

- Não use o instrumento próximo a aparelhos elétricos, como televisores, rádios, equipamentos estéreo e telefones celulares, entre outros. Caso contrário, o instrumento, o televisor ou o rádio poderão gerar ruído. Quando você usar o instrumento com um aplicativo no seu iPad, iPhone ou iPod Touch, convém definir o “Modo Avião” como “ATIVADO” nesse dispositivo para evitar o ruído causado pela comunicação.
- Não exponha o instrumento a poeira excessiva, a vibrações, nem a calor ou frio extremo (por exemplo, não o deixe exposto à luz solar direta, próximo a um aquecedor ou dentro do carro durante o dia) para evitar a possibilidade de deformações no painel, danos nos componentes internos ou funcionamento instável (Faixa de temperatura operacional verificada: 5°C a 40°C).
- Não coloque objetos de vinil, plástico ou borracha sobre o instrumento, visto que isso poderá alterar a coloração do painel ou do teclado.
- Quando limpar o instrumento, utilize um pano macio e seco. Não use tiner, solventes, soluções de limpeza nem panos de limpeza com produtos químicos.

#### **■ Salvando dados**

- Vozes, estilos, configurações de toque único, músicas, Multi Pads e configurações de MIDI serão perdidos se você desligar o instrumento sem salvar. Isso também ocorre quando a alimentação é desligada pela função de desligamento automático (página 17). Salve os dados editados no instrumento (Memória do usuário), na unidade de disco rígido interna ou memória Flash USB (página 29). Salvar os dados em uma memória Flash USB é mais seguro, pois os dados no instrumento podem ser perdidos devido ao mau funcionamento ou à operação incorreta.
- Para se proteger contra a perda de dados devido a danos na memória Flash USB, é recomendável salvar os dados importantes em duas memórias Flash USB.
- Você também pode salvar os dados em um computador conectando o instrumento a um computador (página 103).
- Dados de configuração do sistema (dados que não são vozes, estilos, configurações de toque único, músicas, Multi Pads e configurações de MIDI editados) são armazenados automaticamente quando você altera as configurações em uma página de visor e, em seguida, sai dessa página. Contudo, os dados serão perdidos se você desligar o instrumento sem sair adequadamente do visor relevante. Para obter informações sobre os dados de configuração do sistema, consulte o gráfico de parâmetros da lista de dados no site.

## Informações

### ■ Sobre direitos autorais

- A cópia dos dados musicais disponíveis comercialmente incluindo, sem limitação, dados MIDI e/ou dados de áudio é estritamente proibida, exceto para uso pessoal.
- Este produto reúne e inclui programas de computador e conteúdos cujos direitos autorais são de propriedade da Yamaha ou cuja licença para uso de direitos autorais de terceiros foi concedida à Yamaha. Esses materiais protegidos por direitos autorais incluem, sem limitação, todos os softwares de computador, arquivos de estilo, arquivos MIDI, dados WAVE, partituras e gravações de som. O uso não autorizado desses programas e conteúdos além do âmbito pessoal não é permitido de acordo com a legislação aplicável. Qualquer violação aos direitos autorais apresenta consequências legais. NÃO CRIE, DISTRIBUA OU USE CÓPIAS ILEGAIS.

### ■ Sobre funções/dados que acompanham o instrumento

- Algumas das músicas predefinidas tiveram suas durações ou seus arranjos editados e podem não ser exatamente iguais às originais.
- Este dispositivo é capaz de usar vários tipos/formatos de dados musicais através da sua otimização para o formato adequado que será usado no dispositivo posteriormente. Como resultado, esse dispositivo poderá não reproduzir os dados com a precisão que os produtores ou compositores esperavam.
- As fontes de bitmap usadas neste instrumento foram fornecidas por, e são propriedade de, Ricoh Co., Ltd.
- Este produto pode ser usado para importar/gravar sinais de áudio analógico por meio das entradas MIC e AUX IN, podendo também gravar sua apresentação do teclado e a reprodução de dados de músicas MIDI em sinais de áudio digital no formato WAV. Se você usar qualquer material protegido por direitos autorais na sua gravação, mesmo incluindo a sua própria apresentação, será estritamente proibida a cópia ou a reprodução pública desse material que não seja para seu próprio uso pessoal.
- A tecnologia de codificação de áudio MPEG Layer-3 é licenciada pela Fraunhofer IIS and Thomson.



### Copyright Notice

The followings are the titles, credits and copyright notices for the songs pre-installed in this instrument.

#### **Achy Breaky Heart (Don't Tell My Heart)**

Words and Music by Don Von Tress

Copyright © 1991 UNIVERSAL - MILLHOUSE MUSIC

All Rights Reserved Used by Permission

#### **Beauty And The Beast**

from Walt Disney's BEAUTY AND THE BEAST

Lyrics by Howard Ashman

Music by Alan Menken

© 1991 Walt Disney Music Company and Wonderland Music Company, Inc.

All Rights Reserved Used by Permission

## Parabéns!

Você é o mais novo proprietário orgulhoso de um extraordinário teclado eletrônico.

O Tyros5 da Yamaha combina a mais avançada tecnologia de geração de tons com recursos de ponta e um moderno sistema eletrônico digital, para lhe oferecer uma impressionante qualidade sonora e o máximo em versatilidade musical.

Para aproveitar ao máximo os recursos do Tyros5 e seu amplo potencial de desempenho, não deixe de ler atentamente este manual ao testar os vários recursos descritos. Guarde o manual em um lugar seguro para futura referência.

## Acessórios incluídos

---

- Manual do Proprietário (este livro)
- Registro de produto de membro on-line
  - \* O ID DO PRODUTO contido nesta folha será necessário quando você preencher o formulário de registro on-line.  
<https://member.yamaha.com/>
- Cabo de força CA
- Estante para partitura e seus dois suportes

O item a seguir pode estar incluído ou ser opcional, dependendo da sua localização.

- Adaptador de rede local sem fio USB

# Sobre os manuais

---

Este instrumento possui os seguintes documentos e materiais de instruções.

## Documentos inclusos



### **Manual do Proprietário (este livro)**

Fornecer explicações gerais das funções básicas do Tyros5.



### **Manual do adaptador de rede local sem fio USB**

Informa as precauções que você precisa ler antes de usar o adaptador.

## Materiais on-line (para download na Web)



### **Manual de Referência (somente em inglês, francês e alemão)**

Explica os recursos avançados do instrumento, como a criação de estilos, músicas e Multi Pads originais, e a criação das configurações de parâmetros específicos.



### **Lista de dados**

Contém várias listas de importantes conteúdos predefinidos, como vozes, estilos e efeitos, além de informações relacionadas a MIDI.



### **Manual de conexão do iPhone ou iPad (página 102)**

Explica como conectar o instrumento a dispositivos inteligentes, como iPhone, iPad, etc.



### **Operações relacionadas ao computador (página 103)**

Inclui instruções sobre como conectar o instrumento a um computador e operações relacionadas à transferência de dados de músicas.

Para obter esses materiais, acesse a seção de downloads da Yamaha, insira “Tyros5” na caixa de nome do modelo e clique em [Search] (Pesquisar).

#### **Downloads da Yamaha**

<http://download.yamaha.com/>

- A menos que indicado o contrário, as ilustrações e exibições mostradas neste manual são baseadas no teclado de 61 teclas. Elas têm apenas fins instrutivos e podem apresentar algumas diferenças em relação às exibidas no seu instrumento.
- Windows é uma marca registrada da Microsoft® Corporation nos Estados Unidos e/ou em outros países.
- iPad, iPhone ou iPod Touch são marcas comerciais da Apple Inc., registradas nos Estados Unidos e em outros países.
- Os nomes de empresas e produtos contidos neste Manual são marcas comerciais ou registradas de suas respectivas empresas.

# Características principais

## ● Vozes extraordinariamente expressivas e realistas

Como um dos melhores teclados de apresentação criados até agora, o Tyros5 tem um conjunto completo e impressionante de vozes autênticas, oferecendo a você os meios necessários para reproduzir essas vozes com mais naturalidade e expressividade. Em particular, o instrumento tem novas vozes combinadas que você pode usar para recriar de maneira convincente uma reprodução em conjunto de várias partes, como instrumentos de metal e quartetos de cordas. Há também uma série de vozes de orquestra Super Articulation inéditas e aprimoradas, incluindo trombeta, trombone e flauta. Além disso, um recurso especial denominado Organ World permite a recriação realística e o controle expressivo de alguns dos sons de órgão mais populares do mundo.

## ● Estilos de acompanhamento automático dinâmicos e profissionais

Os estilos do Tyros5 permitem apresentações em vários gêneros musicais diferentes e com acompanhamento de banda completo. Porém, os novos estilos de áudio trazem um novo nível de realismo e expressividade, apresentando gravações de áudio reais de músicos de primeira classe. Isso transmite toda a sensação, a atmosfera e a empolgação originais para as partes de bateria e percussão do estilo, além de preservar as nuances e os detalhes sutis que são difíceis de reproduzir usando os conjuntos de percussão predefinidos.

## ● Poderoso processamento de efeitos DSP para aprimorar o som

O Tyros5 não só conta com novos tipos de efeitos de altíssima qualidade, incluindo Real Distortion (Distorção real) e Real Reverb (Reverberação real), como também oferece visores de painel com um lindo design e controles altamente intuitivos, exatamente como dispositivos reais de geração de efeitos. Esses recursos também incluem efeitos VCM que usam a mesma tecnologia que o processamento de nível profissional dos modernos mixers da Yamaha.

## ● Gravação e reprodução de áudio

Com o Tyros5, você pode gravar suas apresentações como dados de áudio de maneira conveniente e salvá-las no formato de arquivo WAV. Dessa forma, é mais fácil editar gravações em um computador e compartilhá-las na Internet ou ainda copiar os seus próprios CDs originais. Também há suporte para a reprodução de áudio MP3. Além disso, o instrumento fornece uma ampla variedade de funções avançadas e convenientes de processamento e reprodução de áudio, incluindo o recurso Time Stretch (Prologamento de tempo), que permite retardar ou acelerar um arquivo de áudio sem alterar a afinação, e o recurso Pitch Shift (Deslocamento de tom), que permite alterar a afinação sem afetar o tempo. Além disso, uma função de cancelamento vocal silencia eficientemente os vocais centrais no áudio, permitindo que você cante ao estilo de “karaokê” apenas com o acompanhamento instrumental.

## ● Recurso Vocal Harmony (Harmonia vocal) expressivo e versátil — com Synth Vocoder

O mecanismo de processamento aprimorado de Vocal Harmony 2 (VH2) oferece som superior, processamento incrivelmente rápido e controle abrangente e flexível das harmonias aplicadas à sua voz cantada (página 89). Existe também o recurso Synth Vocoder, recriando esse efeito popular para uma variedade de sons atraentes e até mesmo de outro mundo. Além disso, a saída combinada no painel traseiro permite que você conecte convenientemente cabos de microfone XLR ou plugues para fone de 1/4 de polegada.

## ● Capacidade de expansão das vozes

O Tyros5 é um instrumento que permite expandir continuamente o conteúdo disponível para as suas explorações criativas. Nosso site especial (<http://yamahamusicsoft.com>) inclui várias vozes, ondas, músicas e estilos (chamados de dados Premium Pack) que você pode adquirir e carregar no Tyros5. (É necessário instalar o módulo de expansão de memória flash opcional para usar esse conteúdo adicional.)

### Formatos compatíveis com o instrumento



O “GM (General MIDI)” é um dos formatos mais comuns de alocação de voz. O “GM System Level 2” é uma especificação padrão que aprimora o “GM” original e melhora a compatibilidade dos dados de músicas. Ele fornece melhor polifonia, maior seleção de vozes, parâmetros de voz expandidos e processamento integrado de efeitos.



O XG é um importante aprimoramento do formato GM System Level 1 e foi desenvolvido pela Yamaha especialmente para oferecer mais vozes e variações, bem como um controle mais expressivo das vozes e efeitos, garantindo a compatibilidade dos dados no futuro.



O GS foi desenvolvido pela Roland Corporation. Do mesmo modo que o Yamaha XG, o GS é um importante aprimoramento do GM, especialmente para fornecer mais vozes e conjuntos de percussão e suas variações, além de um controle mais expressivo sobre vozes e efeitos.



O formato XF da Yamaha é um aperfeiçoamento do padrão SMF (arquivo MIDI padrão) com melhor funcionalidade e possibilidade de expansão futura ilimitada. O Tyros5 é capaz de exibir letras de músicas quando o arquivo XF contendo dados de letras de música é reproduzido.



O “SFF (Style File Format)” é um formato de arquivo de estilos original da Yamaha que utiliza um sistema de conversão exclusivo para oferecer acompanhamento automático de alta qualidade com base em vários tipos de acordes. O “SFF GE (Guitar Edition)” é um formato aprimorado do SFF que apresenta melhor transposição de notas para pistas de violão/guitarra.



“AEM” é a marca registrada da principal tecnologia de geração de tons da Yamaha. Para obter mais informações sobre o AEM, consulte o Manual de Referência no site.

# Controles e terminais do painel

## ■ Painel superior

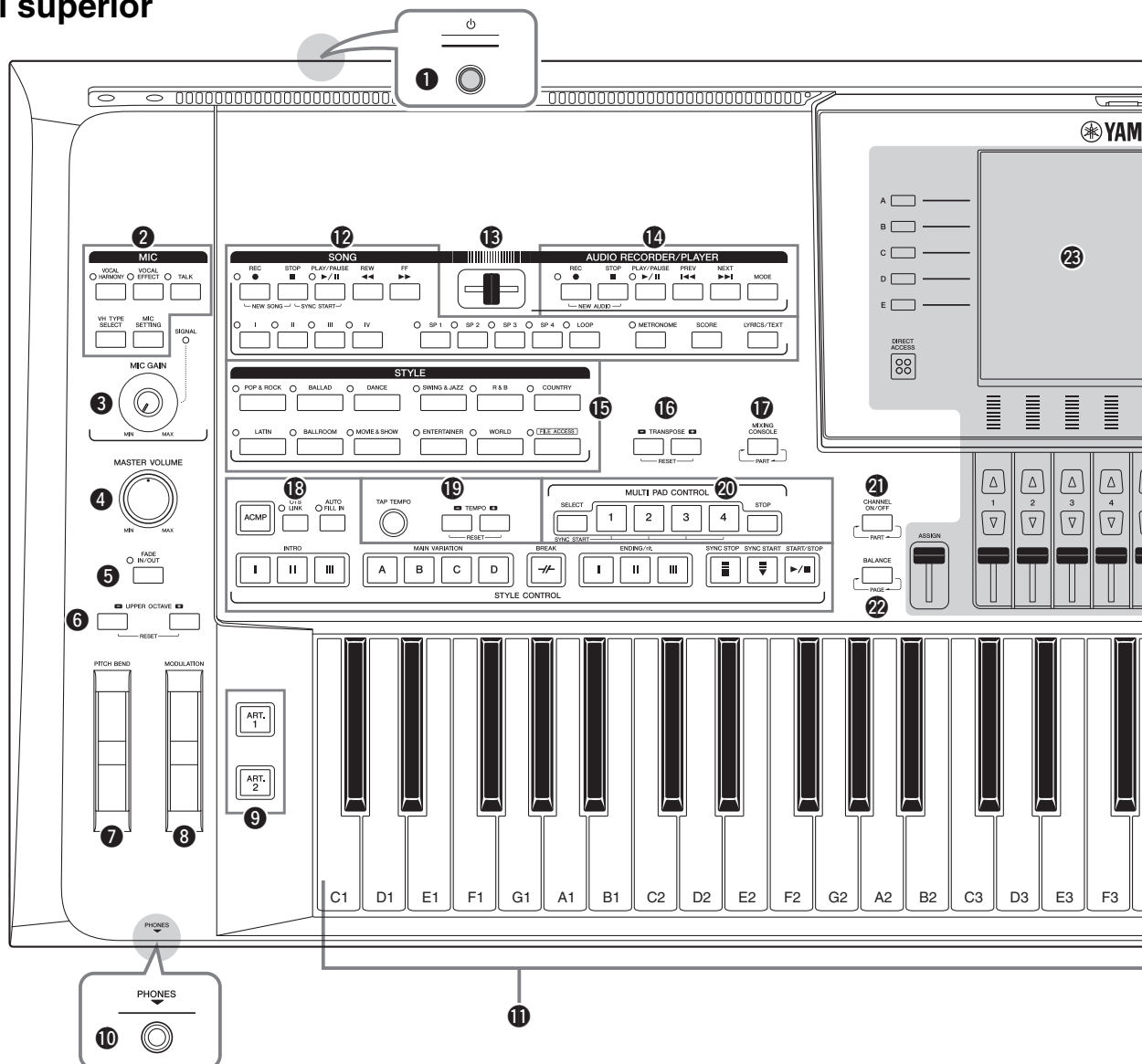

- 1** Chave liga/desliga [⏻]..... Página 16  
Liga (⏻) ou desliga (⏻) o instrumento.
- 2** Botões MIC ..... Página 88  
Para adicionar vários efeitos à entrada do microfone e controlar essa entrada.
- 3** Botão giratório [MIC GAIN]..... Página 88  
Ajusta a sensibilidade da saída MIC.
- 4** Dial [MASTER VOLUME] ..... Página 16  
Ajusta o volume geral.
- 5** Botão [FADE IN/OUT]..... Página 54  
Controla a aumento/redução gradual da reprodução de estilos/músicas MIDI.
- 6** Botões UPPER OCTAVE ..... Página 46  
Alteram a afinação do teclado em etapas de oitava.
- 7** Controle giratório [PITCH BEND] ..... Página 47  
Adapta a afinação tocada do teclado para cima ou para baixo.
- 8** Botão de rolagem [MODULATION] ..... Página 47  
Aplica efeitos de vibrato etc.

- 9** Botões [ART. 1]/[ART. 2] ..... Página 40  
Controlam as vozes Super Articulation.
- 10** Saída [PHONES] ..... Página 15  
Para conectar um par de fones de ouvido.
- 11** Teclado  
O Tyros5 apresenta dois modelos diferentes: um teclado de 76 teclas e um teclado de 61 teclas.
  - Tyros5-76: E0–G6
  - Tyros5-61: C1–C6
- 12** Botões SONG ..... Página 68  
Para a seleção de Músicas MIDI e o controle da reprodução de músicas.
- 13** Cross Fader ..... Página 79  
Ajusta o equilíbrio de volume entre a música MIDI e a reprodução de áudio
- 14** Botões AUDIO RECORDER/PLAYER ..... Página 76  
Gravam a sua apresentação em formato de áudio.
- 15** Botões STYLE ..... Página 51  
Selecionam um estilo.



A ilustração é do Tyros5-61. No entanto, os controles e terminais do Tyros5-76 são os mesmos.

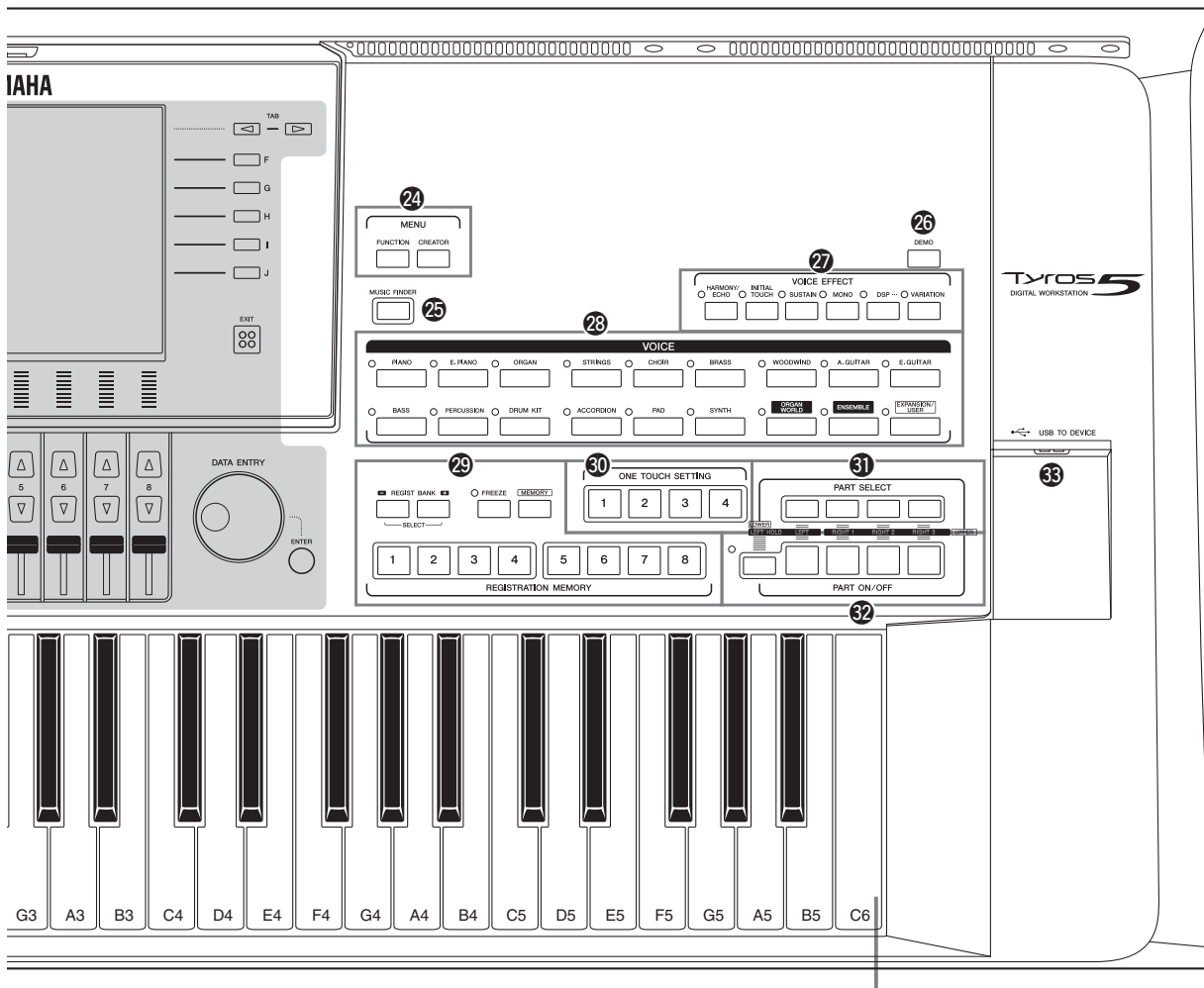

- 16 Botões TRANSPOSE** ..... Página 46  
Transpõem a afinação em etapas de semitom.
- 17 Botão [MIXING CONSOLE]**..... Página 92  
Para controlar os vários aspectos das partes do teclado, estilos e músicas MIDI.
- 18 Botões STYLE CONTROL** ..... Página 53  
Controlam a reprodução de estilos.
- 19 Botões [TAP TEMPO]/TEMPO** ..... Página 54  
Controlam o tempo para a reprodução de estilos, músicas MIDI e metrônimos.
- 20 Botões MULTI PAD CONTROL** ..... Página 64  
Selecionam e reproduzem uma frase rítmica ou do Multi pad melódica.
- 21 Botão [CHANNEL ON/OFF]**..... Páginas 60, 75  
Ativa ou desativa os canais do Estilo ou da Música MIDI.
- 22 Botão [BALANCE]** ..... Páginas 61, 79  
Ajusta o equilíbrio de volume entre cada parte.
- 23 Controles do LCD e relacionados**.....Página 20  
  
**OBSERVAÇÃO**  
Remove a película de proteção transparente que foi aplicada ao visor antes da remessa do equipamento.
- 24 Botões MENU (consulte o Manual de referência no site)**  
Para acessar várias configurações avançadas e criar seus estilos, músicas MIDI e Multi Pads originais.
- 25 Botão [MUSIC FINDER]** .....Página 81  
Acessa as configurações de painel (gravação) ideais para a sua apresentação.
- 26 Botão [DEMO]** .....Página 17  
Reproduz a Demonstração.
- 27 Botões VOICE EFFECT** .....Página 48  
Para adicionar vários efeitos à apresentação do teclado.
- 28 Botões VOICE** .....Página 36  
Selecionam uma voz.

- 29 Botões REGISTRATION MEMORY..... Página 85  
Registram e chamam as configurações do painel.
- 30 Botões ONE TOUCH SETTING ..... Página 56  
Acessam as configurações do painel apropriadas para o estilo.
- 31 Botões PART SELECT ..... Página 36  
Selecionam as partes do teclado a serem reproduzidas.

- 32 Botões PART ON/OFF .....Página 38  
Ativam ou desativam as partes do teclado.
- 33 Terminal [USB TO DEVICE] .....Página 101  
Para conectar uma memória Flash USB.

## ■ Painel traseiro

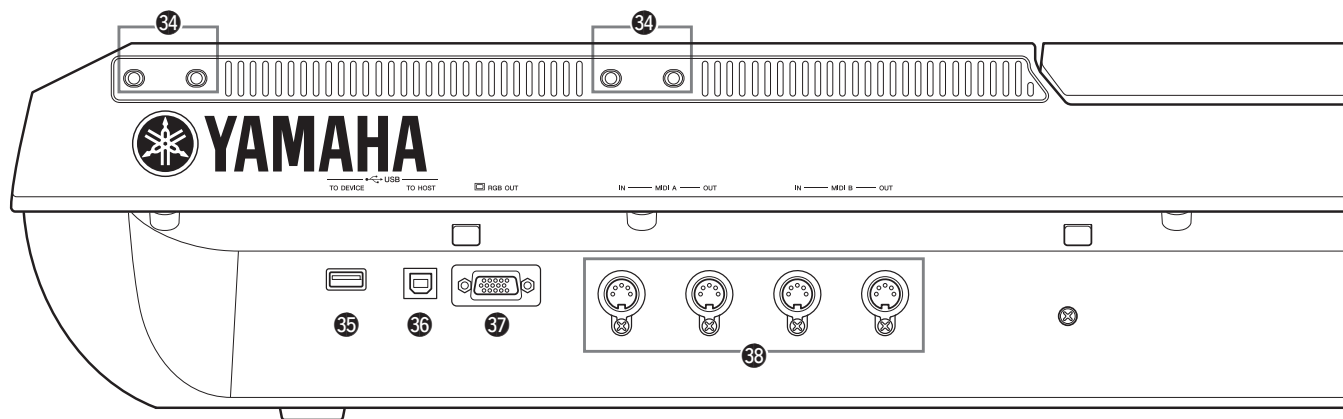

- 34 Slots .....Páginas 14, 106  
Os quatro slots mais próximos ao painel do visor servem para conectar os suportes da estante para partitura. Os outros slots servem para conectar os suportes dos alto-falantes TRS-MS05 opcionais.
- 35 Terminal [USB TO DEVICE] ..... Página 101  
Para conexão com uma memória Flash USB ou um adaptador de rede local sem fio USB.
- 36 Terminal [USB TO HOST]..... Página 103  
Para conexão com um computador.

- 37 Terminal [RGB OUT].....Página 99  
Para conexão com um monitor externo.
- 38 Terminais MIDI .....Página 105  
Para a conexão de dispositivos MIDI externos.
- 39 Saídas ASSIGNABLE FOOT PEDAL.....Página 100  
Para a conexão de pedais.

## Colocação da estante para partitura

- 1 Conecte os dois suportes da estante para partitura aos slots internos no painel traseiro.
- 2 Conecte a estante para partitura aos suportes.



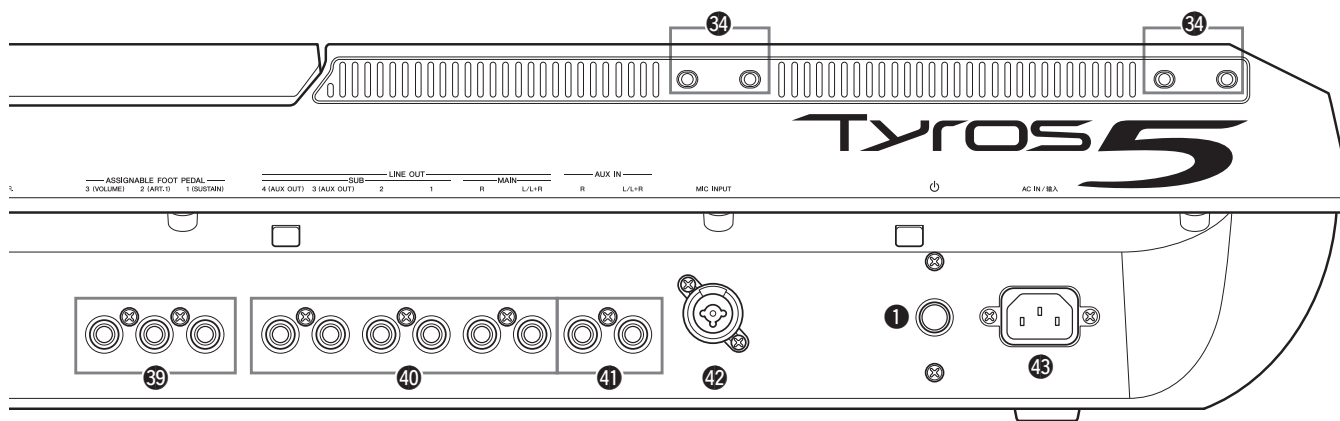

**40 Saídas LINE OUT ..... Página 98**

Para a conexão de dispositivos de áudio, como um sistema estéreo.

**41 Saídas AUX IN..... Página 99**

Para a conexão de dispositivos de áudio externo, como um reproduzidor de áudio portátil.

**42 Saída MIC INPUT .....Página 88**

Saída combinada\* para a conexão de um microfone.

(\*: A saída combinada aceita conectores de plugue para fone XLR ou de ¼ de polegada.)

**43 Saída AC IN.....Página 16**

Para a conexão do cabo de força fornecido.

## Conexão de fones de ouvido ou de um sistema de alto-falantes

Como o instrumento não tem alto-falantes embutidos, você precisará usar equipamentos externos, como fones de ouvido ou um sistema de alto-falantes, para ouvir o som gerado.

● **Como usar fones de ouvido**

Conecte um par de fones de ouvido à saída [PHONES].

● **Como usar um sistema de alto-falantes**

Para obter instruções sobre como instalar alto-falantes opcionais TRS-MS05, consulte a página 106. Para obter instruções sobre como conectar outros alto-falantes, consulte a página 98.

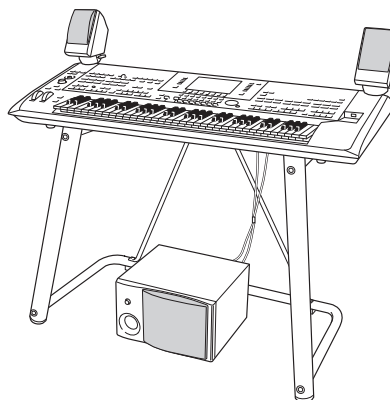
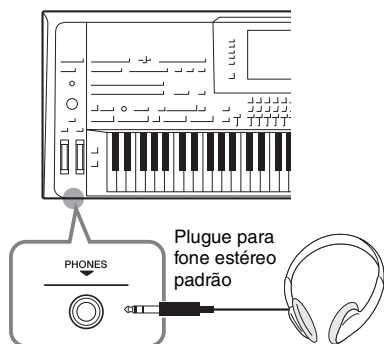

Esta é a Mesa de teclado L-7S opcional.

**⚠ CUIDADO**

Não use os fones de ouvido com um volume muito alto por longos períodos de tempo. Isso pode causar perda de audição.

# Primeiros passos

## Fonte de alimentação

- 1 Conecte o cabo de força fornecido à saída [AC IN] no painel traseiro do instrumento.

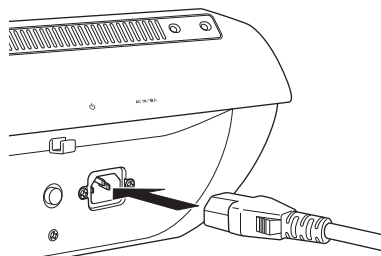

- 2 Conecte a outra extremidade do cabo de alimentação a uma tomada de corrente alternada (CA).

### OBSERVAÇÃO

Antes de conectar o cabo de força fornecido à saída [AC IN], leia as seções "Fonte de alimentação/Cabo de alimentação" em PRECAUÇÕES (página 6).

### ADVERTÊNCIAS

O tipo de cabo de força de CA fornecido com o Tyros5 pode ser diferente dependendo do país no qual ele foi adquirido (pode haver um terceiro pino para fins de aterramento via fio-terra). A conexão imprópria do condutor de aterramento pode criar risco de choque elétrico. NÃO modifique o plugue fornecido com o Tyros5. Se não for possível encaixar o plugue na tomada, peça a um electricista para instalar uma tomada adequada. Não use um adaptador de plugue que danifique o condutor de aterramento.

## Como ligar/desligar o instrumento

- 1 Pressione a chave Liga/Desliga no painel traseiro para ligar o instrumento.

O visor MAIN (página 24) é exibido.

- 2 Toque o teclado.

Enquanto estiver tocando o teclado, ajuste o nível do volume usando o dial [MASTER VOLUME].

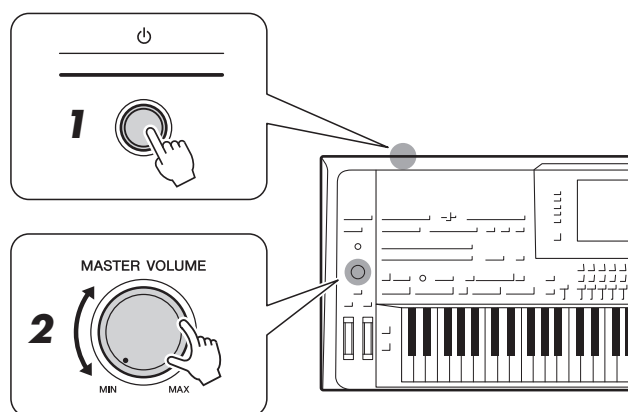

- 3 Depois de usar o instrumento, pressione a chave Liga/Desliga para desligá-lo.

### OBSERVAÇÃO

Antes da exibição do visor MAIN, o instrumento não emitirá sons nem poderá executar operações.

### OBSERVAÇÃO

É necessário usar fones de ouvido ou um sistema de alto-falantes para ouvir o som do instrumento (página 15).

### CUIDADO

Mesmo quando o instrumento está desligado, ele ainda possui níveis mínimos de eletricidade em circulação. Se não for utilizar o instrumento por um longo período, desconecte o cabo de força da tomada de corrente alternada (CA).

# Configuração da função de desligamento automático

Para evitar um consumo de alimentação desnecessário, este instrumento conta com a função de desligamento automático que o desliga automaticamente quando ele não estiver sendo utilizado por um período especificado. O tempo transcorrido até que o equipamento seja desligado automaticamente é de aproximadamente 30 minutos por padrão; no entanto, você pode alterar a configuração.

## 1 Acesse o visor de operações.

[FUNCTION] → [H] (UTILITY) → TAB [◀|▶] CONFIG 1

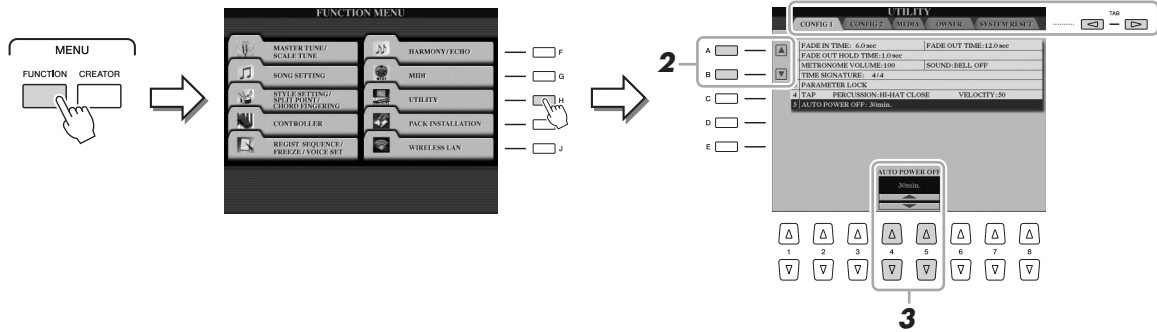

## 2 Use os botões [A] (▲)/[B] (▼) para selecionar “AUTO POWER OFF”.

## 3 Pressione os botões [4 ▲▼]/[5 ▲▼] para definir o valor.

Para desativar o desligamento automático, selecione “DISABLED”.

### Desativação do desligamento automático (método simples)

Com a tecla mais inferior no teclado pressionada, ligue o instrumento.

A mensagem “Auto power off disabled” (Desligamento automático desativado) aparece rapidamente e o desligamento automático é desabilitado.

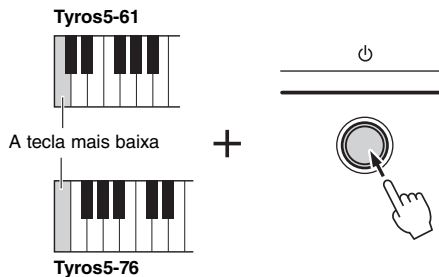

### AVISO

Todos os dados não salvos com a operação Salvar (página 29) serão perdidos se o instrumento for desligado automaticamente. Certifique-se de salvar os dados no antes que o instrumento seja desligado.

### AVISO

Dependendo do status do instrumento, ele talvez não seja desligado automaticamente, mesmo após o tempo especificado. Desligue o instrumento manualmente com a maior frequência possível quando ele não estiver em uso.

### OBSERVAÇÃO

Para ligar o dispositivo após a execução do desligamento automático, coloque a chave Liga/Desliga na posição desligada (■) e depois coloque-a novamente na posição ligada (■).

## Reprodução da demonstração

Você pode reproduzir uma gravação de demonstração, completa com apresentação de slides, que mostra as vozes realísticas e os estilos dinâmicos do instrumento.

## 1 Pressione o botão [DEMO] para iniciar a demonstração.

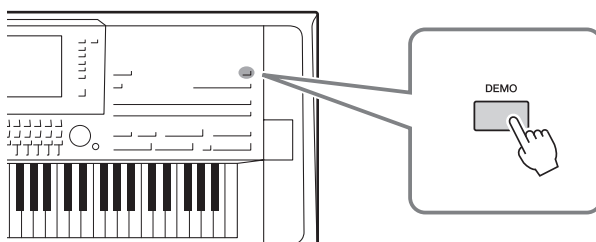

### OBSERVAÇÃO

É possível pausar e reiniciar a demonstração pressionando o botão SONG [PLAY/PAUSE].

## 2 Pressione o botão [EXIT] para parar a demonstração.

## Como elevar o painel do visor

- 1 Solte a trava localizada na parte traseira do painel.

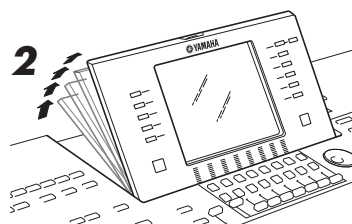
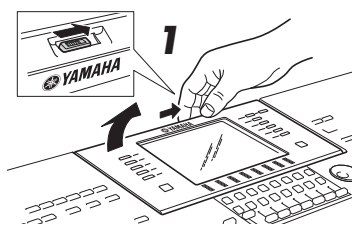

- 2 Levante o painel e incline-o na sua direção.

O painel será travado com um clique em quatro posições de travamento. Libere o painel depois de ajustá-lo em uma posição satisfatória. Ele se movimentará levemente para trás, até a posição de travamento mais próxima.

Para retornar o painel até a posição fechada e travada, puxe-o delicadamente na sua direção até a posição vertical e, em seguida, empurre-o para baixo até travá-lo no lugar.

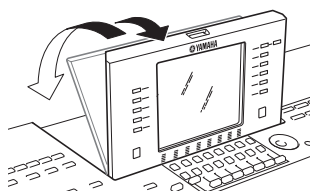

### **⚠ CUIDADO**

Olhar para o visor por muito tempo no escuro pode causar fadiga ocular ou danos à visão. Na medida do possível, use o instrumento em boas condições de iluminação ambiente e não deixe de fazer pausas e descansar ao utilizá-lo.

## Alteração do idioma do visor

Determina o idioma (inglês, alemão, francês, espanhol ou italiano) usado no visor para exibir mensagens e informações.

- 1 Acesse o visor OWNER.

[FUNCTION] → [H] UTILITY → TAB [◀][▶] OWNER

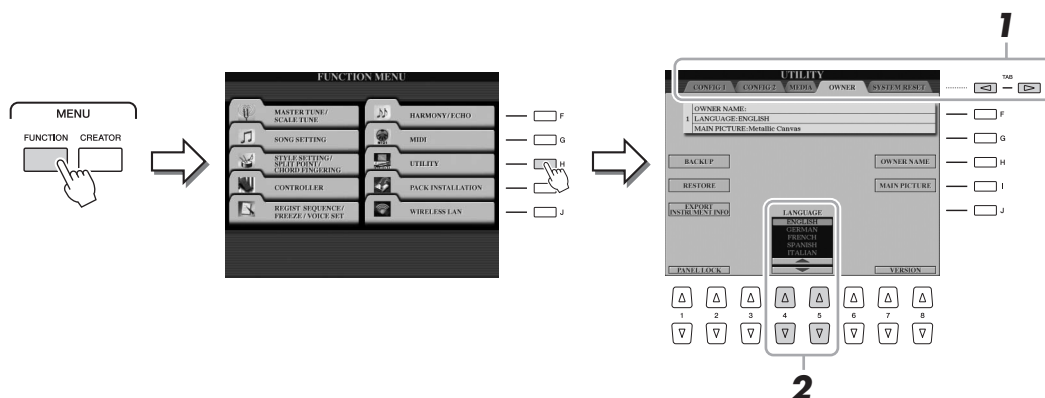

- 2 Use os botões [4 ▲▼]/[5 ▲▼] para selecionar o idioma desejado.

## Exibição da versão do programa

É possível verificar a versão de programa deste instrumento.

### 1 Acesse o visor OWNER.

[FUNCTION] → [H] UTILITY → TAB [◀|▶] OWNER

### 2 Use os botões [7 ▲▼]/[8 ▲▼] (VERSION).

A versão do programa e a identificação do hardware aparecem no visor.

### 3 Pressione o botão [8 ▲▼] (EXIT) para retornar ao visor anterior.

## Bloqueio das configurações do painel (Panel Lock)

Quando as configurações do painel estiverem bloqueadas, nada acontecerá se você pressionar um dos botões do painel. Por exemplo, quando você faz uma pausa durante sua apresentação e se afasta do instrumento, esse recurso impede que as configurações do painel sejam acessadas por outras pessoas.

### 1 Acesse o visor OWNER.

[FUNCTION] → [H] UTILITY → TAB [◀|▶] OWNER

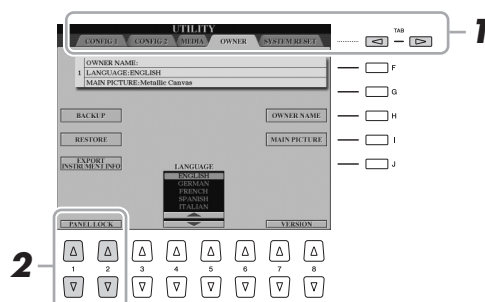

### 2 Pressione os botões [1 ▲▼]/[2 ▲▼] (PANEL LOCK).

O visor Pin Code (Código PIN) é acessado.



### 3 Insira um código PIN de quatro números usando os botões [2 ▲▼]–[7 ▲▼] e pressione o botão [8 ▲] (OK) para confirmar.

### 4 Para desbloquear o instrumento, pressione os botões [1 ▲▼]/[2 ▲▼] (UNLOCK) e insira o mesmo código PIN informado na etapa 3.

#### OBSERVAÇÃO

Se você tiver esquecido o código PIN, basta desligar e religar o instrumento para desbloqueá-lo.

# Operações básicas

## Controles baseados no visor

O LCD oferece informações gerais abrangentes sobre todas as configurações atuais. O menu exibido pode ser selecionado ou alterado pelos controles ao redor do LCD.

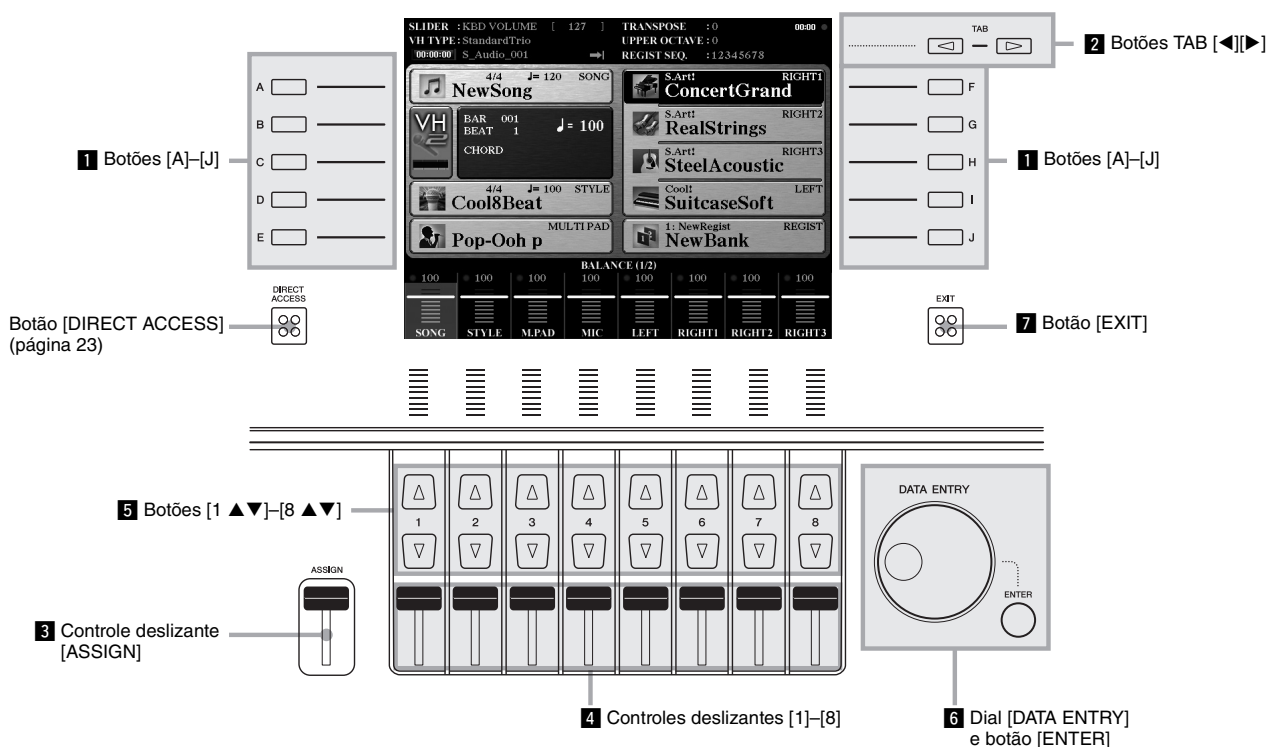

## 1 Botões [A]–[J]

Os botões [A]–[J] são usados para selecionar os itens de menu correspondentes mostrados ao lado deles.

### ● Exemplo 1

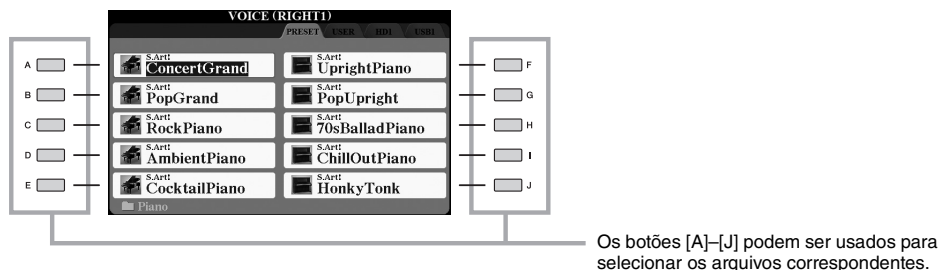

### ● Exemplo 2

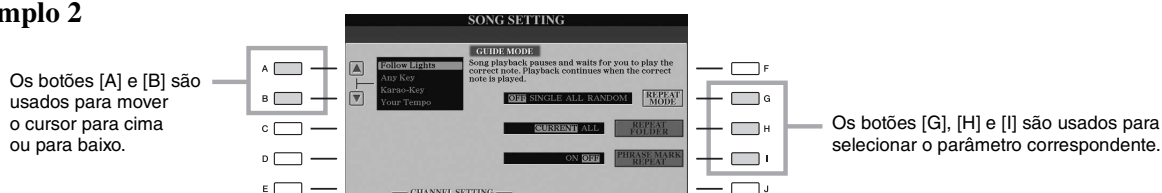



## 2 Botões TAB [◀][▶]

Esses botões são usados principalmente para alterar as páginas de visores que tenham “guias” na parte superior.



## 3 Controle deslizante [ASSIGN]

O controle deslizante [ASSIGN] é usado para ajustar a configuração de uma função atribuída pelo usuário. Por padrão, esse controle deslizante é usado para ajustar o volume do teclado diretamente durante a sua apresentação.

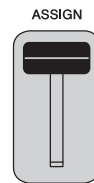

### **OBSERVAÇÃO**

Você pode alterar livremente a função atribuída ao controle deslizante  
 [ASSIGN]: [FUNCTION] →  
 [D] CONTROLLER →  
 TAB [◀][▶] ASSIGN SLIDER.

## 4 Controles deslizantes [1]–[8]

Esses controles deslizantes são usados para ajustar configurações (para cima ou para baixo, conforme o caso) referentes às funções exibidas logo acima deles, somente quando o menu aparece em forma de botão giratório ou controle deslizante.



O botão giratório ou controle deslizante no visor pode ser ajustado pelos controles deslizantes [1]–[8] correspondentes.

## 5 Botões [1 ▲▼]–[8 ▲▼]

Os botões [1 ▲▼]–[8 ▲▼] são usados para fazer seleções ou ajustar configurações (para cima ou para baixo, conforme o caso) referentes às funções exibidas logo acima deles.



Para menus exibidos nessa seção do visor, use os botões [1 ▲]–[8 ▲].

Para os menus exibidos nessa seção do visor, use os botões [1 ▼]–[8 ▼].

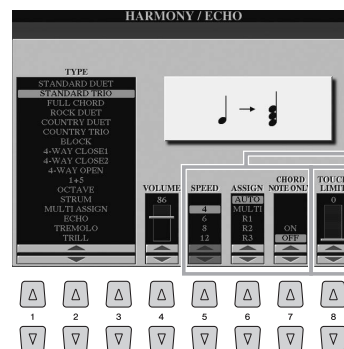

Para os menus de lista exibidos, use os botões [1 ▲▼]–[8 ▲▼] para selecionar o item desejado.

Para os parâmetros exibidos em formato de controle deslizante (ou botão giratório), use os botões [1 ▲▼]–[8 ▲▼] para ajustar o valor.

## 6 Dial [DATA ENTRY] e botão [ENTER]

Dependendo do visor selecionado, o dial [DATA ENTRY] pode ser usado das duas maneiras a seguir.

### ● Seleção de arquivo (voz, estilo, música e assim por diante)

É possível usar o dial [DATA ENTRY] e o botão [ENTER] para selecionar um arquivo.

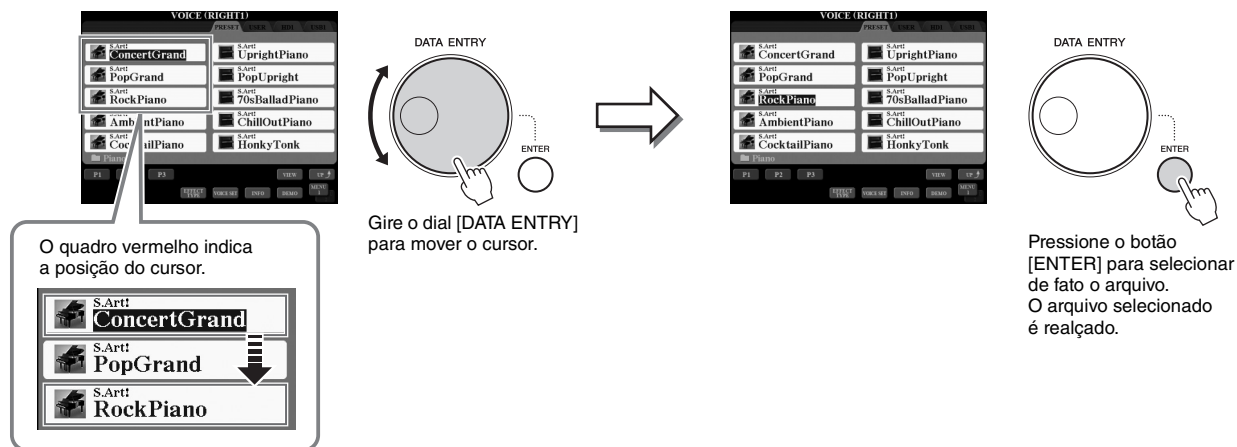

### ● Ajuste de valores de parâmetros

Além de usar controles deslizantes, você tem a opção conveniente de usar o dial [DATA ENTRY] em conjunto com os botões [1 ▲▼]–[8 ▲▼] para ajustar os parâmetros indicados no visor.

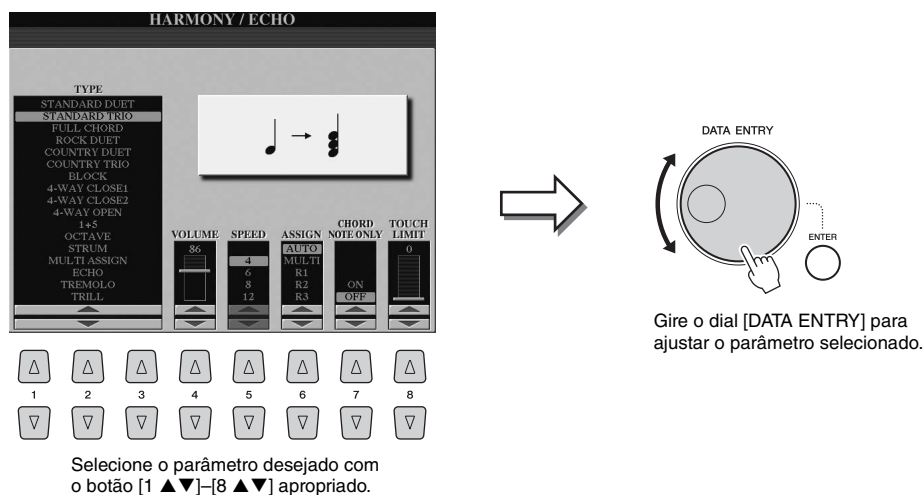

Essa técnica conveniente também funciona bem com parâmetros pop-up, como Tempo e Transpose (Transposição). Basta pressionar o botão apropriado (por exemplo, TEMPO [+]), girar o dial [DATA ENTRY] e pressionar [ENTER] para fechar a janela.

## 7 Botão [EXIT]

O pressionamento do botão [EXIT] leva você de volta ao visor indicado anteriormente. O pressionamento do botão [EXIT] várias vezes leva você de volta ao visor principal padrão (página 24).



## Acesso instantâneo ao visor desejado—Acesso direto

Com a prática função Direct Access (Acesso direto), você pode acessar instantaneamente o visor desejado, pressionando apenas um botão adicional.

### 1 Pressione o botão [DIRECT ACCESS] (Acesso direto).

É exibida uma mensagem no visor solicitando que você pressione o botão apropriado.

### 2 Pressione o botão (ou mova o controle deslizante, o botão de rolagem ou o pedal conectado) correspondente ao visor de configurações desejada para acessá-la instantaneamente.

Consulte o “Gráfico de acesso direto” na página 110 para ver uma lista de visores que podem ser acessados com o botão [DIRECT ACCESS].

Por exemplo, pressionar o botão [DEMO] aqui acessa o visor OWNER, que permite a escolha do idioma do visor.

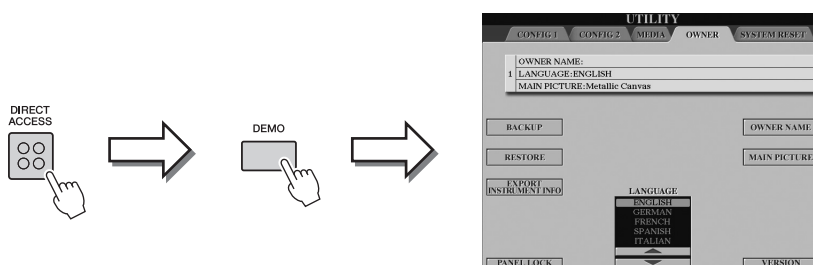

## Mensagens exibidas no visor

Às vezes, uma mensagem (uma caixa de diálogo de confirmação ou informação) é exibida na tela para facilitar a operação. Quando a mensagem é exibida, basta pressionar o botão apropriado.



## Configuração do visor principal

O visor que aparece quando o instrumento é ligado é a o visor principal. Esse visor mostra as configurações básicas atuais, como a voz e o estilo selecionados no momento, e permite visualizar esses itens de uma única vez. Em geral, esse é o visor visualizado quando você toca o teclado.

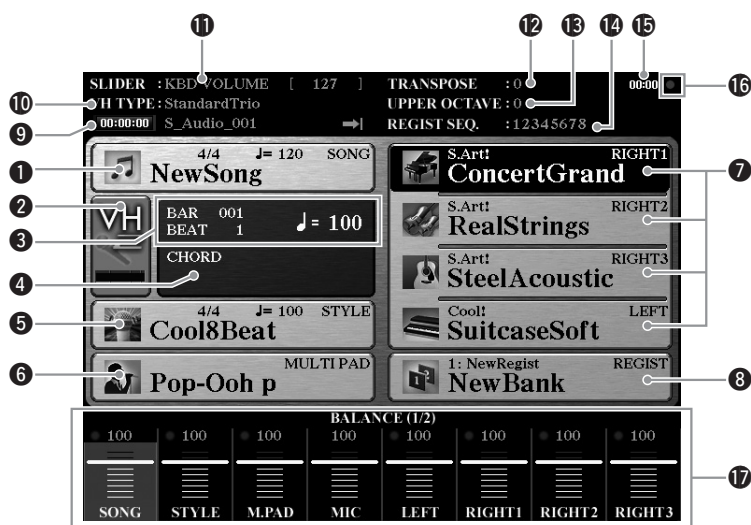

### 1 Nome da música e informações relacionadas

Exibe o nome da música selecionada no momento, a fórmula de compasso e o tempo. Pressione o botão [A] para acessar o visor de seleção de música (página 71).

### 2 Indicador de nível de entrada MIC

Quando um microfone está conectado (página 88), indica o nível de entrada. Ajuste o nível com o botão giratório [MIC GAIN] para que o indicador acenda em verde ou amarelo (mas não em vermelho). Pressione os botões [B]/[C] para acessar o visor de seleção do tipo de harmonia vocal (página 89).

### 3 BAR/BEAT/TEMPO

Exibe a posição atual (barra/batida/tempo) na reprodução de estilo ou de música.

### 4 Nome do acorde atual

Quando o botão [ACMP] estiver ativado, o acorde especificado será exibido na seção de acordes do teclado. Quando a música que contém os dados do acorde for tocada, o nome do acorde atual será exibido.

### 5 Nome do estilo e informações relacionadas

Exibe o nome do estilo selecionado no momento, a fórmula de compasso e o tempo. Pressione o botão [D] para acessar o visor de seleção de estilo (página 51).

### 6 Nome do banco de Multi pads

Exibe os nomes dos bancos de Multi Pads selecionados. Pressione o botão [E] para acessar o visor de seleção do banco de Multi pads (página 64).

### 7 Nome da voz

Exibe os nomes das vozes selecionados no momento para as partes RIGHT 1, RIGHT 2, RIGHT 3 e LEFT. Use os botões [F], [G], [H] e [I] para acessar o visor de seleção de voz para a parte correspondente (página 36): Pressione o botão uma vez para realçar a voz da parte e pressione mais uma vez para acessar o visor de seleção da voz.

### 8 Nome do Banco de memória do registro

Exibe o nome do Banco de memória do registro atualmente selecionado, bem como o número da Memória de registro. Pressione o botão [J] para acessar o visor de seleção do Banco de memória do registro (página 86).

### 9 Informações do áudio da música

Exibe informações sobre o arquivo de áudio selecionado (modo, nome do arquivo e tempo).

**10 Tipo de harmonia vocal**

Exibe o tipo de harmonia vocal selecionado no momento (página 89).

**11 Função do controle deslizante ASSIGN**

Exibe a função (parâmetro) atribuída ao controle deslizante ASSIGN e seu valor (página 21).

**12 Transposição**

Exibe a quantidade de transposições em unidades de semitom (página 46).

**13 Upper Octave (Oitava acima)**

Exibe a intensidade de alteração do valor da oitava (página 46).

**14 Sequência de registro**

Aparece quando a sequência de registro está ativa. Para obter instruções sobre como programar a sequência, consulte o Manual de Referência no site.

**15 Relógio**

Quando este instrumento acessa a rede através do adaptador de rede local sem fio USB, o horário atual é exibido aqui.

**16 Lâmpada de LEITURA/GRAVAÇÃO**

Pisca rapidamente enquanto este instrumento está acessando o disco rígido interno ou quando a memória Flash USB está conectada ao terminal [USB TO DEVICE].

**17 Configurações de equilíbrio de volume ou ativação/desativação de canais**

Mostra as configurações de equilíbrio de volume ou de ativação/desativação de canais entre as partes. Use os botões ou controles deslizantes [1 ▲▼]–[8 ▲▼] para alterar as configurações.

**OBSERVAÇÃO**

Pressione o botão [BALANCE] para acessar os visores de volume BALANCE e pressione o botão [CHANNEL ON/OFF] para acessar os visores CHANNEL ON/OFF.

## Configuração do visor de seleção de arquivos

No visor de seleção de arquivos, é possível selecionar vozes, estilos e outros dados. Esse visor é exibido quando você pressiona um dos botões VOICE ou STYLE, o botão MULTI PAD CONTROL [SELECT] etc.

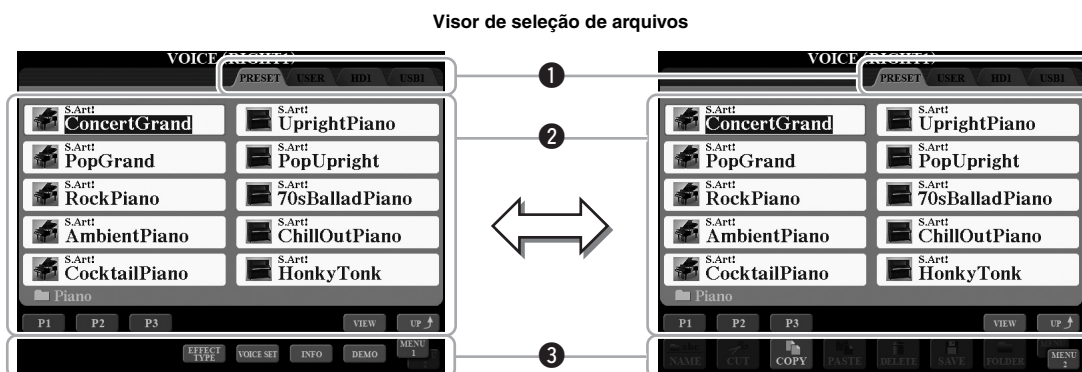
**1 Local (unidade) dos dados**

- **PRESET** ..... (Predefinição) Local em que os dados pré-programados (predefinidos) ficam armazenados.
- **USER** ..... (Usuário) Local em que os dados editados ou gravados são salvos.
- **HD** ..... Local em que os dados são salvos em uma unidade de disco rígido interna.
- **USB** ..... Local em que os dados do dispositivo de armazenamento USB (memória flash etc.) são salvos. Essa opção só é exibida quando há dispositivos de armazenamento USB conectados ao terminal [USB TO DEVICE] (página 101).

**2 Dados selecionáveis (arquivos)**

São exibidos os arquivos que podem ser selecionados nesse visor. Se houver mais de 10 arquivos, os números de página (P1, P2 ...) aparecerão abaixo dos arquivos. Pressionar o botão correspondente ([1 ▲], [2 ▲] etc.) altera a página do visor. Quando houver outras páginas seguintes, o botão “Next” (Próxima) será exibido e, para a página anterior, o botão “Prev.” (Anterior) será exibido.

**OBSERVAÇÃO**

Os dados, pré-programados e originais, são salvos como “arquivos”.

### 3 MENU 1/MENU 2

Na parte inferior do visor de seleção de arquivo, você pode alternar a indicação entre MENU 1 e MENU 2 pressionando o botão [8 ▼]. A seleção de MENU 1 mostra os nomes de funções relacionados ao arquivo atual (Voz, Estilo, Música etc.), enquanto a seleção de MENU 2 mostra os nomes de funções de gerenciamento de arquivos/pastas (página 29). Quando a opção MENU 1 é selecionada com o visor de seleção de voz, por exemplo, pressionar o botão [7 ▼] reproduzirá a demonstração de voz. Quando a opção MENU 2 é selecionada, você pode usar as funções de gerenciamento de arquivos/pastas, como salvar, copiar, mover e excluir.

#### Acesso à próxima pasta de nível superior

Quando os arquivos de uma pasta são exibidos, “UP” aparece acima do botão [8 ▲]. Pressione esse botão para acessar a próxima pasta de nível superior.

#### Exemplo do visor de seleção de voz predefinida

As vozes em PRESET são classificadas e armazenadas nas pastas apropriadas.

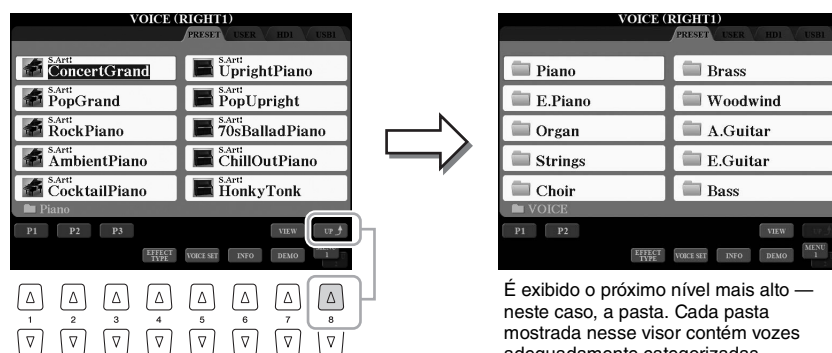

Esse visor mostra as vozes em uma pasta.

É exibido o próximo nível mais alto — neste caso, a pasta. Cada pasta mostrada nesse visor contém vozes adequadamente categorizadas.

## Como alterar a exibição do visor de seleção de arquivos

Na prática, o visor de seleção de arquivos possui dois tipos de visualização diferentes. Uma delas é a visualização normal, que está sendo apresentada até agora. A outra é a visualização em lista, que permite abrir arquivos de acordo com seus números. Como o Tyros5 tem vários arquivos espalhados por várias páginas, a entrada numérica na visualização em lista pode ser muito mais rápida e prática, desde que você conheça o número do arquivo. Alterne entre os dois tipos pressionando o botão [7 ▲] (VIEW).

Visor de seleção de arquivos — visualização normal (página 25)

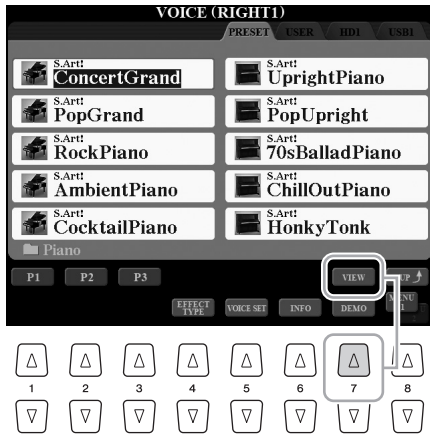

Visor de seleção de arquivos — visualização em lista (veja abaixo)

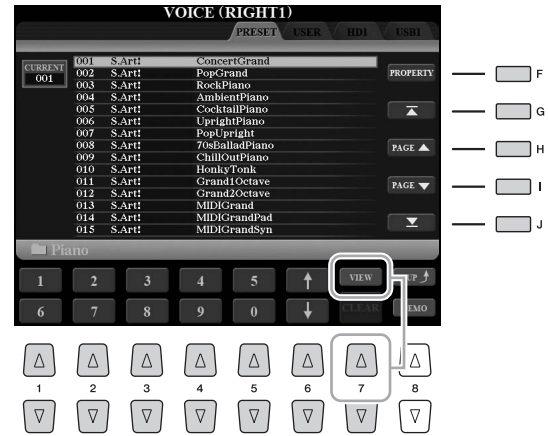

[F]	PROPERTY	Mostra a propriedade (local, nome e tamanho) do arquivo.
[G]	(TOP)	Move o cursor (quadro vermelho) até o topo dessa lista.
[H]/[I]	PAGE UP/DOWN	Rola pelas páginas para cima ou para baixo na lista.
[J]	(END)	Move o cursor até o fim dessa lista.
[1 ▲▼]– [5 ▲▼]	(Entrada numérica)	Insira o número desejado. Para selecionar o número de Voz 012, por exemplo, pressione os botões correspondentes a “1” e “2”, em sequência, e pressione o botão [ENTER]. O mesmo é válido para inserir números de um dígito.
[6 ▲▼]	(UP/DOWN)	Seleciona o arquivo seguinte ou anterior.
[7 ▼]	CLEAR (APAGAR)	Pressione para cancelar o número inserido.

## Como memorizar caminhos de Músicas/Estilos

O visor de seleção de arquivos para Músicas e Estilos permite memorizar o caminho de uma Música/Estilo específico em um dos botões do painel. Mesmo que os seus dados estejam espalhados pela unidade em uma hierarquia complexa de pastas e caminhos, você pode acessar um arquivo específico instantaneamente pressionando um único botão, não importa em que nível de profundidade ele esteja escondido.

- 1 No visor de exibição em lista, selecione a música ou o estilo a ser memorizado e pressione o botão [E] (MEMORY).

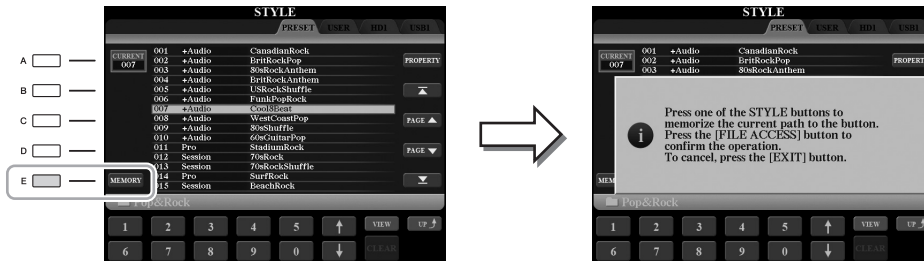

- 2 Para músicas, pressione um dos botões SONG [I]–[IV]. Para estilos, pressione um dos botões STYLE de seleção de categoria (exceto o botão [FILE ACCESS]). O caminho é memorizado no botão selecionado.
- 3 Saia do visor de seleção de música/estilo pressionando o botão [EXIT] e acesse o caminho memorizado.

**Para acessar o caminho memorizado de uma Música**, basta pressionar o botão SONG apropriado que foi selecionado na etapa 2.

**Para acessar o caminho memorizado de um Estilo**, ative primeiro o botão [FILE ACCESS] e pressione o botão STYLE apropriado que foi selecionado na etapa 2.

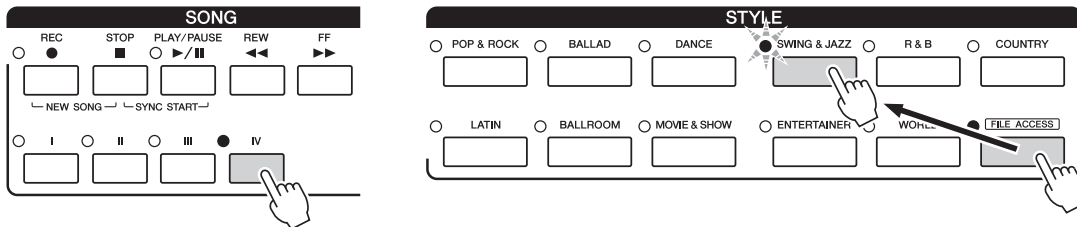



## Gerenciamento de arquivos

Você pode salvar, nomear, copiar/mover, excluir arquivos e criar pastas para gerenciar esses arquivos com os botões localizados na área inferior do visor de seleção de arquivos. Para obter informações sobre o visor de seleção de arquivos, consulte a página 25.

### Restrições para músicas protegidas

Músicas predefinidas e a maioria das músicas comercialmente disponíveis estão protegidas para evitar cópias ilegais ou exclusão acidental. Para indicar essa proteção, existem marcas no lado superior esquerdo dos nomes dos arquivos. As indicações e restrições relevantes estão detalhadas a seguir.



- **Prot. 1:** indica músicas predefinidas copiadas para a unidade USER. Elas só podem ser copiadas/movimentadas/excluídas na unidade USER.
- **Prot. 2 Orig:** Indica músicas formatadas e protegidas pela Yamaha. Elas não podem ser copiadas. É possível movê-las ou salvá-las apenas na unidade USER e em memórias flash USB com a devida identificação.

## Gravação de um arquivo

Você pode salvar seus dados originais (como músicas gravadas) como um arquivo na unidade USER, HD ou USB (página 25).

- 1** No visor de seleção de arquivos relevante, selecione a guia apropriada (USER, HD ou USB) na qual você deseja salvar os dados, usando os botões TAB [◀][▶].

Se quiser salvar os dados dentro de uma pasta existente, selecione também essa pasta aqui.

### OBSERVAÇÃO

Antes de usar uma memória Flash USB, lembre-se de ler "Conexão com dispositivos USB", na página 101.



- 2** Verifique se o MENU 2 é exibido no canto inferior direito do visor.

Se necessário, pressione o botão [8 ▼] para acessar MENU 2.

- 3** Pressione o botão [6 ▼] (SAVE).

A janela de entrada de caracteres (página 34) é acessada.



### OBSERVAÇÃO

Na guia USER, o número máximo total de arquivos que podem ser armazenados varia dependendo do tamanho do arquivo e do comprimento dos nomes de arquivos.

## 4 Insira o nome do arquivo.

Mesmo pulando essa etapa, você poderá renomear (página 31) o arquivo a qualquer momento depois de salvar.

## 5 Pressione o botão [8 ▲] (OK) para salvar o arquivo.

O arquivo salvo será automaticamente localizado na posição adequada entre os outros arquivos, em ordem alfabética.

### **OBSERVAÇÃO**

Se quiser cancelar a operação de salvamento, pressione o botão [8 ▼] (CANCEL) antes da etapa 5 a seguir.

## Como criar uma nova pasta

É possível criar pastas.

### 1 No visor de seleção de arquivos, selecione a guia apropriada (USER, HD ou USB) na qual você deseja criar uma nova pasta usando os botões TAB [◀][▶].

Se quiser criar uma nova pasta dentro de uma pasta existente, selecione também essa pasta aqui.

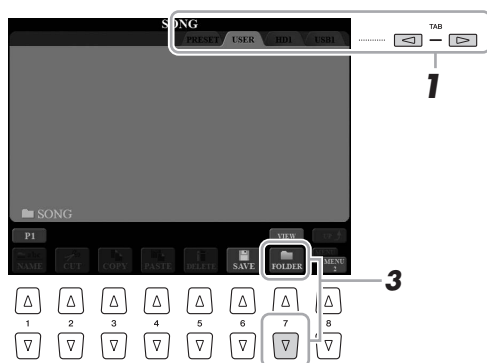

### **OBSERVAÇÃO**

Não é possível criar uma nova pasta na guia PRESET.

### **OBSERVAÇÃO**

O número máximo de arquivos/pastas que podem ser armazenados em uma pasta é 500.

### **OBSERVAÇÃO**

Na guia USER, os diretórios de pastas podem conter até quatro níveis. O número máximo total de arquivos/pastas que podem ser armazenados varia dependendo do tamanho do arquivo e do comprimento dos nomes de arquivos/pastas.

### 2 Verifique se o MENU 2 é exibido no canto inferior direito do visor.

Se necessário, pressione o botão [8 ▼] para acessar MENU 2.

### 3 Pressione o botão [7 ▼] (FOLDER).

A janela de entrada de caracteres (página 34) é acessada.



### 4 Insira o nome da nova pasta.

Para obter instruções detalhadas sobre como nomear, consulte a página 34.

### **OBSERVAÇÃO**

Para cancelar a operação, pressione o botão [8 ▼] (CANCEL).

### **AVISO**

Não use "Expansion" para o nome da pasta. Caso contrário, todos os dados contidos na pasta "Expansion" serão perdidos quando um pacote de expansão for instalado.

# Renomeação de um arquivo/pasta

Você pode renomear arquivos/pastas.

## **OBSERVAÇÃO**

Os arquivos na guia PRESET não podem ser renomeados.

**1** Acesse o visor que contém o arquivo/pasta que você deseja renomear.

**2** Verifique se o MENU 2 é exibido no canto inferior direito do visor.

Se necessário, pressione o botão [8 ▼] para acessar MENU 2.

**3** Pressione o botão [1 ▼] (NAME).

É exibida a janela pop-up na parte inferior do visor para realizar a operação de renomeação.

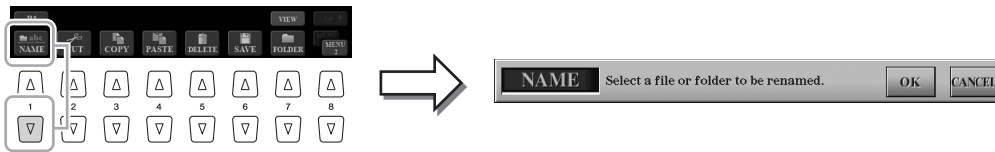

**4** Pressione um dos botões [A]–[J] correspondente ao arquivo/pasta desejado.

**5** Pressione o botão [7 ▼] (OK) para confirmar a seleção do arquivo/pasta.

A janela de entrada de caracteres (página 34) é acessada.

**6** Insira o nome do arquivo/pasta selecionado.

Para obter instruções detalhadas sobre como nomear, consulte a página 34.

## **OBSERVAÇÃO**

Para cancelar a operação de renomeação, pressione o botão [8 ▼] (CANCEL).

## **AVISO**

**Não use “Expansion” para o nome da pasta. Caso contrário, todos os dados contidos na pasta “Expansion” serão perdidos quando um pacote de expansão for instalado.**

## Cópia ou movimentação de arquivos

É possível copiar ou recortar arquivos e colá-los em outro local (pasta). Você também pode copiar pastas (mas não movê-las) usando o mesmo procedimento.

**1** Acesse o visor contendo os arquivos/pastas que você deseja copiar ou mover.

**2** Verifique se o MENU 2 é exibido no canto inferior direito do visor.

Conforme necessário, pressione o botão [8 ▼] para acessar MENU 2.

**3** Pressione o botão [3 ▼] (COPY) para copiar ou [2 ▼] (CUT) para mover.

É exibida a janela pop-up na parte inferior do visor para realizar a operação de cópia/recorte.

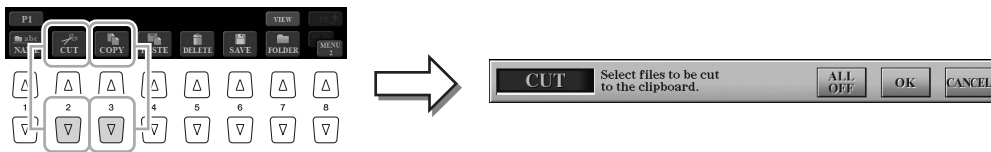

**4** Pressione os botões [A]–[J] correspondentes ao arquivo/pasta desejado.

Pressione um botão para selecionar (realçar) o arquivo/pasta. Para cancelar a seleção, pressione o mesmo botão [A]–[J] novamente.

Pressione o botão [6 ▼] (ALL) para selecionar todos os arquivos/pastas indicados no visor atual, incluindo as outras páginas. Para cancelar a seleção, pressione o botão [6 ▼] (ALL OFF) novamente.

**5** Pressione o botão [7 ▼] (OK) para confirmar a seleção do arquivo/pasta.

**6** Selecione a guia de destino (USER, HD ou USB) para colar o arquivo/pasta usando os botões TAB [◀][▶].

Se necessário, selecione a pasta de destino usando os botões [A]–[J].

**7** Pressione o botão [4 ▼] (PASTE) para colar o arquivo/pasta selecionado na etapa 3.

Os arquivos/pastas colados aparecem na posição adequada do visor entre os outros arquivos, em ordem alfabética.

### OBSERVAÇÃO

A cópia dos dados musicais disponíveis comercialmente incluindo, sem limitação, dados MIDI e/ou dados de áudio, é estritamente proibida, exceto para uso pessoal.

### OBSERVAÇÃO

Os arquivos na guia PRESET não podem ser movidos. Eles só podem ser copiados.

### OBSERVAÇÃO

Para cancelar a operação de cópia, pressione o botão [8 ▼] (CANCEL).

## Exclusão de arquivos/pastas

Você pode excluir arquivos/pastas.

### **OBSERVAÇÃO**

Os arquivos na guia PRESET não podem ser excluídos.

**1** Acesse o visor que contém o arquivo/pasta que você deseja excluir.

**2** Verifique se o MENU 2 é exibido no canto inferior direito do visor.

Conforme necessário, pressione o botão [8 ▼] para acessar MENU 2.

**3** Pressione o botão [5 ▼] (DELETE).

É exibida a janela pop-up na parte inferior do visor para realizar a operação de exclusão.

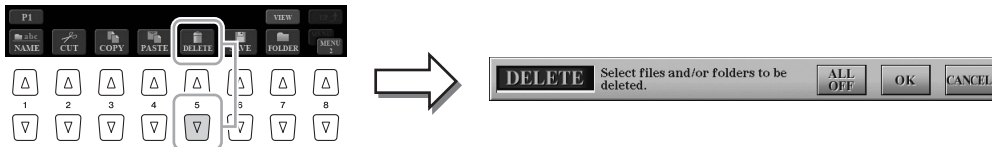

**4** Pressione os botões [A]–[J] correspondentes ao arquivo/pasta desejado.

Pressione um botão para selecionar (realçar) o arquivo/pasta. Para cancelar a seleção, pressione o mesmo botão [A]–[J] novamente.

Pressione o botão [6 ▼] (ALL) para selecionar todos os arquivos/pastas indicados no visor atual, incluindo as outras páginas. Para cancelar a seleção, pressione o botão [6 ▼] (ALL OFF) novamente.

### **OBSERVAÇÃO**

Para cancelar a operação de exclusão, pressione o botão [8 ▼] (CANCEL).

**5** Pressione o botão [7 ▼] (OK) para confirmar a seleção do arquivo/pasta.

**6** Siga as instruções exibidas no visor.

- YES .....Excluir o arquivo/pasta
- YES ALL .....Excluir todos os arquivos/pastas selecionados
- NO .....(Não) Deixar o arquivo/pasta como está, sem excluir
- CANCEL .....Cancelar a operação de exclusão

# Inserção de caracteres

Esta seção aborda como inserir caracteres para nomear arquivos/pastas, informar palavras-chave no Localizador de músicas (página 81) etc. A inserção de caracteres deve ser feita no visor indicado abaixo.



## 1 Altere o tipo de caractere pressionando o botão [1 ▲].

- **CASE** .....letras, números, sinais em maiúsculas
- **case** .....letras, números, sinais em minúsculas

## 2 Use o dial [DATA ENTRY] para mover o cursor até a posição desejada.

## 3 Pressione os botões [2 ▲▼]–[6 ▲▼] e [7 ▲] correspondentes aos caracteres que você deseja inserir.

São atribuídos caracteres diferentes a cada botão, e esses caracteres são modificados sempre que o botão é pressionado.

Para inserir o caractere selecionado, mova o cursor ou pressione outro botão de inserção de caractere. Como alternativa, você pode aguardar um certo tempo para que os caracteres sejam inseridos automaticamente.

Para obter mais informações sobre como inserir caracteres, consulte “Outras operações de entrada de caracteres”, a seguir.

## 4 Pressione o botão [8 ▲] (OK) para inserir o novo nome e concluir a operação (como salvar ou renomear).

### OBSERVAÇÃO

Os sinais a seguir não podem ser usados para o nome de um arquivo/pasta.  
\\ : \* ? " < > |

### OBSERVAÇÃO

Nomes de arquivos podem conter até 41 caracteres, e nomes de pastas podem conter até 50 caracteres.

### OBSERVAÇÃO

Para cancelar a operação de inserção de caracteres, pressione o botão [8 ▼] (CANCEL).

## Outras operações de entrada de caracteres

### ● Exclusão de caracteres

Mova o cursor até o caractere que deseja excluir usando o dial [DATA ENTRY] e pressione o botão [7 ▼] (DELETE). Para excluir todos os caracteres da linha de uma vez, mantenha pressionado o botão [7 ▼] (DELETE).

### ● Inserção símbolos ou espaço

- 1 Pressione o botão [6 ▼] (SYMBOL) para acessar a lista.
- 2 Use o dial [DATA ENTRY] para mover o cursor até o símbolo ou espaço desejado e depois pressione o botão [8 ▲] (OK).

### ● Seleção de ícones personalizados para arquivos (mostrados à esquerda do nome do arquivo)

- 1 Pressione o botão [1 ▼] (ICON) para acessar o visor ICON SELECT.
- 2 Selecione o ícone usando os botões [A]–[J], os botões [3 ▲▼]–[5 ▲▼] ou o dial [DATA ENTRY]. O visor inclui várias páginas. Pressione os botões TAB [◀][▶] para selecionar páginas diferentes.
- 3 Pressione o botão [8 ▲] (OK) para aplicar o ícone selecionado.

### OBSERVAÇÃO

Para cancelar a operação, pressione o botão [8 ▼] (CANCEL).

## Restauração das configurações de fábrica programadas

Com a tecla na extremidade direita no teclado pressionada, ligue o instrumento. Isso restaura todas as configurações padrão de fábrica.

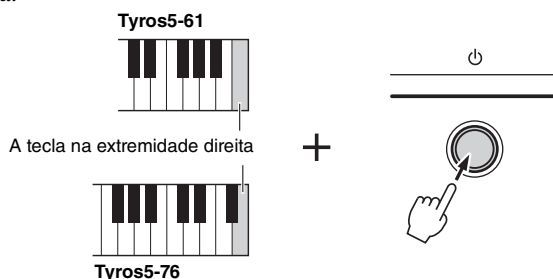

Você também pode restaurar o valor padrão de fábrica de configurações especificadas ou excluir todos os arquivos/pastas da unidade USER. Acesse o visor de operações: [FUNCTION] → [H] UTILITY → TAB [◀][▶] SYSTEM RESET. Para obter detalhes, consulte o Manual de Referência no site.

## Backup de dados

Você pode fazer o backup de todos os dados salvos na unidade USER (exceto músicas protegidas e vozes/estilos de expansão) e de todas as configurações em uma memória Flash USB como um único arquivo. Esse procedimento é recomendado para segurança de dados e backup em caso de danos.

**1** Conecte a memória Flash USB ao terminal [USB TO DEVICE] como destino do backup.

**2** Acesse o visor de operações.

[FUNCTION] → [H] UTILITY → TAB [◀][▶] OWNER

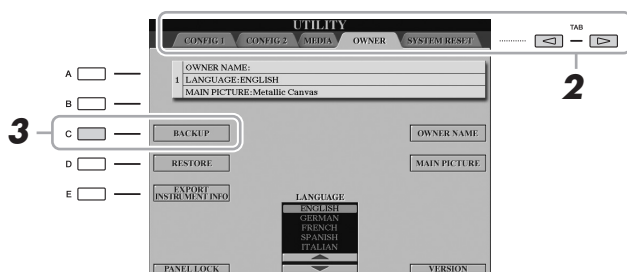

**3** Pressione o botão [C] (BACKUP) para salvar o arquivo de backup no dispositivo de armazenamento USB.

**4** Siga as instruções exibidas no visor.

### OBSERVAÇÃO

Antes de usar uma memória Flash USB, lembre-se de ler "Conexão com dispositivos USB", na página 101.

### **AVISO**

**Antes de restaurar, mova as músicas protegidas (salvas na unidade USER) para a memória Flash USB. Se as músicas não forem movidas, a operação excluirá os dados.**

### OBSERVAÇÃO

Também é possível fazer backup dos arquivos da unidade USER, como vozes, músicas, o Multi Pad e a memória de registro, copiando-os individualmente para a memória Flash USB conforme desejado. Para obter instruções, consulte a página 32.

### OBSERVAÇÃO

A conclusão da operação de backup/restauração pode demorar alguns minutos.

### OBSERVAÇÃO

Você também pode fazer backup das configurações do sistema, das configurações de MIDI, das configurações de efeitos do usuário e de Gravações do localizador de músicas conforme desejado. Acesse o visor de operações: [FUNCTION] → [H] UTILITY → TAB [◀][▶] SYSTEM RESET. Para obter mais informações, consulte o Manual de Referência no site.

## Restauração do arquivo de backup

Para fazer isso, pressione o botão [D] (RESTORE) na página OWNER. Quando a operação estiver concluída, o instrumento será restaurado.

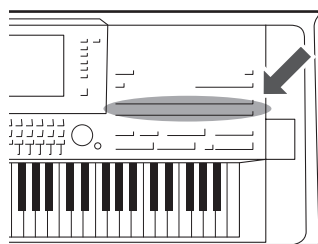

O Tyros5 apresenta uma grande variedade de Vozes instrumentais excepcionalmente realísticas, incluindo piano, violão, instrumentos de corda, metais e muito mais.

## Reprodução de vozes predefinidas

### Seleção de uma voz (RIGHT 1) e prática no teclado

#### 1 Pressione o botão [RIGHT 1] em PART SELECT.

Verifique se o botão [RIGHT1] em PART ON/OFF também está ativado. Se estiver desativado, o som da parte da mão direita não será reproduzido.

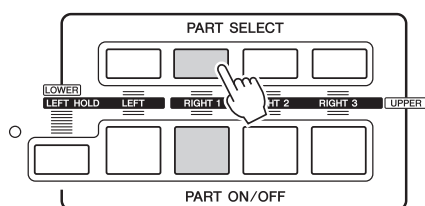

#### 2 Pressione um dos botões VOICE para selecionar a categoria de voz e acessar o visor de seleção de voz.

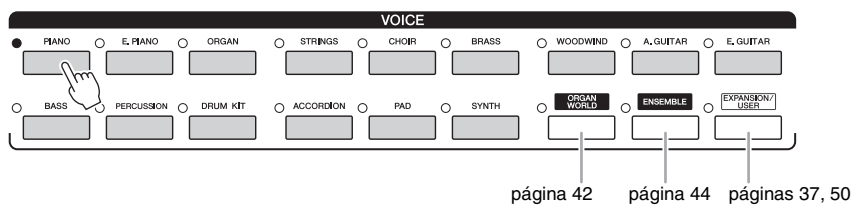

As vozes predefinidas são classificadas e armazenadas nas pastas apropriadas. Os botões de voz no painel correspondem às categorias das Vozes predefinidas. Por exemplo, pressione o botão [PIANO] para exibir diversas vozes de piano.



### 3 Pressione um dos botões [A]–[J] para selecionar a Voz desejada.

Você pode acessar as outras páginas pressionando os botões correspondentes aos números de página (P1, P2 ...) ou pressionando o mesmo botão VOICE várias vezes.



#### OBSERVAÇÃO

O tipo de voz e suas características de definição são indicados acima do nome da voz predefinida. Para obter detalhes sobre as características, consulte a página 39.

#### OBSERVAÇÃO

Você pode acessar as informações sobre a voz selecionada pressionando o botão [6 ▼] (INFO) (algumas vozes não têm o visor de informações.) Pressione qualquer botão do painel para fechar o visor de informações.

#### Para ouvir frases curtas de demonstração para cada voz

Pressione o botão [7 ▼] (DEMO) para iniciar a demonstração da voz selecionada. Para parar a demonstração, pressione novamente o botão [7 ▼].

#### OBSERVAÇÃO

Verifique se o MENU 1 é exibido no canto inferior direito do visor (página 26).

### 4 Toque o teclado.

#### Acesso rápido a vozes favoritas

Você pode acessar suas vozes favoritas ou as vozes utilizadas com mais frequência copiando-as para a unidade USER.

- 1 Copie (página 32) suas vozes favoritas da unidade PRESET para a unidade USER.
- 2 Pressione o botão [EXPANSION/USER] e depois pressione um dos botões [A]–[J] para acessar a voz.

## Como tocar duas ou três vozes simultaneamente (em camadas)

1 Verifique se o botão [RIGHT 1] em PART ON/OFF está ativado.

2 Pressione o botão [RIGHT 2] em PART ON/OFF para ativá-lo.

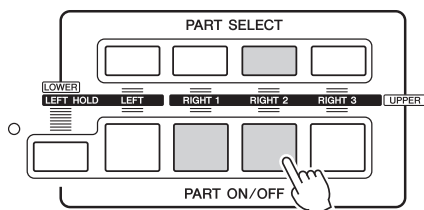

3 Pressione um dos botões VOICE para acessar o visor de seleção de voz para a pasta direita 2.

4 Pressione um dos botões [A]–[J] para selecionar a voz desejada.

5 Toque o teclado.

O som da voz selecionada para RIGHT 1 (página 36) e da voz aqui selecionada são reproduzidos simultaneamente em uma camada.

A voz RIGHT 3 pode ser definida da mesma maneira acima descrita, usando o respectivo botão [RIGHT 3].

#### OBSERVAÇÃO

É possível salvar as configurações na memória de registro. Consulte a página 85.

## Reprodução de vozes diferentes com a mão esquerda e a mão direita (Split)

- 1 Verifique se pelo menos um dos botões [RIGHT 1]–[RIGHT 3] em PART ON/OFF está ativado.
- 2 Pressione o botão [LEFT] em PART ON/OFF para ativá-lo.

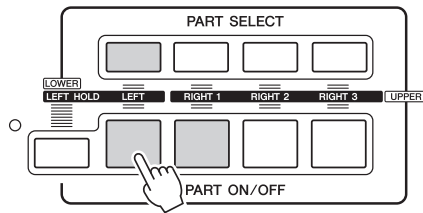

- 3 Pressione um dos botões VOICE para acessar o visor de seleção de voz da parte esquerda.
- 4 Pressione um dos botões [A]–[J] para selecionar a voz desejada.
- 5 Toque o teclado.

O som das notas tocadas com a mão esquerda é reproduzido como uma voz (voz LEFT selecionada acima), enquanto o som das notas com a mão direita são reproduzidos como vozes diferentes (Vozes RIGHT 1–3).

### OBSERVAÇÃO

É possível salvar as configurações na memória de registro. Consulte a página 85.

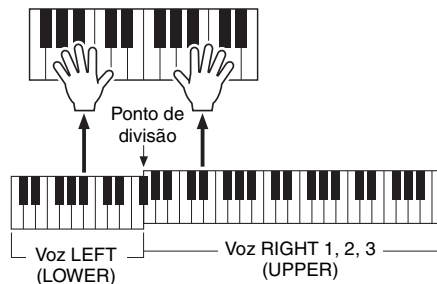

### Partes do teclado

As vozes podem ser reproduzidas por quatro partes do teclado: Esquerda, Direita 1, 2 e 3. Essas partes de reprodução permitem tocar apenas uma voz, tocar duas ou três vozes diferentes (Direita 1, 2 e 3) ao mesmo tempo ou tocar vozes diferentes nas seções da mão direita e da mão esquerda do teclado (Direita 1/2/3 e Esquerda). Você pode combinar essas partes usando os botões PART SELECT e PART ON/OFF para criar texturas atraentes de instrumento e combinações práticas de apresentação.

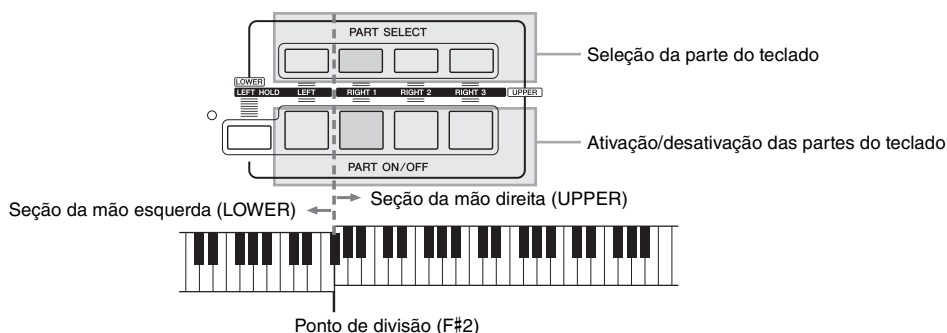

Quando a parte Esquerda estiver desativada, todo o teclado será usado para as partes Direita 1, 2 e 3. Quando a parte Esquerda estiver ativada, as teclas F#2 e inferiores serão usadas para a parte Esquerda, enquanto as teclas superiores (com exceção de F#2) serão usadas para as partes Direita 1, 2 e 3. A tecla que divide o teclado nas seções da mão esquerda e da mão direita é chamada de “Ponto de divisão”.

### OBSERVAÇÃO

O ponto de divisão pode ser alterado (página 62).

### Como manter a voz da parte Esquerda (Left Hold)

Essa função faz com que a voz da parte Esquerda seja mantida mesmo quando as teclas são soltas. Vozes sem enfraquecimento, como cordas, são mantidas constantemente, enquanto vozes com decaimento, como piano, caem mais lentamente (como se o pedal de sustentação tivesse sido pressionado).

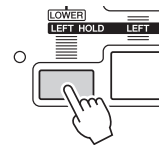

## Características da voz

O tipo de voz e suas características de definição são indicados acima do nome da voz. S.Art!, S.Art2!, MegaVoice, Live!, Cool!, Sweet!, etc.



### ● S.Art! e S.Art2! (Vozes Super Articulation)

Em termos musicais, a palavra “articulação” geralmente se refere à transição ou à continuidade entre as notas. Isso se reflete muitas vezes em técnicas de apresentação específicas, como staccato, legato e modulação. Para obter detalhes, consulte a página 40.

### ● Vozes de percussão e vozes SFX (acessadas com o botão [DRUM KIT])

Permite reproduzir vários instrumentos de percussão ou sons SFX (efeitos sonoros) no teclado. Os detalhes são fornecidos na “Lista de atribuição de teclas/percussão” da Lista de dados. A Lista de dados está disponível no site.

Para obter mais informações sobre outros tipos de vozes, consulte o Manual de Referência.

### OBSERVAÇÃO

- As vozes S.Art! e S.Art2! são compatíveis somente com outros modelos que possuem esses tipos de vozes instalados. Nenhum dos dados de Música/Estilo ou Multi Pads criados no instrumento com essas vozes será reproduzido corretamente quando usado em outros instrumentos.
- As vozes S.Art! e S.Art2! têm sons diferentes dependendo do intervalo do teclado, sua velocidade e toque, entre outros fatores. Dessa forma, se você aplicar um efeito HARMONY/ECHO, alterar a configuração de transposição ou modificar os parâmetros do conjunto de vozes, poderá gerar sons inesperados ou indesejados.
- As características das vozes S.Art2! (efeitos padrão de articulação e configuração de vibrato aplicados pelos botões [ART]) são eficazes para apresentação em tempo real. Entretanto, esses efeitos talvez não sejam completamente reproduzidos quando você tocar uma música que foi gravada com o uso de vozes S.Art2!.

## Adição de efeitos de articulação a vozes Super Articulation

As Vozes Super Articulation (Vozes S.Art! e Vozes S.Art2! ) permitem que você crie essas expressões musicais sutis e bastante realísticas simplesmente pela sua forma de tocar. Além disso, com os botões [ART. 1]/[ART. 2] deste instrumento, é possível adicionar essas expressões pressionando um único botão.

Quando você seleciona uma Voz Super Articulation, os botões [ART. 1]/[ART. 2] podem ficar acesos, exibindo uma luz azul. Pressionar um botão aceso adiciona o efeito (um botão apagado não tem efeito).

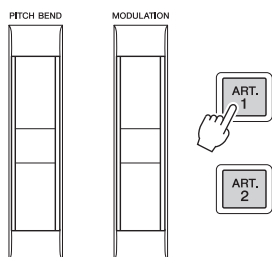

Veja a seguir três exemplos de efeitos Super Articulation.

### ● Exemplo 1

Pressionar o botão [ART] disponível aciona diferentes efeitos e técnicas de reprodução, distintos da sua reprodução no teclado. Por exemplo, pressionar o botão [ART] para uma voz de saxofone S.Art! pode gerar ruído de tecla ou sopro, enquanto fazer o mesmo para uma voz de violão S.Art! pode gerar ruído de trastes ou som de batida no corpo do instrumento. Você pode intercalar esses efeitos efetivamente nas notas enquanto toca. Enquanto o efeito de articulação é reproduzido, o botão acende em vermelho.

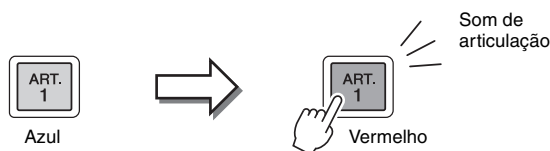

### ● Exemplo 2

Tocar o teclado e manter pressionado o botão [ART] disponível modifica a natureza da Voz. Por exemplo, no caso da voz NylonGuitar da categoria A.GUITAR, manter pressionado o botão [ART. 1] permite tocar harmônicas para a voz de violão.

Para retornar à voz normal, basta soltar o botão.

O botão acende em vermelho enquanto é pressionado.



### OBSERVAÇÃO

- Para ver exemplos de como adicionar efeitos dependendo da sua forma de tocar, consulte as características de voz das Vozes Super Articulation no Manual de Referência.
- O efeito de articulação aplicado depende da voz selecionada. Para obter detalhes, consulte o visor de informações, que pode ser acessado pressionando-se o botão [6 ▼] (INFO) no visor de seleção de voz.

### ● Exemplo 3

Quando uma voz S.Art2! estiver selecionada, pressionar o botão [ART] disponível e tocar/soltar uma nota permite adicionar efeitos de articulação, como arqueamento para cima/baixo, glissando para cima/baixo, queda em metal, etc.

Quando você pressionar o botão [ART] disponível, ele piscará em vermelho até que o respectivo efeito termine de ser reproduzido. Para cancelá-lo, pressione o botão novamente enquanto ele pisca. O botão emitirá uma luz vermelha logo depois que você pressionar/liberar a nota e reproduzir o efeito de articulação.

#### OBSERVAÇÃO

Em harmonia com a resposta realística dos instrumentos originais, os efeitos aplicados variam dependendo do intervalo no qual você está tocando.

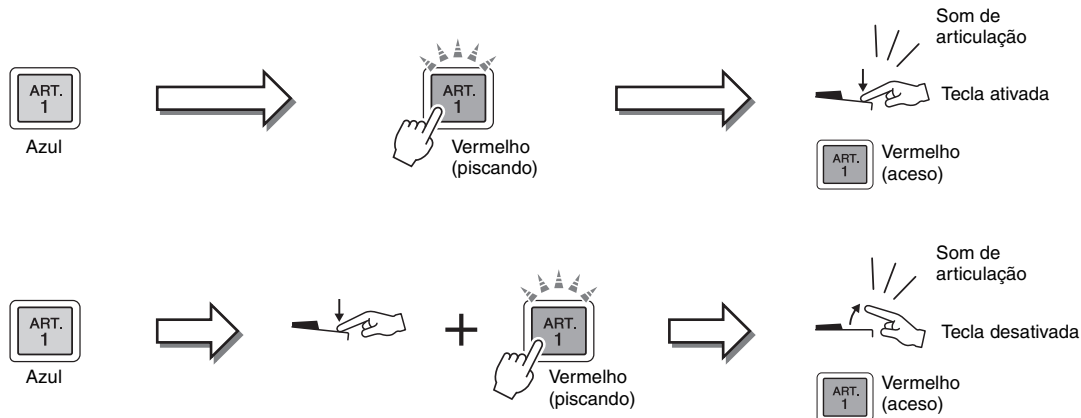

Os efeitos do Exemplo 3 também podem ser usados como os efeitos do Exemplo 2.

Manter pressionado um botão [ART] (que piscará em vermelho) e tocar/soltar uma nota permite adicionar o efeito de articulação várias vezes em sucessão.

#### **Aviso nos casos em que as Vozes Super Articulation são selecionadas para várias partes**

Quando você seleciona as vozes S.Art!/S.Art2! para duas ou mais partes do teclado, o uso de um botão [ART] simultaneamente afeta todas as partes nas quais as vozes S.Art!/S.Art2! estão selecionadas.

Quando um efeito do Exemplo 3 é atribuído às partes direita e esquerda e um botão [ART] pisca em vermelho (status standby), tocar apenas uma parte (por exemplo, a parte direita 1) adiciona um efeito de articulação a essa parte. Como a outra parte (esquerda) é mantida no status standby, o botão continua a piscar. Para cancelar esse status standby, é necessário tocar o intervalo da parte esquerda do teclado. (Nesse caso, não adianta pressionar o botão piscante para cancelar o status standby, pois isso cancela o status standby da parte esquerda, mas também retorna a parte direita para o status standby.)

## Reprodução de várias vozes de órgão (Organ World)

O Tyros5 usa uma tecnologia digital avançada para reproduzir com precisão e autenticidade os sons característicos de uma ampla variedade de órgãos tocados em todas as partes do mundo. São fornecidos cinco tipos básicos que permitem tocar com plena expressão e realismo em vários estilos que incluem sons de órgão, desde blues e jazz até clássico e teatro.

Cada tipo de órgão tem seu próprio visor, que recria extraordinariamente a aparência de um instrumento real. Existem também predefinições convenientes para alterar o som instantaneamente. Em particular, os tipos Concert e Theatre possuem sons poderosos e dinâmicos que reproduzem com eficácia não só os instrumentos propriamente ditos, como também os ambientes em que eles são tocados. Além disso, os tipos Vintage, Home e Euro fornecem controle realístico e intuitivo sobre o som, com níveis de comprimento em pés, guias e interruptores especiais que permitem ajustar o som com a mesma sensibilidade de um instrumento real.



- 1 Pressione o botão [ORGAN WORLD] para acessar o visor Organ World.



- 2 Use os botões TAB [◀][▶] para selecionar o tipo de órgão que você deseja tocar.



Se você tiver selecionado CONCERT ou THEATRE, vá para a etapa 4.

- 3 Pressione o botão [I] várias vezes até acessar o visor de seleção de predefinição.

#### 4 Use os botões [1 ▲▼]–[8 ▲▼] para selecionar a predefinição desejada.

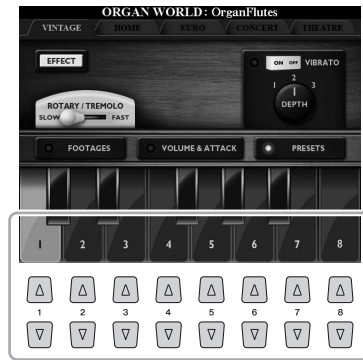

#### 5 Toque o teclado.

##### Ajuste dos níveis de comprimento em pés (somente para Vintage, Home e Euro)

Os tipos Vintage, Home e Euro também fornecem acesso a uma combinação ilimitada de sons de órgão, permitindo que você altere os níveis de comprimento em pés no visor FOOTAGES. Os níveis de comprimento em pés são alterados diretamente com o uso do controle deslizante [ASSIGN] e dos controles deslizantes [1]–[8].

Para acessar o visor FOOTAGES, pressione o botão [D] uma ou duas vezes no visor de cada tipo de órgão.

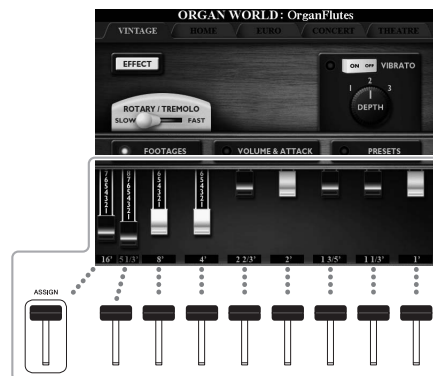

Para conhecer operações adicionais, consulte o Manual de Referência no site.

##### **OBSERVAÇÃO**

Você também pode usar os botões [1 ▲▼]–[8 ▲▼] para ajustar os níveis de comprimento em pés.

##### **OBSERVAÇÃO**

O termo "comprimento em pés" é uma referência para a geração de sons dos órgãos de tubo tradicional, em que o som é produzido pelos tubos de comprimentos diferentes (em pés).

##### **OBSERVAÇÃO**

Quando o visor FOOTAGES do tipo Vintage/Euro é exibido, a função normalmente atribuída ao controle deslizante [ASSIGN] não pode ser controlada. O controle deslizante [ASSIGN] funciona apenas para ajustar o comprimento em pés de 16 polegadas.

## Reprodução de vozes em conjunto

Estas são configurações de voz especiais que incluem várias vozes, usadas em combinações de conjunto realísticas, como instrumentos de metal e quartetos de cordas. Até quatro partes especiais ou instrumentos são fornecidos em uma única voz. Porém, longe de serem apenas uma combinação, as partes são atribuídas dinamicamente às notas e distribuídas entre os intervalos tocados com musicalidade extremamente natural, como se quatro músicos diferentes estivessem tocando essas partes ao vivo. Além disso, a discrepância entre cada instrumento (por exemplo, a afinação e a duração) pode ser controlada e “humanizada”, tornando o som geral incrivelmente autêntico e expressivo.

### AVISO

Ativar o modo Ensemble Voice apaga as configurações de combinação de voz (L, R1, R2 e R3). As configurações de painel importantes devem ser memorizadas na memória de registro (página 85).

### 1 Pressione o botão [ENSEMBLE] para ativar o modo Ensemble Voice.

Nesse modo, as partes do teclado (L, R1, R2 e R3) mudam para partes de conjunto especiais, 1 a 4 respectivamente. Como todas as partes de conjunto são tratadas como partes da mão direita, a parte da mão esquerda não fica disponível nesse modo, embora o acompanhamento automático possa ser ativado e os estilos possam ser reproduzidos com a mão esquerda.

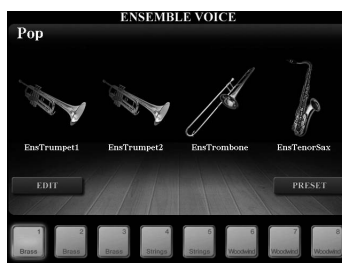
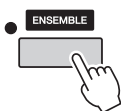

### 2 Pressione um dos botões [1 ▲▼]–[8 ▲▼] para selecionar o voz de conjunto desejada.

Entre todas as vozes de conjunto predefinidas, as oito vozes mais recomendadas podem ser selecionadas nesse visor.

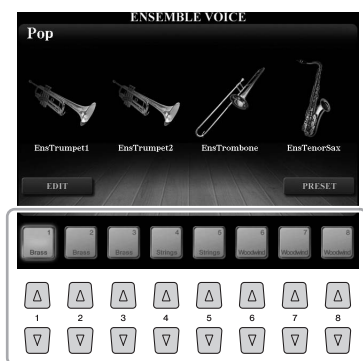

### 3 Toque o teclado.

Dependendo da sua forma de tocar, até quatro vozes diferentes serão reproduzidas de maneira alternada ou simultânea. Por exemplo, quando você tocar um acorde, cada nota tocada sucessivamente acionará uma voz diferente, criando um som de conjunto altamente realístico. Experimente todas as oito vozes de conjunto e divirta-se!

### OBSERVAÇÃO

Você pode editar configurações, por exemplo, alterar cada uma das vozes que formam a voz de conjunto, e alterar como elas são atribuídas às notas dos acordes tocados. Para obter detalhes, consulte o Manual de Referência no site.

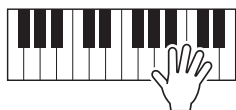



### Se você quiser aproveitar mais vozes de conjunto:

No visor ENSEMBLE VOICE, pressione o botão [J] (PRESETS) para acessar o visor de seleção da voz de conjunto e depois selecione a opção desejada entre as várias vozes de conjunto predefinidas (além das oito descritas acima). Para retornar ao visor ENSEMBLE VOICE, pressione o botão [EXIT].

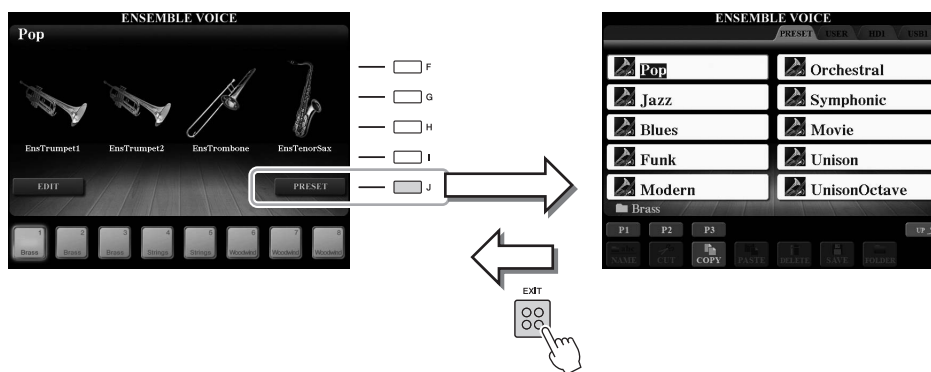

### Para retornar ao visor MAIN:

No visor ENSEMBLE VOICE, pressione o botão [EXIT]. A área de voz mostra o nome da voz de conjunto. Para acessar novamente o visor ENSEMBLE VOICE, pressione um dos botões [F]–[I].

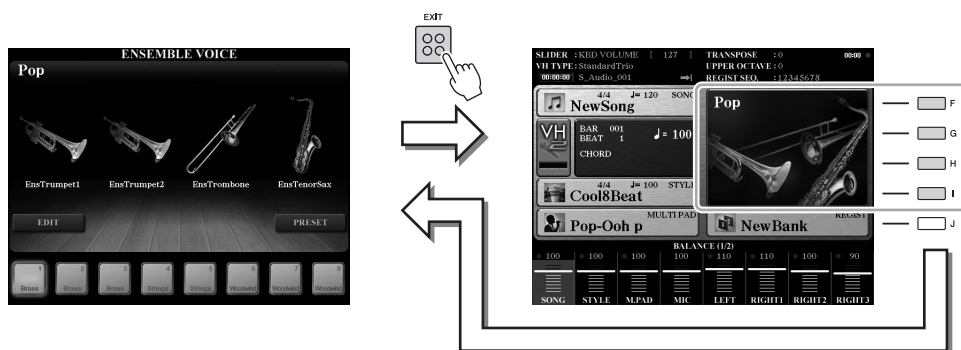

## 4 Para sair do modo Ensemble Voice, basta selecionar uma voz que não seja de conjunto.

Pressione um dos botões VOICE diferentes do botão [ENSEMBLE] e depois pressione um dos botões [A]–[J] para selecionar a voz desejada. Para confirmar que a voz de conjunto não está mais ativa, pressione o botão [EXIT] para retornar ao visor MAIN e verifique se a área de voz está mostrando quatro nomes de vozes diferentes.

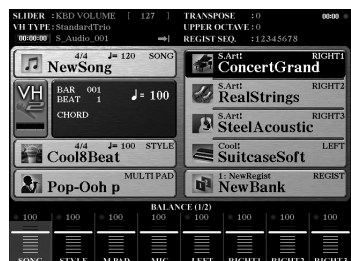

## Como transpor a afinação

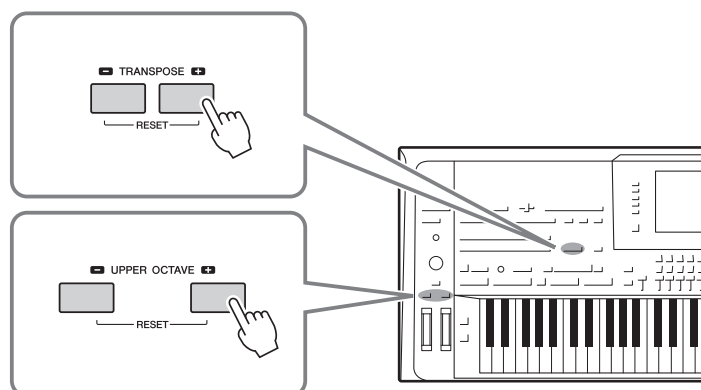

### Como usar os botões TRANSPOSE [-]/[+]

Os botões TRANSPOSE [-]/[+] fazem a transposição da afinação geral do instrumento (o som do teclado, a reprodução de estilo e a reprodução de músicas MIDI, entre outros) em etapas de semitom. Para redefinir o valor de transposição, pressione os botões [+] e [-] ao mesmo tempo.

#### **OBSERVAÇÃO**

As funções de transposição não afetam as vozes Drum Kit ou SFX Kit.

Você pode selecionar independentemente a parte (teclado, música MIDI ou mestre) que receberá a transposição a partir do visor acessado via [FUNCTION] → [D] CONTROLLER → TAB [◀][▶] KEYBOARD/PANEL. Para obter instruções, consulte o Manual de Referência.

### Como usar os botões [-]/[+] em UPPER OCTAVE

Os botões [-]/[+] em UPPER OCTAVE permitem deslocar a afinação das partes RIGHT 1–3 em uma oitava acima ou abaixo. Para redefinir o valor de oitava, pressione os botões [+] e [-] ao mesmo tempo.

#### **Transposição da afinação no visor MIXING CONSOLE**

Você também pode criar configurações de afinação detalhadas (transposição, oitava e afinação) no visor MIXING CONSOLE, que é acessado por meio de [MIXING CONSOLE] → TAB [◀][▶] TUNE. Para obter detalhes, consulte a página 93.

## Ajuste de afinação

Por padrão, a afinação do instrumento inteiro está definida como 440,0 Hz com a disposição igual. Essa afinação básica pode ser alterada no visor acessado por meio de [FUNCTION] → [A] MASTER TUNE/SCALE TUNE. Para obter detalhes, consulte o Manual de Referência no site.

## Como usar os botões de rolagem

### Como usar o Controle giratório da curva de afinação

Use o Controle giratório da curva de afinação para arquear as notas para cima (movendo o botão na direção oposta à sua) ou para baixo (movendo-o na sua direção) enquanto toca o teclado. A curva de afinação é aplicada a todas as partes do teclado (RIGHT 1–3 e LEFT). O Controle giratório da curva de afinação é auto-centralizado e retornará automaticamente ao normal quando for solto.

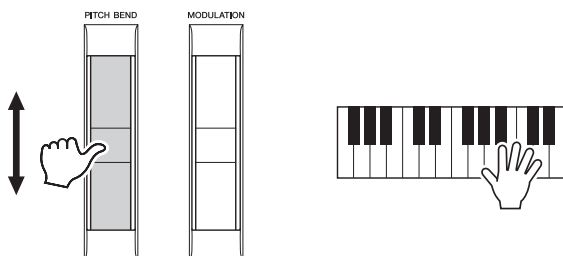

A faixa da curva de afinação máxima pode ser alterada no visor do console de mixagens: [MIXING CONSOLE] → TAB [◀][▶] TUNE → [C]/[H] PITCH BEND RANGE.

### Como usar o botão de rolagem de modulação

A função Modulation (Modulação) aplica um efeito vibrato às notas tocadas no teclado. Por padrão, isso é aplicado às partes do teclado (RIGHT 1–3). Mover o botão de rolagem de modulação para baixo (em direção a você) diminui a profundidade do efeito, enquanto movê-lo para cima (para longe de você) aumenta essa profundidade.

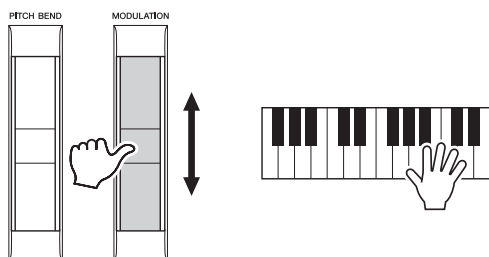

Você pode definir se os efeitos produzidos pelo uso do botão de rolagem de modulação serão aplicados ou não a cada uma das partes do teclado: [FUNCTION] → [D] CONTROLLER → TAB [◀][▶] KEYBOARD/PANEL → [A]/[B] 3 MODULATION WHEEL.

#### OBSERVAÇÃO

Os efeitos produzidos pelo uso do Controle giratório da curva de afinação podem não ser aplicados à parte LEFT durante a reprodução de estilo, dependendo da configuração do estilo.

#### OBSERVAÇÃO

Dependendo da voz selecionada, o botão de rolagem de modulação pode controlar o volume, a filtragem ou algum outro parâmetro no lugar do vibrato.

#### OBSERVAÇÃO

Para evitar a aplicação acidental da modulação, verifique se o botão de rolagem de modulação está definido na posição mínima (para baixo) antes de começar a tocar.

#### OBSERVAÇÃO

Os efeitos produzidos pelo uso do botão de rolagem de modulação podem não ser aplicados à parte LEFT durante a reprodução de estilo, dependendo da configuração do estilo.

## Aplicação de efeitos de voz

Você pode aplicar vários efeitos para melhorar ou alterar o som das partes do teclado (esquerda, direita 1, 2 e 3). Os efeitos podem ser ativados ou desativados com os seguintes botões.

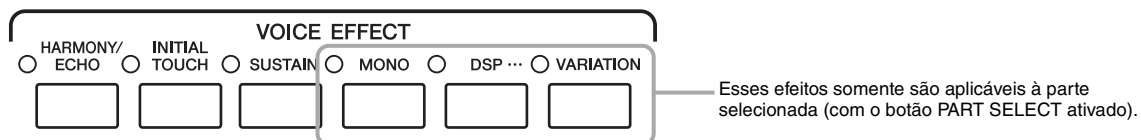

### ● HARMONY/ECHO ... página 49

Aplica as notas harmônicas apropriadas às notas tocadas na seção da mão direita.

### ● INITIAL TOUCH

Esse botão ativa ou desativa a resposta ao toque do teclado. Quando está desativado, o mesmo volume é produzido independentemente da força com que você toca o teclado.

### ● SUSTAIN

Quando a função Sustain (Sustentar) está ativada, todas as notas tocadas no teclado com a parte da mão direita (RIGHT 1, 2, 3) têm uma sustentação mais longa.

### ● MONO

Quando esse botão está ativado, a voz da parte é tocada de forma monofônica (somente uma nota por vez), com prioridade para a última nota, permitindo que você toque sons únicos principais, como instrumentos de metal, de maneira mais realística. Dependendo da voz, o Portamento pode ser reproduzido quando as notas são tocadas com legato. Quando esse botão está desativado, a voz da parte é tocada polifonicamente.

#### OBSERVAÇÃO

Portamento é a função que cria uma transição suave na afinação, da primeira nota tocada no teclado até a seguinte.

### ● DSP/DSP VARIATION

Com os efeitos digitais embutidos no instrumento, você pode adicionar ambiente e profundidade à sua música de várias maneiras; por exemplo, adicionando uma reverberação que cria a impressão de se tocar em uma sala de concertos.

O botão [DSP] é usado para ativar ou desativar o efeito DSP (Digital Signal Processor, ou processador de sinais digitais) para a parte do teclado atualmente selecionada.

O botão [VARIATION] é usado para alternar entre variações do efeito DSP. Por exemplo, isso pode ser usado para alterar a velocidade de giro (lento/rápido) do efeito de alto-falante giratório durante uma apresentação.

#### OBSERVAÇÃO

O tipo de efeito pode ser alterado. Na visor de seleção de voz, selecione [5 ▼] (VOICE SET) → TAB [◀|▶] EFFECT/EQ → [A]/[B] 2 DSP.

# Como aplicar harmonia às notas tocadas na seção da mão direita (HARMONY/ECHO)

Entre os efeitos de voz, a Harmonia é um dos mais expressivos e musicalmente úteis. Ele aplica automaticamente as notas harmônicas apropriadas às notas tocadas na seção da mão direita.

## 1 Ative o botão [HARMONY/ECHO].

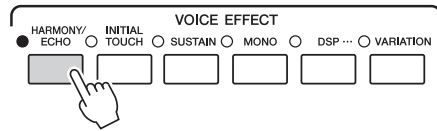

## 2 Ative o botão [ACMP] e o botão [SYNC START] (páginas 51–52) e verifique se a parte RIGHT 1 está ativada (página 36).

## 3 Toque um acorde com a mão esquerda para iniciar o estilo (página 52) e toque as mesmas notas na seção da mão direita do teclado.

### OBSERVAÇÃO

Dependendo do tipo de harmonia/eco, a harmonia será aplicada mesmo quando o botão [ACMP] estiver desativado.

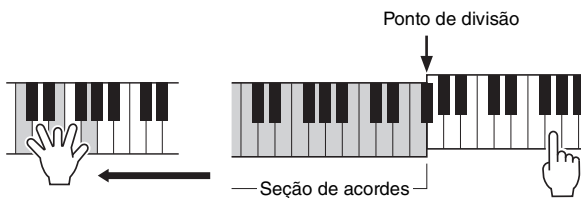

Neste exemplo, as notas harmônicas na escala de C maior (o acorde tocado na mão esquerda) são automaticamente adicionadas às notas tocadas no intervalo da mão direita do teclado.

Você também pode usar o efeito de harmonia sem a reprodução de estilo. Verifique se o botão [ACMP] está ativado e depois simplesmente prenda um acorde com a mão esquerda e toque uma melodia com a mão direita.

Diversas das vozes foram automaticamente definidas para tocar determinados tipos de harmonia/eco que correspondem à voz em questão. Faça testes com algumas das vozes. Você também pode alterar o tipo de harmonia/eco: [FUNCTION] → [F] HARMONY/ECHO. Para obter detalhes, consulte o Manual de Referência no site.

## Adição de novo conteúdo—Pacotes de expansão

A instalação de um pacote de expansão permite adicionar uma variedade de vozes e estilos opcionais. As vozes e estilos instalados podem ser selecionados como vozes e estilos predefinidos, permitindo que você expanda sua apresentação musical e as possibilidades de criação. Além disso, é muito fácil gerenciar e instalar os pacotes usando um software especial no seu computador. Você pode adquirir dados de pacotes de expansão de alta qualidade criados pela Yamaha (chamados de Premium Pack) ou pode criar os seus próprios dados de pacotes de expansão usando um software especial no computador.

Para obter mais informações, acesse a página do Tyros5 no site Yamaha Music Soft:  
<http://www.yamahamusicsoft.com/>

### **IMPORTANTE**

**Se quiser instalar vozes de expansão, certifique-se de instalar o módulo de expansão de memória Flash opcional (páginas 108–109). Entre os dados de pacotes de expansão, os dados de vozes de expansão, músicas e estilos, entre outros, serão instalados na unidade de disco rígido (HD) interna, enquanto as ondas que compõem as vozes serão instaladas no módulo de expansão de memória Flash opcional.**

### **OBSERVAÇÃO**

Além de vozes e estilos, você também pode expandir outros tipos de conteúdo. Para obter mais informações, acesse o site Yamaha Music Soft.

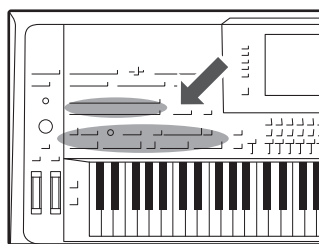

O Tyros5 possui diversos padrões rítmicos e de acompanhamento musical (chamados de “Estilos”) em vários gêneros musicais diferentes, incluindo pop, jazz e muitos outros. Os recursos de estilo incluem Acompanhamento automático, com o qual você pode produzir uma reprodução de acompanhamento automático simplesmente tocando os acordes com a mão esquerda. Isso permite recriar automaticamente o som de uma orquestra ou banda completa, mesmo que você esteja tocando o teclado sozinho.

## Reprodução de um estilo com acompanhamento automático

- 1 Pressione um dos botões **STYLE** para acessar o visor de seleção de estilo.

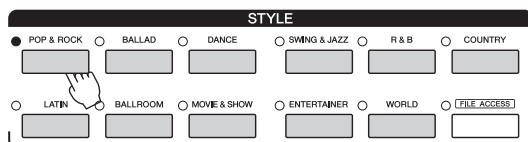

- 2 Pressione um dos botões **[A]–[J]** para selecionar o Estilo desejado.

Você pode acessar as outras páginas pressionando os botões correspondentes aos números de página (P1, P2 etc.) ou pressionando o mesmo botão **STYLE** várias vezes.

- 3 Pressione o botão **[ACMP]** para ativar o Acompanhamento automático.

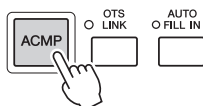

A seção específica da mão esquerda do teclado (página 38) se torna a seção de acordes, e os acordes nela tocados são automaticamente detectados e usados como base para o acompanhamento automático completo junto com o Estilo selecionado.

### OBSERVAÇÃO

O visor de seleção de estilo permite memorizar o caminho de um estilo específico em um dos botões do painel. Para obter informações sobre a memorização de caminhos de estilo, consulte a página 28.

#### 4 Pressione o botão [SYNC START] para permitir o início sincronizado.

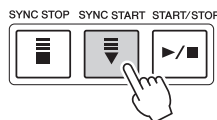

#### 5 Assim que você tocar um acorde com a mão esquerda, o Estilo selecionado será iniciado.

Experimente tocar acordes com a mão esquerda e tocar uma melodia com a mão direita.



#### 6 Pressione o botão [START/STOP] para parar a reprodução do estilo.

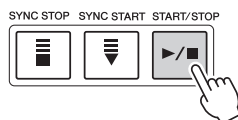

##### OBSERVAÇÃO

Para obter informações sobre acordes e o tipo de dedilhado de acordes, consulte a página 55.

##### OBSERVAÇÃO

Para obter instruções sobre como fazer a transposição do estilo, consulte a página 46.

##### OBSERVAÇÃO

Embora o acorde seja detectado de acordo com as notas tocadas na seção da mão esquerda por padrão, você pode alterar a área de detecção de acorde da seção da mão esquerda para a da mão direita. Para obter detalhes, consulte a página 63.

#### Características do estilo

À esquerda do nome de cada estilo no visor de seleção de estilo, o tipo de estilo e sua característica determinante são indicados. Existem várias características de estilo. No entanto, somente o estilo de áudio (indicado como “+Audio” no visor) é discutido aqui. Para obter informações sobre os outros estilos, consulte o Manual de Referência no site.



- **Estilos de áudio:** Os estilos de áudio (+Audio) foram especialmente produzidos por meio da adição de gravações de áudio tocadas por músicos em vários estúdios de gravação de todas as partes do mundo. Isso dá toda a sonoridade, o ambiente e a intensidade naturais da bateria e da percussão do estilo, o que proporciona maior potencial de expressão para a apresentação. Mais especificamente, isso mantém os nuances e os detalhes mais sutis e que são difíceis de reproduzir usando-se o conjunto de percussão/bateria predefinido. A tecnologia Yamaha Time Stretch permite que o áudio acompanhe as mudanças de tempo sem alterar a afinação, para que tudo permaneça na mais perfeita sincronia.

##### OBSERVAÇÃO

- Se o tempo estiver ajustado em mais de 160% do padrão, a parte do áudio permanecerá sem áudio.
- Lembre-se de que os estilos de áudio podem demorar mais do que os outros estilos para serem carregados e que eles talvez tenham determinadas restrições e possam ser diferentes no que diz respeito às funções específicas que podem ser manipuladas.

#### Compatibilidade de arquivos de estilo

O Tyros5 usa o formato de arquivo SFF GE (página 11). O Tyros5 pode reproduzir arquivos SFF existentes, mas estes serão alterados para o formato SFF GE quando forem salvos (ou colados) no Tyros5. Lembre-se de que o arquivo salvo pode ser reproduzido apenas em instrumentos compatíveis com o formato SFF GE.



# Como operar a reprodução do estilo

## Para iniciar/parar a reprodução

### ● Botão [START/STOP]

Inicia a reprodução da parte rítmica do estilo atual. Para parar a reprodução, pressione novamente esse botão.



### Reprodução do ritmo e do acompanhamento automático ao mesmo tempo

Se você ativar o botão [ACMP], tanto a parte rítmica quanto o acompanhamento automático poderão ser reproduzidos ao tocar acordes na seção de acordes durante a reprodução do estilo.



### ● Botão [SYNC START]

Coloca a reprodução de Estilo “standby”. O Estilo volta a ser reproduzido quando você pressiona qualquer nota no teclado (com o botão [ACMP] desativado) ou toca um acorde com a mão esquerda (com o botão [ACMP] ativado). Durante a reprodução de um estilo, pressione esse botão para parar o estilo e colocar a reprodução em standby.



### ● Botão [SYNC STOP]

Você pode iniciar e parar o estilo quando quiser. Para isso, basta tocar ou soltar as teclas na seção de acordes do teclado. Verifique se o botão [ACMP] está ativado, pressione o botão [SYNC STOP] e toque o teclado.



#### OBSERVAÇÃO

Quando o tipo de dedilhado (página 55) estiver definido como “Full Keyboard” ou “Al Full Keyboard”, não será possível ativar a função Sync Stop.

### ● Botões INTRO [I]–[III]

O Tyros5 apresenta três seções de introdução diferentes para adicionar uma integração antes do início da reprodução de Estilo. Depois de pressionar um dos botões INTRO [I]–[III], inicie a reprodução do estilo. Quando a introdução terminar de tocar, a reprodução de estilo será automaticamente alternada para a seção principal.



### ● Botões ENDING/rit. [I]–[III]

O Tyros5 apresenta três seções de finalização diferentes para adicionar uma finalização antes de parar uma reprodução de Estilo. Quando você pressionar um dos botões Ending [I]–[III] durante a reprodução de um Estilo, este será automaticamente interrompido após a reprodução da finalização. Você pode fazer com que a finalização diminua gradualmente (efeito ritardando), pressionando o botão ENDING mais uma vez durante a reprodução dessa finalização.

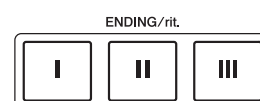

## Alteração das variações de padrão (seções) durante a reprodução de estilos

Cada estilo apresenta quatro seções principais diferentes, quatro seções de inserção e uma seção de pausa. Usando essas seções de maneira eficaz, é fácil tornar os sons da sua apresentação mais dinâmicos e profissionais. A seção pode ser livremente alterada durante a reprodução do estilo.

## ● Botões MAIN VARIATION [A]–[D]

Pressione um botões [A]–[D] em MAIN VARIATION para selecionar a seção principal desejada (o botão se acende em vermelho). Cada um desses botões é um padrão de acompanhamento de algumas medidas ou mais, sendo reproduzido indefinidamente. Pressione novamente o botão MAIN VARIATION selecionado para reproduzir um padrão de inserção apropriado, de modo a sofisticar o ritmo e pausar a repetição. Após a reprodução da inserção, a seção principal é suavemente iniciada.

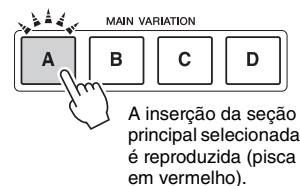
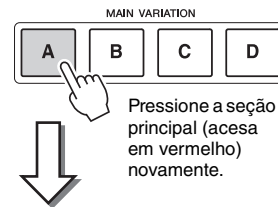

### Função AUTO FILL

Quando o botão [AUTO FILL IN] está ativado, pressionar qualquer um dos botões MAIN VARIATION [A]–[D] enquanto você toca reproduz automaticamente a seção de inserção para uma transição suave e dinâmica para a próxima seção (ou na mesma seção).



## ● Botão [BREAK]

Permite adicionar pausas dinâmicas no ritmo do acompanhamento. Pressione o botão [BREAK] durante a reprodução do estilo. Quando o padrão de pausa de um compasso terminar de tocar, a reprodução do estilo será automaticamente alternada para a seção principal.

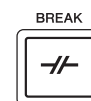

### Sobre o status da lâmpada nos botões de seção (INTRO/MAIN VARIATION/BREAK/ENDING)

- **Vermelho:** a seção está selecionada no momento.
- **Vermelho (pisca):** a seção será reproduzida em seguida, após a seção atualmente selecionada.  
\*As lâmpadas dos botões MAIN VARIATION [A]–[D] também piscam em vermelho quando a inserção está sendo reproduzida.
- **Azul:** a seção contém dados, mas não está selecionada no momento.
- **Off:** a seção não contém dados e não pode ser reproduzida.

## Como ajustar o tempo

Os botões TEMPO [-] e [+] permitem alterar o tempo de reprodução do metrônomo, do estilo e da música MIDI. O tempo do estilo e da música MIDI também pode ser ajustado por meio do botão [TAP TEMPO].



### OBSERVAÇÃO

Se desejar ajustar o tempo de uma música de áudio, use a função Time Stretch na página 80.

## ● Botões TEMPO [-]/[+]

Pressione o botão TEMPO [-] ou [+] para acessar o visor pop-up de tempo. Use os botões TEMPO [-]/[+] para diminuir ou aumentar o tempo em um intervalo de 5 a 500 batidas por minuto. Manter um desses botões pressionado pode alterar o valor continuamente. Pressionar ambos os botões TEMPO [-] e [+] acessa o tempo padrão do último estilo ou música selecionada.



## ● Botão [TAP TEMPO]

Durante a reprodução de um estilo ou música MIDI, você pode alterar o tempo tocando duas vezes no botão [TAP TEMPO] no tempo desejado. Quando o estilo e a música forem interrompidos, tocar no botão [TAP TEMPO] (quatro vezes para uma fórmula de compasso 4/4) inicia a reprodução da parte rítmica do estilo no tempo tocado.

## Aumento/redução gradual

### ● Botão [FADE IN/OUT]

Produz aumentos e reduções graduais suaves ao iniciar/parar a reprodução de um estilo ou música MIDI. Pressione o botão [FADE IN/OUT] quando a reprodução estiver parada e pressione o botão [START/STOP] de um estilo (ou o botão [PLAY/PAUSE] de uma música MIDI) para iniciar a reprodução com um aparecimento gradual. Para parar a reprodução com um desaparecimento gradual, pressione o botão [FADE IN/OUT] durante a reprodução.



# Acordes

Para usuários não familiarizados com acordes, este prático guia apresenta acordes comuns para referência rápida. Como existem muitos acordes úteis e várias maneiras diferentes de usá-los musicalmente, consulte os livros de acordes comercialmente disponíveis para obter mais detalhes.

★ Indica a nota tônica.

Maior	Menor	Sétima	Sétima menor	Sétima maior
<b>C</b> 	<b>Cm</b> 	<b>C7</b> 	<b>Cm7</b> 	<b>CM7</b> 
<b>D</b> 	<b>Dm</b> 	<b>D7</b> 	<b>Dm7</b> 	<b>DM7</b> 
<b>E</b> 	<b>Em</b> 	<b>E7</b> 	<b>Em7</b> 	<b>EM7</b> 
<b>F</b> 	<b>Fm</b> 	<b>F7</b> 	<b>Fm7</b> 	<b>FM7</b> 
<b>G</b> 	<b>Gm</b> 	<b>G7</b> 	<b>Gm7</b> 	<b>GM7</b> 
<b>A</b> 	<b>Am</b> 	<b>A7</b> 	<b>Am7</b> 	<b>AM7</b> 
<b>B</b> 	<b>Bm</b> 	<b>B7</b> 	<b>Bm7</b> 	<b>BM7</b> 

## Alteração do tipo de dedilhado de acordes

Alterando o tipo de dedilhado de acordes, você pode produzir automaticamente um acompanhamento apropriado, mesmo sem pressionar todas as notas que formam um acorde. O tipo de dedilhado de acordes pode ser alterado por meio de: [FUNCTION] → [C] STYLE SETTING/SPLIT POINT/CHORD FINGERING → TAB [◀|▶] CHORD FINGERING.

Os tipos a seguir podem ser selecionados, por exemplo.

### ● Single Finger

Esse método permite tocar acordes facilmente no intervalo de acompanhamento do teclado, utilizando um, dois ou três dedos.



**Acorde maior**  
Pressione somente a tecla de tônica.



**Acorde menor**  
Pressione simultaneamente a tecla de tônica e uma tecla preta à sua esquerda.



**Acorde em sétima**  
Pressione simultaneamente a tecla de tônica e uma tecla branca à sua esquerda.



**Acorde de sétima menor**  
Pressione simultaneamente a tecla de tônica e as teclas branca e preta à sua esquerda.

### ● AI Full Keyboard

Permite tocar praticamente qualquer coisa em qualquer parte do teclado usando ambas as mãos (como tocar um piano convencional) e ainda ter o acompanhamento apropriado. Não é preciso se preocupar com a especificação dos acordes. (Dependendo do arranjo da música, nem sempre o método AI Full Keyboard pode gerar um acompanhamento apropriado.)

Para outros tipos, consulte o Manual de Referência no site.

## Acesso às configurações de painel apropriadas para o estilo atual (One Touch Setting)

A função One Touch Setting é um recurso avançado e prático que acessa automaticamente as configurações do painel mais adequadas (vozes e efeitos, entre outros) para o estilo atualmente selecionado, com o toque de apenas um botão. Se você já decidiu o estilo que deseja usar, pode fazer com que a função One Touch Setting selecione automaticamente a voz apropriada.

### **OBSERVAÇÃO**

Para obter informações sobre as configurações de painel que são acessadas pela função One Touch Setting (Configuração de um toque), consulte a seção OTS do "Gráfico de parâmetros" na Lista de dados. A Lista de dados está disponível no site.

### **1** Selecione um Estilo (etapas 1–2 na página 51).

### **2** Pressione um dos botões ONE TOUCH SETTING [1]–[4].

Essa operação não só acessa todas as configurações instantaneamente (Vozes, efeitos, etc.) que correspondem ao estilo atual, como também ativa automaticamente os botões ACMP e SYNC START, para que você possa começar a reproduzir o estilo imediatamente.

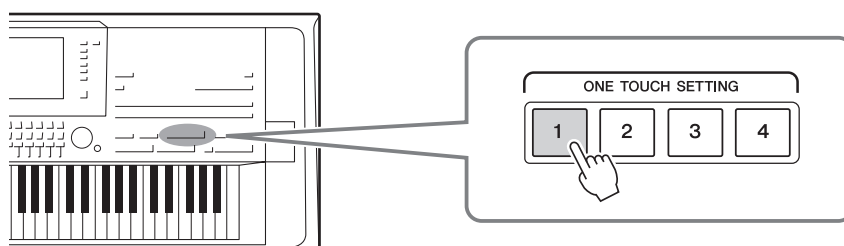

#### **Confirmação do conteúdo de One Touch Setting**

No visor de seleção de estilo, pressione o botão [6 ▼] (OTS INFO) para acessar a janela de informações que mostra quais vozes estão atribuídas aos botões ONE TOUCH SETTING [1]–[4] para o estilo atual.

#### **OBSERVAÇÃO**

A cor cinza para um nome de voz na janela indica que a parte da voz correspondente está desativada no momento.

Para fechar a janela pop-up, pressione o botão [F] (CLOSE).

### **3** Assim que você tocar um acorde com a mão esquerda, o Estilo selecionado será iniciado.

Cada estilo tem quatro configurações para One Touch Setting. Pressione os outros botões [1]–[4] em ONE TOUCH SETTING para experimentar outras configurações.

### **OBSERVAÇÃO**

Você pode memorizar as configurações originais para One Touch Setting. Para obter instruções, consulte o Manual de Referência no site.

#### **Alteração automática da função One Touch Setting com as seções principais**

Com a prática função OTS (One Touch Setting) Link, é possível alterar automaticamente uma configuração de One Touch Setting quando uma seção principal diferente (A–D) é selecionada. As seções principais A, B, C e D correspondem às configurações 1, 2, 3 e 4 de One Touch Settings, respectivamente. Para usar a função OTS Link, ative o botão [OTS LINK].

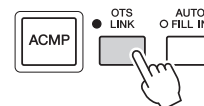

#### **OBSERVAÇÃO**

É possível alterar a duração de alteração para One Touch Setting com o botão [A]–[D] de MAIN VARIATION. Para obter instruções, consulte o Manual de Referência no site.

## Como procurar músicas adequadas para o estilo atual (Repertoire)

Você pode procurar peças musicais e músicas que sejam mais adequadas para reprodução com o estilo atual usando as Gravações do localizador de músicas (página 82). É possível acessar automaticamente configurações apropriadas, como voz, efeito e pedal, selecionando a peça musical desejada.

Para o uso ideal da função Repertoire (Repertório), recomendamos a importação de Gravações do localizador de músicas (página 81).

**1** Selecione o estilo desejado (etapas 1 e 2 na página 51).

**2** Pressione o botão [4 ▼] (REPETOIRE).

O visor MUSIC FINDER é automaticamente acessado, e as peças musicais que podem ser reproduzidas com o estilo atual são exibidas.

### OBSERVAÇÃO

Verifique se o MENU 1 é exibido no canto inferior direito do visor (página 26).

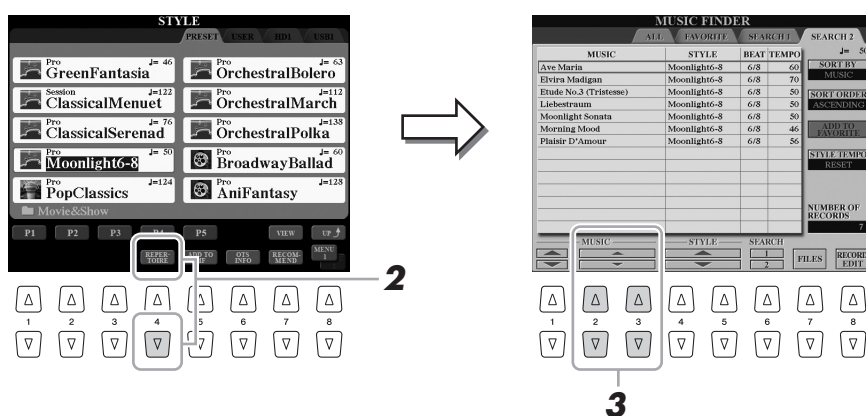

**3** Use os botões [2 ▲▼]–[3 ▲▼] para selecionar a peça musical (gravação) desejada.

As configurações de painel apropriadas para tocar a peça musical são acessadas.

### OBSERVAÇÃO

Dependendo do estilo particular selecionado, talvez não haja peças musicais disponíveis.

2

Estilos – Reprodução de rimos e acompanhamentos –

## Acesso aos estilos ideais para a sua apresentação (Style Recommender)

Essa função prática “recomenda” os estilos ideais para a música que você quer tocar, com base no ritmo em que você toca para um ou dois compassos.

### 1 No visor de seleção de estilo (página 51), pressione o botão [7 ▼] (RECOMMEND) para acessar o visor STYLE RECOMMENDER.

O teclado é dividido na tecla B1 em duas seções, conforme ilustrado a seguir.

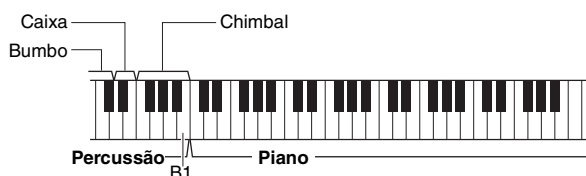

Os instrumentos de percussão (bumbo, caixa e chimbal) são atribuídos à esquerda da tecla B1, e o som do piano é atribuído à direita.

Os instrumentos atribuídos às teclas apresentam pequenas diferenças entre os teclados de 76 teclas e de 61 teclas, da seguinte maneira:

#### Tyros5-76

Teclas	Instrumentos
E0–C#1	Bumbo
D1–E1	Caixa
F1–B1	Chimbal
C2–G6	Piano

#### Tyros5-61

Teclas	Instrumentos
C1–C#1	Bumbo
D1–E1	Caixa
F1–B1	Chimbal
C2–C6	Piano

## 2 Use a função Style Recommender para encontrar o estilo.

**2-1** Pressione o botão [I] (START) para iniciar o metrônomo, indicando o início da função Style Recommender.

Pressionar o botão [I] alterna entre START e CANCEL.

Conforme necessário, use os botões TEMPO [-]/[+] ou o botão [TAP TEMPO] para ajustar o tempo e pressione o botão [D] (METRONOME) no visor para selecionar a batida.

**2-2** Toque no ritmo desejado na seção de bateria ou piano durante um ou dois compassos acompanhando o metrônomo.

A duração em que você toca as teclas é analisada por vários segundos.

Depois, a reprodução dos estilos mais recomendados é iniciada. Além disso, os candidatos dos outros estilos recomendados são listados no visor.

**Exemplo 1: Toque os ritmos a seguir na seção de Piano.**



Bossa Nova ou estilos semelhantes podem estar listados no visor.

**Exemplo 2: Toque os ritmos a seguir na seção de Percussão.**



Os estilos de 8 batidas ou semelhantes podem estar listados no visor.

#### OBSERVAÇÃO

O instrumento só analisa a duração do que você toca no teclado. A intensidade com que você toca uma tecla, a duração que a mantém pressionada e as afinações dos sons em si são todos ignorados.

**3** **Selecione o estilo desejado na lista usando os botões [2 ▲▼]–[7 ▲▼].**

Ouçã os estilos alterando as seções (página 53), tocando acordes na seção de Piano e ajustando o tempo (página 54).

Se o estilo escolhido não combinar com a música que você deseja tocar, pressione os botões [I] (RETRY) e retorne à etapa 2-2.

**4** **Quando encontrar um estilo satisfatório, pressione o botão [8 ▲▼] (OK) para sair do visor STYLE RECOMMENDER.**

**5** **Toque o teclado juntamente com o estilo que você acabou de encontrar.**

## Ativação/desativação de cada canal do estilo

Cada estilo contém os canais listados abaixo. É possível adicionar variações e alterar a sensação de um estilo ativando e desativando canais seletivamente durante a reprodução de um estilo.

### ● Canais de estilo

- **RHY1/2 (Ritmo 1/2)** .....São as partes básicas do Estilo, contendo os padrões rítmicos de percussão.
- **BASS**.....(Baixo) A parte do baixo usa vários sons de instrumento apropriados para corresponder ao Estilo.
- **CHD1/2 (Acorde 1/ 2)** .....São o acompanhamento de acordes rítmicos, formado comumente por vozes de piano ou de violão.
- **PAD** .....Essa parte é usada para instrumentos sustentados, como cordas, órgão, coro, etc.
- **PHR1/2 (Frase 1/2)**.....Essas partes são usadas para golpes em metais, acordes modulados com arpejo e outros itens extras que tornam o acompanhamento mais interessante.
- **AUDIO** .....Uma parte de áudio exclusiva de estilos de áudio (página 52).

## 1 Pressione o botão [CHANNEL ON/OFF] repetidamente, se necessário, para acessar o visor CHANNEL ON/OFF (STYLE) que contém o canal desejado.

Há duas páginas, 1/2 e 2/2, para canais de estilo.

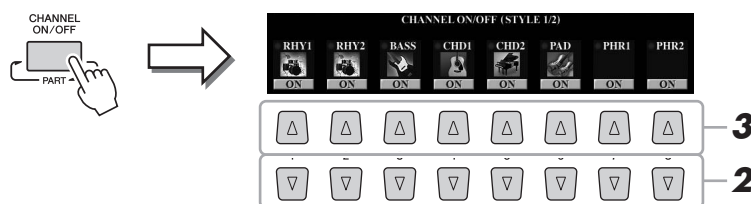

## 2 Pressione os botões [1 ▼]–[8 ▼] para ativar ou desativar os canais.

Para ouvir somente um canal, pressione e segure o botão apropriado do canal para defini-lo como SOLO. Para cancelar o SOLO, basta pressionar novamente o botão de canal apropriado.

### **OBSERVAÇÃO**

É possível salvar as configurações na Memória de registro (página 85).

### **Para alterar a voz de cada canal**

Pressione os botões [1 ▲]–[8 ▲] do canal correspondente para acessar o visor de seleção de voz (página 36) e depois selecione a voz desejada.

### **OBSERVAÇÃO**

O canal de áudio não tem uma voz, logo, não pode ser alterado.

A alteração da voz também pode ser feita na página VOL/VOICE do visor MIXING CONSOLE (página 93).

## 3 Pressione o botão [EXIT] para fechar o visor CHANNEL ON/OFF.



## Ajuste do equilíbrio de volume entre as partes

Você pode ajustar o equilíbrio de volume entre as partes (uma música MIDI inteira, um estilo inteiro, Multi Pads, MIC, esquerda, direita 1–3, música de áudio, AUX IN, teclado inteiro). Para o parâmetro CENTER, consulte “Ajuste do equilíbrio de volume entre a música MIDI e a música de áudio”, a seguir.

- 1 Pressione o botão [BALANCE] uma ou duas vezes para acessar a página desejada do visor BALANCE, que contém o canal desejado.**

Existem duas páginas, 1/2 e 2/2.

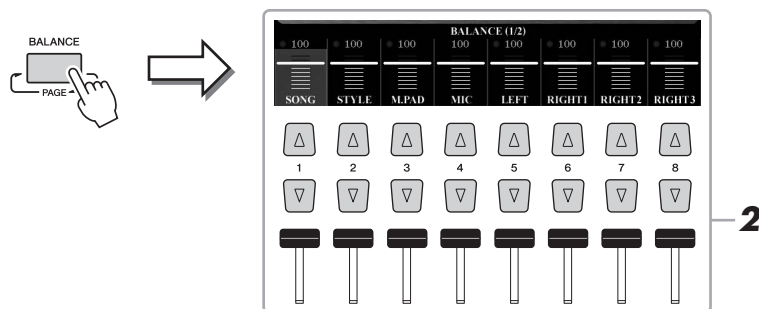

- 2 Pressione os controles deslizantes ou botões [1 ▲▼]–[8 ▲▼] para ajustar o volume das partes desejadas.**

### Ajuste do equilíbrio de volume entre a música MIDI e a música de áudio

Na página BALANCE 2/2, você pode ajustar o equilíbrio de volume entre a música MIDI e a música de áudio usando os botões [2 ▲▼]–[3 ▲▼]. Quando o equilíbrio estiver definido como CENTER, os níveis da música MIDI e da música de áudio serão iguais. Para redefinir instantaneamente o equilíbrio como CENTER, pressione os botões [2 ▲▼] e [3 ▲▼] ao mesmo tempo.



Você também pode ajustar o equilíbrio de volume entre a música MIDI e a música de áudio diretamente, usando a função Cross Fader.

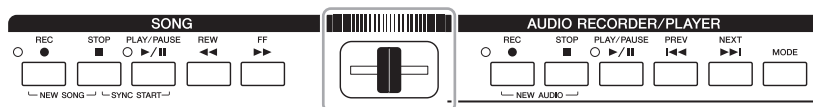

- 3 Pressione o botão [EXIT] para fechar o visor BALANCE.**

### **OBSERVAÇÃO**

Na página VOL/VOICE do visor MIXING CONSOLE (página 93), é possível ajustar o volume para cada uma das partes de música MIDI e estilo.

# Configuração do ponto de divisão

A tecla que divide o teclado em duas seções é conhecida como “Ponto de divisão”. Existem três tipos de ponto de divisão: Ponto de divisão (LEFT), Ponto de divisão (RIGHT 3) e Ponto de divisão (STYLE).

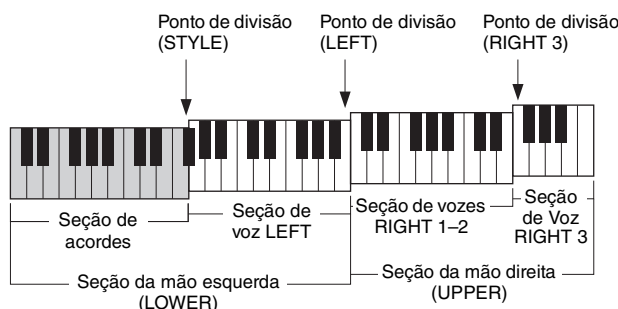

- **Ponto de divisão (LEFT):**..... Divide o teclado na seção da mão esquerda (LOWER) e na seção da mão direita (UPPER).
- **Ponto de divisão (RIGHT 3):**..... Divide a seção da mão direita (UPPER) na seção de Vozes RIGHT 1-2 e na seção de Voz RIGHT 3.
- **Ponto de divisão (STYLE):**..... Divide a seção da mão esquerda (LOWER) na seção de acordes e na seção de Voz LEFT.

## 1 Acesse o visor de ponto de divisão.

[FUNCTION] → [C] STYLE SETTING/SPLIT POINT/CHORD FINGERING → TAB [◀][▶] SPLIT POINT

## 2 Defina o ponto de divisão.

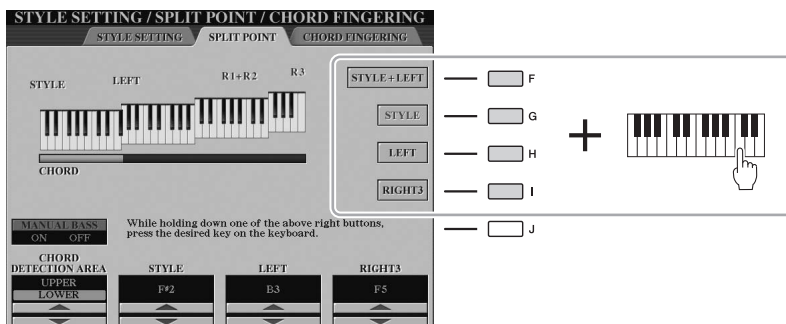

### **OBSERVAÇÃO**

Você também pode especificar cada ponto de divisão por nome da nota, usando os botões [3 ▲▼]–[8 ▲▼]. O Ponto de divisão (STYLE) é indicado por “STYLE”, o Ponto de divisão (LEFT) é indicado por “LEFT” e o Ponto de divisão (RIGHT 3) é indicado por “RIGHT 3”.

[F]	Split Point (Ponto de divisão) (STYLE + LEFT)	Define o Ponto de divisão (STYLE) e o Ponto de divisão (LEFT) como a mesma nota. Pressione o botão [F] e gire o dial [DATA ENTRY]. Você também pode especificar o ponto de divisão diretamente no teclado, pressionando a tecla desejada enquanto mantém pressionado o botão [F].
[G]	Split Point (STYLE)	Define cada Ponto de divisão individualmente. Pressione um dos botões desejados e gire o dial [DATA ENTRY]. Você também pode especificar o ponto de divisão diretamente no teclado, pressionando a tecla desejada enquanto mantém pressionados os botões [G]–[I].
[H]	Split Point (LEFT)	
[I]	Split Point (RIGHT 3)	
		<b>OBSERVAÇÃO</b> O ponto de divisão (LEFT) não pode ser definido abaixo do ponto de divisão (STYLE), e o ponto de divisão (RIGHT 3) não pode ser definido abaixo do ponto de divisão (LEFT).

# Especificação de acordes com a mão direita ao tocar baixo com a mão esquerda

Alterando a área de detecção de acordes da seção da mão esquerda para a seção da mão direita, você pode tocar a linha de baixo com a mão esquerda enquanto usa a mão direita para controlar a reprodução do estilo.

Para fazer isso, defina o valor de CHORD DETECTION AREA como "UPPER" usando o botão [1 ▲] no visor de ponto de divisão.

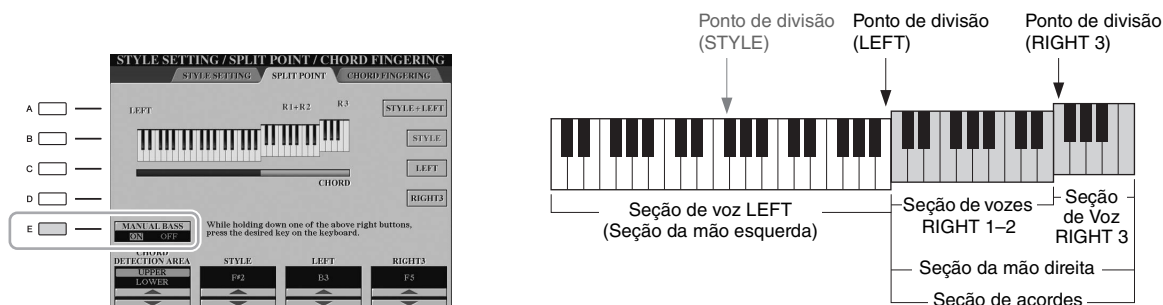

Com essa configuração, a seção da mão direita (UPPER) funciona como a seção de acordes e também como apresentação de melodias. Nessa condição, observe o seguinte:

- Na seção da mão direita (UPPER), você pode especificar o tipo de acorde enquanto toca a melodia.
- A voz da parte do baixo do estilo atual é atribuída à parte esquerda do teclado. Esta é a função Manual Bass (Baixo manual), que pode ser ativada ou desativada com o uso do botão [E].
- A configuração do tipo de dedilhado de acorde (página 55) será definida automaticamente para um valor especial ("FINGERED \*"), no qual você deve pressionar três ou mais notas ao mesmo tempo para especificar o acorde. Pressionar duas notas ou menos não muda o tipo de acorde.
- A opção Ponto de divisão (STYLE) fica indisponível.

## OBSERVAÇÃO

O valor de CHORD DETECTION AREA é definido como "LOWER" automaticamente quando a voz de conjunto é selecionada.

# 3

## Multi Pads

– Adição de frases musicais à sua apresentação –

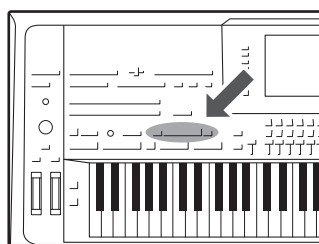

Os Multi Pads podem ser usados para reproduzir um número de curtas seqüências melódicas e rítmicas pré-gravadas que podem ser usadas para adicionar impacto e variedade às suas apresentações de teclado. Os Multi Pads são agrupados em bancos com quatro frases cada um. O Tyros5 oferece uma variedade de bancos de Multi Pads em vários gêneros musicais diferentes.

Além disso, a função Audio Link Multi Pad (Multi Pad de link de áudio) permite criar um novo pad com dados WAVE (áudio) para reprodução durante a sua apresentação.

### Como tocar os Multi Pads

- 1 Pressione o botão MULTI PAD CONTROL [SELECT] para acessar o visor de seleção do banco de Multi Pads e, em seguida, selecione o banco desejado.**

Selecione páginas usando os botões [1 ▲]–[6 ▲], que correspondem a “P1, P2...” no visor, ou pressionando repetidamente o botão [SELECT] em MULTI PAD CONTROL. Em seguida, use os botões [A]–[J] para selecionar o banco desejado.

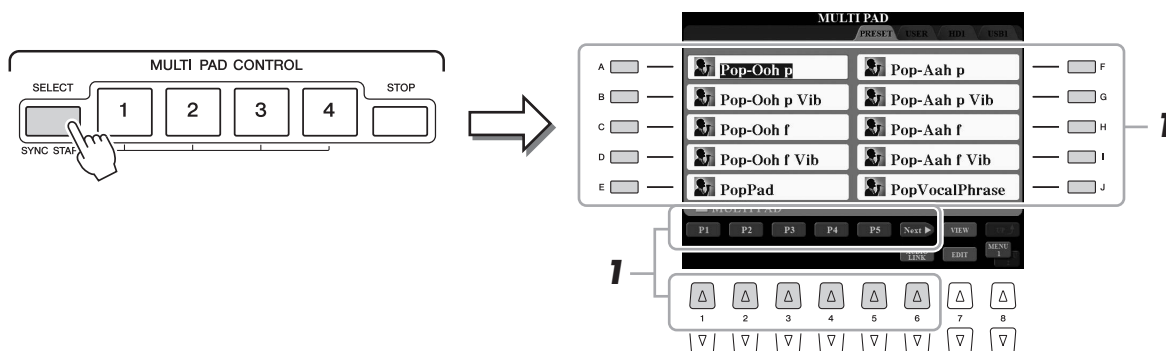

- 2 Pressione qualquer botão [1]–[4] em MULTI PAD CONTROL para reproduzir uma frase do Multi Pad.**

A frase correspondente (neste caso, para Pad 1) é reproduzida em sua totalidade no tempo atualmente definido. Você pode tocar até quatro Multi Pads ao mesmo tempo.

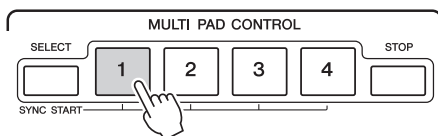

- 3 Pressione o botão [STOP] para parar a reprodução do(s) Multi Pad(s).**

Para parar blocos específicos, mantenha pressionado o botão [STOP] e simultaneamente pressione os blocos que deseja parar.

#### Sobre o status da lâmpada dos botões [1]–[4] em MULTI PAD CONTROL

- **Azul:** indica que o Bloco correspondente contém dados (frase).
- **Vermelho:** indica que o Bloco correspondente está sendo reproduzido.
- **Vermelho (piscando):** indica que o Bloco correspondente está em standby (Synchro Start). Consulte a página 65 para utilizar a função Synchro Start.
- **Off:** indica que o Bloco correspondente não contém dados e não pode ser reproduzido.

#### OBSERVAÇÃO

Há dois tipos de dados de Multi Pads. Alguns tipos são reproduzidos uma vez, parando quando chegam ao final. Outros serão reproduzidos repetidamente.

#### OBSERVAÇÃO

Se você pressionar o Bloco durante a reprodução, ele deixará de tocar e será reproduzido a partir do início novamente.

#### OBSERVAÇÃO

- Durante a reprodução de um estilo ou de uma música MIDI, pressionar o botão MULTI PAD inicia a reprodução no início do próximo compasso. Durante a interrupção do estilo ou da música MIDI, pressionar o botão MULTI PAD inicia a reprodução imediatamente.
- O botão STYLE CONTROL [START/STOP] pisca em vermelho na batida inicial.

## Como usar a função Synchro Start para Multi Pads

- 1 Enquanto mantém pressionado o botão [SELECT] em MULTI PAD, pressione um ou mais botões desejados de [1]–[4].

Os botões correspondentes piscarão em vermelho.

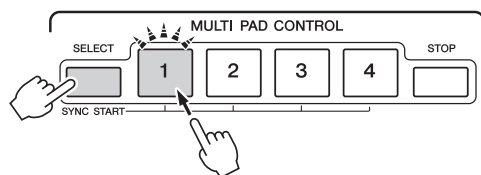

### OBSERVAÇÃO

Para cancelar o status standby, pressione o mesmo botão, ou pressione o botão [STOP] para cancelar o status de todos os pads.

- 2 Inicie o estilo/música MIDI.

O Multi Pads começam ao mesmo tempo.

Se você colocar o Multi Pad em standby durante a reprodução do estilo/música MIDI, pressionar qualquer nota no teclado iniciará a reprodução desse Multi Pad no início do compasso seguinte.

## Como usar a função Chord Match (Correspondência de acordes)

Quando a função [ACMP] ou a parte esquerda está ativada, toque o acorde na seção de acordes e pressione qualquer um dos Multi Pads. As frases de Multi Pad mudam de afinação automaticamente para corresponderem ao acorde que você tocar.

### OBSERVAÇÃO

Alguns Multi Pads não são afetados pela função Chord Match.

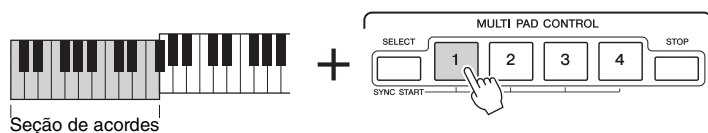

## Criação de um novo Multi Pad com arquivos WAVE (Multi Pad de link de áudio)

Você pode criar um novo Multi Pad estabelecendo vínculos com arquivos WAVE na unidade de disco rígido interna e na memória Flash USB para cada um dos Multi Pads. Os arquivos WAVE podem ser os dados que você criou no gravador de áudio (página 76) e arquivos WAVE comercialmente disponíveis. Os Multi Pads aos quais os arquivos WAVE estão vinculados são chamados de Multi Pads de link de áudio. Os novos Multi Pads de link de áudio podem ser salvos nas unidades USER, HD e USB.

- 1 Se quiser usar arquivos WAVE na memória Flash USB, conecte a memória Flash USB que contém os dados ao terminal [USB TO DEVICE].**

### OBSERVAÇÃO

Antes de usar uma memória Flash USB, lembre-se de ler "Conexão com dispositivos USB", na página 101.

- 2 Pressione o botão MULTI PAD CONTROL [SELECT] para acessar o visor de seleção do banco de Multi Pads.**

### OBSERVAÇÃO

Você precisará pressionar o botão [C] (NEW BANK) no visor Multi Pad de link de áudio para criar um pad de áudio, se um Multi Pad de link de áudio foi selecionado quando você pressionou o botão [6 ▼] (AUDIO LINK). Do contrário, basta selecionar novamente o link no Multi Pad de link de áudio selecionado.

- 3 Pressione o botão [6 ▼] (AUDIO LINK) para acessar o visor de Multi Pad de link de áudio.**

### OBSERVAÇÃO

Verifique se o MENU 1 é exibido no canto inferior direito do visor (página 26).

Uma mensagem de confirmação pode aparecer aqui. Nesse caso, siga as instruções exibidas no visor.

### OBSERVAÇÃO

Um arquivo WAVE não pode ser vinculado a um Multi Pad MIDI.

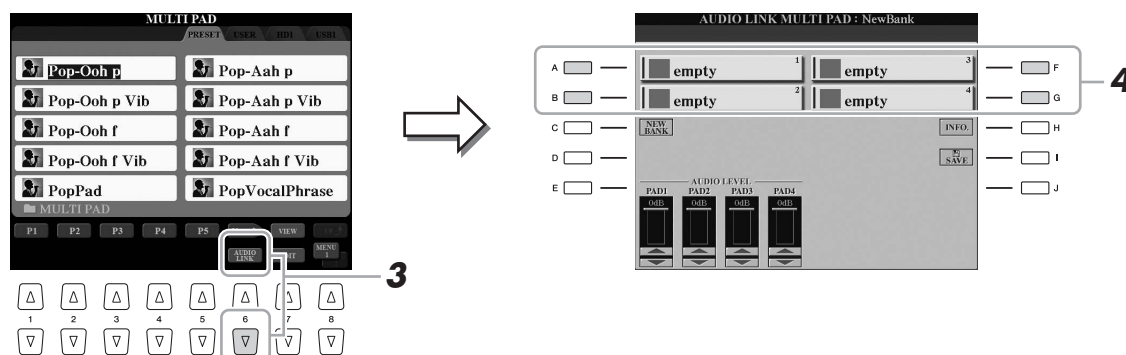

- 4 Selecione o Pad desejado pressionando qualquer um dos botões [A], [B], [F] e [G].**

O visor WAVE é exibido.

- 5 Selecione o arquivo WAVE desejado usando os botões [A]–[J].**

#### Para confirmar as informações do arquivo WAVE selecionado

Pressionando o botão [7 ▲] (INFO.), você pode confirmar as informações (nome do título, taxa de bits e taxa de amostragem, entre outros). Pressione o botão [F] (OK) para fechá-lo.

- 6 Pressione o botão [EXIT] para retornar ao visor de Multi Pad de link de áudio.**

## 7 Se desejado, ajuste o nível de cada arquivo WAVE usando os botões [1 ▲▼]–[4 ▲▼].

Você pode ajustar o volume enquanto ouve as frases do Multi Pad pressionando os botões [1]–[4] em MULTI PAD CONTROL correspondentes.

### Para confirmar o caminho do arquivo WAVE selecionado

Pressionando o botão [H] (INFO.) no visor de Multi Pad de link de áudio, você pode confirmar o caminho. Pressione o botão [F] (OK) para fechá-lo.

## 8 Se você quiser vincular outros arquivos WAVE a outros pads, repita as etapas de 4 a 7 acima.

## 9 Salve as configurações como um Banco de Multi Pads.

Pressione o botão [I] (SAVE) no visor de Multi Pad de link de áudio para acessar o visor de seleção do banco de Multi Pads e executar a operação Salvar.

Concluída a operação Salvar, o visor retorna automaticamente para o visor de Multi Pad de link de áudio.

## 10 Pressione o botão [EXIT] para verificar o novo Multi Pad de link de áudio no visor de seleção do banco de Multi Pads.

O Multi Pad de link de áudio recém-criado é marcado com “Audio Link” (Link de áudio) no canto superior esquerdo do nome do arquivo.

### Se você quiser alterar a configuração de link:

Selecione o Multi Pad de link de áudio desejado e execute as mesmas operações das etapas de 3 a 10.

### **AVISO**

A configuração também será perdida se você selecionar outro Multi Pad de link de áudio ou desligar o instrumento sem executar uma operação para salvar.

3

Multi Pads – Adição de frases musicais à sua apresentação –

## Como tocar os Multi Pads de link de áudio

Você pode reproduzir o Multi Pad ao qual o arquivo WAVE está atribuído selecionando-o na unidade USER, HD ou USB do visor de seleção do banco de Multi Pads. Embora você possa reproduzir usando as mesmas operações da página 64, observe as limitações a seguir.

- Não se esqueça de conectar a memória Flash USB que inclui os arquivos WAVE correspondentes.
- A opção Repetir reprodução automática não está disponível.
- Apenas um Pad pode ser reproduzido de cada vez.
- A função Chord Match não pode ser aplicada.

### **OBSERVAÇÃO**

Arquivos de áudio (arquivos WAVE) demoram um pouco mais para serem carregados do que os arquivos MIDI.

### **OBSERVAÇÃO**

Quando o link para o arquivo WAVE é cortado (por exemplo, ao conectar uma memória Flash USB que não inclui os arquivos WAVE correspondentes, etc.), uma mensagem “Not Found!” (Não encontrado) é indicado acima do nome do Pad.

### **OBSERVAÇÃO**

A lâmpada está apagada quando o Bloco correspondente não contém dados (frase).

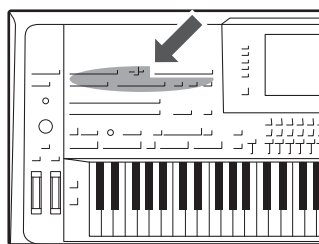

Este instrumento permite gravar apresentações e salvá-las como arquivos MIDI no formato SMF, além de reproduzir músicas predefinidas e arquivos de música MIDI comercialmente disponíveis. Além de reproduzir e ouvir uma música, você também pode tocar o teclado enquanto ela é reproduzida.

#### **OBSERVAÇÃO**

Para obter instruções sobre como gravar e reproduzir músicas de áudio (arquivos), consulte a página 76.

## Procedimento básico para gravação

Antes de gravar, faça as configurações necessárias, como a seleção da voz ou do estilo. Conforme necessário, conecte a memória Flash USB ao terminal [USB TO DEVICE]. Com essa gravação, cada parte será gravada nos canais a seguir.

- **Partes do teclado:** canais 1–4
- **Partes de Multi Pad:** canais 5–8
- **Partes de estilo:** canais 9–16

Para gravar sua apresentação em cada canal, especificando a parte, consulte a página 69.

#### **OBSERVAÇÃO**

Dados de áudio, como canais de ritmo criados por meio dos dados de áudio do estilo de áudio (página 52), do Multi Pad de link de áudio (página 66) e de músicas de áudio (página 78) não podem ser gravados nas músicas MIDI.

#### **OBSERVAÇÃO**

Antes de usar uma memória Flash USB, lembre-se de ler “Conexão com dispositivos USB”, na página 101.

### 1 Pressione o botão SONG [REC] e o botão [STOP] simultaneamente.

Uma música em branco para gravação é automaticamente definida.

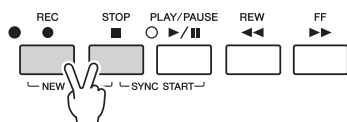

### 2 Pressione o botão SONG [REC].

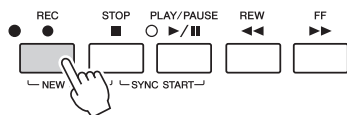

### 3 Inicie a gravação.

Você pode iniciar a gravação tocando o teclado, iniciando um estilo, iniciando um Multi Pad ou pressionando o botão [PLAY/PAUSE] em SONG.

#### **OBSERVAÇÃO**

Ao gravar sem reprodução de estilo, ative o botão [METRONOME] para tornar as suas sessões de gravação muito mais eficientes. O tempo do metrônomo pode ser ajustado com os botões TEMPO [-]/[+].



**4** Após o término da apresentação, pressione o botão [STOP] em SONG para parar a gravação.

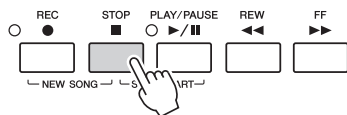

É exibida uma mensagem de aviso; pressione o botão [EXIT] para fechá-la.

**5** Pressione o botão [PLAY/PAUSE] em SONG para reproduzir a apresentação gravada.

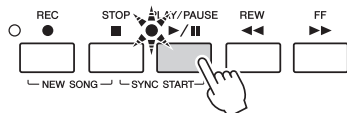

**6** Salve a apresentação gravada.

**6-1** Pressione um dos botões [I]–[IV] em SONG para acessar o visor de seleção de música.

**6-2** Salve os dados gravados como um arquivo seguindo as instruções na página 29, etapas 1–5.

**AVISO**

A música gravada será perdida se você alternar para outra música ou desligar o instrumento sem salvar.

**OBSERVAÇÃO**

Por padrão, pressionar o botão SONG [I] acessa a página PRESET, enquanto pressionar um dos botões [II]–[IV] acessa a página USER.

## Gravação de várias faixas

Você pode criar uma música MIDI com 16 canais gravando sua apresentação em cada canal, um por vez. Na gravação de uma peça de piano, por exemplo, você pode gravar a parte da mão direita no canal 1 e gravar a parte da mão esquerda no canal 2, o que permite criar uma peça completa que pode ser difícil de tocar ao vivo com ambas as mãos juntas. Para gravar uma apresentação com reprodução de estilo, por exemplo, grave a reprodução do estilo nos canais de 9 a 16. Em seguida, grave as melodias no canal 1 enquanto ouve a reprodução do estilo já gravado. Dessa maneira, é possível criar uma música inteira que, de outra forma, seria difícil ou, até mesmo, impossível, tocar ao vivo.

**1** Pressione o botão SONG [REC] e o botão [STOP] simultaneamente.

Uma música em branco para gravação é automaticamente definida.

**OBSERVAÇÃO**

Para cancelar a gravação, pressione o botão [STOP] antes de passar para a etapa 4.

**2** Mantendo o botão SONG [REC] pressionado, pressione os botões [1 ▲▼]–[8 ▲▼] para definir os canais desejados como “REC”:

Para cancelar o status de gravação do canal, pressione o mesmo botão novamente.

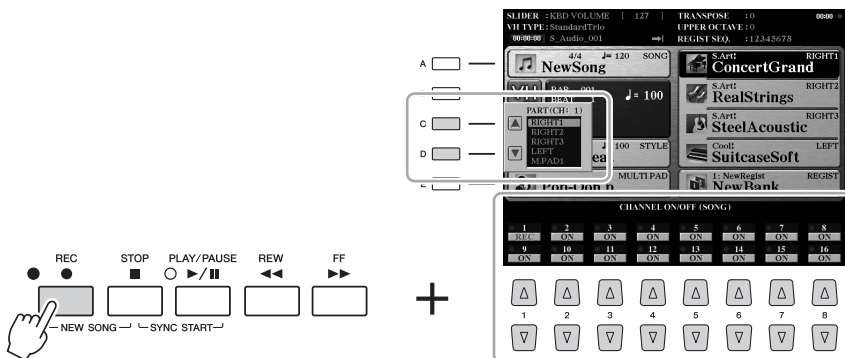

### 3 Use os botões [C]/[D] para atribuir a parte desejada para o canal a ser gravado.

Para fechar a janela de atribuição da parte, pressione o botão [EXIT].

### 4 Inicie a gravação.

Você pode iniciar a gravação tocando o teclado, iniciando um estilo, iniciando um Multi Pad ou pressionando o botão [PLAY/PAUSE] em SONG.



### 5 Após o término da sua apresentação, pressione o botão [STOP] em SONG para parar a gravação.

### 6 Pressione o botão [PLAY/PAUSE] em SONG para reproduzir a apresentação gravada.

### 7 Grave sua apresentação em outro canal repetindo as etapas de 2 a 6 acima.

### 8 Salve a apresentação gravada.

**8-1** Pressione um dos botões [I]–[IV] em SONG para acessar o visor de seleção de música.

**8-2** Salve os dados gravados como um arquivo seguindo as instruções na página 29, etapas 1–5.

#### **OBSERVAÇÃO**

O uso dos botões [C]/[D] talvez não seja necessário aqui, pois cada numerado tem sua própria configuração padrão e pode ser usado no estado em que se encontra.

#### **AVISO**

**A música gravada será perdida se você alternar para outra música ou desligar o instrumento sem salvar.**

# Reprodução de músicas

Você pode reproduzir os tipos de músicas a seguir.

- Músicas predefinidas (na página PRESET do visor de seleção de músicas)
- Suas músicas gravadas (página 68)
- Dados de música comercialmente disponíveis: SMF (arquivo MIDI padrão)

Se quiser reproduzir uma música na memória Flash USB que contém dados de músicas, conecte-a ao terminal [USB TO DEVICE] antecipadamente.

## OBSERVAÇÃO

Antes de usar uma memória Flash USB, lembre-se de ler "Conexão com dispositivos USB", na página 101.

- 1** Pressione qualquer um dos botões [I]–[IV] em SONG para acessar o visor de seleção de músicas.

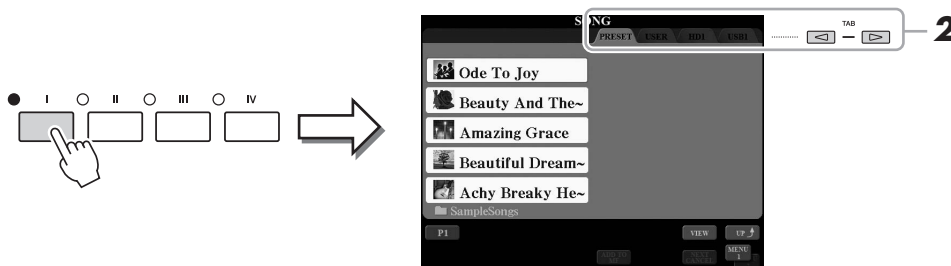

## OBSERVAÇÃO

Para obter informações sobre formatos de dados compatíveis, consulte a página 11.

## OBSERVAÇÃO

O caminho para a pasta de músicas pode ser memorizado, e você pode abrir essa pasta pressionando um único botão. Para obter instruções, consulte a página 28.

- 2** Pressione os botões TAB [◀][▶] para selecionar a localização da música desejada.

- 3** Selecione a música desejada usando os botões [A]–[J].

Você também pode selecionar uma música usando o dial [DATA ENTRY] e depois pressionar o botão [ENTER] para executá-la.

## OBSERVAÇÃO

Você pode voltar instantaneamente para o visor principal "clique duas vezes" em um dos botões [A]–[J].

- 4** Pressione o botão [PLAY/PAUSE] em SONG para iniciar a reprodução da música.

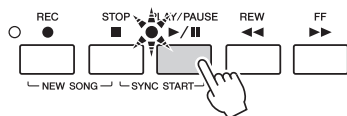

## OBSERVAÇÃO

Você pode tocar várias músicas repetidamente: [FUNCTION] → [B] SONG SETTING → [H] REPEAT FOLDER. Para obter detalhes, consulte o Manual de Referência no site.

### Como enfileirar a próxima música para reprodução

Enquanto uma música estiver sendo reproduzida, você poderá enfileirar a próxima música para reprodução. Isso é prático para encadear suavemente uma música à seguinte durante uma apresentação no palco. Durante a reprodução de uma música, selecione a próxima música que você deseja reproduzir no visor de seleção de músicas. A indicação "NEXT" é exibida no canto superior direito do nome da música correspondente. Para cancelar essa configuração, pressione o botão [7 ▼] (NEXT CANCEL).

- 5** Pressione o botão [STOP] em SONG para parar a reprodução.

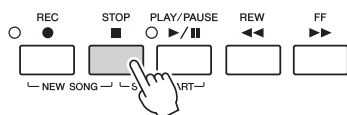

## Operações durante a reprodução

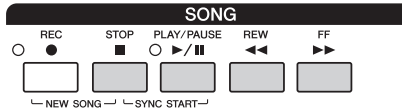

- **Synchro Start** .....A reprodução poderá ser iniciada assim que você começar a tocar o teclado. Enquanto a reprodução estiver parada, mantenha pressionado o botão [STOP] em SONG e pressione [PLAY/PAUSE]. Para cancelar a função Synchro Start, mantenha pressionado o botão [STOP] em SONG e pressione [PLAY/PAUSE] mais uma vez.
- **Pause** .....Pressione o botão [PLAY/PAUSE] durante a reprodução. Pressioná-lo mais uma vez reinicia a reprodução da música a partir da posição atual.
- **Avanço rápido/retrocesso**  
.....Pressione o botão [REW] ou [FF] uma vez para mover um compasso para trás/para a frente. Mantenha pressionado o botão [REW] ou [FF] para retroceder ou avançar continuamente.

Pressionar o botão [REW] ou [FF] acessa uma janela pop-up que mostra o número do compasso atual (ou o número da marca de frase) no visor. Enquanto a janela pop-up de posição da música aparecer no visor, você também poderá usar o dial [DATA ENTRY] para ajustar o valor.



Para músicas que não contêm marcas de frase

Para músicas que contêm marcas de frase  
É possível alternar entre BAR e PHRASE MARK pressionando o botão [E].

### OBSERVAÇÃO

Você pode alterar o tempo ou o aumento/redução gradual da reprodução de uma música (página 54).

### OBSERVAÇÃO

Você pode ajustar o equilíbrio de volume da música entre a música e o teclado (página 61). Na página VOL/VOICE do visor MIXING CONSOLE (página 93), é possível ajustar o volume para cada uma das partes de música.

### OBSERVAÇÃO

Você também pode ajustar o equilíbrio de volume entre a música MIDI e a música de áudio (página 61).

### OBSERVAÇÃO

Também é possível ativar ou desativar as partes específicas. Consulte a página 75.

### OBSERVAÇÃO

A marca de frase é um marcador pré-programado em certos dados de música que especifica um determinado local na música.

### OBSERVAÇÃO

Você pode fazer a transposição da reprodução de uma música (página 46).

## Exibição da notação musical (partitura)

Você pode exibir a notação musical (partitura) da música selecionada.

### 1 Selecione uma música (etapas de 1 a 3 na página 71).

### 2 Pressione o botão [SCORE] para acessar o visor SCORE.

É possível ler a notação inteira usando os botões TAB [◀][▶] quando a reprodução da música está parada. Quando a reprodução é iniciada, a “bolinha” se move pela partitura, indicando a posição atual.

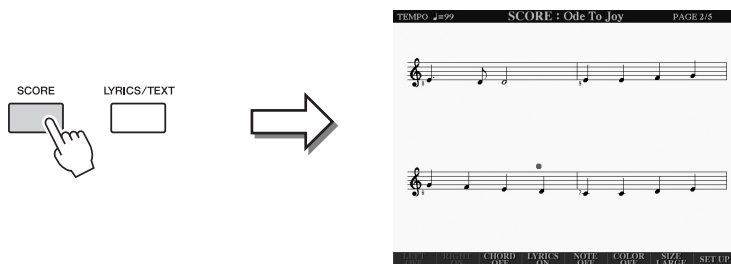

Você pode alterar o estilo de notação exibido usando os botões [1 ▲▼]/[8 ▲▼]. Para obter detalhes sobre o visor SCORE, consulte o Manual de Referência no site.

#### OBSERVAÇÃO

Este instrumento pode exibir a notação musical da sua música MIDI gravada ou de um arquivo MIDI comercialmente disponível (apenas um arquivo que permita que qualquer dispositivo indique a partitura).

#### OBSERVAÇÃO

A notação exibida é gerada pelo Tyros5 com base nos dados da música. Consequentemente, talvez ela não seja exatamente igual à partitura comercialmente disponível da mesma música, especialmente ao exibir a notação de passagens complexas ou muitas notas curtas.

## Exibição de letras de música (texto)

Se a música selecionada contiver dados de letras, você poderá visualizá-los no visor do Tyros5 durante a reprodução. Mesmo que a música não contenha dados de letra, você poderá ver a letra no visor carregando o arquivo de texto (.txt) criado em um computador por meio da memória Flash USB. O visor de texto abre várias possibilidades úteis e convenientes, como a exibição de letras de música, gráficos de acordes e notas de apresentação.

### 1 Selecione uma música (etapas de 1 a 3 na página 71).

### 2 Pressione o botão [LYRICS/TEXT] para acessar a exibição de letras de música.

Se os dados da música contiverem a letra, ela será exibida no visor. É possível ler toda a letra da música usando os botões TAB [◀][▶] quando a reprodução está parada. Assim que a reprodução da música começa, a cor da letra é alterada, indicando a posição atual.

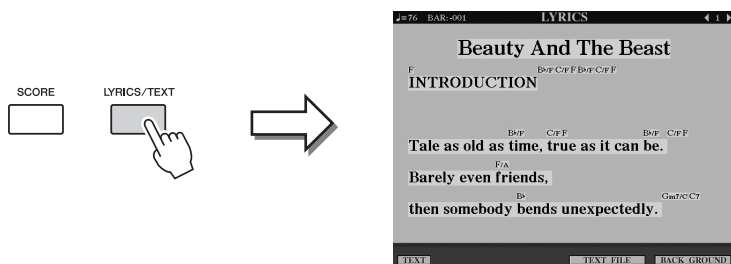

Se quiser visualizar o arquivo de texto criado no computador, pressione o botão [5 ▲▼]/[6 ▲▼] (TEXT FILE) para selecionar o arquivo de texto desejado e pressione o botão [1 ▲▼] (TEXT) para exibir o arquivo selecionado. Para obter mais informações sobre a exibição de letras de música, consulte o Manual de Referência no site.

#### OBSERVAÇÃO

A letra da música (texto) pode ser exibida em um monitor externo (página 99).

## Como usar marcadores de posição da música

Marcadores de posição da música (SP 1–SP 4) podem ser inseridos nos dados de música. Com esse recurso, você não só pode navegar de maneira rápida e fácil pelos dados de música, como também pode configurar práticos loops de reprodução, permitindo a criação de arranjos musicais dinâmicos durante uma apresentação.

### Especificação de marcadores de posição da música

**1** Selecione uma música e inicie sua reprodução (página 71).

**2** Quando a música chegar ao ponto no qual você deseja informar um marcador, clique duas vezes em um dos botões [SP 1]–[SP 4] (pressione-o duas vezes rapidamente) durante a reprodução.

O botão correspondente pisca em verde, e o marcador referente a esse botão é informado na primeira batida do compasso apropriado.

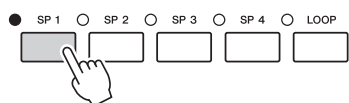

Continue a informar outros marcadores da mesma maneira.

**3** Pare a reprodução da música pressionando o botão [STOP].

**4** Salve a música (página 69).

#### Sobre o status da lâmpada dos botões SP

- **Vermelho:** a posição da música passou, e a reprodução continua na próxima posição.
- **Verde:** a posição da música está informada no botão.
- **Off:** a posição da música não está informada no botão.

#### OBSERVAÇÃO

Informar o marcador no botão aceso (vermelho ou verde) definirá esse marcador para uma nova posição da música.

#### OBSERVAÇÃO

Você também pode informar o marcador quando a reprodução da música estiver pausada na posição desejada. Para isso, clique duas vezes em qualquer um dos botões [SP 1]–[SP 4]. O marcador é informado sobre o compasso atual.

#### **AVISO**

As configurações de marcador informadas serão perdidas se você alternar para outra música ou desligar o instrumento sem salvar.

## Como saltar para um marcador durante a reprodução

Pressionar um dos botões [SP 1]–[SP 4] durante a reprodução de uma música faz com que esta salte até a posição correspondente, depois que o compasso reproduzido no momento chegar ao final. (O botão piscará em vermelho, indicando que o salto da reprodução já pode ser feito.) É possível cancelar o salto pressionando novamente o mesmo botão SP antes do salto propriamente dito.

## Como iniciar a reprodução a partir de um marcador específico

Primeiro, pressione o botão SP desejado (enquanto a reprodução estiver parada) e depois pressione o botão [PLAY/PAUSE].

## Como usar marcadores a reprodução em loop

Nesta seção, explicaremos a reprodução em loop com o exemplo de loop entre os marcadores SP 1 e SP 2.

- 1** Pressione o botão [PLAY/PAUSE] para iniciar a reprodução do início da música.
- 2** Depois de passar o ponto de [SP 1], pressione o botão [LOOP] para ativar a função de loop.

A música é reproduzida até o ponto de [SP 2], retorna a [SP 1] e, em seguida, faz um loop entre esses dois pontos.

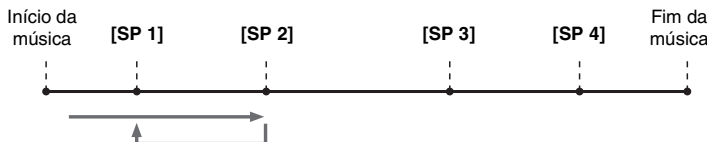

- 3** Para desativar a função de loop, pressione novamente o botão [LOOP].

Quando o retorno for desativado, a reprodução continuará além do ponto de [SP 2].

## Ativação/desativação de cada canal de música

- 1** Pressione o botão [CHANNEL ON/OFF] algumas vezes para acessar o visor CHANNEL ON/OFF (STYLE).

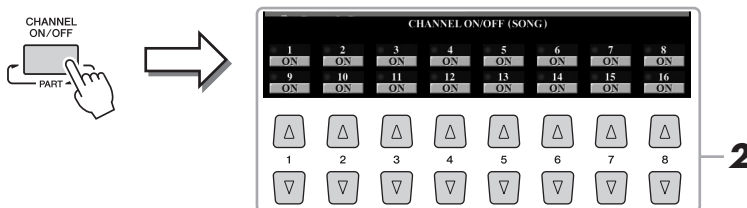

- 2** Use o botão [1 ▲▼]–[8 ▲▼] para ativar ou desativar cada canal.

Se quiser reproduzir somente um canal em particular (reprodução solo), mantenha pressionado um dos botões [1 ▲▼]–[8 ▲▼] correspondente ao canal desejado. Somente o canal selecionado é ativado, enquanto os outros permanecem desativados. Para cancelar a reprodução solo, pressione o mesmo botão novamente.

- 3** Pressione o botão [EXIT] para fechar o visor CHANNEL ON/OFF.

### OBSERVAÇÃO

A voz para cada canal pode ser alterada na página VOL/VOICE do visor MIXING CONSOLE (página 93).

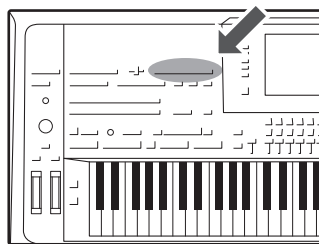

Este instrumento permite a gravação de apresentações como dados de áudio em uma unidade de disco rígido interna.

#### Sons que podem ser gravados:

- Sons gerados por meio de todas as partes de teclado (Esquerda, Direita 1–3), partes de música, partes de estilo e partes de Multi Pad.
- Sons do player de áudio portátil inseridos por meio da saída [AUX IN].
- Sons inseridos por meio da saída [MIC INPUT], como um microfone.

#### Tempo de gravação máximo:

- 80 minutos por gravação

#### Os dados gravados com essa função são salvos como:

- WAV - Taxa de amostragem de 44,1 kHz, resolução de 16 bits, estéreo

## Gravação da sua apresentação como áudio

**1** Faça as configurações necessárias, como a seleção de voz/estilo e a conexão do microfone (se quiser gravar voz).

**2** Pressione o botão AUDIO RECORDER/PLAYER [REC].

A lâmpada REC pisca, e o visor AUDIO RECORDER/PLAYER é exibido. Essa operação criará um novo arquivo de áudio vazio chamado “S\_Audio\_\*\*\*.WAV”.

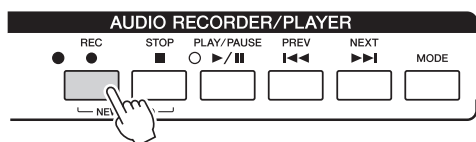

**3** Antes de gravar, verifique os níveis de gravação no medidor REC MONITOR, tocando o teclado, o estilo etc. e ajuste-os de acordo usando os botões ou controles deslizantes [1 ▲▼].

Ajuste o controle de forma que o volume não fique entrando constantemente em “vermelho” e acendendo o indicador.

#### **OBSERVAÇÃO**

Pressione os botões [▲] e [▼] de 1 simultaneamente para redefinir, de forma instantânea, o volume de gravação para 90.





#### 4 Pressione o botão [PLAY/PAUSE] para iniciar a gravação.

Imediatamente após essa operação, inicie e grave a sua apresentação.

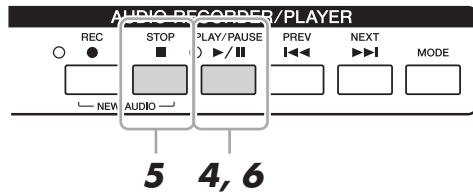

#### 5 Quando terminar a sua apresentação, pressione o botão [STOP] para parar a gravação.

Os dados gravados são salvos automaticamente na unidade de disco rígido interna (HD) como um arquivo com o nome automaticamente definido.

#### 6 Para ouvir a nova gravação, pressione o botão [PLAY/PAUSE].

Para ver o arquivo da apresentação gravada no visor de seleção de arquivos de áudio, pressione o botão [A] (FILE).

#### 7 Pressione o botão [EXIT] para sair do visor AUDIO RECORDER/PLAYER.

##### **OBSERVAÇÃO**

Você pode gravar apresentações adicionais no arquivo de áudio existente usando o método Multi Track Recording (Gravação de várias faixas). Para obter detalhes, consulte o Manual de Referência.

# Reprodução de arquivos de áudio

É possível reproduzir os seguintes formatos de arquivo neste instrumento.

- **WAV** .....Taxa de amostragem de 44,1 kHz, resolução de 16 bits, estéreo
- **MP3** .....MPEG-1 Audio Layer-3: Taxa de amostragem de 44,1/48,0 kHz, taxa de bits de 64 a 320 kbps e variável, mono/estéreo

Se quiser reproduzir um arquivo de áudio na memória Flash USB, conecte a memória Flash USB que contém esse arquivo ao terminal [USB TO DEVICE] previamente.

## 1 Pressione o botão AUDIO RECORDER/PLAYER [MODE] para acessar o visor AUDIO RECORDER/PLAYER.



## 2 Pressione o botão [A] (FILE) para acessar o visor de seleção de arquivos de áudio.

## 3 Selecione o arquivo a ser reproduzido.

Use os botões TAB [◀][▶] para selecionar o local (HD ou USB) do arquivo desejado e depois pressione um dos botões [A]–[J] correspondentes a esse arquivo.



### Exibição de informações de arquivos de áudio

Pressionar o botão [7 ▲] (INFO) acessa a janela de informações que mostra o nome, o caminho, a taxa de amostragem etc. do arquivo selecionado dentro da moldura vermelha. Para fechar a janela, pressione o botão [F] (OK).

## 4 Pressione o botão [PLAY/PAUSE] para iniciar a reprodução.

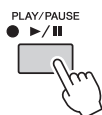

## 5 Se quiser fazer configurações ou operações relacionadas à reprodução (página 79), pressione o botão [EXIT] para retornar ao visor AUDIO RECORDER/PLAYER.

## 6 Para parar a reprodução, pressione o botão [STOP].

### OBSERVAÇÃO

- Não é possível reproduzir arquivos de áudio protegidos por DRM (Gerenciamento de direitos digitais).
- Os arquivos de áudio demoram um pouco mais para serem carregados do que outros arquivos.

### OBSERVAÇÃO

Antes de usar uma memória Flash USB, lembre-se de ler “Conexão com dispositivos USB”, na página 101.

## Operações relacionadas à reprodução

### Operações no painel

#### ● Seleção da música de áudio anterior/seguinte (botão [PREV] ou [NEXT])

Pressione o botão [PREV] ou [NEXT] para selecionar o arquivo de áudio seguinte/anterior na mesma pasta. Mantenha um desses botões pressionados para avançar/retroceder continuamente dentro do arquivo atual (em segundos).

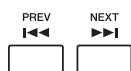

Pressionar o botão [PREV] ou [NEXT] acessa uma janela pop-up de posição do áudio que mostra a posição atual do arquivo de áudio. Quando essa janela aparece no visor, você também pode usar o dial [DATA ENTRY] para avançar/retroceder continuamente no arquivo atual.



#### ● Ajuste do equilíbrio de volume entre a música MIDI e o arquivo de áudio

##### Cross Fader

Permite ajustar o equilíbrio de volume entre a reprodução da música MIDI e do arquivo de áudio. Mover o atenuador para a esquerda aumenta o volume da reprodução da música MIDI, enquanto movê-lo para a direita aumenta o volume da reprodução de áudio.

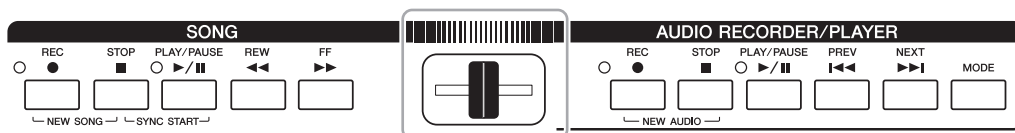

##### Botão [BALANCE]

Pressionar o botão [BALANCE] uma ou duas vezes acessa o visor BALANCE (2/2) (página 61). Nesse visor, você pode ajustar o equilíbrio de volume entre a música MIDI e o arquivo de áudio usando os botões [2 ▲▼]–[3 ▲▼]. Quando o equilíbrio estiver definido como CENTER, os níveis da música MIDI e do arquivo de áudio serão iguais. Para redefinir instantaneamente o equilíbrio como CENTER, pressione os botões [2 ▲▼] e [3 ▲▼] ao mesmo tempo.



##### OBSERVAÇÃO

Logo depois que o instrumento é ligado, o equilíbrio de volume entre a reprodução da música MIDI e a reprodução do arquivo de áudio está localizado na posição central, independentemente da posição do Cross Fader. O equilíbrio de volume pode ser ajustado por meio do Cross Fader e dos botões [2 ▲▼]–[3 ▲▼] no visor BALANCE (2/2). Em qualquer um dos casos, o equilíbrio de volume real aparece no visor BALANCE (2/2).

## Operações no visor

---



### ● Reproduzir Repetição A-B (o botão [I])

O intervalo especificado (entre os pontos A e B) pode ser reproduzido repetidamente.

#### 1 Para definir o ponto A, pressione o botão [I] quando a reprodução chegar ao ponto desejado.

O tempo definido como o ponto A aparece em “A [--:--:--]” no visor.

#### 2 Para definir o ponto B, pressione o botão [I] novamente quando a reprodução chegar ao ponto desejado.

O tempo definido como o ponto B aparece em “B [--:--:--]” no visor.

O intervalo A-B especificado do arquivo de áudio será reproduzido repetidamente.

#### 3 Para cancelar a opção Repetir reprodução, pressione o botão [I] novamente.

### ● Cancelamento de vocal (botões [5 ▲▼])

Permite cancelar ou atenuar a posição central do som estéreo. Isso permite cantar no estilo “karaoke” apenas com o acompanhamento instrumental, porque o som vocal costuma estar no centro da imagem do estéreo na maioria das gravações.

### ● Time Stretch (controle deslizante ou botões [6 ▲▼])

Permite ajustar a velocidade de reprodução de um arquivo de áudio, prolongando ou comprimindo esse arquivo. Valores mais altos resultam em um tempo mais rápido.

### ● Pitch Shift (controle deslizante ou botões [7 ▲▼])

Permite deslocar a afinação de um arquivo de áudio em etapas de semitom.

### ● Audio Volume (controle deslizante ou botões [4 ▲▼])

Permite ajustar o volume de reprodução de um arquivo de áudio.

### ● Mute (botões [3 ▲▼])

Permite tirar o som de um arquivo de áudio.

#### **OBSERVAÇÃO**

- O valor pode ser ajustado de 70% a 160%.
- A função Time Stretch não pode ser aplicada a arquivos MP3 com uma taxa de amostragem de 48 kHz.

#### **OBSERVAÇÃO**

A função Pitch Shift (Deslocamento de tom) não pode ser aplicada a arquivos MP3 com uma taxa de amostragem de 48 kHz.

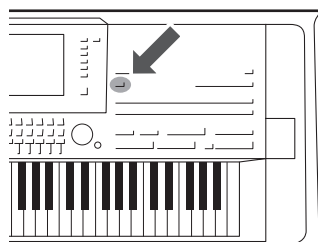

Esse recurso permite acessar as configurações de painel ideais para sua apresentação simplesmente selecionando uma “gravação” do Localizador de músicas, que inclui configurações de voz e estilo. Se quiser reproduzir uma determinada peça musical, mas não sabe as configurações de estilo e voz que seriam mais adequadas, você pode procurar gravações relevantes pelo título da peça. Além disso, ao registrar arquivos de música MIDI, música de áudio e estilo salvos em vários locais no Localizador de músicas, você pode acessar facilmente o arquivo desejado a partir da gravação correspondente.

## Como baixar gravações (configurações do painel) do site

Como padrão de fábrica, algumas gravações de amostra são fornecidas no Localizador de músicas. Para usar a função Localizador de músicas de forma mais conveniente e eficiente, recomendamos baixar as gravações no site da Yamaha e depois carregá-las no instrumento.

- 1** No computador, acesse o site a seguir e baixe o arquivo Localizador de músicas (\*\*\*.mfd) na memória Flash USB conectada ao computador.  
<http://download.yamaha.com/>
- 2** Conecte a memória Flash USB contendo o arquivo Localizador de músicas (\*\*\*.mfd) ao terminal [USB TO DEVICE] do instrumento.
- 3** Pressione o botão [MUSIC FINDER] para acessar o visor MUSIC FINDER.

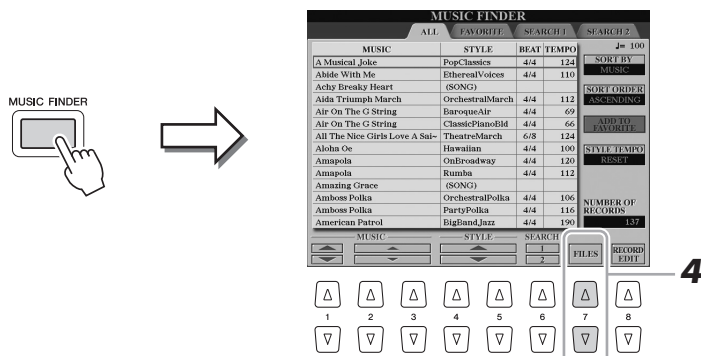

- 4** Pressione o botão [7 ▲▼] (FILES) para acessar o visor de seleção de arquivos.
- 5** Selecione o arquivo do Localizador de músicas na memória Flash USB pressionando os botões [A]–[J] para acessar uma mensagem solicitando que você selecione REPLACE ou APPEND.
- 6** Pressione o botão [G] (APPEND) se quiser adicionar gravações do arquivo do Localizador de músicas selecionado ou pressione o botão [F] (REPLACE) se quiser substituir todas as gravações pelas novas.
- 7** Pressione o botão [G] (YES) em resposta à mensagem de confirmação.
- 8** Pressione o botão [F] (YES) para concluir a operação.  
Verificando o número de gravações no canto inferior direito do visor, você pode confirmar se as gravações foram acrescentadas.

## OBSERVAÇÃO

Antes de usar uma memória Flash USB, lembre-se de ler “Conexão com dispositivos USB”, na página 101.

## OBSERVAÇÃO

Mesmo depois de acrescentar ou substituir as Gravações do localizador de músicas, você pode restaurar as configurações de fábrica originais selecionando o arquivo “MusicFinderPreset” no visor PRESET da etapa.

## Seleção da gravação desejada (configurações de painel)

- 1 Pressione o botão [MUSIC FINDER] para acessar o visor MUSIC FINDER.

Cada entrada é chamada de "Gravação." Ela mostra os títulos de música (MUSIC) e informações dos estilos incluídos.



MUSIC	STYLE	BEAT	TEMPO
A Musical Joke	PopClassica	4/4	124
Abide With Me	EtherealVoices	4/4	110
Acha Ensky Heart	(SONG)		
Aida Triumph March	OrchestralMarch	4/4	112
Air On The G String	BaroqueAir	4/4	69
Air On The G String	ClassicPianoBM	4/4	66
All The Nice Girls Love A Sal-	TheatreMarch	6/8	124
Aloha Oe	Hawaiian	4/4	100
Amapola	OnBroadway	4/4	120
Amapola	Rumba	4/4	112
Amazing Grace	(SONG)		
Amboos Polka	OrchestralPolka	4/4	106
Amboos Polka	PartyPolka	4/4	116
American Patrol	BigBandJazz	4/4	190

- 2 Use os botões [2 ▲▼]/[3 ▲▼] para selecionar a gravação desejada.

Também é possível usar o dial [DATA ENTRY] e o botão [ENTER]. As configurações do painel na gravação são acessadas. Quando a gravação incluindo o nome do estilo é selecionada, os botões [ACMP] e [SYNC START] são ativados, e o estilo correspondente é acessado. Isso permite iniciar a reprodução de estilo imediatamente.

### Classificação das gravações

Pressione o botão [F] (SORT BY) repetidamente, se necessário, para alterar a classificação das gravações: por MUSIC (peça musical), STYLE, BEAT ou TEMPO. Pressione o botão [G] (SORT ORDER) para alternar a ordem, crescente ou decrescente.

Ao classificar gravações por MUSIC, use o botão [1 ▲▼] para navegar pelos nomes das músicas em ordem alfabética, para cima ou para baixo.

Ao classificar gravações por STYLE, use o botão [4 ▲▼]/[5 ▲▼] para navegar pelos nomes de estilos em ordem alfabética, para cima ou para baixo.

Pressione simultaneamente os botões [▲] e [▼] para mover o cursor até a primeira gravação.

- 3 Toque o estilo especificando os acordes com a mão esquerda e toque a melodia com a mão direita.

### Para impedir a mudança do tempo durante a reprodução do estilo ao selecionar outra gravação

Pressione o botão [I] (STYLE TEMPO) para definir "STYLE TEMPO" como "HOLD" ou "LOCK." Quando definido como "LOCK", o tempo será bloqueado durante interrupções e reproduções. Se quiser redefinir o tempo sempre que você selecionar outra gravação, defina-o como "RESET".

# Como procurar gravações (configurações de painel)

É possível pesquisar as gravações especificando o título ou a palavra-chave de uma música com o uso da função de pesquisa do Localizador de músicas.

- 1** No visor MUSIC FINDER, pressione o botão [6 ▲] (SEARCH 1) para acessar o visor SEARCH 1.

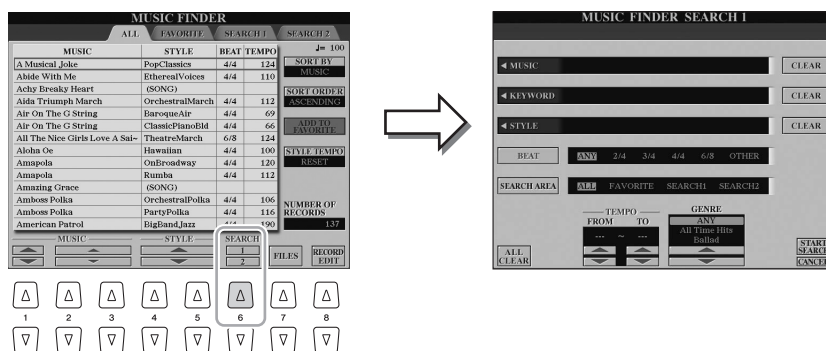

- 2** Informe os critérios de pesquisa.

[A]	MUSIC	Acessa a janela de entrada de caracteres (página 34) para inserir o título da música. Para apagar o título informado, pressione o botão [F] (CLEAR).
[B]	KEYWORD	Acessa a janela de entrada de caracteres (página 34) para inserir a palavra-chave. Para apagar a palavra-chave inserida, pressione o botão [G] (CLEAR).
[C]	STYLE	Acessa o visor de seleção de estilo (página 51). Depois de selecionar o estilo com os botões [A]–[J], pressione o botão [EXIT] para retornar ao visor SEARCH 1. Para apagar o nome do estilo informado, pressione o botão [H] (CLEAR).
[D]	BEAT	Especifica a fórmula de compasso. Todas as configurações de batida serão incluídas na pesquisa se você selecionar ANY.
[E]	SEARCH AREA	Seleciona um local específico (a guia da parte superior do visor MUSIC FINDER).
[1 ▲▼]	ALL CLEAR	Apaga todos os critérios de pesquisa informados.
[3 ▲▼]	TEMPO FROM	Define o intervalo do tempo que você deseja usar para a pesquisa.
[4 ▲▼]	TEMPO TO	
[5 ▲▼]/ [6 ▲▼]	GENRE	Seleciona o gênero musical desejado.

- 3** Pressione o botão [8 ▲] (START SEARCH) para iniciar a pesquisa.

Depois que a pesquisa estiver concluída, as gravações resultantes aparecerão na página SEARCH 1. Se nenhuma gravação estiver listada, repita as etapas 2 e 3 usando outro título da música ou palavra-chave.

- 4** Use os botões [2 ▲▼]/[3 ▲▼] para selecionar a gravação desejada.

- 5** Toque o estilo especificando os acordes com a mão esquerda e tocando a melodia com a mão direita.

### OBSERVAÇÃO

Para cancelar a pesquisa, pressione o botão [8 ▼] (CANCEL).

### OBSERVAÇÃO

Se quiser inserir duas ou mais palavras-chave, insira uma vírgula entre cada palavra.

### OBSERVAÇÃO

Se você selecionar uma batida de 2/4 ou 6/8, poderá pesquisar um estilo adequado para a apresentação de uma música em uma dessas batidas, mas o estilo real será criado com o uso de uma batida de 4/4.

### OBSERVAÇÃO

Se quiser manter os resultados de pesquisa de gravação atuais e iniciar outra pesquisa, use o botão [6 ▼] (SEARCH 2). (As gravações da pesquisa atual permanecerão na página SEARCH 1.)

## Registro de uma música MIDI, música de áudio ou estilo em uma gravação

Registrando arquivos de música MIDI, música de áudio ou estilo em vários locais (PRESET, USER, HD e USB) no Localizador de músicas, você pode acessar facilmente seus arquivos favoritos.

- 1** No visor de seleção de música, áudio ou estilo, selecione o arquivo desejado.



- 2** Música MIDI/estilo  
Pressione o botão [5 ▼] (ADD TO MF) para registrar o arquivo selecionado no Localizador de músicas.

Música de áudio

- 2** Pressione o botão [5 ▲] (ADD TO MF) para registrar o arquivo selecionado no Localizador de músicas.

O visor muda automaticamente para o visor MUSIC FINDER RECORD EDIT. Se quiser, você pode alterar o título da música e sua palavra-chave, entre outras tarefas. Para obter detalhes sobre como editar as gravações, consulte o Manual de Referência no site.

- 3** Pressione o botão [8 ▲] (OK) para registrar o arquivo.

- 4** Verifique se a gravação registrada é mostrada no visor MUSIC FINDER.

Na coluna STYLE da gravação, a música MIDI é registrada como “(SONG)”, a música de áudio é registrada como “(AUDIO)” e o estilo é registrado de acordo com o seu nome.

### OBSERVAÇÃO

- Se quiser registrar arquivos na memória Flash USB, conecte a memória Flash USB que contém os dados ao terminal [USB TO DEVICE].
- Antes de usar uma memória Flash USB, lembre-se de ler “Conexão com dispositivos USB”, na página 101.

### OBSERVAÇÃO

Verifique se o MENU 1 é exibido no canto inferior direito do visor (página 26).

### OBSERVAÇÃO

Arquivos de gravação de várias faixas (.aud) não podem ser registrados no Localizador de músicas. Para obter informações sobre a gravação de várias faixas, consulte o Manual de Referência no site.

### OBSERVAÇÃO

Para cancelar a operação, pressione o botão [8 ▼] (CANCEL).

## Acesso à música MIDI, à música de áudio ou ao estilo registrado no Localizador de músicas

Você pode acessar a música MIDI, a música de áudio ou o estilo registrado da mesma maneira descrita nas seções “Seleção da gravação desejada” (página 82) e “Como procurar gravações” (página 83).

- Para reproduzir a música MIDI selecionada, pressione o botão [PLAY/PAUSE] em SONG.
- Para reproduzir a música de áudio selecionada, pressione o botão [PLAY/PAUSE] em AUDIO RECORDER/PLAYER.
- Para reproduzir o estilo, especifique os acordes com a mão esquerda e toque a melodia com a mão direita.

### OBSERVAÇÃO

Se você registrar uma música MIDI, uma música de áudio ou um estilo na memória Flash USB em uma gravação, certifique-se de conectar a memória Flash USB ao terminal [USB TO DEVICE] quando a acessar por meio da Gravação do localizador de músicas.



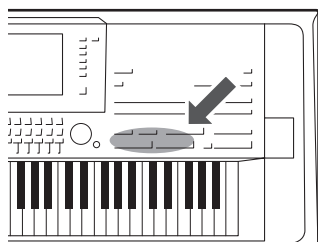

A função de memória de registro permite salvar (ou “registrar”) praticamente todas as configurações de painel em um botão de memória de registro, chamando-as em seguida com o simples pressionamento de botão. As configurações registradas para oito botões Registration Memory (Memória de registro) devem ser salvas como um único banco (arquivo).

## Registro das suas configurações de painel

### 1 Configure os controles do painel (como voz, estilo e efeitos, entre outros) conforme desejado.

Consulte a seção Registro do “Gráfico de parâmetros” na Lista de dados (página 10) para obter mais informações sobre os parâmetros que podem ser registrados com a função Registration Memory.

### 2 Pressione o botão [MEMORY] na seção REGISTRATION MEMORY.

O visor para seleccionar os grupos que serão registrados é exibido.

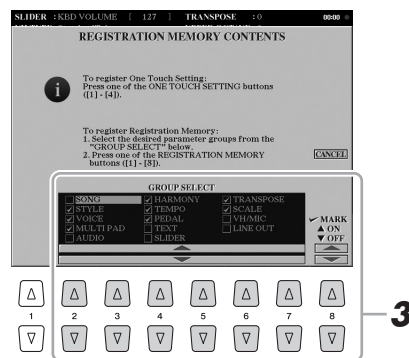
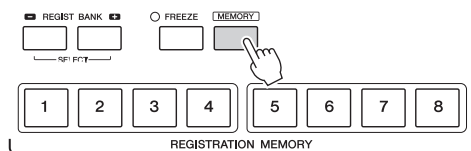

### 3 Determine os grupos que você deseja registrar.

Selecione os grupos desejados usando os botões [2 ▲▼]–[7 ▲▼] e, em seguida, insira ou remova a marca de seleção usando os botões [8 ▲] (MARK ON)/ [8 ▼] (MARK OFF). Os grupos com marcas de seleção serão registrados. Para cancelar a operação, pressione o botão [I] (CANCEL).

- 4** Pressione um dos botões REGISTRATION MEMORY [1]–[8] no qual você deseja memorizar a configuração de painel.



O botão memorizado fica vermelho, indicando que o botão numérico contém dados e seu número está selecionado.

#### Sobre o status da lâmpada

- **Vermelho:** dados registrados e selecionados atualmente
- **Azul:** dados registrados, mas não selecionados atualmente
- **Off:** nenhum dado registrado

- 5** Registre várias configurações de painel em outros botões repetindo as etapas de 1 a 4.

Para chamar as configurações registradas, basta pressionar o botão numérico desejado.

#### AVISO

Se você selecionar o botão cuja lâmpada está acesa em vermelho ou azul, a configuração de painel anteriormente memorizada no botão será apagada e substituída pelas novas configurações.

#### OBSERVAÇÃO

- As configurações do painel registradas nos botões numerados são preservadas mesmo quando o instrumento é desligado. Para excluir todas as oito configurações do painel atuais, desligue a chave Liga/Desliga enquanto mantém pressionada a segunda tecla na extremidade direita do teclado (Tyros5-76: F#6, Tyros5-61: B5).
- Você também pode desativar a chamada de grupos específicos ao acessar as configurações do painel registradas: [FUNCTION] → [E] REGIST SEQUENCE/FREEZE/VOICE SET → TAB [◀][▶] FREEZE.

## Como salvar a memória de registros como um arquivo de Banco

Você pode salvar todas as oito configurações de painel registradas como um único arquivo do Banco de memória do registro.

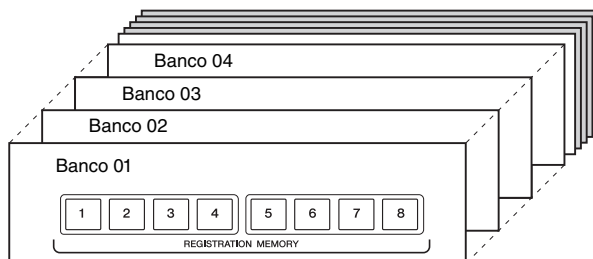

- 1** Pressione simultaneamente os botões REGIST BANK [+] e [-] para acessar o visor de seleção do banco de registro.

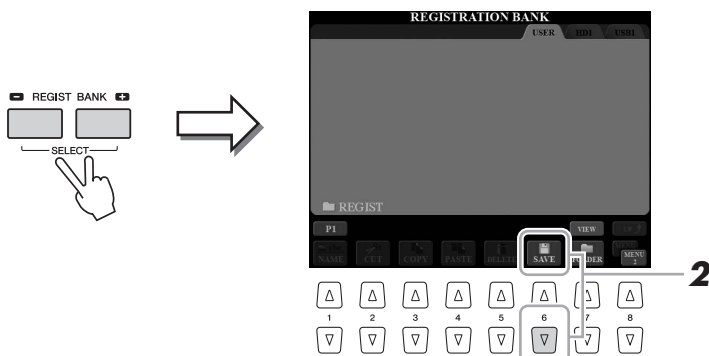

- 2** Pressione o botão [6 ▼] (SAVE) para salvar o arquivo de banco.

Para obter instruções sobre como salvar, consulte a página 29.

#### OBSERVAÇÃO

Verifique se o MENU 2 é exibido no canto inferior direito do visor (página 26).

## Chamada de uma configuração do painel registrada

Os arquivos salvos de Banco de memória do registro podem ser chamadas com o uso dos botões REGIST BANK [-]/[+] ou do procedimento a seguir.

- 1 Pressione simultaneamente os botões REGIST BANK [+] e [-] para acessar o visor de seleção REGISTRATION BANK.**
- 2 Pressione um dos botões [A]–[J] para selecionar um banco.**  
Também é possível usar o dial [DATA ENTRY] e o botão [ENTER] para selecionar um banco.
- 3 Pressione um dos botões numerados ([1]–[8]) acesos em azul na seção Registration Memory.**

### OBSERVAÇÃO

- Ao chamar as configurações, incluindo a seleção de arquivo de música, estilo ou texto em um dispositivo de armazenamento USB, verifique se o dispositivo adequado que inclui esse arquivo de música, estilo ou texto registrado está conectado ao terminal [USB TO DEVICE].
- Antes de usar uma memória Flash USB, lembre-se de ler "Conexão com dispositivos USB", na página 101.

## Confirmação das informações na Memória de registro

Você pode acessar o visor de informações para examinar que vozes e estilos estão memorizados nos botões [1]–[8] de um Banco de memória do registro.

- 1 Pressione simultaneamente os botões REGIST BANK [+] e [-] para acessar o visor de seleção do banco de registros e use os botões [A]–[J] para selecionar o banco desejado.**

Também é possível usar o dial [DATA ENTRY] e o botão [ENTER] para selecionar um banco.

### OBSERVAÇÃO

Para acessar instantaneamente o visor de informações do Banco de memória do registro atualmente selecionado, pressione o botão [DIRECT ACCESS] e um dos botões REGISTRATION MEMORY [1]–[8] em sequência.

- 2 Pressione o botão [6 ▼] (INFO) para acessar o visor de informações.**

### OBSERVAÇÃO

Verifique se o MENU 1 é exibido no canto inferior direito do visor (página 26).

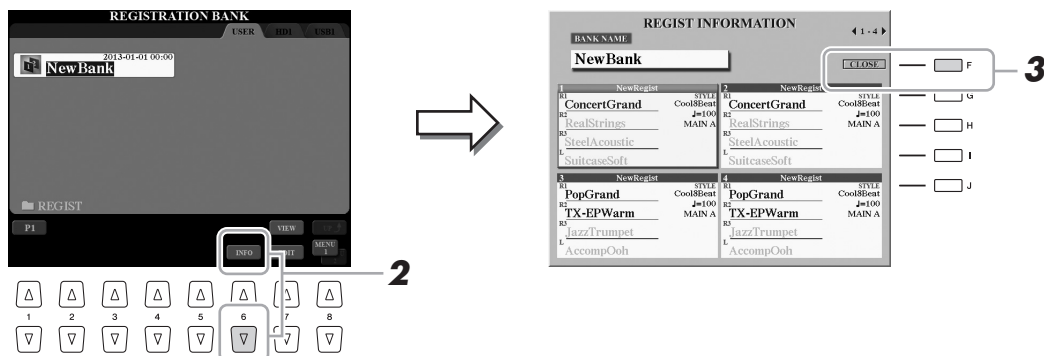

Usando os botões TAB [◀][▶], você pode alternar entre as duas páginas do visor de informações: informações para os botões [1]–[4] e informações para os botões [5]–[8] em Registration Memory.

- 3 Pressione o botão [F] (CLOSE) para fechar o visor de informações.**

### OBSERVAÇÃO

Se uma determinada parte da voz estiver desativada, o nome da voz da parte correspondente aparecerá em cinza.

# 8

# Microfone

– Adição de harmonias vocais e Synth Vocoder ao seu canto –

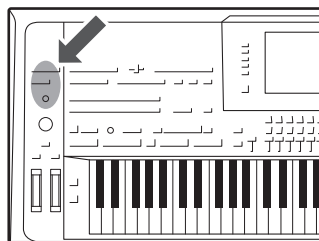

Conectando um microfone à saída [MIC INPUT] (aceita conectores de plugue XLR ou conectores de plugue para fone padrão de 1/4 de polegada), você pode se divertir cantando com a sua própria apresentação no teclado ou com a reprodução de uma música. O instrumento reproduz seus sons vocais através do sistema de alto-falantes conectado (página 15). Além disso, você pode aplicar automaticamente vários efeitos de harmonia vocal à sua voz enquanto canta, ou pode usar o Synth Vocoder para inserir as características exclusivas da sua voz no sintetizador e outros sons.

## Conexão de um microfone

- 1** Antes de ligar o instrumento, deixe o botão giratório [MIC GAIN] na posição mínima.

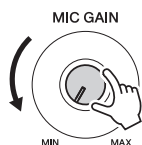

- 2** Conecte um microfone à saída [MIC INPUT].

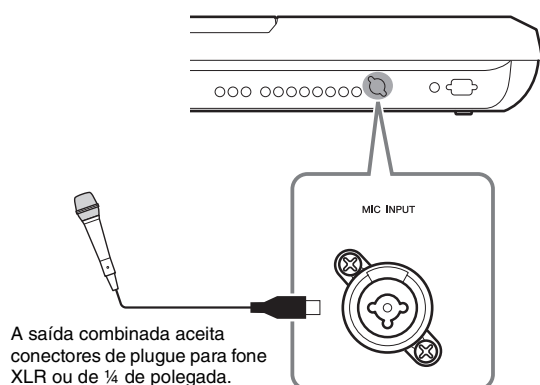

A saída combinada aceita conectores de plugue para fone XLR ou de 1/4 de polegada.

- 3** Ligue o instrumento.

- 4** (Se necessário, ligue o microfone.) Ajuste o botão giratório [MIC GAIN] enquanto canta ao microfone.

Ajuste o botão giratório [MIC GAIN] de forma que o medidor INPUT LEVEL acenda uma luz verde ou amarela no visor MIC SETTING (acessado quando o botão [MIC SETTING] é pressionado). O medidor não deve acender na cor laranja ou vermelha, pois isso indica que o nível de entrada está muito alto.

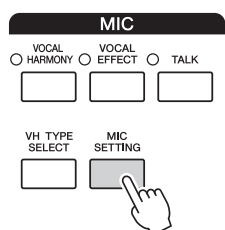

### **OBSERVAÇÃO**

Convém usar um microfone dinâmico com impedância de 250 ohms.

## 5 Ajuste o equilíbrio de volume entre o som do microfone e o som do instrumento no visor BALANCE (página 61).

### Desconexão do microfone

- 1 Coloque o botão giratório [MIC GAIN] na posição mínima.
- 2 Desconecte o microfone da saída [MIC INPUT].

## Uso da harmonia vocal

Esta seção aborda os efeitos de harmonia vocal que podem ser aplicados à voz por meio do som do microfone.

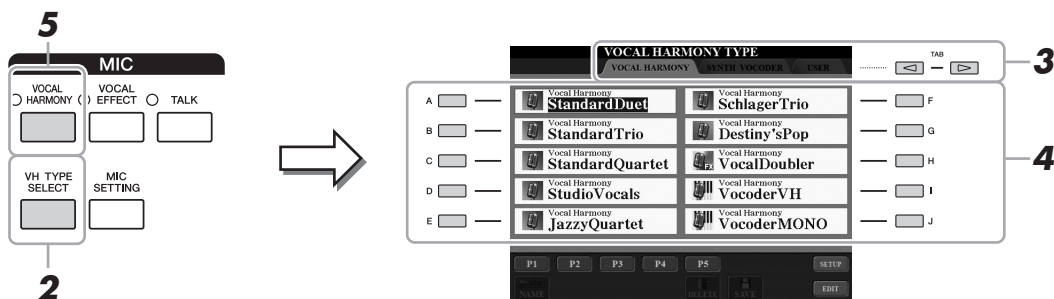

- 1 Conecte o microfone ao instrumento (página 88).
- 2 Pressione o botão [VH TYPE SELECT] para acessar o visor de seleção do tipo de harmonia vocal.



- 3 Use os botões TAB [◀][▶] para selecionar a guia VOCAL HARMONY.

- 4 Utilize os botões [A] a [J] para selecionar o tipo de harmonia vocal desejado.

A harmonia vocal apresenta três modos diferentes que podem ser selecionados automaticamente pela seleção de um tipo de harmonia vocal.

Ícone	Modo	Descrições
 (Microfone)	Acorde	As notas harmônicas são determinadas pelos acordes tocados por você na seção de acordes (com [ACMP] ativado), na seção da mão esquerda (com [ACMP] desativado e [LEFT] ativado) ou pelos dados de acorde de uma música.
 (Microfone com efeitos)		As notas harmônicas são determinadas da mesma forma como no microfone acima. No entanto, efeitos como Vocal Doubler e Short Delay são aplicados. A harmonia poderá ou não ser aplicada, dependendo do tipo selecionado. (Se a harmonia não for aplicada, o botão [VOCAL HARMONY] não ficará aceso.)
 (Microfone e teclado)	Vocoder	O som do microfone sai pelas notas tocadas por você no teclado ou pelas notas de reprodução da música.
	Vocoder-Mono	Igual ao Vocoder basicamente. Nesse modo, apenas melodias com uma nota ou linhas podem ser reproduzidas (com a prioridade na última nota).

- 5 Se necessário, pressione o botão [VOCAL HARMONY] para ativar essa função.

## 6 Siga as etapas a seguir, dependendo do tipo (e do modo) selecionado.

Se você selecionou um dos tipos de acorde:

**6-1** Ative o botão [ACMP].



**6-2** Toque acordes com a mão esquerda ou reproduza a música que contém dados de acorde.  
As harmonias vocais baseadas nos acordes são aplicadas ao canto.

### **OBSERVAÇÃO**

Se você selecionou um tipo com um ícone "FX", a sua voz será processada com efeitos, mas pode não ter harmonias aplicadas.

Se você selecionou um dos tipos Vocoder ou Vocoder-Mono:

**6-1** Acesse a janela SETUP (Configuração) no visor pressionando o botão [8 ▲].

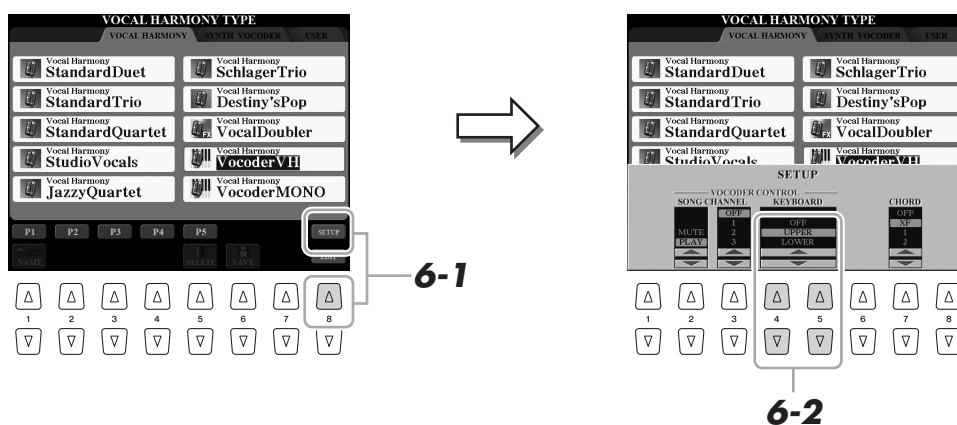

**6-2** Utilize os botões [4 ▲▼]/[5 ▲▼] para alterar a configuração do teclado (OFF, UPPER, LOWER), se necessário.

Quando UPPER ou LOWER for selecionada, tocar a seção da mão direita ou da mão esquerda do teclado controlará o efeito Vocoder. Quando OFF for selecionada, tocar o teclado não controlará o efeito Vocoder. Para obter mais informações sobre a configuração do teclado para controlar o efeito Vocoder, consulte o Manual de Referência no site.

**6-3** Toque melodias no teclado e reproduza uma música, além de cantar ao microfone.

Você observará que não precisa cantar as notas com afinação. Seu som vocal (palavras, consoantes, vogais etc.) será inserido nas notas ou nas linhas isoladas que você tocar no teclado ou nas notas da reprodução da música.

### **OBSERVAÇÃO**

Para tipos Vocoder, o efeito é aplicado a, no máximo, três notas do acorde tocado; para Vocoder-Mono, o efeito será aplicado apenas a notas simples (a última nota tocada).

## Uso da função Talk

Ativar a função Talk (Fala) pressionando o botão [TALK] permite alterar instantaneamente as configurações de fala do microfone. Isso é útil quando você deseja fazer anúncios entre apresentações.

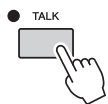

Você também pode ajustar as configurações da fala para adaptá-la às suas preferências. Para obter detalhes, consulte o Manual de Referência no site.

# Uso do Synth Vocoder

Este são efeitos especiais que inserem as características exclusivas da sua voz no sintetizador e outros sons, para obter efeitos robóticos e de máquina incomuns, além de sons de coro exclusivos, que podem ser controlados com seu próprio canto e reprodução.

O ícone de definição (Microfone e suporte) é indicado à esquerda de cada Synth Vocoder.

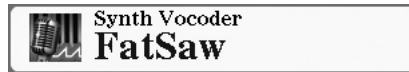

- 1** Execute as etapas 1 a 2 de “Uso da harmonia vocal” na página 89.
- 2** No visor de seleção do tipo de harmonia vocal, use os botões TAB [◀][▶] para selecionar a guia SYNTH VOCODER.



- 3** Utilize os botões [A] a [J] para selecionar o tipo de Synth Vocoder desejado.
- 4** Se necessário, pressione o botão [VOCAL HARMONY] para ativar essa função.
- 5** Tente manter uma nota pressionada no teclado e fale ou cante no microfone.

Além disso, tente alterar as notas à medida que diz/canta palavras diferentes, atingindo uma nota separada para cada palavra.

### OBSERVAÇÃO

Você pode alterar a configuração do teclado (OFF/UPPER/LOWER), determinando que parte do teclado (ou música) controla o efeito. Pressione [VH TYPE SELECT] → [8 ▲] (SETUP) → [4 ▲▼]/[5 ▲▼] (KEYBOARD). Para obter detalhes, consulte o Manual de Referência no site.

# 9

## Console de mixagens

– Edição do volume e do equilíbrio tonal –

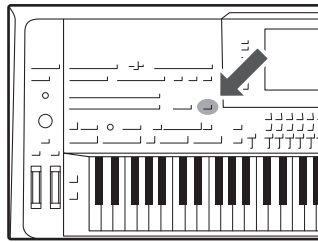

O Console de mixagens oferece o controle intuitivo sobre os aspectos das partes do teclado e os canais de estilo/música MIDI, incluindo o equilíbrio de volume e o timbre dos sons. Ele permite ajustar os níveis e a posição estéreo (panorâmica) de cada voz para definir o melhor equilíbrio e a imagem estéreo e permite definir como os efeitos são aplicados.

### Procedimento básico

- 1 Pressione o botão [MIXING CONSOLE] para acessar o visor MIXING CONSOLE.



- 2 Pressione o botão [MIXING CONSOLE] repetidamente para acessar o visor MIXING CONSOLE referente às partes relevantes.

O nome da parte é indicado no alto do visor.

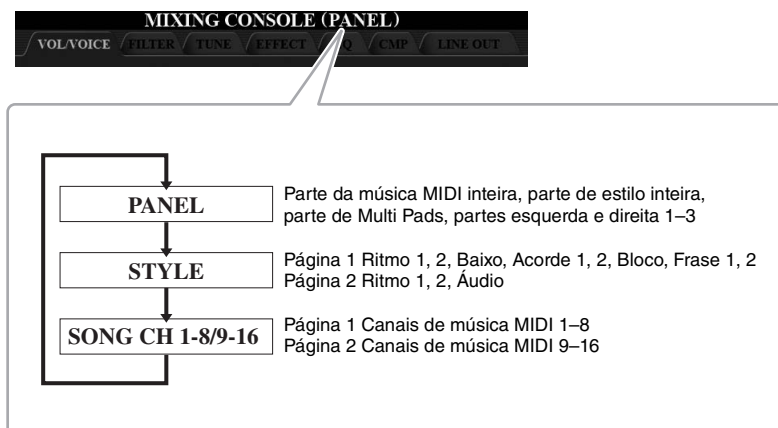

#### **OBSERVAÇÃO**

Para visores com PAGE 1 e PAGE 2, alterne entre as páginas pressionando o botão [A] (PART).

PRÓXIMA PÁGINA



### 3 Use os botões TAB [◀][▶] para acessar a página desejada.

Para obter detalhes sobre cada página, consulte o Manual de Referência no site.

- **VOL/VOICE** .....Altera a voz de cada parte e ajusta a panorâmica e o volume de cada parte.
- **FILTER** .....Ajusta o conteúdo harmônico (ressonância) e a clareza do som.
- **TUNE**.....Configurações relacionadas à afinação (sintonia, transposição, etc.).
- **EFFECT** .....Seleciona o tipo de efeito e ajusta sua profundidade para cada parte.
- **EQ** .....Ajusta parâmetros de equalização para corrigir o tom ou o timbre do som.
- **CMP**.....A configuração de Master Compressor que determina a dinâmica do som geral. Consulte a página 94.
- **LINE OUT** .....Você pode especificar a saída de cada parte em qualquer um dos conectores LINE OUT. Para partes de percussão, é possível até mesmo selecionar instrumentos específicos para saída via qualquer conector LINE OUT.

#### **OBSERVAÇÃO**

O efeito Master Compressor não é aplicado à reprodução do áudio ou ao som do metrônomo.

### 4 Use os botões [A]–[J] para selecionar um parâmetro e use os controles deslizantes/botões [1]–[8] para definir o valor de cada parte.

#### **OBSERVAÇÃO**

Para redefinir o valor padrão de cada parâmetro, pressione os valores [▲] e [▼] do botão correspondente ([1]–[8]) ao mesmo tempo.

### 5 Salve suas configurações do Console de mixagens.

#### • Para salvar as configurações do visor PANEL:

Registre-as na memória de registro (página 85).

#### • Para salvar as configurações do visor STYLE:

Salve-as como dados de estilo. Se desejar chamar novamente as configurações para uso futuro, selecione o arquivo de estilo salvo aqui.

**1** Acesse o visor de operações.

[CREATOR] → [B] STYLE CREATOR

**2** Pressione o botão [EXIT] para fechar o visor RECORD.

**3** Pressione o botão [I] (SAVE) para acessar o visor de seleção de estilo e depois salve seus dados (página 29).

#### • Para salvar as configurações do visor SONG CH 1–8/9–16:

Primeiro registre as configurações editadas como parte dos dados de música (SETUP), depois salve a música. Se desejar chamar novamente as configurações para uso futuro, selecione o arquivo de música salvo aqui.

**1** Acesse o visor de operações.

[CREATOR] → [A] SONG CREATOR

**2** Use os botões TAB [◀][▶] para selecionar a página CHANNEL.

**3** Use os botões [A]/[B] para selecionar “SETUP”.

**4** Pressione o botão [D] (EXECUTE).

**5** Pressione o botão [I] para acessar o visor de seleção de música e depois salve seus dados (página 29).

#### **OBSERVAÇÃO**

Você poderá definir instantaneamente o mesmo valor de parâmetro para todos os botões se mantiver os botões [A]–[J] simultaneamente pressionados e usar os botões [1 ▲▼]–[8 ▲▼] (ou o dial DATA ENTRY).

## Master Compressor

O compressor é um efeito geralmente usado para limitar e reduzir a dinâmica (suavidade/intensidade) de um sinal de áudio. Para sinais que variam amplamente em dinâmica, como vocais e partes de violão, ele “comprime” o intervalo dinâmico, deixando efetivamente os sons suaves mais altos e os sons altos mais suaves. Quando usado com o ganho para reforçar o nível geral, ele cria um som de alto nível mais consistente e potente.

### Edição das configurações de Master Compressor

Selecione a página CMP na etapa 3 da página 93.



[G]	ON/OFF	Ativa ou desativa o efeito Master Compressor.
[2 ▲▼]/ [3 ▲▼]	TYPE	Seleciona um tipo de efeito Master Compressor.  <b>OBSERVAÇÃO</b> Por padrão, o tipo é definido como “TRS-MS05” (a configuração mais apropriada para uso com o sistema de alto-falantes opcional TRS-MS05).
[4 ▲▼]	THRESHOLD OFFSET	Determina o limiar (nível mínimo em que a compressão é iniciada).
[5 ▲▼]	RATIO OFFSET	Determina a taxa de compressão (o quanto o intervalo dinâmico é comprimida).
[7 ▲▼]	GAIN OFFSET	Determina o nível de saída.

## Como salvar as configurações de Master Compressor

As configurações de Master Compressor editadas na página 94 podem ser salvas como o tipo User Compressor (Compressor do usuário).

- 1** Pressione o botão [I] (SAVE) para acessar o visor USER MASTER COMPRESSOR.

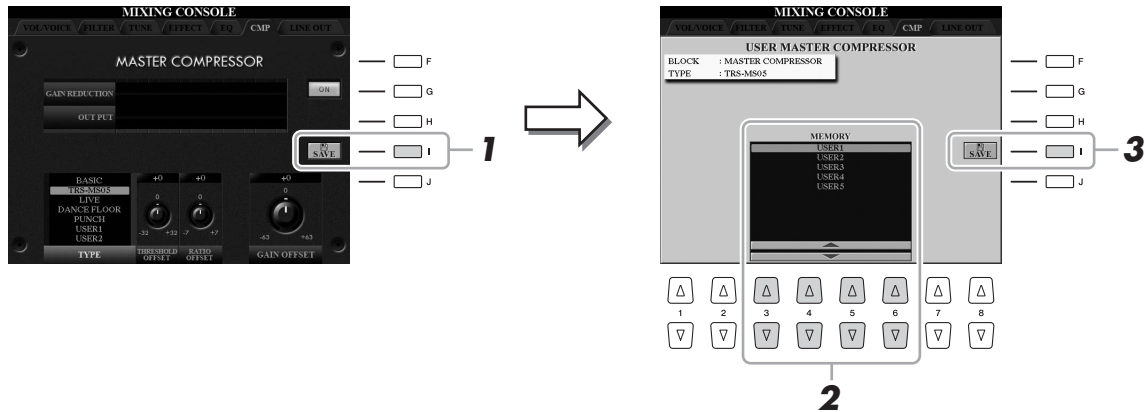

- 2** Selecione o destino no qual o compressor principal do usuário deve ser salvo, usando os botões [3 ▲▼]–[6 ▲▼].
- 3** Pressione o botão [I] (SAVE) para abrir o visor SAVE.
- 4** Insira o nome (página 34) do tipo de compressor editado e pressione o botão [8 ▲] (OK) para salvar as configurações.
- 5** Pressione o botão [EXIT] para retornar ao visor anterior.

O tipo de compressor salvo aparece na seleção TYPE, no canto inferior esquerdo do visor.

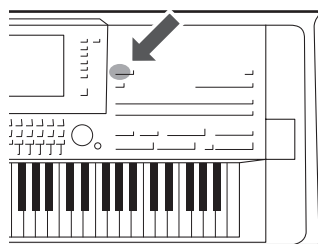

A seção Utility no menu Function fornece várias ferramentas e configurações práticas para o Tyros5. Ela inclui configurações gerais que afetam o instrumento inteiro e configurações detalhadas para funções específicas. Também estão inclusos controles de mídia de armazenamento e funções de redefinição de dados, como formatação de discos.

## Procedimento básico

### 1 Acesse o visor de operações.

[FUNCTION] → [H] UTILITY

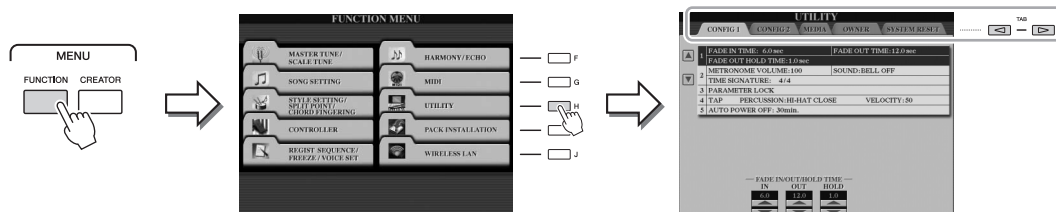

### 2 Use os botões TAB [◀][▶] para acessar a página desejada.

- **CONFIG1** ..... Configurações gerais, como o tempo de aumento/redução gradual, o som do metrônomo, o bloqueio de parâmetros, o som de tempo da batida e o desligamento automático desativado.
- **CONFIG2** ..... Configurações gerais, como saída LINE OUT, o tempo da tela pop-up, articulação automática S.Art2! etc.
- **MEDIA** ..... Configurações relacionadas à mídia instalada (unidade de disco rígido interna ou memória Flash USB), como formatação (página 102) e confirmação do tamanho da memória.
- **OWNER**..... Configurações do nome do proprietário, idioma das mensagens (página 18) e plano de fundo do visor principal. Operações de backup/restauração de configurações de parâmetros (página 35) também podem ser feitas nessa página.
- **SYSTEM RESET** ..... Salva/redefine as configurações do instrumento.

Para obter detalhes sobre as configurações em Utilitário, consulte o Manual de Referência no site.

### 3 Se necessário, use os botões [A]/[B] para selecionar o parâmetro desejado.

### 4 Altere as configurações usando os botões [1 ▲▼]–[8 ▲▼] ou execute a operação usando os botões [A]–[J].

Este capítulo aborda os conectores deste instrumento. Para ver onde esses conectores estão localizados no instrumento, consulte as páginas 14–15.

**⚠ CUIDADO**

Antes de conectar o instrumento a outros componentes eletrônicos, desligue todos esses componentes. Além disso, antes de ligar ou desligar qualquer componente, ajuste o volume para o nível mínimo (0). Do contrário, pode haver dano ao componente, choque elétrico ou mesmo uma perda permanente da audição.

## Conectando um microfone (saída [MIC INPUT])

Ao conectar um microfone, você pode se divertir cantando durante a sua apresentação no teclado ou com a reprodução de uma música, além de gravar a sua apresentação vocal usando a função Audio Recorder. Verifique se você tem um microfone dinâmico convencional.

Para obter instruções sobre como conectar um microfone, consulte a página 88.

## Conexão de dispositivos de áudio (saídas LINE OUT, saídas AUX IN)

### Conexão do alto-falante opcional Yamaha TRS-MS05

Para obter instruções, consulte as páginas 106–107.

**👉 IMPORTANTE**

Como o Tyros5 não tem alto-falantes embutidos, sua saída de som precisa ser monitorada com o uso de equipamentos de áudio externos. Como alternativa, use um par de fones de ouvido (página 15).

## Uso de dispositivos de áudio externos para reprodução

As saídas [LINE OUT] são usadas para enviar a saída do Tyros5 a um amplificador de teclado, sistema de som estéreo ou console de mixagens. Se estiver conectando o Tyros5 a um sistema de som mono, use apenas o plugue [L/L+R]. Quando apenas essa saída está conectada (com o uso de um plugue para fone padrão), os canais esquerdo e direito se combinam e são reproduzidos através dessa saída, fornecendo uma mixagem mono conveniente do som estéreo do Tyros5.

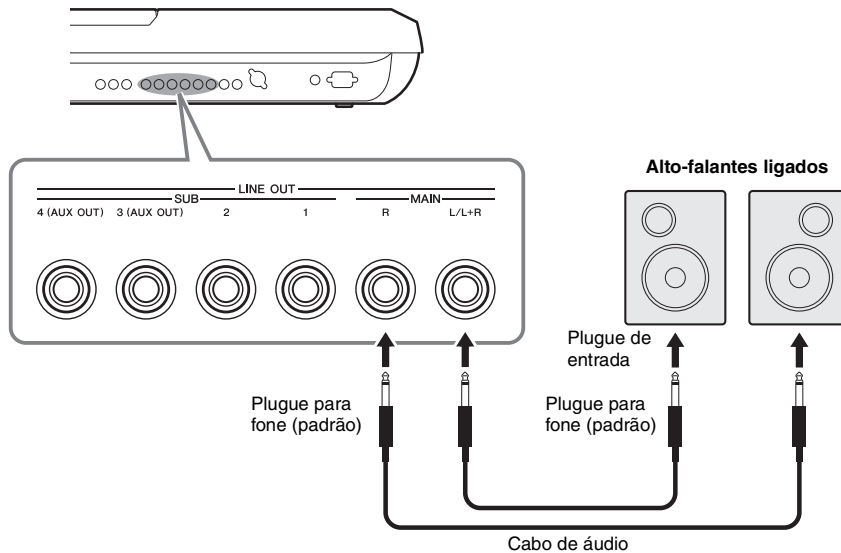

### **OBSERVAÇÃO**

Você pode enviar uma parte específica para qualquer saída LINE OUT SUB desejada. É possível acessar o visor de operações via: [MIXING CONSOLE] → TAB [◀|▶] LINE OUT. Para obter detalhes, consulte o Manual de Referência no site.

### **AVISO**

Para evitar possíveis danos, desligue primeiramente o instrumento e depois o dispositivo externo. Quando for desligar os equipamentos, desligue primeiramente o dispositivo externo e depois o instrumento. Como este instrumento pode ser desligado automaticamente devido à função Auto Power Off (página 17), desligue o dispositivo externo ou desabilite a função Auto Power Off quando não quiser utilizar o instrumento.

### **Como alternar a função das saídas LINE OUT SUB [3]–[4] para as saídas AUX OUT**

Você pode alternar a função das saídas LINE OUT SUB [3]–[4] para as saídas AUX OUT através do visor do instrumento que é acessado via [MIXING CONSOLE] → TAB [◀|▶] LINE OUT. Para obter detalhes, consulte o Manual de Referência no site.

### **AVISO**

Não troque a reprodução das saídas AUX OUT para as saídas AUX IN. Se você fizer essa conexão, a entrada de sinal nas saídas AUX IN será gerada a partir das saídas AUX OUT, resultando possivelmente em um loop de realimentação que impossibilitará uma apresentação normal, podendo até mesmo danificar o equipamento.

### **OBSERVAÇÃO**

O volume das saídas AUX OUT não pode ser controlado por MASTER VOLUME.

## Como tocar dispositivos de áudio externos com o Tyros5

Você pode conectar as saídas de um dispositivo externo (como um CD player, um player de áudio portátil e um gerador de tom, entre outros) às saídas AUX IN [L/L+R]/[R] do instrumento e, dessa maneira, ouvir o som desse dispositivo através de fones de ouvido ou dos alto-falantes opcionais Yamaha TRS-MS05 do Tyros5.

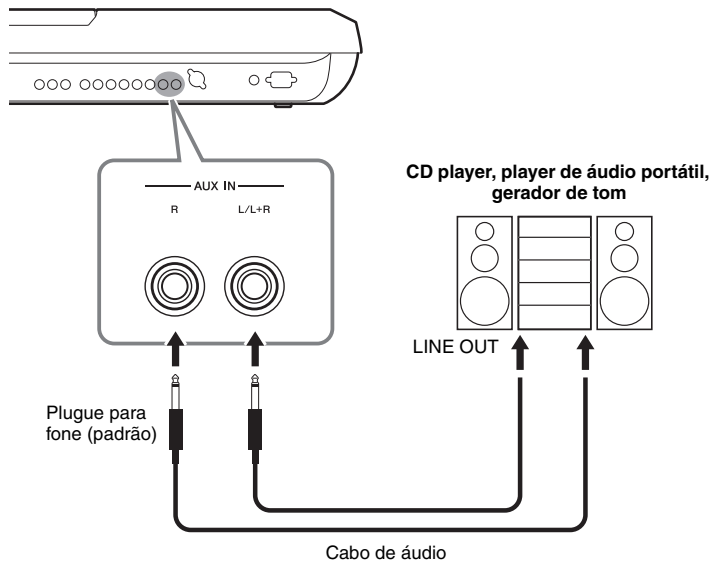

### AVISO

Para evitar danos aos dispositivos, ligue primeiro o dispositivo externo e depois o instrumento. Quando for desligar os equipamentos, desligue primeiramente o instrumento e depois o dispositivo externo.

### OBSERVAÇÃO

Use somente a saída [L/L+R] para conexão com um dispositivo monoauricular.

### OBSERVAÇÃO

O sinal de entrada das saídas AUX IN é afetado pela configuração do dial [MASTER VOLUME] do instrumento, e o equilíbrio de volume com outras partes, como o teclado inteiro, pode ser ajustado pelo visor BALANCE (página 61).

## Conexão de um monitor externo (terminal [RGB OUT])

Ao conectar um monitor externo ao terminal [RGB OUT] do instrumento, as letras de músicas, textos e o visor do LCD do instrumento aparecem nesse monitor.

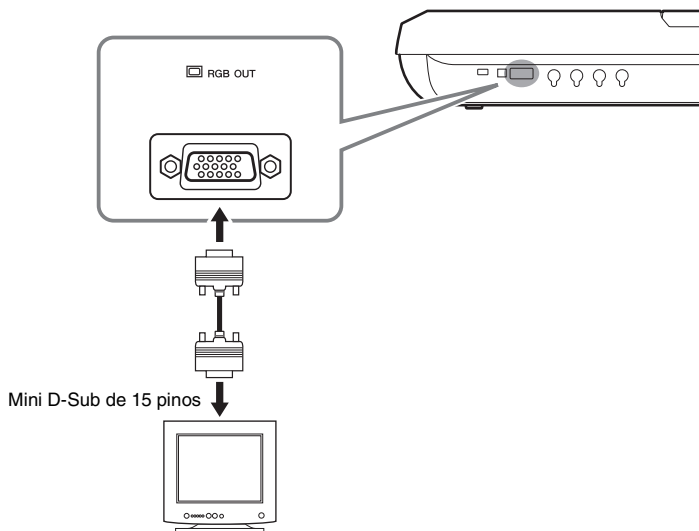

### OBSERVAÇÃO

Se o visor não estiver alinhado corretamente no monitor do computador, altere as configurações no próprio monitor.

### CUIDADO

Evite ficar olhando para o monitor por períodos de tempo prolongados, pois isso pode prejudicar sua vista. Faça pausas frequentes e desvie seus olhos para objetos distantes para evitar fadiga ocular.

### ● Seleção do conteúdo do visor para o monitor externo

Para fazer isso, acesse o visor via [FUNCTION] → [H] (UTILITY) → TAB [◀][▶] CONFIG 2 → [A]/[B] “1 SCREEN CONTENT” e depois use o botão [5 ▲▼]/[6 ▲▼]. Quando você seleciona “LYRICS/TEXT”, o monitor conectado mostra o visor LYRICS ou TEXT, independentemente do conteúdo exibido no LCD do instrumento. Quando você seleciona “LCD”, o monitor mostra o mesmo conteúdo do LCD do instrumento.

## Conexão de pedais/controladores de pedal (saídas ASSIGNABLE FOOT PEDAL)

Um ou dois pedais opcionais Yamaha FC4 ou FC5 e um Controlador de pedal opcional Yamaha FC7 podem ser conectados a uma dessas saídas ASSIGNABLE FOOT PEDAL. Um pedal pode ser usado para ativar ou desativar funções, enquanto um controlador de pedal controla parâmetros contínuos, como o volume.

### **OBSERVAÇÃO**

Não conecte ou desconecte o pedal quando o instrumento estiver ligado.

Com as configurações de fábrica iniciais, cada saída apresenta a seguinte função.

- **1 (SUSTAIN)** .....Controla a sustentação.
- **2 (ART. 1)** .....Controla um efeito de articulação em uma voz Super Articulation/Super Articulation 2.
- **3 (VOLUME)** .....Controla o volume.

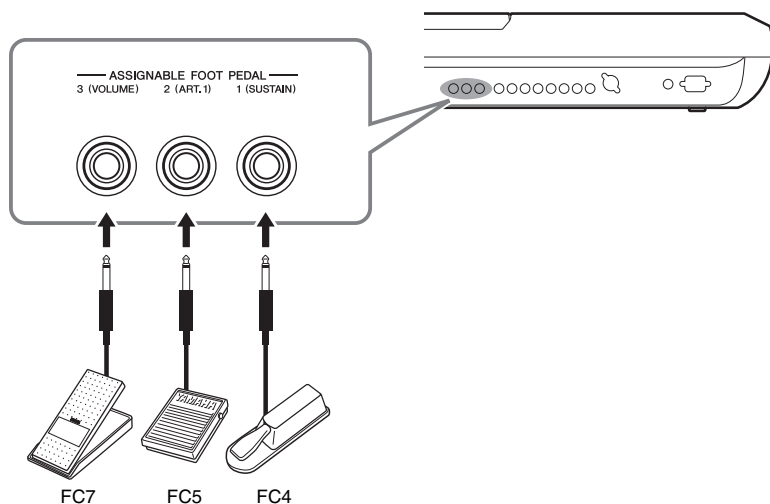

Você também pode alterar livremente as atribuições de funções para os pedais.

### ● **Exemplo: controle da operação de iniciar/parar uma música no pedal**

Conecte um pedal (FC4 ou FC5) a uma das saídas ASSIGNABLE FOOT PEDAL. Para designar a função ao pedal conectado, selecione “SONG PLAY/PAUSE” no visor de operações: [FUNCTION] → [D] CONTROLLER → TAB [◀][▶] FOOT PEDAL.

Para conhecer as funções que você também pode atribuir aos pedais, consulte o Manual de Referência no site.



## Conexão com dispositivos USB (terminal [USB TO DEVICE])

Você pode conectar uma memória Flash USB ou um adaptador de rede local sem fio USB ao terminal [USB TO DEVICE]. É possível salvar dados que você criou no instrumento na memória Flash USB (página 29) ou conectar o instrumento a um dispositivo inteligente, como um iPad por uma rede local sem fio (página 102).

### Precauções ao usar o terminal [USB TO DEVICE]

Ao conectar um dispositivo USB ao terminal, manuseie-o com cuidado. Siga as precauções importantes a seguir.

#### **OBSERVAÇÃO**

Para obter mais informações sobre o manuseio de dispositivos USB, consulte o manual do proprietário do dispositivo.

#### ● **Dispositivos USB compatíveis**

- Memória Flash USB
- Adaptador de rede local sem fio USB (que é incluído somente em algumas regiões)

Outros dispositivos USB, como mouse ou teclado do computador, não podem ser usados.

O instrumento não oferece, necessariamente, suporte a todos os dispositivos USB disponíveis no mercado.

A Yamaha não pode garantir a operação dos dispositivos USB adquiridos por você. Antes de adquirir um dispositivo USB para ser usado com este instrumento, visite a seguinte página da Web:

<http://download.yamaha.com/>

#### **OBSERVAÇÃO**

A classificação do terminal [USB TO DEVICE] é de no máximo 5V/500mA. Não conecte dispositivos USB com classificação superior, pois isso pode causar danos no instrumento.

#### ● **Conexão com um dispositivo USB**

Quando conectar um dispositivo USB ao terminal [USB TO DEVICE], verifique se você está usando o conector apropriado e se ele está conectado ao dispositivo na direção correta.

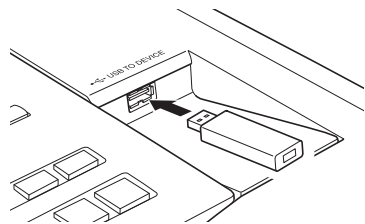

#### **AVISO**

- Evite conectar ou desconectar o dispositivo USB durante a reprodução/gravação, o gerenciamento de arquivos (como as operações Salvar, Copiar, Excluir e Formatar) ou no acesso ao dispositivo USB. Se você não fizer isso, o instrumento poderá “congelar”, ou o dispositivo USB e os dados poderão ser danificados.
- Ao conectar e desconectar o dispositivo USB (e vice-versa), aguarde alguns segundos entre as duas operações.

#### **OBSERVAÇÃO**

Ao conectar um cabo USB, verifique se o tamanho é menor do que três metros.

#### ● **Como usar a memória Flash USB**

Ao conectar um dispositivo de armazenamento USB ao instrumento, você pode salvar os dados criados na memória Flash USB conectada, além de ler os dados contidos nessa memória.

#### ● **Como formatar a memória Flash USB**

Quando um dispositivo de armazenamento USB é conectado, poderá ser exibida uma mensagem solicitando a formatação da memória Flash USB. Nesse caso, execute a operação de formatação (página 102).

#### **AVISO**

A operação de formatação exclui todos os dados já existentes. Verifique se a memória Flash USB que está sendo formatada não contém dados importantes. Prossiga com cuidado, especialmente quando conectar várias memórias Flash USB.

#### ● **Para proteger os dados (proteção contra gravação)**

Para impedir que dados importantes sejam apagados acidentalmente, aplique a função de proteção contra gravação fornecida em cada memória Flash USB. Se você estiver salvando dados no dispositivo de armazenamento USB, desative a proteção contra gravação.

#### ● **Como desligar o instrumento**

Ao desligar o instrumento, certifique-se de que ele NÃO esteja acessando a memória Flash USB nos processos de reprodução/gravação ou gerenciamento de arquivos (por exemplo, durante as operações Salvar, Copiar, Excluir e Formatar). Caso contrário, a memória Flash USB e os dados poderão ser corrompidos.

# Formatação de um dispositivo de armazenamento USB ou de uma unidade de disco rígido interna

Para formatar um dispositivo de armazenamento USB ou unidade de disco rígido interna, execute a operação de formatação.

Se quiser formatar um dispositivo de armazenamento USB, verifique se ele está conectado ao terminal [USB TO DEVICE] com antecedência.

## 1 Acesse o visor de operações.

[FUNCTION] → [H] UTILITY → TAB [◀|▶] MEDIA

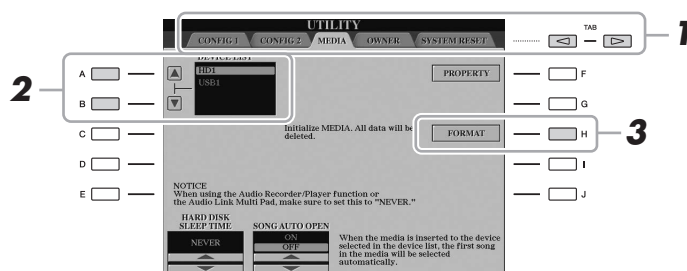

## 2 Pressione os botões [A]/[B] para selecionar na lista de dispositivos o dispositivo de armazenamento USB ou a unidade de disco rígido (HD) interna que será formatado.

As indicações USB 1, USB 2, etc serão exibidas dependendo do número de dispositivos conectados.

## 3 Pressione o botão [H] (FORMAT) para executar a operação de formatação.

## 4 Siga as instruções exibidas no visor.

### AVISO

A operação de formatação exclui todos os dados já existentes. Verifique se o dispositivo que está sendo formatado não contém dados importantes. Prossiga com cuidado, especialmente quando conectar várias memórias Flash USB.

### OBSERVAÇÃO

Quando a unidade de disco rígido interna for formatado, o Tyros5 será reiniciado automaticamente.

## Conexão com um iPhone/iPad (terminais [USB TO DEVICE], [USB TO HOST] e MIDI)

É possível usar um dispositivo inteligente, como um iPhone ou iPad, com o instrumento para uma variedade de finalidades musicais, conectando-o ao terminal [USB TO DEVICE] através do adaptador de rede local sem fio USB (se incluído). O adaptador de rede local sem fio USB pode não estar incluído, dependendo da sua localidade devido às regulamentações de local. Se o adaptador de rede local sem fio USB não estiver incluído, conecte o dispositivo inteligente aos terminais MIDI usando o Yamaha i-MX1 (opcional) ou ao terminal [USB TO HOST] usando o Yamaha i-UX1 (opcional). Usando ferramentas de aplicativo no seu dispositivo inteligente, você pode tirar proveito de funções úteis e apreciar melhor o instrumento.

Para obter detalhes sobre conexões, consulte o “Manual de conexão do iPhone ou iPad” e o Manual de Referência no site (página 10).

Para obter informações sobre as ferramentas de aplicativo e os dispositivos inteligentes compatíveis, acesse a página:

<http://www.yamaha.com/kbdapps/>

A Yamaha não garante nem oferece suporte ao uso do adaptador de rede local sem fio USB incluído com nenhum dispositivo que não seja este instrumento.

### OBSERVAÇÃO

- Antes de usar o terminal [USB TO DEVICE], leia a seção “Precauções ao usar o terminal [USB TO DEVICE]”, na página 101.
- Ao usar o instrumento com um aplicativo no seu iPhone/iPad, recomendamos que você primeiro ative o “Modo Avião” e a rede “Wi-Fi” no seu iPhone/iPad para evitar o ruído causado pela comunicação.

### AVISO

Não coloque o iPhone/iPad em uma posição instável. Desse modo, você evita que o dispositivo caia e seja danificado.

## Conexão com um computador (terminal [USB TO HOST])

Ao conectar um computador ao terminal [USB TO HOST], você pode transferir dados entre o Tyros5 e esse computador via MIDI. Para obter detalhes sobre como usar um computador com esse instrumento, consulte “Operações relacionadas a computadores” no site.

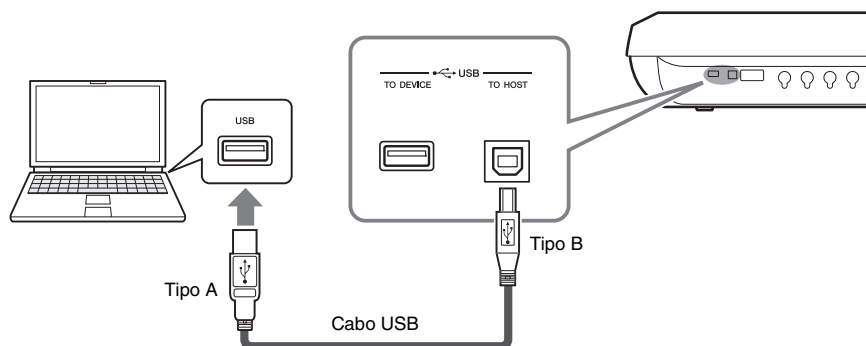

### **AVISO**

**Use um cabo USB do tipo AB de menos de três metros. Não podem ser usados cabos USB 3.0.**

### **OBSERVAÇÃO**

- Ao utilizar um cabo USB para conectar o instrumento ao computador, faça a conexão diretamente, sem passar por um hub USB.
- O instrumento iniciará a transmissão logo depois que a conexão USB tiver sido feita.
- Para obter informações sobre como instalar o software sequenciador, consulte o manual do proprietário do software relevante.
- Você também pode usar os terminais MIDI [IN]/[OUT] para conectar-se a um computador. Nesse caso, é necessário usar uma interface USB-MIDI (como a interface Yamaha UX16). Para obter mais informações, consulte o manual do proprietário da interface USB-MIDI.

## Acesso a uma unidade de disco rígido interna no Tyros5 a partir do computador (modo de armazenamento USB)

Quando o instrumento está no Modo de armazenamento USB, arquivos Wave e arquivos de música podem ser transferidos entre a unidade de disco rígido interna do Tyros5 e o computador. Quando o instrumento NÃO está no Modo de armazenamento USB, a conexão USB pode ser usada para controle de MIDI. A interface USB não manipula sinais de áudio diretamente.

**1** Ligue o computador.

**2** Ligue o Tyros5 enquanto mantém pressionado o botão [MUSIC FINDER] para entrar no Modo de armazenamento USB.

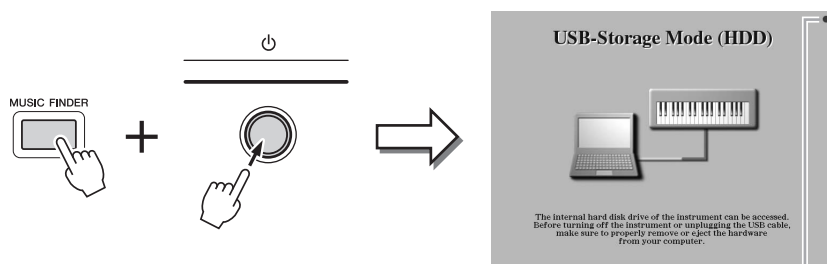

Pisca durante o acesso.

**3** Gerencie arquivos/pastas na unidade de disco rígido interna do Tyros5 usando o computador.

Enquanto o computador acessa a unidade de disco rígido interna do Tyros5, a lâmpada no canto superior direito do visor pisca.

**4** Para sair do Modo de armazenamento USB, pressione o botão [EXIT].

### **OBSERVAÇÃO**

O Modo de armazenamento USB pode ser usado com o Windows XP/Vista/7/8.

### **OBSERVAÇÃO**

O instrumento não executa as funções a partir do painel e dos pedais nem recebe sinais de MIDI enquanto está no Modo de armazenamento USB.

### **AVISO**

Execute o procedimento a seguir antes de entrar/sair do Modo de armazenamento USB.

- Feche todos os aplicativos abertos.
- Se o instrumento NÃO estiver no Modo de armazenamento USB, verifique se os dados não estão sendo transmitidos a partir do Tyros5.
- Se o instrumento estiver no Modo de armazenamento USB, verifique se não há nenhuma operação de leitura ou gravação em andamento.
- Se o instrumento estiver no Modo de armazenamento USB, remova com segurança o ícone de disco rígido do Tyros5 da barra de tarefas do Windows.

### **AVISO**

Nunca desconecte o cabo USB nem desligue o instrumento enquanto o a lâmpada no canto superior direito do visor estiver piscando.

### **AVISO**

Não formate a unidade de disco rígido nem altere o rótulo de volume de um computador ao acessar a unidade por meio do modo de armazenamento USB. Se fizer isso, talvez a unidade não possa ser usada na função Audio Recorder/Player.

### **AVISO**

Não acesse a pasta AUDIOREC.ROOT que contém os arquivos de áudio que você criou com a função Audio Recorder. Se você acessar essa pasta ou fizer alterações nela (movendo-a ou copiando alguns arquivos etc.), dados importantes serão excluídos ou danificados.

## Conexão com dispositivos MIDI externos (terminais MIDI)

Use os terminais [MIDI] e os cabos MIDI padrão para conectar dispositivos MIDI externos (teclado, sequenciador etc.)

- **MIDI IN**.....Recebe mensagens MIDI de outro dispositivo MIDI. Duas portas (A, B) são fornecidas e cada uma pode receber mensagens MIDI por 16 canais.
- **MIDI OUT** .....Transmite mensagens MIDI geradas pelo Tyros5 a outro dispositivo MIDI. Duas portas (A, B) são fornecidas e cada uma pode transmitir mensagens MIDI por 16 canais.

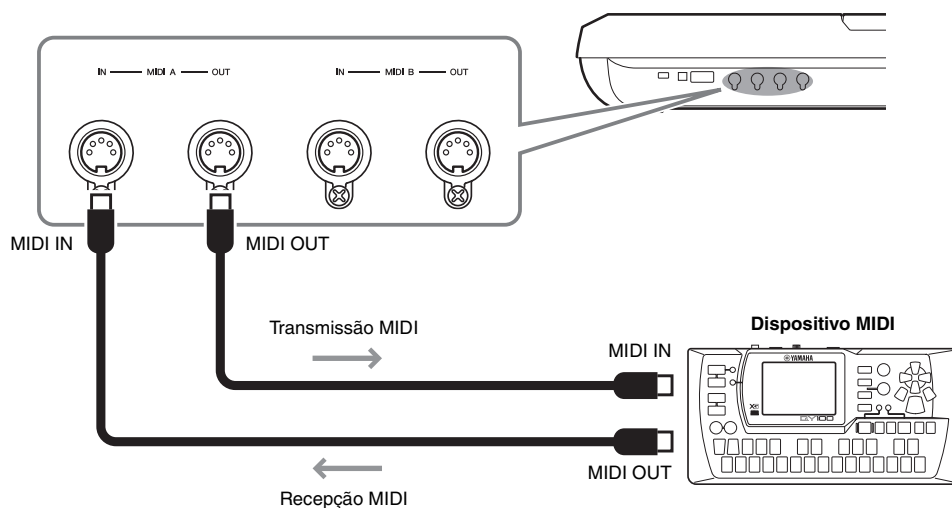

As configurações de MIDI, como canais de transmissão/recepção no instrumento, podem ser definidas via [FUNCTION] → [G] (MIDI) → [8 ▼] (EDIT). Para obter detalhes, consulte o Manual de Referência no site.

## Instalação dos alto-falantes opcionais

Certifique-se de ter todas as peças a seguir incluídas na embalagem do alto-falante TRS-MS05. Conecte os alto-falantes satélites, o alto-falante de subwoofer e o Tyros5 usando o cabo incluído, conforme indicado na ilustração.

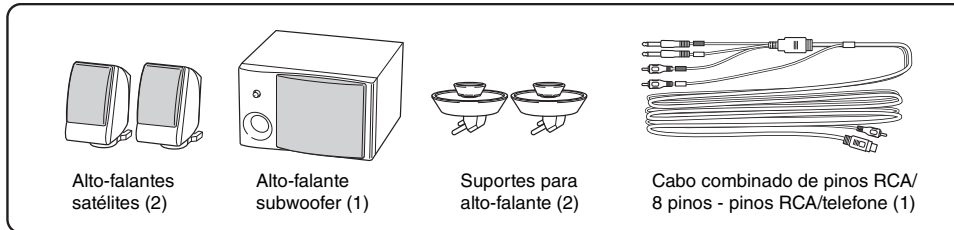

**1** Desligue o Tyros5 e desconecte o cabo de força CA. Além disso, desconecte o teclado de todos os demais dispositivos externos.

**2** Insira os dois suportes para alto-falante nos slots externos do painel traseiro do Tyros5.

O Tyros5-76 tem dois conjuntos adicionais de slots (conforme ilustrado).

**OBSERVAÇÃO**

Os suportes podem ser inseridos alternadamente em qualquer um dos locais.

Tyros5-76

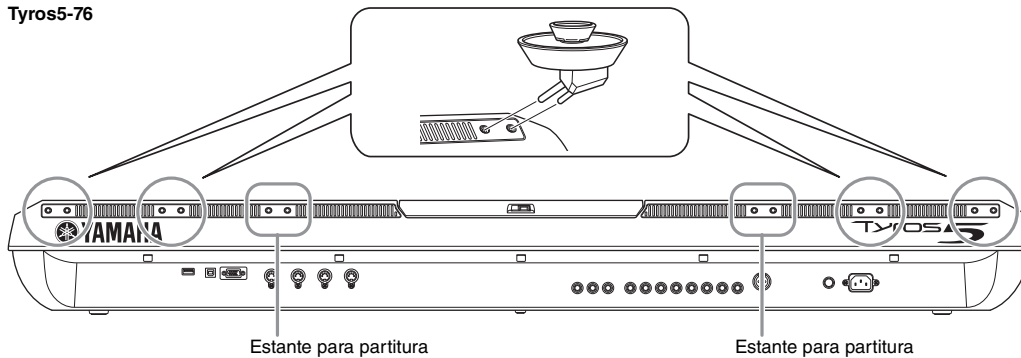

**3** Prenda os alto-falantes satélites aos suportes esquerdo e direito.

**OBSERVAÇÃO**

Os alto-falantes satélites podem ser instalados alternadamente em qualquer um dos locais.

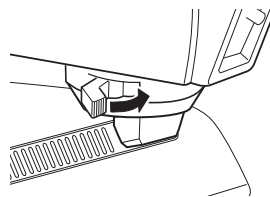
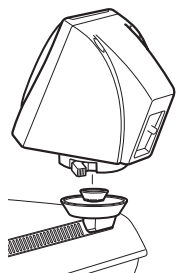

**4** Conecte os alto-falantes satélites, o alto-falante de subwoofer e o Tyros5 usando o cabo incluído, conforme indicado na ilustração.

- Tyros5 (LINE OUT/ MAIN R) .....
- Tyros5 (LINE OUT/ MAIN L/L+R) .....
- Alto-falantes satélites (Direitos: lado das teclas mais altas) .....
- Alto-falantes satélites (Esquerdos: lado das teclas mais baixas) .....
- Alto-falante subwoofer (E) .....
- Alto-falante subwoofer (D) .....

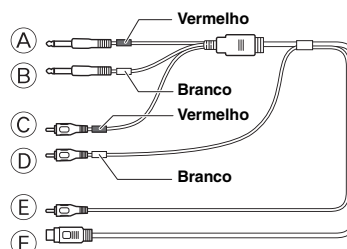

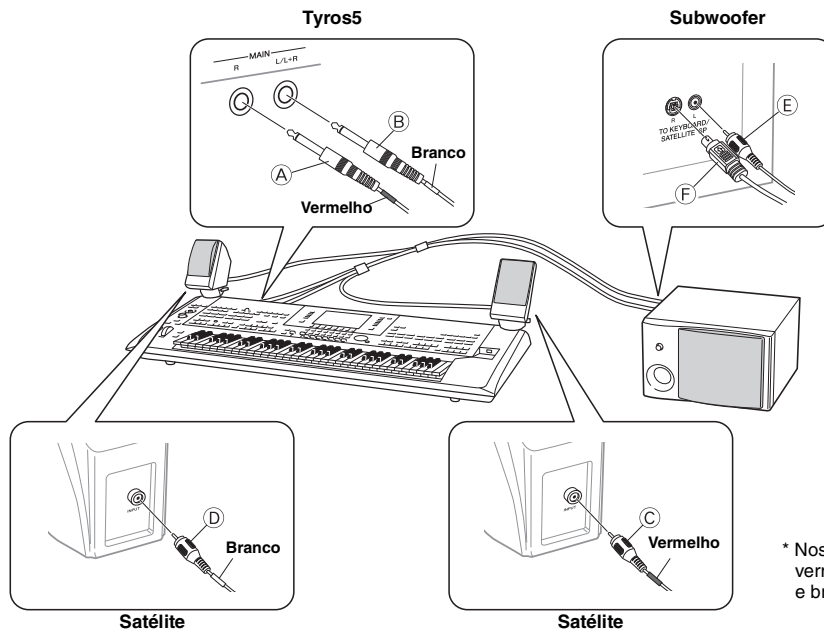

- 5** Conecte os plugues de força do Tyros5 e o subwoofer a uma tomada de corrente alternada (CA) apropriada.
- 6** Defina os controles de volume (MASTER VOLUME no Tyros5 e MASTER VOLUME no subwoofer) para níveis mínimos.

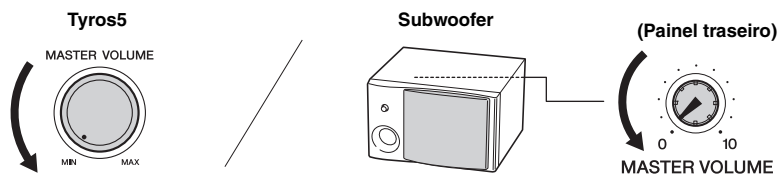

- 7** Ligue o subwoofer e o Tyros5.

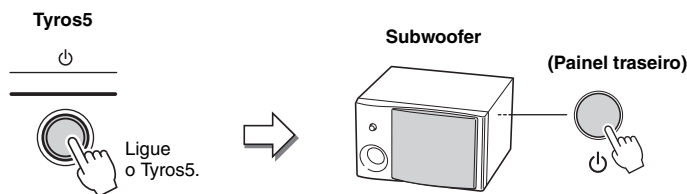

- 8** Ajuste os controles de volume (MASTER VOLUME no Tyros5 e MASTER VOLUME no subwoofer) para os níveis apropriados.

### Roteamento do cabo

No painel traseiro do Tyros5, são fornecidos ganchos para o roteamento organizado do cabo. Fixar o cabo nesses ganchos (conforme a ilustração a seguir) impede que ele fique balançando livremente no instrumento.

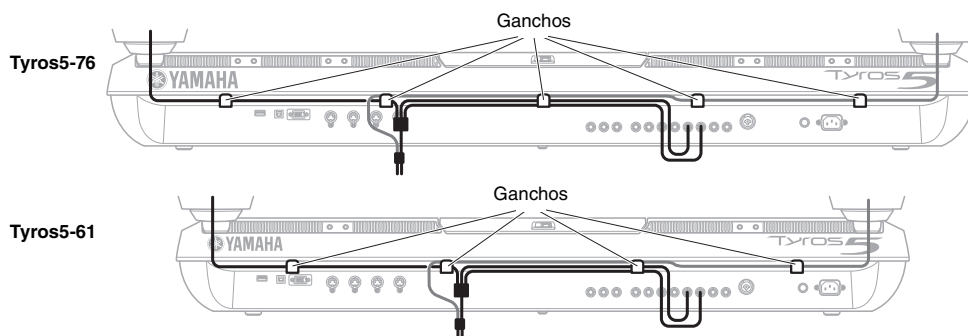

# Instalação do módulo de expansão de memória Flash opcional

A instalação de um módulo de expansão de memória Flash no Tyros5 permite adicionar uma variedade de vozes por meio da instalação de um pacote de expansão. Esta seção explica como instalar um módulo de expansão no Tyros5.

## **⚠️ ADVERTÊNCIAS**

- Antes de iniciar a instalação, desligue o Tyros5 e os periféricos conectados e desconecte-os da tomada. A instalação ou a remoção de qualquer dispositivo **SÓ** deve ser iniciada depois que o instrumento (e o hardware opcional) retornar à temperatura ambiente normal. Em seguida, remova todos os cabos que conectam o Tyros5 a outros dispositivos. Deixar o cabo de força conectado durante a operação pode resultar em choque elétrico. Deixar outros cabos conectados pode interferir na operação.
- Tome cuidado para não deixar cair nenhum parafuso dentro do instrumento durante a instalação. Para evitar isso, mantenha a unidade opcional e a tampa longe do instrumento durante a operação de fixação. Se isso acontecer, não deixe de remover os parafusos de dentro do instrumento antes de ligá-lo. Parafusos soltos dentro do instrumento podem resultar na operação imprópria ou causar danos graves. Se você não conseguir retirar um parafuso que caiu dentro da unidade, consulte o seu revendedor Yamaha para assistência.
- Instale a unidade opcional com cuidado, conforme a descrição no procedimento abaixo. A instalação incorreta pode causar curto-circuito, que, por sua vez, pode representar riscos de incêndio ou resultar em danos irreparáveis.
- Não desmonte, modifique ou aplique força em excesso às áreas de circuito ou ao conector em uma unidades de módulo opcional. Se a placa de circuito e o conector forem entortados ou adulterados, haverá risco de choque elétrico, incêndio ou falha no equipamento.

## **⚠️ CUIDADO**

- Não toque nas peças metálicas expostas na placa de circuito. Isso pode resultar em falhas de contato.
- Tome cuidado para não perder nenhum dos parafusos, já que todos eles são usados.
- Cuidado com a eletricidade estática. A descarga de eletricidade estática pode danificar o módulo ou o instrumento. Antes de manusear o módulo, para reduzir a possibilidade de eletricidade estática, toque em uma superfície metálica não pintada ou em um fio-terra em um dispositivo que esteja aterrado.
- Não use parafusos que não sejam os instalados no instrumento.
- Convém usar luvas para proteger suas mãos das projeções metálicas na unidade opcional e em outros componentes. Tocando em fios condutores ou no conector com as mãos descobertas pode causar cortes, resultar em fraco contato elétrico ou danos eletrostáticos.
- Manuseie a unidade óptica com cuidado. Não a deixe cair, nem exposta a nenhum tipo de choque, pois isso pode resultar em danos ou problemas de funcionamento.

## Módulos de Expansão de Memória Flash compatíveis

Os dois tipos de módulo disponíveis são:

- **FL512M**..... Contém uma memória de 512 MB.
- **FL1024M**..... Contém uma memória de 1024 MB.

### **🔍 OBSERVAÇÃO**

No Tyros5, existe um soquete disponível.

## Instalação do Módulo de Expansão de Memória Flash

Antes de seguir as etapas a seguir, verifique se você possui um módulo, uma chave de fenda Phillips e espaço amplo para trabalhar.

### **1** Desligue o Tyros5 e desconecte os cabos, incluindo o cabo de força CA, do teclado.

Além disso, feche o painel LCD desconecte o Tyros5 de todos os dispositivos externos conectados.

### **2** Coloque o Tyros5 voltado para baixo em um cobertor ou outra superfície macia para ter acesso direto à parte inferior do instrumento.

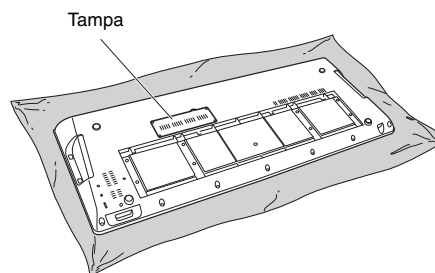

### **⚠️ CUIDADO**

Como o instrumento é muito pesado, esse procedimento deve ser realizado por duas ou três pessoas.



### 3 Remova os quatro parafusos da tampa.

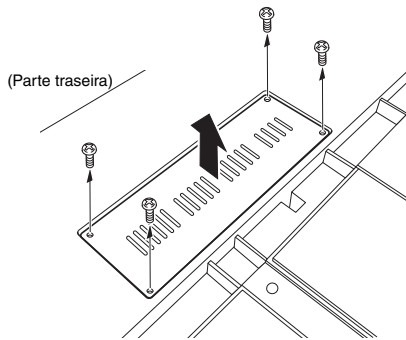

#### **OBSERVAÇÃO**

Guarde os parafusos removidos em um lugar seguro. Eles serão usados durante a recolocação da tampa ao instrumento, após a instalação.

### 4 Insira o módulo no soquete seguindo o procedimento abaixo.

**4-1** Insira o módulo na posição vertical no soquete e posicione os parafusos (do módulo) nos parafusos fêmea, respectivamente.

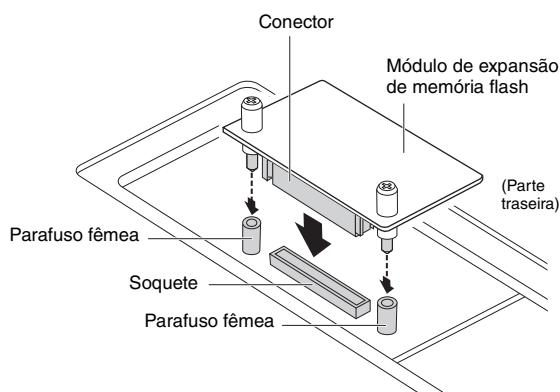

**4-2** Pressione a parte superior do conector conforme mostrado e empurre o conector com firmeza no soquete.

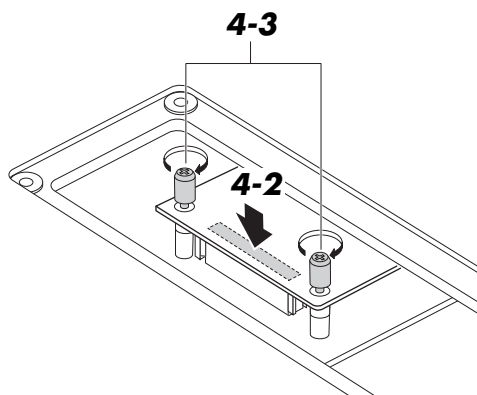

**4-3** Aperte cada parafuso do módulo em cada parafuso fêmea do Tyros5 como mostra a figura abaixo.

### 5 Recoloque a tampa removida na etapa 3 na ordem inversa.

## Removendo o Módulo de Expansão de Memória Flash

**1** Solte ambos os parafusos manualmente, conforme mostrado a seguir.

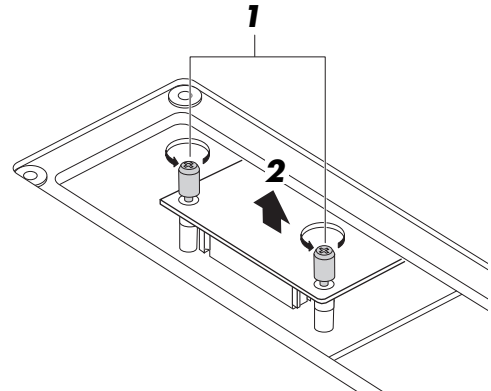

#### **AVISO**

- Se não conseguir soltar os parafusos manualmente, use uma chave de fenda Philips. Nesse caso, tome cuidado para NÃO arranhar o módulo ou o Tyros5.
- Cuidado para NÃO deixar os parafusos caírem dentro do instrumento ao soltá-los.

**2** Puxe o módulo do soquete para cima.

**3** Coloque a tampa no painel inferior.

# Gráfico de acesso direto

Operação: botão [DIRECT ACCESS] + botão/controlador listado a seguir		Função do visor LCD acessado						
STYLE CONTROL	ACMP	FUNCTION	STYLE SETTING/ SPLIT POINT/ CHORD FINGERING	CHORD FINGERING	FINGERING TYPE SETTING			
	OTS LINK			STYLE SETTING				
	AUTO FILL IN			CHORD FINGERING	FINGERING TYPE SETTING			
	INTRO I	MIXING CONSOLE		VOL/VOICE (STYLE)	VOICE			
	INTRO II				PANPOT			
	INTRO III				VOLUME			
	MAIN A			FILTER	HARMONIC CONTENT			
	MAIN B				BRIGHTNESS			
	MAIN C			EFFECT	REVERB			
	MAIN D				CHORUS			
	BREAK				DSP			
	ENDING/rit. I			EQ (STYLE)	EQ HIGH			
	ENDING/rit. II				EQ LOW			
	ENDING/rit. III	MASTER COMP						
SYNC STOP	FUNCTION	STYLE SETTING/ SPLIT POINT/ CHORD FINGERING	STYLE SETTING	SYNCHRO STOP WINDOW SETTING				
SYNC START			SPLIT POINT	SPLIT POINT (STYLE) SETTING				
START/STOP			STYLE SETTING	SYNCHRO STOP WINDOW SETTING				
STYLE	POP & ROCK	MIXING CONSOLE		VOL/VOICE (STYLE)	VOICE			
	BALLAD				PANPOT			
	DANCE				VOLUME			
	SWING & JAZZ			FILTER (STYLE)	HARMONIC CONTENT			
	R&B				BRIGHTNESS			
	COUNTRY			EFFECT (STYLE)	REVERB			
	LATIN				CHORUS			
	BALLROOM				DSP			
	MOVIE & SHOW			EQ (STYLE)	EQ HIGH			
	ENTERTAINER				EQ LOW			
	WORLD			EQ	MASTER EQ EDIT			
	FILE ACCESS			LINE OUT	LINE OUT PANEL			
	SONG			I	MIXING CONSOLE		VOL/VOICE (SONG 1-8)	VOICE
				II			FILTER (SONG 1-8)	HARMONIC CONTENT
III		VOL/VOICE (SONG 9-16)	VOICE					
IV		FILTER (SONG 9-16)	HARMONIC CONTENT					
SP1		EFFECT (SONG 1-8)	REVERB					
SP2			EQ HIGH					
SP3		EFFECT (SONG 9-16)	REVERB					
SP4			EQ HIGH					
LOOP		FUNCTION	SONG SETTING					
REC								
STOP								
PLAY/PAUSE								
REW								
FF								
LYRICS/TEXT								
SCORE								
TIMING	TAP TEMPO	FUNCTION		UTILITY	CONFIG 1	TAP SETTING		
	TEMPO +			MIDI TEMPLATE EDIT	SYSTEM	MIDI CLOCK SETTING		
	TEMPO -			STYLE SETTING/ SPLIT POINT/ CHORD FINGERING	STYLE SETTING			
	METRONOME			UTILITY	CONFIG 1	METRONOME SETTING		
TRANSPOSE	+	MIXING CONSOLE		TUNE	TRANSPOSE			
	-	FUNCTION	CONTROLLER	KEYBOARD/PANEL	TRANSPOSE ASSIGNMENT			
UPPER OCTAVE	+	MIXING CONSOLE		TUNE	OCTAVE			
	-							
AUDIO RECORDER/PLAYER	REC	BALANCE		PAGE2				
	STOP	FUNCTION	UTILITY	CONFIG 1	FADE IN/OUT SETTING			
	PLAY/PAUSE			CONFIG 2	LINE OUT (MAIN) SETTING			
	PREV			MEDIA				
	NEXT			OWNER				
	MODE			SYSTEM RESET				
	MULTI PAD EDIT							
MULTI PAD	SELECT	Visor MULTI PAD SELECTION		MULTI PAD EDIT				
	STOP							
	1			MULTI PAD EDIT	MULTI PAD 1			
	2				MULTI PAD 2			
	3				MULTI PAD 3			
4	MULTI PAD 4							
DEMO		FUNCTION	UTILITY	OWNER	LANGUAGE SETTING			
MENU	FUNCTION	FUNCTION		MIDI TEMPLATE SETTING				
	CREATOR			MASTER TUNE/ SCALE TUNE	SCALE TUNE			

Operação: botão [DIRECT ACCESS] + botão/controlador listado a seguir		Função do visor LCD acessado			
MIXING CONSOLE		MIXING CONSOLE		VOL/VOICE (PANEL)	VOICE
BALANCE		BALANCE		PAGE2/2	
CHANNEL ON/OFF		CHANNEL		STYLE SETTING	
EXIT		MAIN			
PART SELECT	LEFT	FUNCTION	REGIST SEQUENCE/ FREEZE/ VOICE SET	VOICE SET	LEFT
	RIGHT1				RIGHT1
	RIGHT2				RIGHT2
	RIGHT3				RIGHT3
PART ON/OFF	LEFT	FUNCTION	STYLE SETING/ SPLIT POINT/ CHORD FINGERING	SPLIT POINT	SPLIT POINT (LEFT) SETTING
	RIGHT1				SPLIT POINT (RIGHT3) SETTING
	RIGHT2				
	RIGHT3				
	LEFT HOLD				SPLIT POINT (LEFT) SETTING
VOICE EFFECT	HARMONY ECHO	FUNCTION	HARMONY/ ECHO	KEYBOARD/PANEL	HARMONY ECHO SETTING
	INITIAL TOUCH		CONTROLLER		INITIAL TOUCH
	SUSTAIN	MIXING CONSOLE		TUNE	AFTER TOUCH
	MONO				PORTAMENTO TIME SETTING
	DSP				DSP DEPTH SETTING
VARIATION	EFFECT	EFFECT TYPE			
VOICE	PIANO	MIXING CONSOLE		VOL/VOICE (PANEL)	VOICE
	E. PIANO				PANPOT
	ORGAN				VOLUME
	STRINGS			FILTER (PANEL)	HARMONIC CONTENT
	CHOIR				BRIGHTNESS
	BRASS				PORTAMENTO TIME
	WOODWIND			TUNE	PITCH BEND RANGE
	A. GUITAR				OCTAVE
	E. GUITAR				TUNING
	BASS			EFFECT (PANEL)	REVERB
	PERCUSSION				CHORUS
	DRUM KIT			EQ (PANEL)	DSP
	ACCORDION				EQ HIGH
	PAD			EQ LOW	
	SYNTH			MASTER COMPRESSOR	
	ORGAN WORLD			LINE OUT	LINE OUT PANEL
	ENSEMBLE			CONFIG 2-2	POPUP DISPLAY TIME
	EXPANSION/USER			FUNCTION	UTILITY
ART. 1	FUNCTION	CONTROLLER	FOOT PEDAL	PEDAL 1	
ART. 2				PEDAL 2	
MUSIC FINDER		MUSIC FINDER			MUSIC FINDER SEARCH 1
ONE TOUCH SETTING	1	OTS INFORMATION			
	2				
	3				
	4				
MIC	VOCAL HARMONY	VOCAL HARMONY	VOCAL HARMONY EDIT (PART)/(DETAIL)		
	VOCAL EFFECT	VOCAL HARMONY	VOCAL HARMONY EDIT (OVERVIEW)		
	TALK	MIC SETTING		TALK	
	VH TYPE SELECT	VOCAL HARMONY		VOCAL HARMONY EDIT (OVERVIEW)	
	MIC SETTING	MIC SETTING		MIC SETTING MEMORY	
REGISTRATION MEMORY	REGIST BANK +	REGIST BANK SELECTION display	REGISTRATION EDIT		REGISTRATION
	REGIST BANK -	FUNCTION	REGIST SEQUENCE/ FREEZE/VOICE SET	FREEZE	
	FREEZE			REGISTRATION SEQUENCE	
	MEMORY	REGIST INFORMATION			REGIST INFORMATION 1-4
	1				
	2				
	3				
	4				REGIST INFORMATION 5-8
	5				
6					
7					
8					
PEDAL	PEDAL 1	FUNCTION	CONTROLLER	FOOT PEDAL	PEDAL 1
	PEDAL 2				PEDAL 2
	PEDAL 3				PEDAL 3
WHEEL	MODULATION	FUNCTION	CONTROLLER	KEYBOARD/PANEL	MODULATION WHEEL
	PITCH BEND	MIXING CONSOLE		TUNE	PITCH BEND RANGE
SLIDER	ASSIGN	FUNCTION	CONTROLLER		ASSIGN SLIDER
	1				
	2				
	3				
	4				
	5				
	6				
	7				
	8				
Cross Fader	BALANCE			PAGE2	

# Gráfico de botões do painel

Nº ..... Corresponde ao número em “Controles e terminais do painel” na página 12.

Botão/Controle..... Indica o botão/controlador que você deve usar primeiro para acessar a função correspondente.

Visor ..... Indica o título do visor (e o título da guia) acessado pela operação do botão/controlador.

Manual de Referência ... “●” indica que informações detalhadas estão descritas no Manual de Referência (que pode ser baixado do site).

Nº	Botão/Controle	Visor	Página	Manual de Referência	
1	Chave liga/desliga [⏻]	—	16	—	
2	MIC	[VOCAL HARMONY]	—	89	—
		[VOCAL EFFECT]	—	—	●
		[TALK]	—	90	—
		[VH TYPE SELECT]	Visor de seleção do tipo de harmonia vocal	89	●
		[MIC SETTING]	visor MIC SETTING	VOCAL TALK	88 88
3	Botão giratório [MIC GAIN]	—	88	—	
4	Dial [MASTER VOLUME]	—	16	—	
5	[FADE IN/OUT]	—	54	—	
6	UPPER OCTAVE [-]/[+]	UPPER OCTAVE (pop-up)	46	—	
7	Botão de rolagem [PITCH BEND]	—	47	—	
8	Botão de rolagem [MODULATION]	—	47	—	
9	[ART. 1], [ART. 2]	—	40	—	
10	Saída [PHONES]	—	15	—	
11	Teclado	—	12	—	
12	SONG	[REC]	CHANNEL ON/OFF (pop-up) SONG	68, 69	—
		[STOP]	—	68	—
		[PLAY/PAUSE]	—	71, 72	—
		[REW]/[FF]	SONG POSITION (pop-up)	72	●
		[I]–[IV]	Visor de seleção de música	71	—
		[SP 1]–[SP 4]	—	74	●
		[LOOP]	—	75	—
		[METRONOME]	—	71	—
		[SCORE]	Visor SCORE	73	●
[LYRICS/TEXT]	Visor LYRICS ou TEXT	73	●		
13	Cross Fader	—	79	—	
14	AUDIO RECORDER/PLAYER	[REC]	Visor AUDIO RECORDER/PLAYER	76	—
		[STOP]	—	76	—
		[PLAY/PAUSE]	—	78	—
		[PREV]/[NEXT]	AUDIO POSITION (pop-up)	79	—
		[MODE]	Visor AUDIO RECORDER/PLAYER, PLAYLIST	78	●
15	STYLE	[POP & ROCK]–[WORLD]	Visor de seleção de estilo	51	—
		[FILE ACCESS]	—	28	—
16	TRANSPOSE [-]/[+]	TRANSPOSE (pop-up)	46	—	
17	[MIXING CONSOLE]	Visor MIXING CONSOLE (PANEL)	VOL/VOICE	93	●
		FILTER	93	●	
		TUNE	93	●	
		EFFECT	93	●	
		EQ	93	●	
		CMP	93	—	
LINE OUT	93	●			

Nº	Botão/Controle	Visor	Página	Manual de Referência		
18	STYLE CONTROL	[ACMP]	—	53	—	
		[OTS LINK]	—	56	—	
		[AUTO FILL IN]	—	54	—	
		INTRO [I]–[III]	—	53	—	
		MAIN VARIATION [A]–[D]	—	54	—	
		[BREAK]	—	54	—	
		ENDING/rit. [I]–[III]	—	53	—	
		[SYNC STOP]	—	53	—	
		[SYNC START]	—	53	—	
		[START/STOP]	—	53	—	
19	[TAP TEMPO]/ TEMPO	[TAP TEMPO]	—	54	—	
		TEMPO [-]/[+]	TEMPO (pop-up)	54	—	
20	MULTI PAD CONTROL	[SELECT]	Visor de seleção de MULTI PAD	64	●	
		[1]–[4]	—	64	—	
		[STOP]	—	64	—	
21	[CHANNEL ON/OFF]	CHANNEL ON/OFF (pop-up)	STYLE(1/2, 2/2), SONG	60 75	—	
22	[BALANCE]	BALANCE (pop-up)	1/2, 2/2	61	—	
23	Controles de LCD e relacionados	TAB [◀][▶]	—	21	—	
		[A]–[J]	—	20	—	
		[DIRECT ACCESS]	—	23	—	
		[EXIT]	—	22	—	
		Controle deslizante ASSIGN	—	21	—	
		Controles deslizantes [1]–[8]	—	21	—	
		Botões [1 ▲▼]–[8 ▲▼]	—	21	—	
24	MENU	[FUNCTION]	MASTER TUNE/SCALE TUNE	MASTER TUNE	—	●
			SCALE TUNE	—	●	
		SONG SETTING	—	●		
		STYLE SETTING/SPLIT POINT/ CHORD FINGERING	STYLE SETTING	—	●	
			SPLIT POINT	62	●	
		CHORD FINGERING	CHORD FINGERING	55	●	
			CONTROLLER	ASSIGN SLIDER	21	—
		REGIST SEQUENCE/FREEZE/ VOICE SET	FOOT PEDAL	—	●	
			KEYBOARD/PANEL	—	●	
			REGISTRATION SEQUENCE	—	●	
		FREEZE	FREEZE	—	●	
			VOICE SET	—	●	
		HARMONY/ECHO	—	49	●	
		MIDI	PRESET	—	●	
			USER	—	●	
		UTILITY	CONFIG1	96	●	
			CONFIG2	96	●	
			MEDIA	96	●	
			OWNER	96	●	
SYSTEM RESET	96		●			
PACK INSTALLATION	—	50	—			
WIRELESS LAN	—	102	●			

Nº	Botão/Controle	Visor	Página	Manual de Referência		
24	MENU [CREATOR]	SONG CREATOR	REC MODE	—	●	
			CHANNEL	—	●	
			CHORD	—	●	
			1–16	—	●	
			SYS/EX.	—	●	
			LYRICS	—	●	
		STYLE CREATOR	BASIC	—	●	
			ASSEMBLY	—	●	
			GROOVE	—	●	
			CHANNEL	—	●	
			PARAMETER	—	●	
			EDIT	—	●	
MULTI PAD CREATOR	RECORD	—	●			
	EDIT	—	●			
25	[MUSIC FINDER]	Visor MUSIC FINDER	ALL	82	—	
			FAVORITE	—	●	
			SEARCH1	83	—	
			SEARCH2	83	—	
26	[DEMO]	Visor DEMO	17	—		
27	VOICE EFFECT	[HARMONY/ECHO]	—	49	—	
		[INITIAL TOUCH]	—	48	—	
		[SUSTAIN]	—	48	—	
		[MONO]	—	48	—	
		[DSP]	—	48	—	
		[VARIATION]	—	48	—	
28	VOICE	[PIANO]–[SYNTH]	Visor de seleção de voz	36	—	
		[ORGAN WORLD]	Visor ORGAN WORLD	VINTAGE	42	●
				HOME	42	●
				EURO	42	●
				CONCERT	42	—
				THEATRE	42	—
		[ENSEMBLE]	Visor ENSEMBLE VOICE	44	●	
		[EXPANSION/USER]	Visor de seleção de voz	36	—	
29	REGISTRATION MEMORY	REGIST BANK [-]/[+]	REGISTRATION BANK (pop-up)	87	—	
		[FREEZE]	—	86	●	
		[MEMORY]	Visor REGISTRATION MEMORY CONTENTS	85	—	
		[1]–[8]	—	86	—	
30	ONE TOUCH SETTING	[1]–[4]	—	56	●	
31	PART SELECT	[LEFT]–[RIGHT 3]	—	36	—	
		[LEFT HOLD]	—	39	—	
32	PART ON/OFF	[LEFT]–[RIGHT 3]	—	37	—	

# Solução de problemas

Geral	
Você ouvirá um som de clique quando a alimentação é ligada ou desligada.	Isso é normal. A corrente elétrica está sendo aplicada ao instrumento.
A alimentação é desligada automaticamente.	Isso é normal e ocorre devido à função de desligamento automático. Se necessário, defina o parâmetro da função de desligamento automático (página 17).
O instrumento emite um ruído.	Esse ruído pode ser ouvido quando um telefone celular é usado próximo do instrumento ou quando o telefone está tocando. Desligue o telefone celular ou use-o longe do instrumento.
Ruídos são ouvidos nos alto-falantes ou nos fones de ouvido quando o instrumento está sendo usado com o aplicativo no iPhone/iPad.	Quando você usar o instrumento com o aplicativo no seu iPhone/iPad, recomendamos que você defina o “Modo Avião” para “ATIVADO” no seu iPhone/iPad para evitar o ruído causado pela comunicação.
No visor LCD, existem alguns pontos específicos que estão sempre acesos ou apagados.	Esses pontos são o resultado de pixels com defeito, ocorrendo ocasionalmente em LCDs TFT. Eles não indicam problemas de funcionamento.
Há uma ligeira diferença de qualidade de som entre diferentes notas tocadas no teclado.	Isso é normal e é resultado do sistema de amostragem do instrumento.
Algumas vozes estão com som de retorno.	
Você poderá perceber algum ruído ou vibrato em afinações altas, dependendo da voz.	
O volume geral está muito baixo ou nenhum som é ouvido.	
O volume geral está muito baixo ou nenhum som é ouvido.	O volume principal pode estar definido como baixo. Ajuste-o de acordo com o nível apropriado com o controle [MASTER VOLUME].
	Todas as partes do teclado estão desativadas. Use o botão PART ON/OFF [RIGHT 1]/[RIGHT 2]/[RIGHT 3]/[LEFT] para ativar a parte desejada (página 38).
	O volume de partes individuais pode estar com uma definição muito baixa. Aumente-o no visor BALANCE (página 61).
	Verifique se o canal desejado está ativado no visor CHANNEL (páginas 60, 75).
	Os fones de ouvido estão conectados, desativando a saída do alto-falante. Desconecte os fones de ouvido.
	Se o controle de volume estiver atribuído ao controle deslizante [ASSIGN] ou controlador de pedal, coloque-o no nível apropriado.
	O botão [FADE IN/OUT] está ativado, deixando sem áudio. Pressione esse botão para desativar a função.
	Conecte o pedal à saída adequada.
O som está distorcido ou com muito ruído.	Verifique se o alto-falante externo está conectado e se o controle de volume está ajustado corretamente (páginas 98, 106).
	O volume pode estar muito alto. Verifique se todas as configurações de volume relevantes estão corretas.
Nem todas as notas tocadas simultaneamente são ouvidas.	Isso pode ser causado por certos efeitos ou por configurações de ressonância de filtros. Verifique as configurações de efeitos ou filtros para alterá-las de acordo, consultando o Manual de Referência no site.
	Provavelmente, você excedeu a polifonia máxima do instrumento. O instrumento pode reproduzir até 128 notas ao mesmo tempo, incluindo as notas de Vozes, Estilos, Músicas e Multi Pads em RIGHT 1/RIGHT 2/RIGHT 3/LEFT. Quando a polifonia máxima for excedida, as notas menos importantes (como notas suaves e em decaimento) irão parar de tocar primeiro.
O volume do teclado é mais baixo do que o volume de reprodução de Música/Estilo.	O volume das partes do teclado pode estar com uma definição muito baixa. Aumente-o no visor BALANCE (página 61).
	O controle deslizante [ASSIGN] pode estar em um nível muito baixo. (Por padrão, o volume do teclado é atribuído ao controle deslizante [ASSIGN].) Coloque-o em um nível apropriado.
O visor principal não é exibido, nem mesmo quando o instrumento é ligado.	Isso ocorrerá se uma memória Flash USB tiver sido instalada no instrumento. A instalação de algumas memórias Flash USB pode resultar em um longo intervalo entre a ligação e a exibição do visor principal. Para evitar isso, ligue o equipamento depois de desconectar o dispositivo.
Alguns caracteres do nome do arquivo/pasta estão truncados.	As configurações de idioma foram alteradas. Defina o idioma apropriado para o nome do arquivo/pasta (página 18).

Um arquivo existente não é mostrado.	<ul style="list-style-type: none"> <li>• A extensão de arquivo (.MID etc.) pode ter sido alterada ou excluída. Renomeie manualmente o arquivo, adicionando a extensão correta, em um computador.</li> <li>• Nomes de arquivos de dados com mais de 50 caracteres não podem ser controlados pelo instrumento. Renomeie o arquivo, reduzindo o número de caracteres para 50 ou menos.</li> </ul>
<b>Voz</b>	
A voz selecionada no visor Seleção de voz não é reproduzida.	Verifique se a parte selecionada está ativada ou não (página 38).
É emitido um som “ecoante” ou “duplicado”. O som é um pouco diferente cada vez que as teclas são tocadas.	As partes RIGHT 1 e RIGHT 2 estão definidas como “ON” e ambas estão definidas para tocar a mesma voz. Desative a parte RIGHT 2 ou altere a voz de uma das partes.
O som é um pouco diferente cada vez que as teclas são tocadas.	Se você estiver roteando MIDI OUT no Tyros5 para um sequenciador e de volta para MIDI IN, talvez seja necessário desativar a configuração de controle local na página SYSTEM do visor MIDI (consulte o Manual de Referência no site).
Algumas vozes pulam uma oitava na afinação quando tocadas nos registros altos ou baixos.	Isso é normal. Algumas vozes têm um limite de afinação que, ao ser alcançado, causa esse tipo de deslocamento de tom.
<b>Estilo</b>	
O estilo não começa a tocar, mesmo quando o botão [START/STOP] é pressionado.	O canal de ritmo do estilo selecionado pode não conter dados. Ative o botão [ACMP] e toque a seção da mão esquerda no teclado para reproduzir a parte de acompanhamento do Estilo.
Somente o canal de ritmo é tocado.	<ul style="list-style-type: none"> <li>• Verifique se a função Acompanhamento automático está ativada; pressione o botão [ACMP].</li> <li>• Você pode estar tocando as teclas no intervalo da mão direita do teclado. Toque as teclas no intervalo de acorde do teclado.</li> </ul>
Não é possível selecionar estilos em uma memória Flash USB.	Se o tamanho dos dados do estilo for grande (cerca de 120 KB ou mais), o estilo não pode ser selecionado porque os dados são muito grandes para serem lidos pelo instrumento.
A reprodução de estilo parece “pular” quando o teclado é tocado.	Provavelmente, você excedeu a polifonia máxima do instrumento. O instrumento pode reproduzir até 128 notas ao mesmo tempo—incluindo as notas de Vozes, Estilos, Músicas e Multi Pads em RIGHT 1/RIGHT 2/RIGHT 3/LEFT. Quando a polifonia máxima for excedida, as notas menos importantes (como notas suaves e em decaimento) irão parar de tocar primeiro.
O Estilo não é alterado, mesmo quando um acorde diferente é tocado, ou o acorde não é reconhecido.	Certifique-se de tocar as notas na seção da mão esquerda do teclado.
O efeito de vibrato aplicado quando um Estilo é gravado tem um som diferente ao ser reproduzido.	Isso pode ocorrer quando você utiliza um estilo com certas vozes S.Art2! que possuem seu próprio valor de vibrato padrão. Dependendo da posição do botão de rolagem de modulação, o valor de vibrato padrão pode ser gravado ou o valor de modulação do botão de rolagem pode ser gravado, independentemente do som de vibrato realmente tocado. Para solucionar esse problema: Antes de começar a gravar o Estilo, opere o botão de rolagem de modulação uma vez e mude-o para a posição da quantidade de efeito vibrato que você deseja gravar.
<b>Música</b>	
Não é possível selecionar músicas.	Se o tamanho dos dados da música for grande (cerca de 300 KB ou mais), a música não poderá ser selecionada porque os dados são muito grandes para serem lidos pelo instrumento.
O som de uma música está muito baixo ou nenhum som é ouvido.	Verifique a posição da função Cross Fader. Se essa função estiver definida na posição direita, você não poderá ouvir músicas MIDI. Se esse for o caso, ajuste a função Cross Fader para a posição central.
A reprodução da música não é iniciada.	<p>A música foi parada no final dos dados da música. Volte ao início da música pressionando o botão [STOP] em SONG.</p> <p>No caso de uma música à qual foi aplicada uma proteção contra gravação (“Prot. 2 Edit” aparecerá no canto superior esquerdo do nome da música):</p> <ul style="list-style-type: none"> <li>• O arquivo original pode não estar na mesma pasta. Ela não poderá ser reproduzida, a menos que o arquivo original (exibindo “Prot.2 Orig” na parte superior esquerda do nome da música) esteja na mesma pasta.</li> <li>• O nome do arquivo original pode ter sido alterado. Renomeie o arquivo com o nome do arquivo original (“Prot.2 Orig” aparece na parte superior esquerda do nome da música).</li> <li>• O ícone do arquivo pode ter sido alterado. As músicas à qual foi aplicada a proteção contra gravação não poderão ser reproduzidas quando o ícone do arquivo do original for alterado.</li> </ul>
O número de compasso é diferente da partitura no visor da posição da música, exibido ao pressionar os botões [REW]/[FF].	Isso acontece ao reproduzir os dados da música de reprodução para a qual um tempo fixo e específico estiver definido.



Ao reproduzir uma música, alguns canais não tocam.	A reprodução desses canais pode estar definida como desativada. <ul style="list-style-type: none"> <li>• Ative a reprodução para os canais que estão definidos como desativados em CHANNEL ON/OFF (SONG) (página 75).</li> <li>• Altere a configuração de SONG CHANNEL para "PLAY" na janela SETUP do visor de seleção do tipo de harmonia vocal (página 90).</li> </ul>
A notação de tempo, batida, compasso e música não é exibida corretamente.	Alguns dados da música para o instrumento foram gravados com configurações especiais "sem definição de tempo". Para cada dado da música, a notação de tempo, batida, compasso e música não será exibida corretamente.
O efeito de vibrato aplicado quando uma Música é gravada tem um som diferente ao ser reproduzido.	Isso pode ocorrer quando você vozes S.Art2! que possuem seu próprio valor de vibrato padrão. Dependendo da posição do botão de rolagem de modulação, o valor de vibrato padrão pode ser gravado ou o valor de modulação do botão de rolagem pode ser gravado, independentemente do som de vibrato realmente tocado. Para solucionar esse problema: <ul style="list-style-type: none"> <li>• Selecione uma Voz DEPOIS de colocar o botão de rolagem de modulação na posição mínima.</li> <li>• Se quiser cancelar o efeito de vibrato, coloque o botão de rolagem de modulação na posição mínima DEPOIS que a Gravação de músicas começar.</li> </ul>
<b>Audio Recorder/Player</b>	
Arquivos de áudio não podem ser selecionados.	O formato de arquivo pode não ser compatível com o instrumento. Os formatos compatíveis são: MP3 e WAV. Não é possível reproduzir arquivos protegidos por DRM (gerenciamento de direitos digitais).
O arquivo gravado é reproduzido com um volume diferente do original.	O volume de reprodução de áudio foi alterado. A configuração do valor de volume como 90 reproduz o arquivo no mesmo volume usado na sua gravação (página 61).
Uma música na HDD interna não pode ser copiada ou recortada.	O nome do arquivo de música (que contém o caminho do arquivo internamente) na HDD interna pode ser longo demais. Encurte o nome da música ou copie/cole o arquivo em uma pasta de nível superior.
Na função Audio Recorder/Player, é exibida uma mensagem de erro e não é possível gravar o áudio na unidade de disco rígido interna.	Os dados na unidade de disco rígido estão fragmentados e não podem ser usados no estado em que se encontram. Como não há função de desfragmentação em Audio Recorder/Player, a unidade só pode ser desfragmentada por meio de uma formatação. Para fazer isso, faça o backup dos dados em um computador usando o modo de armazenamento USB (página 104), formate a unidade e, por fim, copie os dados novamente na unidade (usando novamente o modo de armazenamento USB). Se você realizar essa operação de cópia/restauração na unidade, ela será desfragmentada e poderá ser usada novamente.
<b>Console de mixagens</b>	
O som parece estranho ou diferente do esperado ao alterar uma voz de ritmo (conjunto de percussão etc.) do estilo ou música do Mixer.	Ao alterar as vozes de percussão/ritmo (conjuntos de percussão etc.) do estilo e música do parâmetro VOICE, as configurações detalhadas relacionadas à voz de percussão são redefinidas e, em alguns casos, talvez não seja possível restaurar o som original. No caso de reprodução de música, é possível restaurar o som original retornando ao início da música e reproduzindo a partir desse ponto. No caso de produção de estilo, é possível restaurar o som original selecionando o mesmo estilo novamente.
<b>Harmonia vocal/microfone</b>	
O sinal de entrada do microfone não pode ser gravado.	O sinal de entrada do microfone não pode ser registrado pela Gravação de músicas. Use a função Audio Recorder/Player (página 76).
A harmonia pode ser ouvida além do som do microfone.	A harmonia vocal está ativada. Desative a harmonia vocal (página 89).
O efeito de Harmonia vocal emite sons distorcidos ou desafinados.	Seu microfone de vocal pode estar captando sons externos, como o som do estilo do instrumento. Em particular, os sons de baixo podem causar falha de rastreamento da Harmonia vocal. Para solucionar esse problema: <ul style="list-style-type: none"> <li>• Cante o mais próximo possível do microfone.</li> <li>• Utilize um microfone direcional.</li> <li>• Diminua o controle do volume mestre, do volume do estilo ou do volume da música (páginas 16, 61).</li> <li>• Distancie o microfone dos alto-falantes externos o máximo que puder.</li> </ul>
<b>Saídas ASSIGNABLE FOOT PEDAL</b>	
A configuração de ativação/desativação do pedal conectado à saída ASSIGNABLE FOOT PEDAL está invertida.	Desligue o instrumento e ligue-o novamente sem pressionar o pedal.
<b>Saídas AUX IN</b>	
O som que entra pelas saídas AUX OUT é interrompido.	O volume de saída do dispositivo externo conectado a este instrumento está muito baixo. Aumente o volume de saída do dispositivo externo. O nível do volume reproduzido através deste instrumento pode ser ajustado com o uso do controle [MASTER VOLUME].
<b>Terminal USB TO HOST/terminais MIDI</b>	
Ao conectar o instrumento a um computador, o computador trava.	O driver genérico pode não ser compatível com o instrumento. Quando a comunicação de dados estiver instável ou ocorrer algum problema, baixe o driver MIDI USB padrão da Yamaha na seguinte URL: <a href="http://download.yamaha.com/">http://download.yamaha.com/</a>

# Especificações

		TYROS5-76	TYROS5-61	
<b>Tamanho e peso</b>	Dimensões [W x D x H] (sem estante para partitura)	1347 x 450 x 142mm	1140 x 450 x 142mm	
	Peso (sem estante para partitura)	16,0 kg	14,0 kg	
<b>Interface</b>	Teclado	Número de teclas	76 (E0–G6)	
		Tipo	Órgão (FSX), Initial Touch/Aftertouch	
		Resposta ao toque	Hard1, Hard2, Medium, Soft1, Soft2	
	Controladores	Controle giratório da curva de afinação	Sim	
		Botão de rolagem de modulação	Sim	
		Controles deslizantes	9 (incluindo 1 atribuível), Cross Fader	
		Chaves de articulação	ART. 1, ART. 2	
	Visor	Tipo/Tamanho	640 x 480 pontos TFT VGA colorido LCD de 7,5 polegadas	
Idioma		Inglês, alemão, francês, espanhol e italiano		
Painel	Idioma	Inglês		
<b>Vozes</b>	Geração de tons	Tecnologia da geração de tons		
	Polifonia	Número de polifonias (máx.)		
	Predefinição	Número de vozes		128
		Vozes especiais		Ensemble 55 S.Art! 44 S.Art! 288 MegaVoice 54 Live! 138 Cool! 81 Sweet! 37 Organ World 40
		Capacidade de expansão		Sim *Capacidade de ondas: depende do módulo de expansão de memória Flas opcional (FL1024M, FL512M)
	Compatibilidade		XG, GS, GM, GM2	
	Parte		Right 1, Right 2, Right 3, Left	
<b>Efeitos</b>	Reverberação		52 predefinições + 3 do usuário	
	Coro		106 predefinições + 3 do usuário	
	DSP		DSP1: 322 predefinições + 3 do usuário, DSP2-9: 322 predefinições + 10 do usuário	
	Compressor principal		5 predefinições + 5 configurações do usuário	
	Equalizador principal		5 predefinições + 2 configurações do usuário	
	Efeitos de microfone		Noise Gate x 1, Compressor x 1, 3Band EQ x 1	
	Harmonia vocal	Número de predefinições		Harmonia vocal: 44 Synth Vocoder: 10
		Número de configurações do usuário		60 * O número é o total de Harmonia vocal e Synth Vocoder.
Efeito vocal		23		
<b>Estilos</b>	Predefinição	Número de estilos		539
		Estilos especiais		40 + Áudio, 7 FreePlay, 441 Pro, 51 Sessão
	Dedilhado		Single Finger, Fingered, Fingered On Bass, Multi Finger, AI Fingered, Full Keyboard, AI Full Keyboard	
	Controle de estilo		INTRO x 3, MAIN VARIATION x 4, FILL x 4, BREAK, ENDING x 3	
	Compatibilidade		Formato de arquivo de estilos, Formato de arquivo de estilos GE	
	Capacidade de expansão	Estilo de expansão		Sim
		Estilo de áudio de expansão		Sim Capacidade de áudio: aproximadamente 124 MB
Outros recursos	Localizador de músicas (Máx.)		2.500 gravações	
	One Touch Setting (OTS)		4 para cada estilo	
<b>Músicas</b>	Predefinição	Número de músicas		5 músicas de amostra
	Gravação	Número de músicas		Ilimitado (depende da capacidade da unidade)
		Número de faixas		16
		Capacidade de dados		cerca de 300 KB/música
		Função de gravação		Gravação rápida, Gravações múltiplas, Gravação em etapas
Formato de dados	Reprodução		SMF (Formato 0 e 1), XF	
	Gravação		SMF (Formato 0)	
<b>Multi Pads</b>	Predefinição	Número de bancos de Multi Pad		190 bancos x 4 pads
	Áudio	Link de áudio		Sim

		TYROS5-76	TYROS5-61	
<b>Funções</b>	Vozes	Harmonia/Eco	Sim	
		Painel de sustentação	Sim	
		Mono/Poly	Sim	
		Informações de voz	Sim	
	Estilos	Criador de música	Sim	
		Style Recommender	Sim	
		Informações de OTS	Sim	
	Músicas	Criador de música	Sim	
		Função do visor de partitura	Sim	
		Função de exibição de letras de música	Sim	
		Função do visor de texto	Sim	
		Personalização com papel de parede	Sim	
		Lição/orientação	Follow Lights, Any Key, Karao-Key, Your Tempo	
		Tecnologia do assistente de apresentação (P.A.T.)	Sim	
		Multi Pads	Criador de Multi Pad	Sim
	Memória de registro	Número de botões	8	
		Controle	Registration Sequence, Freeze	
	Audio Recorder/ Player	Tempo de gravação (máx.)	80 minutos/música	
		Gravação	.wav (formato WAV: taxa de amostragem de 44,1 kHz, resolução de 16 bits, estéreo)	
		Reprodução	.wav (formato WAV: taxa de amostragem de 44,1 kHz, resolução de 16 bits, estéreo) .mp3 (MPEG-1 Audio Layer-3: taxa de amostragem de 44,1/48,0 kHz, taxa de bits de 64 a 320 kbps e variável, mono/estéreo)	
		Prolongamento do tempo	Sim	
		Mudança de afinação	Sim	
		Cancelamento de vocal	Sim	
		Multi	Gravação	.aud (original do Tyros5: taxa de amostragem de 44,1 kHz, resolução de 16 bits, estéreo)
			Reprodução	.aud (original do Tyros5: taxa de amostragem de 44,1 kHz, resolução de 16 bits, estéreo)
	Demo/Ajuda	Demonstração	Sim	
	Controles gerais	Metrônomo	Sim	
Tempo		5 – 500, Tap Tempo		
Transposição		-12 – 0 – +12		
Afinação		414,8 – 440 – 466,8 Hz		
Botão de oitava		Sim		
Tipo de escala		9 predefinições		
Miscelânea	Acesso direto	Sim		
<b>Armazenamento</b>	Memória interna (unidade USER)	aproximadamente 6,7 MB		
	Unidade de disco rígido	500 GB		
	Unidades externas	Memória Flash USB (via USB TO DEVICE)		
<b>Conexões</b>	Fones de ouvido	Sim		
	Microfone	Sim (saída combinada)		
	MIDI	MIDI A (IN/OUT), MIDI B (IN/OUT)		
	AUX IN	L/L+R, R		
	LINE OUT	MAIN (L/L+R, R), SUB OUT (1,2), SUB OUT (3,4 / AUX OUT)		
	RGB OUT	Sim		
	FOOT PEDAL	1 (SUSTAIN), 2 (ARTICULATION 1), 3 (VOLUME), Função atribuível		
	USB TO DEVICE	USB 2.0 x 2 (Dianteiro/Traseiro)		
	USB TO HOST	USB 2.0 x 1		
<b>Pedais</b>	Funções associáveis	Volume, Sustain, Sostenuto, Soft, Glide, S. Articulation, Song Play/Pause, Style Start/Stop, etc.		
<b>Acessórios incluídos</b>		<ul style="list-style-type: none"> <li>• Manual do Proprietário (este livro)</li> <li>• Registro de produto de membro on-line</li> <li>• Cabo de força CA</li> <li>• Estante para partitura e seus dois suportes</li> <li>• Adaptador de rede local sem fio USB</li> </ul> <p>* Pode não estar incluído, dependendo da sua região. Consulte seu fornecedor Yamaha.</p>		
<b>Acessórios opcionais (Pode não estar disponível, dependendo da sua localidade.)</b>		<ul style="list-style-type: none"> <li>• Alto-falante opcional: TRS-MS05</li> <li>• Fones de ouvido: HPE-150, HPE-170</li> <li>• Pedal: FC4, FC5</li> <li>• Controlador de pedal: FC7</li> <li>• Controlador de pedal MIDI: MFC10</li> <li>• Módulo de expansão de memória Flash: FL1024M, FL512M</li> <li>• Mesa do teclado: L-7S</li> </ul> <p>* O tamanho externo do Tyros5-76 está além dos limites descritos nas Instruções de montagem da L-7S. No entanto, os testes determinaram que a mesa pode ser usada com segurança para o instrumento.</p> <ul style="list-style-type: none"> <li>• Interface MIDI para iPhone/iPod touch/iPad: i-MX1</li> <li>• Interface MIDI USB para iPhone/iPod touch/iPad: i-UX1</li> </ul>		

\* As especificações e as descrições contidas neste manual do proprietário têm apenas fins informativos. A Yamaha Corp. reserva-se o direito de alterar ou modificar produtos ou especificações a qualquer momento, sem notificação prévia. Como as especificações, os equipamentos ou as opções podem não ser iguais em todas as localidades, verifique esses itens com o revendedor Yamaha.

# Índice

<b>A</b>			
AC IN.....	16		
Acesso direto.....	23		
Acessórios .....	9		
Acessórios opcionais.....	119		
Acompanhamento automático .....	51		
Acorde.....	55, 89		
Acordes .....	24		
Afinação.....	46		
AI Full Keyboard .....	55		
Alto-falantes opcionais.....	106		
Arquivo de áudio.....	76		
ART. 1 .....	100		
Audio Player.....	76		
Audio Recorder.....	76		
Audio Volume .....	80		
Aumento/redução gradual.....	54		
Auto Power Off .....	17		
AUX IN .....	97		
Avanço rápido .....	72		
<b>B</b>			
Backup .....	35		
Barra .....	24		
Batida.....	54		
Beat .....	24		
Botão de rolagem de modulação ...	47		
<b>C</b>			
Camada.....	37		
Canal (estilo) .....	60		
Canal (música) .....	75		
Cancelamento de vocal .....	80		
Channel (Canal).....	25		
Clock .....	25		
CMP .....	93		
Compatibilidade de arquivos de estilo .....	52		
Computador .....	103–104		
Concert (Organ World) .....	42		
Conexão .....	97		
Conexão de áudio.....	97		
CONFIG1 .....	96		
CONFIG2.....	96		
Console de mixagens .....	92		
Controlador de pedal .....	100		
Controle do painel.....	12		
Controle giratório da curva de afinação .....	47		
Copy (Copiar) .....	32		
Correspondência de acordes.....	65		
Cross Fader .....	79		
Cut (recortar).....	32		
<b>D</b>			
Demonstração.....	17		
Dispositivo USB.....	101		
Divisão .....	38		
DSP .....	48		
<b>E</b>			
Eco .....	48–49		
Efeito.....	48		
Efeito de articulação.....	40		
EFFECT .....	93		
Entrada de caracteres .....	34		
EQ .....	93		
Equilíbrio de volume (música MIDI e arquivo de áudio) .....	79		
Equilíbrio do volume.....	25, 61		
Especificações .....	118		
Estante para partitura .....	14		
Estilo .....	51		
Estilo de áudio.....	52		
Euro (Organ World).....	42		
Excluir .....	33		
Exibição em lista.....	27		
Exibição normal.....	27		
<b>F</b>			
Favorita (voz) .....	37		
FILE ACCESS.....	28		
FILTER.....	93		
FL1024M .....	108		
FL512M .....	108		
fones de ouvido .....	15		
Formatar.....	102		
Função do controle deslizante ASSIGN.....	25		
<b>G</b>			
Gerenciamento de arquivos .....	29		
Gráfico de acesso direto.....	110		
Gráfico de botões do painel .....	112		
Gravação .....	68		
Gravação (áudio).....	76		
Gravação de várias faixas.....	69		
<b>H</b>			
Harmonia .....	48–49		
Harmonia vocal .....	89		
HD .....	25		
Home (Organ World) .....	42		
<b>I</b>			
Idioma .....	18		
Indicador de nível de entrada MIC...24			
Informações do áudio da música ...	24		
Início sincronizado (estilo) .....	53		
Inserção automática.....	54		
Interrupção sincronizada .....	53		
iPhone/iPad .....	102		
<b>L</b>			
Lâmpada (LEITURA/GRAVAÇÃO USB) ....	25		
LCD .....	20		
Left Hold (Esquerda pressionada) ...	39		
Letras de música .....	73		
Liga/Desliga.....	16		
LINE OUT .....	93, 97		
Link de áudio .....	66		
Lista de dados.....	10		
Localizador de músicas.....	81		
<b>M</b>			
Manual de conexão do iPhone ou iPad .....	10		
Manual de Referência .....	10		
Manual do adaptador de rede local sem fio USB .....	10		
Marcador de posição da música....	74		
Master Compressor .....	94		
MEDIA .....	96		
Memória (caminhos de músicas/ estilos) .....	28		
Memória de registro .....	85		
Memória Flash opcional .....	108		
Memória Flash USB.....	101		
Mensagem.....	23		
MENU 1/MENU 2 .....	26		
Microfone.....	88, 97		
MIDI .....	102, 105		
Monitor .....	99		
Mono.....	48		
Movimentação.....	32		
MP3 .....	78		
Multi Pad .....	64		
Música .....	68		
Mute.....	80		

## N

Nome da música.....	24
Nome da voz.....	24
Nome do banco de memória do registro.....	24
Nome do banco de Multi Pads.....	24
Nome do estilo.....	24

## O

Oitava acima.....	25
One Touch Setting (Configuração de um toque).....	56
Operações relacionadas ao computador.....	10
Organ World.....	42
OWNER.....	96

## P

Pacote de expansão.....	50
Panel Lock (Bloqueio do painel) ....	19
Partes do teclado.....	38
Partitura.....	73
Pasta.....	26, 30
Pausa.....	54, 72
Pedal.....	100
Pesquisar (Localizador de músicas).....	83
Pitch Shift.....	80
Ponto de divisão.....	62
PRESET.....	25
Proteger músicas.....	29

## R

Redefinição de fábrica.....	35
Rename (Renomear).....	31
Repertoire.....	57
Repetição A-B.....	80
Reprodução (arquivo de áudio).....	78
Reprodução (estilo).....	53
Reprodução (música).....	71
Reprodução em loop.....	75
Restauração.....	35
Retrocesso.....	72
RGB OUT.....	99

## S

S.Art!/S.Art2!.....	39–40
Sair.....	22
Salvar.....	29, 86
Seção (Estilo).....	53
Seção de finalização.....	53
Seção de introdução.....	53
Seção principal.....	54
Sequência de registro.....	25
Single Finger.....	55
Solução de problemas.....	115

Style Recommender.....	58
SUSTAIN.....	100
Sustentar.....	48
Synchro Start (Multi Pad).....	65
Synchro Start (música).....	72
Synth Vocoder.....	91
SYSTEM RESET.....	96

## T

Tab.....	21
Talk.....	90
Tempo.....	24, 54
Terminal.....	12
Texto.....	73
Theatre (Organ World).....	42
Time Stretch.....	80
Tipo de dedilhado de acordes.....	55
Tipo de harmonia vocal.....	25
Toque inicial.....	48
Transpose.....	25
Transposição.....	46
TRS-MS05.....	97, 106
TUNE.....	93

## U

USB.....	25
USER.....	25
Utilitário.....	96

## V

Versão.....	19
Vintage (Organ World).....	42
Visor.....	18, 20, 24
Visor de seleção de arquivos ..	25, 27
Visor de seleção de arquivos de áudio.....	78
Visor de seleção de estilo.....	51
Visor de seleção de música.....	71
Visor principal.....	24
Vocoder,.....	89
Vocoder-Mono.....	89
VOL/VOICE.....	93
Volume.....	16
Voz.....	36
Voz de percussão.....	39
Voz em conjunto.....	44
Voz predefinida.....	36
Voz SFX.....	39
Voz Super Articulation.....	40

## W

WAV.....	78
----------	----

## Important Notice: Guarantee Information for customers in European Economic Area (EEA) and Switzerland

<b>English</b>	<b>Important Notice:</b> Guarantee information for customers in EEA* and Switzerland For detailed guarantee information about this Yamaha product, and Pan-EEA* and Switzerland warranty service, please either visit the website address below (Printable file is available at our website) or contact the Yamaha representative office for your country. * EEA: European Economic Area
<b>Deutsch</b>	<b>Wichtiger Hinweis:</b> Garantie-Information für Kunden in der EWR* und der Schweiz Für nähere Garantie-Information über dieses Produkt von Yamaha, sowie über den Pan-EWR*- und Schweizer Garantieservice, besuchen Sie bitte entweder die folgende angegebene Internetadresse (eine druckfähige Version befindet sich auch auf unserer Webseite), oder wenden Sie sich an den für Ihr Land zuständigen Yamaha-Vertrieb, *EWR: Europäischer Wirtschaftsraum
<b>Français</b>	<b>Remarque importante:</b> informations de garantie pour les clients de l'EEE* et la Suisse Pour des informations plus détaillées sur la garantie de ce produit Yamaha et sur le service de garantie applicable dans l'ensemble de l'EEE ainsi qu'en Suisse, consultez notre site Web à l'adresse ci-dessous (le fichier imprimable est disponible sur notre site Web) ou contactez directement Yamaha dans votre pays de résidence. * EEE : Espace Economique Européen
<b>Nederlands</b>	<b>Belangrijke mededeling:</b> Garantie-informatie voor klanten in de EER* en Zwitserland Voor gedetailleerde informatie over dit Yamaha-product en de garantieservice in heel de EER* en Zwitserland, gaat u naar de onderstaande website (u vind een afdrukbaar bestand op onze website) of neemt u contact op met de vertegenwoordiging van Yamaha in uw land. * EER: Europese Economische Ruimte
<b>Español</b>	<b>Aviso importante:</b> información sobre la garantía para los clientes del EEE* y Suiza Para una información detallada sobre este producto Yamaha y sobre el soporte de garantía en la zona EEE* y Suiza, visite la dirección web que se incluye más abajo (la versión del archivo para imprimir está disponible en nuestro sitio web) o póngase en contacto con el representante de Yamaha en su país. * EEE: Espacio Económico Europeo
<b>Italiano</b>	<b>Aviso importante:</b> informazioni sulla garanzia per i clienti residenti nell'EEA* e in Svizzera Per informazioni dettagliate sulla garanzia relativa a questo prodotto Yamaha e l'assistenza in garanzia nei paesi EEA* e in Svizzera, potete consultare il sito Web all'indirizzo riportato di seguito (è disponibile il file in formato stampabile) oppure contattate l'ufficio di rappresentanza locale della Yamaha. * EEA: Area Economica Europea
<b>Português</b>	<b>Aviso importante:</b> informações sobre as garantias para clientes da AEE* e da Suíça Para obter uma informação pormenorizada sobre este produto da Yamaha e sobre o serviço de garantia na AEE* e na Suíça, visite o site a seguir (o arquivo para impressão está disponível no nosso site) ou entre em contato com o escritório de representação da Yamaha no seu país. * AEE: Área Económica Europeia
<b>Ελληνικά</b>	<b>Σημαντική σημείωση:</b> Πληροφορίες εγγύησης για τους πελάτες στον ΕΟΧ* και Ελλάδα Για λεπτομερείς πληροφορίες εγγύησης σχετικά με το παρόν προϊόν της Yamaha και την κάλυψη εγγύησης σε όλες τις χώρες του ΕΟΧ* και την Ελλάδα, επισκεφτείτε την παρακάτω ιστοσελίδα (Εκτυπώσιμη μορφή είναι διαθέσιμη στην ιστοσελίδα μας) ή απευθυνθείτε στην αντιπροσωπεία της Yamaha στη χώρα σας. * ΕΟΧ: Ευρωπαϊκός Οικονομικός Χώρος
<b>Svenska</b>	<b>Viktigt:</b> Garantierinformation för kunder i EES-området* och Schweiz För detaljerad information om denna Yamaha-produkt och garantierinformation i hela EES-området* och Schweiz kan du antingen besöka nedanstående webbadress (en utskriftsvärdig fil finns på webbplatsen) eller kontakta Yamahas officiella representant i ditt land. * EES: Europeiska Ekonomiska Samarbetsområdet
<b>Norsk</b>	<b>Viktig merknad:</b> Garantiinformasjon for kunder i EØS* og Sveits Detaljert garantiinformasjon om dette Yamaha-produktet og garantierinformasjon for hele EØS-området* og Sveits kan fås enten ved å besøke nettstedene nedenfor (utskriftsversjon finnes på våre nettsider) eller kontakte Yamahas-kontoret i landet der du bor. *EØS: Det europeiske økonomiske samarbeidsområdet
<b>Dansk</b>	<b>Vigtig oplysning:</b> Garantioplysninger til kunder i EØO* og Schweiz De kan finde detaljerede garantioplysninger om dette Yamaha-produkt og den fælles garantierinformation for EØO* (og Schweiz) ved at besøge det websted, der er angivet nedenfor (der findes en fil, som kan udskrives, på vores websted), eller ved at kontakte Yamahas nationale repræsentationskontor i det land, hvor De bor. * EØO: Det Europæiske Økonomiske Område

<b>Suomi</b>	<b>Tärkeä ilmoitus:</b> Takuutiedot Euroopan talousalueen (ETA)* ja Sveitsin asiakkaille Tämän Yamaha-tuotteen sekä ETA-alueen ja Sveitsin takuuta koskevat yksityiskohtaiset tiedot saatte alla olevasta nettosoitteesta. (Tulostettava tiedosto saatavissa sivustollamme.) Voitte myös ottaa yhteyttä paikalliseen Yamaha-edustajaan. *ETA: Euroopan talousalue
<b>Polski</b>	<b>Ważne:</b> Warunki gwarancyjne obowiązujące w EOG* i Szwajcarii Aby dowiedzieć się więcej na temat warunków gwarancyjnych tego produktu firmy Yamaha i serwisu gwarancyjnego w całym EOG* i Szwajcarii, należy odwiedzić wskazaną poniżej stronę internetową (plik gotowy do wydruku znajduje się na naszej stronie internetowej) lub skontaktować się z przedstawicielstwem firmy Yamaha w swoim kraju. * EOG — Europejski Obszar Gospodarczy
<b>Česky</b>	<b>Důležité oznámení:</b> Zásadní informace pro zákazníky v EHS* a ve Švýcarsku Podrobné zásadní informace o tomto produktu Yamaha a záručním servisu v celém EHS* a ve Švýcarsku naleznete na níže uvedené webové adrese (soubor k tisku je dostupný na našich webových stránkách) nebo se můžete obrátit na zástupce firmy Yamaha ve své zemi. * EHS: Evropský hospodářský prostor
<b>Magyar</b>	<b>Fontos figyelmeztetés:</b> Garancia-információk az EGT* területén és Svájcban élő vásárlók számára A jelen Yamaha termékre vonatkozó részletes garancia-információk, valamint az EGT*-re és Svájcra kiterjedő garanciális szolgáltatás tekintetében keressék fel webhelyünket az alábbi címen (a webhelyen nyomtatható fájl is található), vagy pedig lépjen kapcsolatba az országában működő Yamaha képviselői irodával. * EGT: Európai Gazdasági Térség
<b>Eesti keel</b>	<b>Ouline märkus:</b> Garantiteave Euroopa Majanduspiirkonna (EMP)* ja Šveitsi klientidele Täpsem teabe saamiseks selle Yamaha toote garantii ning kogu Euroopa Majanduspiirkonna ja Šveitsi garantiteeninduse kohta, külastage palun veebisaiti alljärgneval aadressil (meie saidil on saadaval printitav fail) või pöörduge Teie riigis Yamaha esinduse poole. * EMP: Euroopa Majanduspiirkond
<b>Latviešu</b>	<b>Svarīgs paziņojums:</b> garantijas informācija klientiem EEZ* un Šveicē Lai saņemtu detalizētāku garantijas informāciju par šo Yamaha produktu, kā arī garantijas apkalpošanu EEZ* un Šveicē, lūdzam apmeklēt vietni, kur norādīts firmas vietnes adresi (tīmekļa vietnē ir pieejams drukājams fails) vai sazināties ar jūsu valsts apkalpojošo Yamaha pārstāvniecību. * EEZ: Eiropas Ekonomikas zona
<b>Lietuvių kalba</b>	<b>Dėmesio:</b> informacija dėl garantijos pirkėjams EEE* ir Šveicarijoje Jei reikia išsamesnės informacijos apie šį „Yamaha“ produktą ir jo techninę priežiūrą visoje EEE* ir Šveicarijoje, apsilankykite mūsų svetainėje toliau nurodytu adresu (svetainėje yra spausdinamas failas) arba kreipkitės į „Yamaha“ atstovybę savo šalyje. *EEE – Europos ekonominė erdvė
<b>Slovenčina</b>	<b>Dôležité upozornenie:</b> Informácie o záruke pre zákazníkov v EHP* a Švajčiarsku Podrobné informácie o záruke týkajúce sa tohto produktu od spoločnosti Yamaha a garančnom servise v EHP* a Švajčiarsku nájdete na webovej stránke uvedenej nižšie (na našej webovej stránke je k dispozícii súbor na tlač) alebo sa obráťte na zástupcu spoločnosti Yamaha vo svojej krajine. * EHP: Európsky hospodársky priestor
<b>Slovenshina</b>	<b>Pomembno obvestilo:</b> Informacije o garanciji za kupce v EGP* in Švici Za podrobnejše informacije o tem Yamahinem izdelku ter garancijskem servisu v celotnem EGP in Švici, obiščite spletno mesto, ki je navedeno spodaj (natisljiva datoteka je na voljo na našem spletnem mestu), ali se obrnite na Yamahinega predstavnika v svoji državi. * EGP: Evropski gospodarski prostor
<b>Български език</b>	<b>Важно съобщение:</b> Информация за гаранцията за клиенти в ЕМП* и Швейцария За подробна информация за гаранцията за този продукт на Yamaha и гаранционното обслужване в паневропейската зона на ЕМП* и Швейцария или посетете посочения по-долу уеб сайт (на нашия уеб сайт има файл за печат), или се свържете с представителния офис на Yamaha във вашата страна. * ЕМП: Европейско икономическо пространство
<b>Limba română</b>	<b>Notificari importante:</b> Informații despre garanție pentru clienții din SEE* și Elveția Pentru informații detaliate privind acest produs Yamaha și serviciul de garanție Pan-SEE* și Elveția, vizitați site-ul la adresa de mai jos (fișierul imprimabil este disponibil pe site-ul nostru) sau contactați biroul reprezentanței Yamaha din țara dumneavoastră. * SEE: Spațiul Economic European

<http://europe.yamaha.com/warranty/>

For details of products, please contact your nearest Yamaha representative or the authorized distributor listed below.

Para obter detalhes de produtos, entre em contato com o representante mais próximo da Yamaha ou com o distribuidor autorizado relacionado a seguir.

## NORTH AMERICA

### CANADA

**Yamaha Canada Music Ltd.**  
135 Milner Avenue, Toronto, Ontario,  
M1S 3R1, Canada  
Tel: 416-298-1311

### U.S.A.

**Yamaha Corporation of America**  
6600 Orangethorpe Avenue, Buena Park, CA 90620,  
U.S.A.  
Tel: 714-522-9011

## CENTRAL & SOUTH AMERICA

### MEXICO

**Yamaha de México, S.A. de C.V.**  
Av. Insurgentes Sur 1647 "Prisma Insurgentes",  
Col. San Jose Insurgentes, Del. Benito Juarez,  
03900, Mexico, D.F.  
Tel: 55-5804-0600

### BRAZIL

**Yamaha Musical do Brasil Ltda.**  
Rua Joaquim Floriano, 913 - 4º andar, Itaim Bibi,  
CEP 04534-013 São Paulo, SP. BRAZIL  
Tel: 011-3704-1377

### ARGENTINA

**Yamaha Music Latin America, S.A.,  
Sucursal Argentina**  
Olga Cossetini 1553, Piso 4 Norte,  
Madero Este-C1107CEK  
Buenos Aires, Argentina  
Tel: 54-11-4119-7000

### VENEZUELA

**Yamaha Music Latin America, S.A.,  
Sucursal Venezuela**  
C.C. Manzanera Plaza P4  
Ofic. 0401- Manzanera-Baruta  
Caracas Venezuela  
Tel: 58-212-943-1877

### PANAMA AND OTHER LATIN AMERICAN COUNTRIES/ CARIBBEAN COUNTRIES

**Yamaha Music Latin America, S.A.**  
Torre Banco General, Piso No.7, Marbella,  
Calle 47 y Aquilino de la Guardia,  
Ciudad de Panamá, República de Panamá  
Tel: +507-269-5311

## EUROPE

### THE UNITED KINGDOM/IRELAND

**Yamaha Music Europe GmbH (UK)**  
Sherbourne Drive, Tilbrook, Milton Keynes,  
MK7 8BL, U.K.  
Tel: 01908-366700

### GERMANY

**Yamaha Music Europe GmbH**  
Siemensstraße 22-34, 25462 Rellingen, Germany  
Tel: 04101-3030

### SWITZERLAND/LIECHTENSTEIN

**Yamaha Music Europe GmbH  
Branch Switzerland in Zürich**  
Seefeldstrasse 94, 8008 Zürich, Switzerland  
Tel: 044-387-8080

### AUSTRIA

**Yamaha Music Europe GmbH Branch Austria**  
Schleiergasse 20, A-1100 Wien, Austria  
Tel: 01-60203900

### CZECH REPUBLIC/HUNGARY/ ROMANIA/SLOVAKIA/SLOVENIA

**Yamaha Music Europe GmbH  
Branch Austria (Central Eastern Europe Office)**  
Schleiergasse 20, A-1100 Wien, Austria  
Tel: 01-60203900

### POLAND/LITHUANIA/LATVIA/ESTONIA

**Yamaha Music Europe GmbH  
Branch Poland Office**  
ul. Wrotkowa 14 02-553 Warsaw, Poland  
Tel: 022-500-2925

### BULGARIA

**Dinacord Bulgaria LTD.**  
Bul. Iskarsko Schose 7 Targowski Zentar Ewropa  
1528 Sofia, Bulgaria  
Tel: 02-978-20-25

### MALTA

**Olimpus Music Ltd.**  
The Emporium, Level 3, St. Louis Street Msida  
MSD06  
Tel: 02133-2144

### NETHERLANDS/BELGIUM/ LUXEMBOURG

**Yamaha Music Europe Branch Benelux**  
Clarissenhof 5-b, 4133 AB Vianen, Netherlands  
Tel: 0347-358 040

### FRANCE

**Yamaha Music Europe**  
7 rue Ambroise Croizat, Zone d'activites Pariest,  
77183 Croissy-Beaubourg, France  
Tel: 01-64-61-4000

### ITALY

**Yamaha Music Europe GmbH, Branch Italy**  
Viale Italia 88, 20020 Lainate (Milano), Italy  
Tel: 02-935-771

### SPAIN/PORTUGAL

**Yamaha Music Europe GmbH Ibérica, Sucursal  
en España**  
Ctra. de la Coruna km. 17,200, 28231  
Las Rozas (Madrid), Spain  
Tel: +34-91-639-88-88

### GREECE

**Philippos Nakas S.A. The Music House**  
147 Skiathou Street, 112-55 Athens, Greece  
Tel: 01-228 2160

### SWEDEN

**Yamaha Music Europe GmbH Germany filial  
Scandinavia**  
J. A. Wettergrensgata 1, Box 30053  
S-400 43 Göteborg, Sweden  
Tel: +46 31 89 34 00

### DENMARK

**Yamaha Music Europe GmbH, Tyskland – filial  
Denmark**  
Generatorvej 6A, DK-2730 Herlev, Denmark  
Tel: 44 92 49 00

### FINLAND

**F-Musiikki Oy**  
Kluuvikatu 6, P.O. Box 260,  
SF-00101 Helsinki, Finland  
Tel: 09 618511

### NORWAY

**Yamaha Music Europe GmbH Germany -  
Norwegian Branch**  
Grini Næringspark 1, N-1361 Østerås, Norway  
Tel: 67 16 78 00

### ICELAND

**Skifan HF**  
Skeifan 17 P.O. Box 8120, IS-128 Reykjavik, Ice-  
land  
Tel: 525 5000

### RUSSIA

**Yamaha Music (Russia) LLC.**  
Room 37, bld. 7, Kievskaya street, Moscow,  
121059, Russia  
Tel: 495 626 5005

### OTHER EUROPEAN COUNTRIES

**Yamaha Music Europe GmbH**  
Siemensstraße 22-34, 25462 Rellingen, Germany  
Tel: +49-4101-3030

## AFRICA

### SOUTH AFRICA

**Global Music Instruments**  
Unit 4, 130 Boeing Road East Bedfordview 2008  
Postnet Suite 130, Private Bag X10020 Edenvale  
1610, South Africa  
Tel: 27-11-454-1131

### OTHER AFRICAN COUNTRIES

**Yamaha Music Gulf FZE**  
LOB 16-513, P.O.Box 17328, Jebel Ali,  
Dubai, United Arab Emirates  
Tel: +971-4-881-5868

## MIDDLE EAST

### TURKEY/CYPRUS

**Yamaha Music Europe GmbH**  
Merkezi Almanya Türkiye İstanbul Şubesi  
Maslak Meydan Sokak No:5 Spring Giz Plaza  
Bağımsız Böl. No:3, 34398 Şişli, İstanbul  
Tel: +90-212-999-8010

### OTHER COUNTRIES

**Yamaha Music Gulf FZE**  
LOB 16-513, P.O.Box 17328, Jebel Ali,  
Dubai, United Arab Emirates  
Tel: +971-4-881-5868

## ASIA

### THE PEOPLE'S REPUBLIC OF CHINA

**Yamaha Music & Electronics (China) Co.,Ltd.**  
2F, Yunhedasha, 1818 Xinzha-lu, Jingan-qu,  
Shanghai, China  
Tel: 021-6247-2211

### HONG KONG

**Tom Lee Music Co., Ltd.**  
11/F., Silvercord Tower 1, 30 Canton Road,  
Tsimshatsui, Kowloon, Hong Kong  
Tel: 2737-7688

### INDIA

**Yamaha Music India Pvt. Ltd.**  
Spazedge building, Ground Floor, Tower A, Sector  
47, Gurgaon- Sohna Road, Gurgaon, Haryana, India  
Tel: 0124-485-3300

### INDONESIA

**PT. Yamaha Musik Indonesia (Distributor)**  
Yamaha Music Center Bldg. Jalan Jend. Gatot Sub-  
roto Kav. 4, Jakarta 12930, Indonesia  
Tel: 021-520-2577

### KOREA

**Yamaha Music Korea Ltd.**  
8F, 9F, Dongsung Bldg. 158-9 Samsung-Dong,  
Kangnam-Gu, Seoul, Korea  
Tel: 02-3467-3300

### MALAYSIA

**Yamaha Music (Malaysia) Sdn., Bhd.**  
No.8, Jalan Perbandaran, Kelana Jaya, 47301  
Petaling Jaya, Selangor, Malaysia  
Tel: 03-78030900

### PHILIPPINES

**Yupangco Music Corporation**  
339 Gil J. Puyat Avenue, P.O. Box 885 MCPO,  
Makati, Metro Manila, Philippines  
Tel: 819-7551

### SINGAPORE

**Yamaha Music (Asia) Private Limited**  
Block 202 Hougang Street 21, #02-00,  
Singapore 530202, Singapore  
Tel: 65-6747-4374

### TAIWAN

**Yamaha Music & Electronics Taiwan Co.,Ltd.**  
3F, No.6, Section 2 Nan-Jing East Road, Taipei,  
Taiwan R.O.C.  
Tel: 02-2511-8688

### THAILAND

**Siam Music Yamaha Co., Ltd.**  
3, 4, 15 and 16th floor, Siam Motors Building,  
891/1 Rama 1 Road, Wangmai,  
Pathumwan, Bangkok 10330, Thailand  
Tel: 02-215-2622

### VIETNAM

**Yamaha Music Vietnam Company Limited**  
15th Floor, Nam A Bank Tower, 201-203 Cach  
Mang Thang Tam St., Ward 4, Dist.3,  
Ho Chi Minh City, Vietnam  
Tel: +84-8-3818-1122

### OTHER ASIAN COUNTRIES

**Yamaha Corporation  
Market Development Section**  
Nakazawa-cho 10-1, Naka-ku, Hamamatsu,  
Japan 430-8650  
Tel: +81-53-460-2312

## OCEANIA

### AUSTRALIA

**Yamaha Music Australia Pty. Ltd.**  
Level 1, 99 Queensbridge Street, Southbank,  
Victoria 3006, Australia  
Tel: 3-9693-5111

### NEW ZEALAND

**Music Works LTD**  
P.O. BOX 6246 Wellesley, Auckland 4680,  
New Zealand  
Tel: 9-634-0099

### COUNTRIES AND TRUST TERRITORIES IN PACIFIC OCEAN

**Yamaha Corporation  
Market Development Section**  
Nakazawa-cho 10-1, Naka-ku, Hamamatsu,  
Japan 430-8650  
Tel: +81-53-460-2312



P77022892

Yamaha Global Site  
<http://www.yamaha.com/>  
Yamaha Downloads  
<http://download.yamaha.com/>

C.S.G., Digital Musical Instruments Division  
© 2013 Yamaha Corporation

309LB\*\*\*-\*-A0  
Printed in Europe