

# **DTX** drums

DRUM TRIGGER MODULE

# DTX-PRO

Manual do Proprietário



**Recursos do DTX-  
PRO**

**página 8**

**Conteúdo**

**página 9**

**Especificações**

**página 66**

# ANOTAÇÕES

O número de modelo, número de série, requisitos de energia, etc. podem ser encontrados na placa de nome, que está na parte inferior da unidade. Anote-o no espaço reservado abaixo e guarde este manual como registro de compra permanente para auxiliar na identificação do produto em caso de roubo.

**N° do modelo**

---

**N° de série**

---

(bottom\_pt\_01)

## Informações para os utilizadores relativas à recolha e eliminação de equipamentos usados



Este símbolo, presente em produtos, embalagens e/ou incluído na documentação associada, indica que os produtos elétricos e eletrônicos usados não devem ser eliminados juntamente com os resíduos domésticos em geral.

O procedimento correto consiste no tratamento, recuperação e reciclagem de produtos usados, pelo que deve proceder à respetiva entrega nos pontos de recolha adequados, em conformidade com a legislação nacional em vigor.

A eliminação destes produtos de forma adequada permite poupar recursos valiosos e evitar potenciais efeitos prejudiciais para a saúde pública e para o ambiente, associados ao processamento incorreto dos resíduos.

Para mais informações relativas à recolha e reciclagem de produtos usados, contacte as autoridades locais, o serviço de eliminação de resíduos ou o ponto de venda onde foram adquiridos os itens relevantes.

### **Informações para utilizadores empresariais na União Europeia:**

Para proceder à eliminação de equipamento elétrico e eletrónico, contacte o seu revendedor ou fornecedor para obter informações adicionais.

### **Informações relativas à eliminação em países não pertencentes à União Europeia:**

Este símbolo é válido exclusivamente na União Europeia. Caso pretenda eliminar este tipo de itens, contacte as autoridades locais ou o seu revendedor e informe-se acerca do procedimento correto para proceder à respetiva eliminação.

(weee\_eu\_pt\_02a)

# PRECAUÇÕES

## LEIA COM ATENÇÃO ANTES DE CONTINUAR

Mantenha este manual em lugar seguro e acessível para referência futura.

## Para o adaptador CA

### **ADVERTÊNCIAS**

- Este adaptador CA foi projetado para uso exclusivo com instrumentos eletrônicos Yamaha. Não o use para nenhuma outra finalidade.
- Somente para uso em ambientes fechados. Não o use em ambientes úmidos.

### **CUIDADO**

- Durante a instalação, verifique se a tomada de corrente alternada (CA) pode ser acessada com facilidade. Se houver algum problema ou mau funcionamento, desligue imediatamente a chave Liga/Desliga do instrumento e desconecte o adaptador CA da tomada. Quando o adaptador CA estiver conectado à tomada de corrente alternada (CA), lembre-se de que a eletricidade está passando no nível mínimo, mesmo que a chave Liga/Desliga esteja desligada. Se não for utilizar o instrumento por um longo período, desconecte o cabo de força da tomada de corrente alternada (CA).

## Para o DTX-PRO

### **ADVERTÊNCIAS**

**Siga sempre as precauções básicas listadas abaixo para evitar a possibilidade de ferimentos graves ou até mesmo morte por choque elétrico, curto circuito, danos, incêndios ou outros riscos. Essas precauções incluem, entre outras:**

#### Fonte de alimentação/adaptador CA

- Não coloque o cabo de alimentação próximo a fontes de calor, como aquecedores ou radiadores. Também não dobre excessivamente ou danifique de alguma outra forma o cabo, nem coloque objetos pesados sobre ele.
- Utilize apenas a tensão especificada como correta para o instrumento. A tensão correta está impressa na placa de identificação do instrumento.
- Use somente o adaptador especificado (página 66). O uso de adaptadores incorretos pode resultar em danos ao instrumento ou superaquecimento.
- Verifique o plugue elétrico periodicamente e remova a sujeira e o pó acumulados nele.

#### Não abra

- Este instrumento não contém peças cuja manutenção possa ser feita pelo usuário. Não abra o instrumento nem tente desmontar ou modificar os componentes internos em hipótese alguma. Caso o instrumento não esteja funcionando de forma correta, pare de utilizá-lo imediatamente e leve-o a um Serviço Técnico Yamaha.

#### Advertência: água

- Não exponha o instrumento à chuva, não o use perto de água nem em locais úmidos e não coloque sobre ele recipientes (como jarros, garrafas ou copos) contendo líquidos que possam ser derramados nas aberturas. Se algum líquido, como água, penetrar no instrumento, desligue-o imediatamente e desconecte o cabo de alimentação da tomada de corrente alternada (CA). Em seguida, leve o instrumento a um Serviço Técnico Yamaha.
- Nunca conecte nem desconecte o plugue elétrico com as mãos molhadas.

#### Advertência: incêndio

- Não coloque objetos incandescentes, como velas, sobre a unidade. Um objeto incandescente pode cair e causar incêndio.

#### Se você observar qualquer anormalidade

- Quando ocorrer um dos seguintes problemas, desligue o aparelho imediatamente e desconecte o plugue elétrico da tomada. Em seguida, leve o dispositivo ao Serviço Técnico Yamaha.
  - O cabo de alimentação ou o plugue ficarem desgastados ou danificados.
  - O instrumento emitir fumaça ou odores anormais.
  - Algum objeto cair dentro do instrumento.
  - Houver uma perda súbita de som durante o uso do instrumento.
  - Houver rachaduras ou quebras no instrumento.

# CUIDADO

Siga sempre as precauções básicas mencionadas abaixo para evitar que você ou outras pessoas se machuquem, bem como para evitar que ocorram avarias no instrumento ou em outros objetos. Essas precauções incluem, entre outras:

## Fonte de alimentação/adaptador CA

- Não conecte o instrumento a uma tomada elétrica utilizando um conector múltiplo. Isso poderá prejudicar a qualidade do som ou causar o superaquecimento da tomada.
- Ao desconectar o plugue elétrico do instrumento ou da tomada, segure sempre o próprio plugue, nunca o cabo. Se você puxar o cabo, ele poderá ser danificado.
- Remova o plugue elétrico da tomada quando o instrumento não for utilizado por um longo período ou durante tempestades elétricas.

## Montagem

- Monte o instrumento na sequência correta, seguindo as instruções de montagem descritas neste manual. Além disso, aperte os parafusos regularmente. Deixar de fazer isso pode causar danos ao instrumento ou até mesmo ferimentos.

## Local

- Não deixe o instrumento em posições instáveis nas quais ele possa sofrer quedas acidentais.
- Antes de mover o instrumento, remova todos os cabos conectados para evitar danos aos cabos ou ferimentos em pessoas que possam tropeçar neles.
- Ao instalar o produto, verifique se a tomada de corrente alternada (CA) pode ser acessada com facilidade. Se houver algum problema ou defeito, desligue a chave Liga/Desliga do aparelho imediatamente e desconecte o plugue da tomada. Mesmo quando a chave Liga/Desliga do aparelho está desligada, a eletricidade continua fluindo para ele em um nível mínimo. Se não for utilizar o produto por um longo período, desconecte o cabo de alimentação da tomada de corrente alternada (CA).
- Use o suporte do módulo incluído se você estiver instalando o DTX-PRO no equipamento. Além disso, certifique-se de usar os parafusos borboleta incluídos no suporte do módulo. Se você não fizer isso, poderá causar danos aos componentes internos ou provocar a queda do instrumento.
- Tome cuidado ao instalar os cabos. Se alguém tropeçar em um cabo, o instrumento poderá virar e causar ferimentos.

A Yamaha não pode ser responsabilizada por danos causados pelo uso indevido do instrumento ou por modificações nele efetuadas, bem como pela perda ou destruição de dados.

Sempre desligue o instrumento quando ele não estiver sendo utilizado.

Mesmo quando a chave [  ] (Standby/On) estiver no status do modo de espera (o visor estiver desligado), a eletricidade continuará fluindo para o instrumento no nível mínimo.

Se não for utilizar o instrumento por um longo período, desconecte o cabo de alimentação da tomada de corrente alternada (CA).

## Conexões

- Antes de conectar o instrumento a outros componentes eletrônicos, desligue todos os componentes. Antes de ligar ou desligar todos os componentes, ajuste o volume para o nível mínimo.
- Ajuste o volume de todos os componentes para o nível mínimo e aumente gradualmente os controles de volume enquanto toca o instrumento para definir o nível de audição desejado.

## Aviso: manuseio

- Não insira o dedo ou a mão nas aberturas do instrumento.
- Nunca insira nem deixe cair papel, objetos metálicos ou outros objetos nas aberturas do painel. Isso poderia causar lesões a você e a outras pessoas, danos ao instrumento ou outro equipamento, ou falhas operacionais.
- Não apoie o corpo nem coloque objetos pesados sobre o instrumento. Além disso, não pressione os botões, as chaves nem os conectores com muita força.
- Mantenha peças pequenas fora do alcance de crianças. Elas podem engoli-las acidentalmente.
- Não utilize o instrumento/dispositivo ou os fones de ouvido por um longo período com nível do volume alto ou desconfortável, pois isso pode causar a perda permanente da audição. Se você apresentar algum problema de audição ou zumbido no ouvido, procure um médico.

## AVISO

Para evitar a possibilidade de mau funcionamento/danos ao produto, danos aos dados ou a outra propriedade, obedeça aos avisos abaixo.

### ■ Manuseio

- Não use o instrumento próximo a aparelhos elétricos, como televisores, rádios, equipamentos estéreo e telefones celulares, entre outros. Caso contrário, o instrumento, o televisor ou o rádio poderão gerar ruído.  
Quando usar o instrumento com um aplicativo no dispositivo inteligente, como um smartphone ou tablet, recomendamos ligar Wi-Fi ou Bluetooth após a ativação do “Modo Avião” no dispositivo para evitar o ruído causado pela comunicação.
- Não exponha o instrumento a poeira excessiva ou vibrações nem a calor ou frio extremo (por exemplo, não o deixe exposto à luz solar direta, próximo a um aquecedor ou dentro do carro durante o dia) para evitar a possibilidade de deformações no painel, danos nos componentes internos ou operação instável.
- Não coloque objetos de vinil, plástico ou borracha sobre o instrumento, pois isso pode alterar a coloração do painel.

### ■ Manutenção

- Para limpar o instrumento, utilize um pano macio e seco ou ligeiramente úmido. Não use tiner, solventes, álcool, soluções de limpeza nem panos de limpeza com produtos químicos.

### ■ Salvando dados

- As configurações do sistema (Manual de Referência (PDF)) são mantidas quando a alimentação é desligada. No entanto, os dados salvos podem ser perdidos devido a falhas, um erro de operação ou outros fatores. Salve seus dados importantes em uma unidade flash USB/dispositivo externo, como um computador (Manual de Referência (PDF)). Antes de usar uma unidade flash USB, consulte página 21.
- Conjuntos/cliques editados serão perdidos quando você desligar o instrumento. Isso também ocorrerá quando a alimentação for desligada pela função de desligamento automático (página 19). Salve os dados no instrumento, em uma unidade flash USB ou em um dispositivo externo, como um computador (Manual de Referência (PDF)). No entanto, os dados salvos no instrumento podem ser perdidos devido a falhas, erro de operação ou outros fatores. Salve os dados importantes em uma unidade flash USB ou em um dispositivo externo, como um computador (Manual de Referência (PDF)). Antes de usar uma unidade flash USB, consulte página 21.
- Para proteger-se contra perda de dados decorrente de danos na unidade flash USB, é recomendável salvar os dados importantes, como dados de backup, em uma outra unidade flash USB ou em um dispositivo externo, como um computador.

## Informações

### ■ Sobre direitos autorais

- A cópia dos dados musicais disponíveis comercialmente incluindo, entre outros, dados MIDI e/ou dados de áudio, é estritamente proibida, exceto para uso pessoal.
- Este produto reúne e inclui conteúdo cujos direitos autorais são de propriedade da Yamaha ou cuja licença para uso de direitos autorais de terceiros foi concedida à Yamaha. De acordo com as leis de direitos autorais e outras leis relevantes, você NÃO pode distribuir itens de mídia nos quais esse conteúdo tenha sido salvo ou gravado em estado praticamente idêntico ou muito semelhante ao conteúdo no produto.
  - \* O conteúdo descrito acima inclui um programa de computador, dados de estilo de acompanhamento, dados MIDI, dados WAVE, dados de gravação de voz, uma partitura, dados de partitura etc.
  - \* Você tem autorização para distribuir itens de mídia nos quais as suas apresentações ou produções musicais usando esse conteúdo tenham sido gravadas e, nesses casos, a permissão da Yamaha Corporation não é necessária.

### ■ Sobre este manual

- As ilustrações e os visores LCD mostrados neste manual têm apenas fins informativos e podem apresentar diferenças em relação às exibidas no instrumento.
- Windows é uma marca comercial registrada da Microsoft Corporation nos Estados Unidos e em outros países.
- Apple, Mac, Macintosh, iPhone, iPad e iPod touch são marcas comerciais da Apple Inc., registradas nos EUA e em outros países.
- Android é uma marca comercial da Google LLC.
- Os nomes das empresas e dos produtos neste manual são marcas comerciais ou marcas comerciais registradas das respectivas empresas.
- Os nomes de botões, terminais e semelhantes dos painéis frontal, traseiro e superior do DTX-PRO estão entre [ ] (colchetes).

### ■ Versão de firmware mais recente

De tempos em tempos, a Yamaha pode atualizar o firmware do produto sem prévio aviso.  
Por isso, é recomendável verificar a versão mais atualizada no nosso site (abaixo) e manter o firmware do DTX-PRO atualizado.

<https://download.yamaha.com/>

O conteúdo deste Manual do Proprietário se aplica à versão mais recente do firmware no momento da impressão. Detalhes sobre quaisquer funções adicionadas às versões posteriores também serão disponibilizados pelo site acima.

### ■ Sobre os pads de bateria eletrônica (pads)

Dentro deste Manual do Proprietário, os pads externos opcionais que podem ser conectados ao DTX-PRO são chamados pelo nome do modelo. Observe que os nomes desses modelos estavam atualizados na data de impressão deste manual. Detalhes sobre modelos lançados posteriormente serão disponibilizados pelo site abaixo.

<https://download.yamaha.com/>

- \* A Yamaha Corporation reserva-se o direito de modificar esse URL a qualquer momento, sem notificação prévia.

# ANOTAÇÕES

## Boas-vindas

Agradecemos por adquirir este Yamaha DTX-PRO.

O DTX-PRO é um módulo acionador de bateria que você pode usar para tocar conjuntos de bateria eletrônica e pads de bateria em casa, estúdios ou locais para apresentações ao vivo.

Para aproveitar ao máximo o seu DTX-PRO, leia este Manual do Proprietário com atenção.

Depois de ler o manual inteiro, guarde-o em um local seguro para que você possa consultá-lo novamente, se necessário.

### Acessórios incluídos

Manual do Proprietário (este livro)

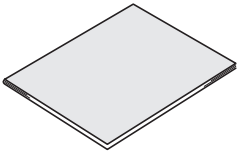

Suporte do módulo

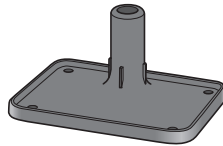

Adaptador CA

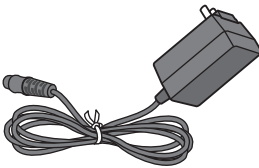

Parafusos borboleta do suporte do módulo (4)

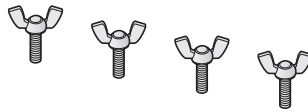

Informações de download do Cubase AI

**Como anexar o suporte do módulo**

**Visão expandida**

DTX-PRO

Suporte do módulo

Parafusos borboleta do suporte do módulo

Garra de suporte

**OBSERVAÇÃO**  
O suporte do módulo é compatível com o equipamento padrão (diâmetro de 22,2 mm).



# Sobre os manuais

Os manuais a seguir são fornecidos para usar o DTX-PRO. Esses manuais são direcionados para os usuários do DTX-PRO.

## Manual impresso



### Manual do Proprietário (este livro)

#### Guia de Configuração

Explica como conectar e configurar o DTX-PRO para produzir som.

#### Guia básico

Descreve os conceitos básicos necessários para operar o DTX-PRO.

#### Guia do aplicativo

Descreve as configurações de parâmetro e outros usos mais avançados.

#### Referência

Descreve técnicas de solução de problemas e contém outros materiais de referência.

## Manual digital (PDF)



### Manual de Referência

O Manual de Referência fornece a descrição de todas as funções que podem ser acessadas pressionando-se o botão [MENU], bem como outras configurações avançadas que podem ser usadas no DTX-PRO.



### Data List (Lista de dados)

Isso oferece listas dos nomes de Conjunto e Efeito no DTX-PRO, além de informações relacionadas a MIDI.



### Manual de conexão do iPhone ou iPad Smart Device Connection Manual for Android™ (Manual de conexão de dispositivos inteligentes para Android™)

Descreve como conectar smartphones e tablets.

Os manuais em formato digital indicados acima podem ser obtidos na página da Web Yamaha Downloads. Para isso, acesse a página da Web usando o URL abaixo, digite “DTX-PRO” no campo “Nome do Modelo” e clique em “Pesquisar”.

Yamaha Downloads: <https://download.yamaha.com/>

# Recursos do DTX-PRO

## ● Operação intuitiva para reproduzir os sons de bateria que deseja

- ✓ Inclui sons de bateria natural com ambiente real, tocadas por bateristas dos melhores e mais renomados estúdios, incluindo Real World Studios.
- ✓ Inclui MODIFICADORES DE CONJUNTOS exclusivos que proporcionam um controle intuitivo de ambiente, comp e efeitos, os elementos principais da criação de sons de bateria (página 30).
- ✓ Equipado com um amplificador de fones de ouvido de alta qualidade que oferece reprodução de alta fidelidade de todos os sons de bateria.
- ✓ Gerador de tom de alta qualidade que permite o controle expressivo natural como o dos tambores acústicos, com dinâmicas de alta definição, processamento de efeitos de alta performance, sensor de posição <sup>(\* 1)</sup> em pads de caixa e prato de condução, baixa latência e polifonia de 256.

## ● Reforce suas habilidades de baterista com menus de treinamento do DTX

- ✓ Um sofisticado metrônomo programável permite ajustar o volume de cada batida de clique, alterar o tom do som do clique e muito mais (página 39).
- ✓ Versões aprimoradas dos menus de treinamento populares do DTX, como Rhythm Gate, que são a certeza de levar suas habilidades para o próximo nível (página 45).
- ✓ Uma ampla variedade de músicas de treinamento e frases de bateria supervisionadas pelos instrutores mestre da Yamaha Drums ampliarão sua faixa de expressão (página 45).
- ✓ Você pode gravar ou reproduzir suas músicas usando o gravador ou uma unidade flash USB (página 42).

## ● A conexão com o cabo USB permite criar músicas, fazer vídeos de apresentação e compartilhar vídeos pela Internet

- ✓ Com aplicativos iOS ou Android, como Rec'n'Share, você pode tocar a bateria junto com suas músicas favoritas ou fazer um vídeo de sua apresentação para fazer o upload para sites de redes sociais <sup>(\*2)</sup> (página 60).
- ✓ Conecte digitalmente a dispositivos inteligentes para gravação de alta qualidade de som e reprodução <sup>(\*2)</sup> (página 60).
- ✓ Inclui Steinberg Cubase AI para ferramentas de produção de música abrangentes (página 61).

## ● Liberdade para construir seu próprio conjunto de bateria usando pads de bateria vendidos separadamente

- ✓ Apresentando compatibilidade com blocos de percussão do modelo superior e fornecendo plugues de entrada do acionador distintos para blocos de percussão individuais, o DTX-PRO permite combinar vários blocos de percussão de inúmeras maneiras para construir o conjunto de percussão ideal (páginas 24 e 57).

\* 1 Para obter mais informações sobre a lista de pads de bateria compatíveis, consulte a tabela de compatibilidade do módulo de pad.

\*2 O DTX-PRO é um dispositivo USB compatível com a classe. É necessário um cabo separado para se conectar a um computador ou a um smartphone.

---

<b>PRECAUÇÕES</b>	<b>2</b>
-------------------	----------

---

<b>Boas-vindas</b>	<b>6</b>
--------------------	----------

---

<b>Acessórios incluídos</b>	<b>6</b>
-----------------------------	----------

---

<b>Sobre os manuais</b>	<b>7</b>
Manual impresso .....	7
Manual digital (PDF) .....	7

---

<b>Recursos do DTX-PRO</b>	<b>8</b>
----------------------------	----------

---

<b>Funções e controles de painel</b>	<b>10</b>
Painel superior .....	10
Painel frontal .....	12
Painel traseiro .....	13

---

<b>Guia de Configuração</b>	<b>14</b>
Preparações .....	14
Instalando o DTX-PRO .....	14
Ligando ou desligando .....	17
Alterando as configurações gerais .....	19
Usando uma unidade flash USB .....	21

---

<b>Guia básico</b>	<b>23</b>
Estrutura do conjunto .....	23
Tocando os pads .....	24
Operação básica do DTX-PRO .....	29
Alterando o som do conjunto de bateria (montando o seu próprio conjunto de bateria) .....	35
Usando o clique (Metrônomo) .....	39
Criando suas próprias configurações de clique (metrônomo) ....	40
Gravando sua apresentação .....	42
Praticando com o recurso de treinamento .....	45
Detalhes sobre tipos de treinamento .....	48

---

<b>Guia do aplicativo</b>	<b>57</b>
Conectando dispositivos externos e acessórios vendidos separadamente .....	57

---

<b>Referência</b>	<b>62</b>
Lista de mensagens .....	62
Solução de problemas .....	64
Especificações .....	66
Índice .....	67

---

# Funções e controles de painel

## Painel superior

### Botões giratórios KIT MODIFIER

Ajuste a quantidade de Ambiente (os sons de fundo do local), Comp (a intensidade ou o volume do som), Effect (outros efeitos atribuídos ao conjunto).

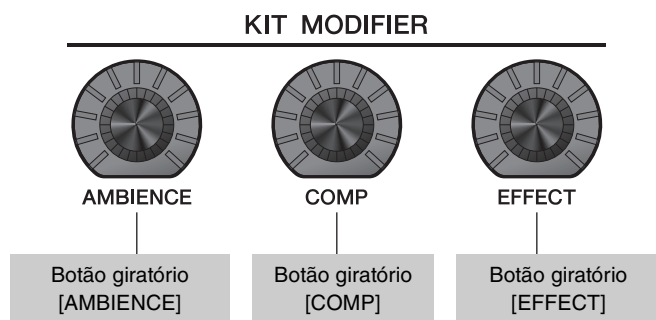

⇒ Estrutura do conjunto (página 23)

⇒ Ajustando (modificando) os efeitos sonoros (página 30)

### Botão giratório [-][+]

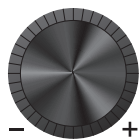

Aumenta ou diminui os valores.

O botão giratório permite alterar vários valores, e os botões são úteis para alterar o valor em etapas. Neste manual, o botão giratório [-] [+] e os botões [-] e [+] são coletivamente chamados de "controladores [-] [+]" para situações em que você pode usar o botão giratório ou os botões.

### Botão [-] Botão [+]

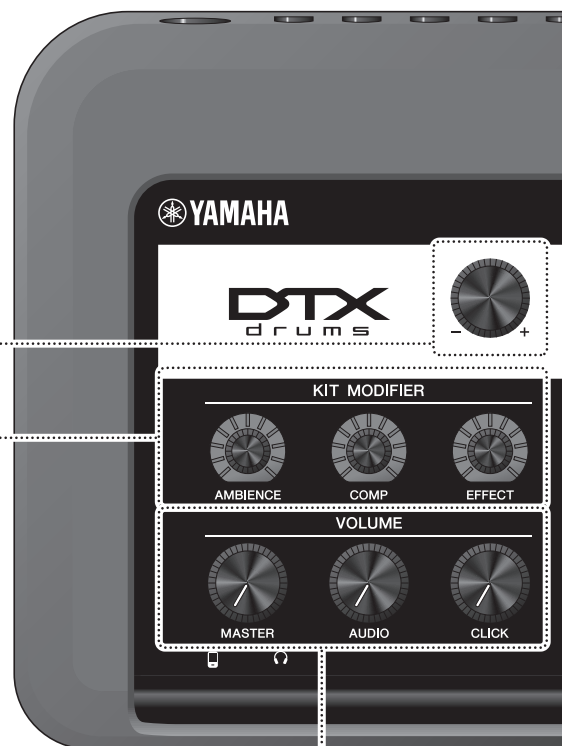

### Botões giratórios VOLUME

Ajusta o volume principal (sons gerais), o volume de áudio (exceto a sua apresentação e o clique) e o volume do clique.

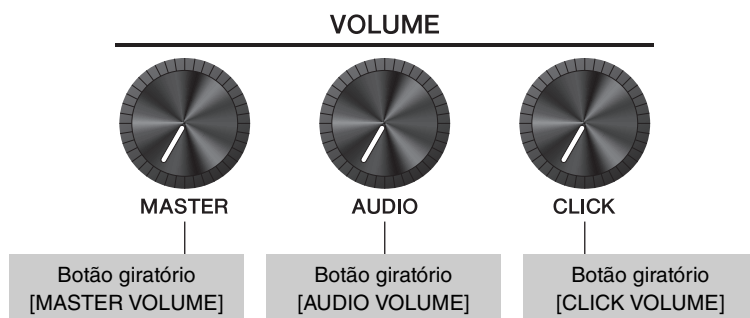

**Visor**

**Botões de função 1-3 ([F1], [F2], [F3])**

Seleciona as funções que aparecem na parte inferior de cada tela.

**AVISO**

**Sobre a marca “E”:**

A marca **E** será exibida no canto superior direito da tela quando as configurações de conjunto ou clique forem alteradas. Lembre-se de que as configurações foram alteradas, mas ainda não foram salvas (Armazenamento). A marca desaparece quando você armazena as configurações (página 37). Se você selecionar outra tela sem antes armazenar as configurações, as alterações serão perdidas.

**Como ler a tela KIT**

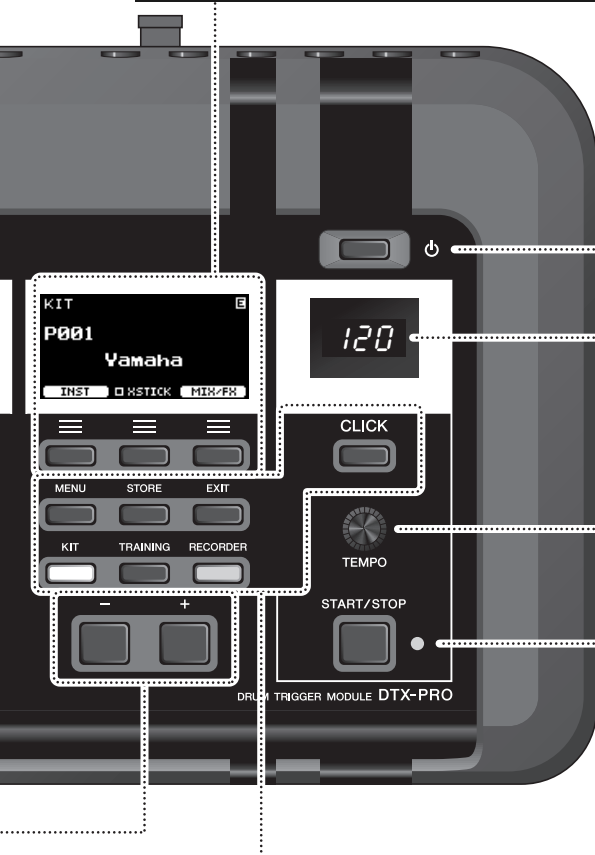

**[ ] Chave (Standby/On) (página 17)**

Alterna entre em espera (desligado) e ligado.

**Visor de tempo do clique**

**Botão giratório [TEMPO] (página 39)**

Ajusta o tempo.

**Botão [START/STOP] (Iniciar/interromper clique)**

Inicia ou interrompe o clique (metrônomo). O indicador pisca em sincronia com o tempo do clique.

**Botões para exibição de telas**

MENU



**Botão [MENU]**

Acessa a tela de configurações avançadas. Para obter mais informações detalhadas, consulte o Manual de Referência (PDF).

KIT



**Botão [KIT]**

⇒ Tela KIT (página 29)

TRAINING



**Botão [TRAINING]**

⇒ Tela TRAINING (página 48)

CLICK



**Botão [CLICK]**

⇒ Tela CLICK (metrônomo) (página 40)

EXIT



**Botão [EXIT]**

Cancela a ação ou retorna para a tela em um nível mais alto. Pressione várias vezes para voltar para a tela KIT.

**OBSERVAÇÃO**

Esse botão também pode ser usado como um botão de pânico para interromper os sons de KIT (quando a tela KIT é mostrada).

STORE



**Botão [STORE]**

⇒ Tela STORE (página 37)

Armazena as configurações de conjunto ou clique que você criou.

RECORDER



**Botão [RECORDER]**

⇒ Tela RECORDER (gravação e reprodução) (página 42)

O botão pisca durante a gravação.

## Painel frontal

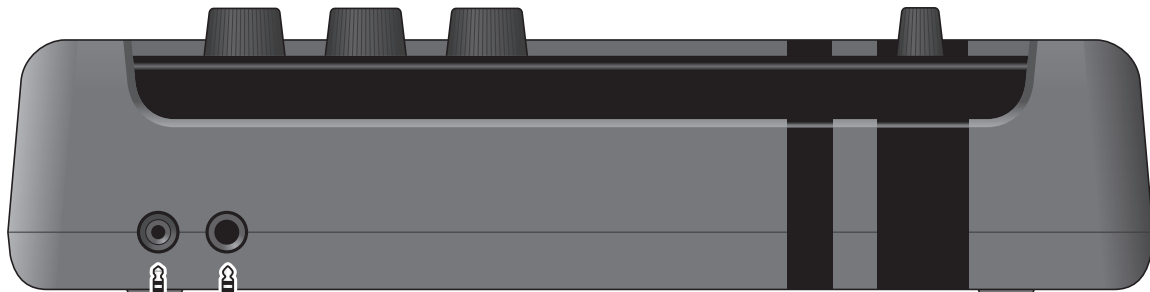

Plugue para fone estéreo padrão  
(6,3 mm)



### [🎧] Saída (para fone de ouvido) (página 16)

Para conectar fones de ouvido. Essa saída é um plugue para fone estéreo padrão (6,3 mm). Use um miniadaptador estéreo de 3,5 mm ou um adaptador estéreo (6,3 mm) para conectar fones de ouvido com miniplugue estéreo (3,5 mm) à saída [🎧].

#### ⚠️ CUIDADO

**Não use fones de ouvido em um volume alto por longos períodos. Isso pode causar perda de audição.**

Miniplugue estéreo  
(3,5 mm)



### [📱] conector (para entrada auxiliar)

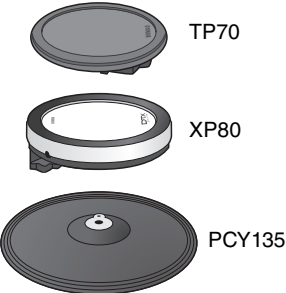

Ligue o conector do fone de ouvido a um smartphone ou reprodutor de música portátil.

# Painel traseiro

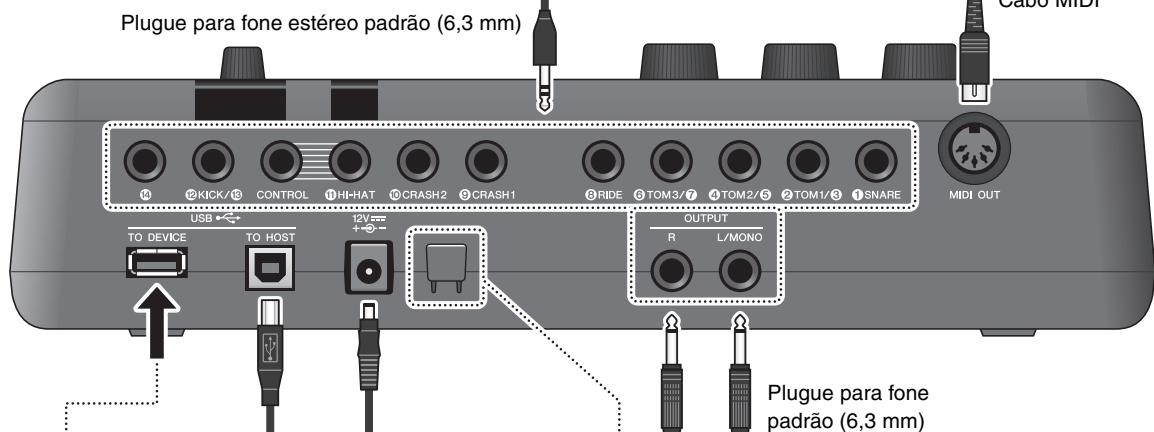

**Conectores de entrada do acionador**  
**Conector [MIDI]**  
**[SNARE]**  
 Conecta blocos da série DTX.  
 Para conectar os blocos incluídos no seu Conjunto de percussão, consulte o Manual de Montagem.  
 Essas entradas do acionador também aceitam acessórios vendidos separadamente. Para obter mais informações, consulte "Sobre os conectores de entrada de acionador" (página 57).

**Conector [MIDI OUT]**  
 Conecta um dispositivo MIDI para enviar mensagens MIDI do DTX-PRO.

**Terminal [USB TO DEVICE] (página 21)**  
 Conecta uma unidade flash USB. Não pode ser usado com outros dispositivos USB.  
 ⇒ "Usando uma unidade flash USB" (página 21)



**Conector DC IN (página 14)**  
 Use o adaptador CA fornecido com o DTX-PRO.

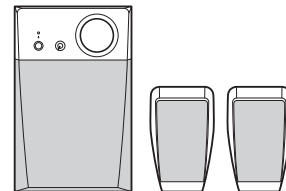

**Conectores OUTPUT [R]/[L/MONO] (página 14)**  
 Conecte a alto-falantes amplificados ou a outros, como um sistema de PA.  
 Esses conectores são saídas tipo fone padrão.  
 Se for necessária saída monofônica, use somente o conector [L/MONO].



**Terminal [USB TO HOST] (página 61)**  
 Conecte um computador ou dispositivo inteligente, como um smartphone ou tablet, para enviar e receber sinais digitais (áudio e MIDI). Partes adicionais são necessárias para conectar um dispositivo inteligente. Para obter mais informações, consulte o "Manual de conexão do iPhone ou iPad" ou o "Smart Device Connection Manual for Android™" (Manual de conexão de dispositivos inteligentes para Android™) (PDF).  
 Computadores ⇒ "Conectando com um computador" (página 61) Manual de Referência (PDF)  
 Dispositivos inteligentes ⇒ "Usando dispositivos inteligentes" (página 60)

**Gancho para o cabo**  
 Enrole o cabo do adaptador CA em volta desse gancho para evitar uma desconexão acidental durante o uso.

**⚠ CUIDADO**  
**Dobrar excessivamente o cabo do adaptador CA pode danificá-lo e gerar risco de incêndio. Dessa forma, verifique se o cabo de alimentação não está curvado em um ângulo extremo ao enrolá-lo no gancho.**

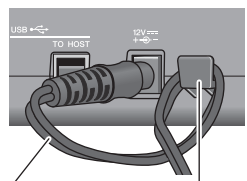

Cabo do adaptador CA

Gancho para o cabo

# Guia de Configuração

## Preparações

Este guia fornece informações sobre a instalação e as configurações iniciais que devem ser feitas antes de tocar.

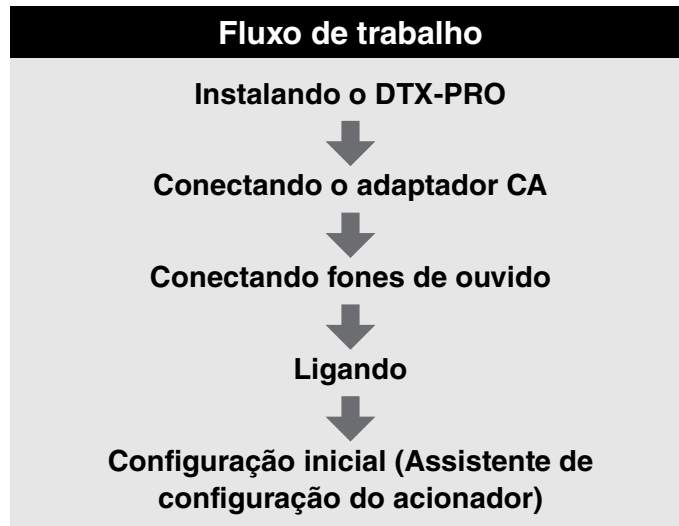

Isso conclui a instalação.

## Instalando o DTX-PRO

Primeiramente, instale o DTX-PRO.

Há três maneiras diferentes de instalação, conforme mostrado abaixo.

- Encaixe o DTX-PRO no rack do conjunto de bateria. Para obter mais informações, consulte o Manual de Montagem.
- Use o suporte do módulo incluído (página 6) para fixar o hardware de bateria padrão. (Consulte “Integrando baterias eletrônicas e acústicas” na página 59.)
- Coloque-o em uma superfície plana.

Depois de instalar o DTX-PRO, conecte os cabos aos pads. Para obter mais informações sobre as conexões, consulte o Manual de Montagem específico de seu conjunto de bateria.



## ■ Conectando o adaptador CA

### ⚠ ADVERTÊNCIAS

Use apenas o adaptador CA especificado (página 66). Usar um adaptador CA diferente pode causar mau funcionamento, superaquecimento, incêndio e outros problemas. Isso pode anular a garantia, portanto tome cuidado.

### ⚠ CUIDADO

Localize o DTX-PRO próximo a uma tomada de corrente alternada (CA). Se você observar qualquer anormalidade durante a operação, desligue a alimentação imediatamente e desconecte o adaptador CA.

1. Certifique-se de que a alimentação esteja desligada (todas as luzes do painel e a luz de fundo da tela estão apagadas).

Nenhuma luz de fundo da tela

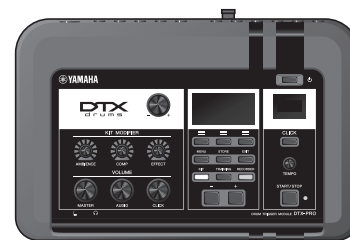

2. Somente para adaptadores CA do tipo de plugue removível: Certifique-se de que o plugue não esteja desconectado.

### ⚠ ADVERTÊNCIAS

- Para adaptadores CA com um plugue removível, use somente o CA com o plugue conectado e mantenha-o. Conectar apenas o plugue à tomada de alimentação pode causar choque elétrico ou incêndio.
- Se o plugue removível sair do adaptador CA, evite tocar as partes de metal do plugue e deslize o adaptador CA no plugue até você ouvir que ele travou no adaptador com um clique. Além disso, certifique-se de manter quaisquer objetos estranhos longe do plugue. Isso pode causar choque elétrico, curto-circuito ou falha.

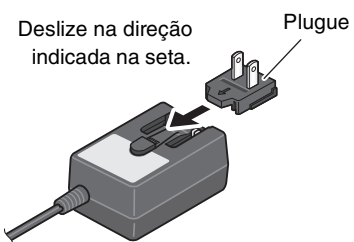

3. Conecte o adaptador CA.

### ⚠ ADVERTÊNCIAS

Use o adaptador CA especificado.

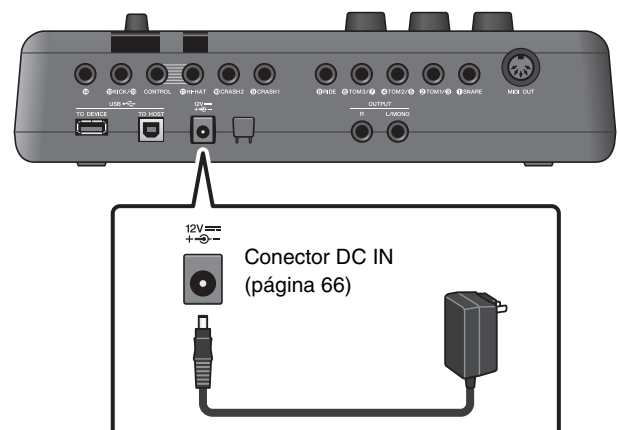

### 4. Prenda o cabo do adaptador CA no gancho para o cabo para o cabo para fixá-lo no lugar.

#### ⚠ CUIDADO

Dobrar excessivamente o cabo do adaptador CA pode danificá-lo e gerar risco de incêndio. Portanto, verifique se o cabo de alimentação não está curvado em um ângulo extremo ao enrolá-lo no gancho.

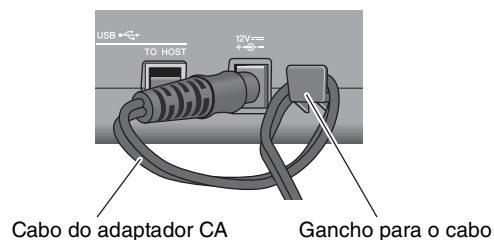

### 5. Conecte o plugue do adaptador CA a uma tomada de alimentação de uso doméstico.

#### ⚠ CUIDADO

Mesmo quando a chave [⏻] (Standby/On) esteja no status em espera (visor está desligado), a eletricidade continua fluindo para o instrumento no nível mínimo. Se não for utilizar o DTX-PRO por um longo período, desconecte o adaptador CA da tomada.

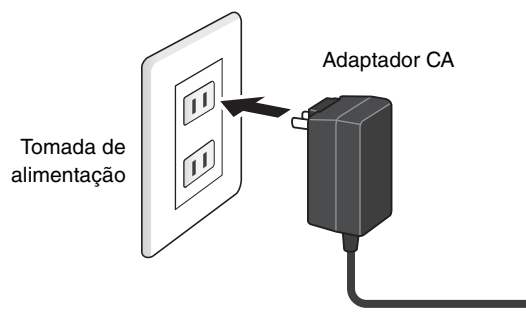

#### OBSERVAÇÃO

Ao desconectar o adaptador CA, desligue o instrumento e realize este procedimento na ordem inversa.

## ■ Conectando fones de ouvido

Conecte os fones de ouvido ao conector [🎧] (fone de ouvido).

#### ⚠ CUIDADO

Não use fones de ouvido em um volume alto por longos períodos. Isso pode causar perda de audição.

Para ajustar o volume do fone de ouvido, use o botão giratório [MASTER VOLUME].

Para ajustar o equalizador do fone de ouvido, pressione o botão [MENU] e ajuste o parâmetro PhonesEQ. (MENU/PhonesEQ)

Para obter mais informações, consulte o Manual de Referência (PDF).

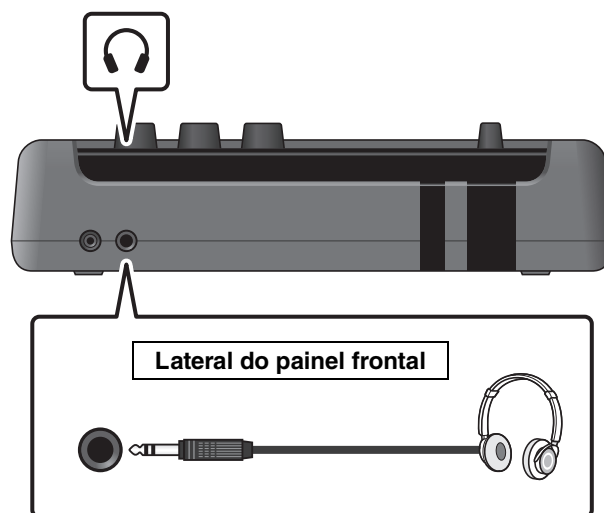

# Ligando ou desligando

## ■ Ligando

1. Gire o botão [MASTER VOLUME] no sentido anti-horário para diminuir o volume do DTX-PRO ao mínimo.

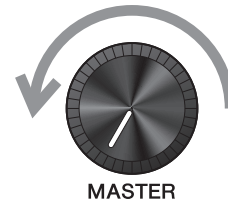

2. Pressione a chave [⏻] (Standby/On).



### Configuração inicial (Assistente de configuração do acionador)

Quando você liga seu DTX-PRO pela primeira vez, a página Configuração inicial é exibida. Nessa página, você deverá especificar os itens a seguir. Quando você especificar o modelo, o DTX-PRO otimizará automaticamente os níveis de saída do acionador (trigger) para todos os seus pads.

1. Identifique seu conjunto de bateria usando os controladores [-][+] e pressione o botão abaixo de “OK” ([F3]).
2. Quando a tela de confirmação for exibida, pressione o botão abaixo de “YES” ([F1]).

Quando a configuração inicial for concluída, a tela KIT será exibida.

#### OBSERVAÇÃO

- O modelo está indicado no Manual de Montagem do conjunto de bateria.
- É possível alterar o conjunto de bateria especificado a qualquer momento após a conclusão da configuração inicial. Para obter mais informações, consulte o Manual de Referência (PDF). (MENU/Job/Trigger)

Se a configuração inicial já estiver concluída, a tela KIT será exibida diretamente após a tela de inicialização, sem mostrar o Assistente de configuração do acionador.



\* XSTICK: Pode não ser mostrado, dependendo do pad

3. Se você estiver conectado a um sistema de PA: ligue os alto-falantes externos.

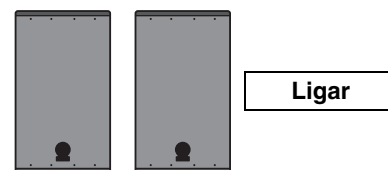

### ■ Desligando

#### AVISO

- O DTX-PRO armazena automaticamente as configurações quando o instrumento é desligado, portanto não desconecte o adaptador CA até que a tela de LCD esteja completamente desligada.
- Os dados do Conjunto não salvos serão perdidos, portanto, sempre salve os dados (Armazenar) antes de desligar a alimentação.

- 1. Se você estiver conectado a um sistema de PA: desligue os alto-falantes externos.**

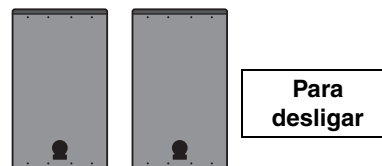

- 2. Gire o botão [MASTER VOLUME] no sentido anti-horário para diminuir o volume ao mínimo.**

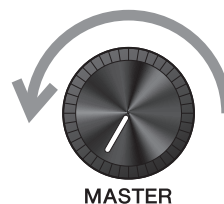

- 3. Mantenha pressionado a chave [⏻] (Standby/On).**

O DTX-PRO está Em espera, e o visor e as luzes estão desligados.

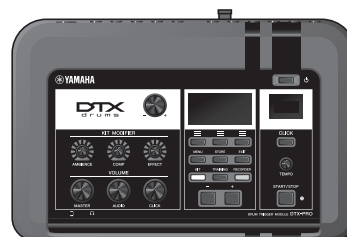

Tudo desligado

## Alterando as configurações gerais

### ■ Desligamento automático

A função Auto Power-Off (Desligamento automático) desliga automaticamente o DTX-PRO depois de um determinado período de inatividade. O padrão de fábrica está definido para 30 minutos.

#### AVISO

- **Dados não salvos serão perdidos quando o DTX-PRO for desligado com a função Desligamento automático. Sempre armazene os dados antes de desligar.**
- **Em determinados modos de operação, a função Desligamento automático não desligará o DTX-PRO quando o tempo definido tiver passado. Portanto, recomendamos que você sempre desligue o DTX-PRO manualmente quando terminar de usá-lo.**
- **Se você espera que o DTX-PRO fique inativo por um determinado período enquanto estiver conectado a um equipamento de áudio externo ou PA, é recomendável diminuir totalmente o volume do equipamento externo. Ou desative a função Desligamento automático para garantir que o DTX-PRO permaneça ligado.**

#### OBSERVAÇÃO

Para definir o Desligamento automático para um tempo diferente de 30 minutos, acesse a configuração do botão [MENU].  
(MENU/Utility/General)

### ● Cancelamento rápido do Desligamento automático

Primeiramente, certifique-se de que o DTX-PRO está desligado. Em seguida, enquanto mantém pressionado o botão [-], pressione o botão [⏻] (Standby/On) para cancelar a função Desligamento automático. A função permanecerá desligada até que você defina um novo tempo de Desligamento automático.

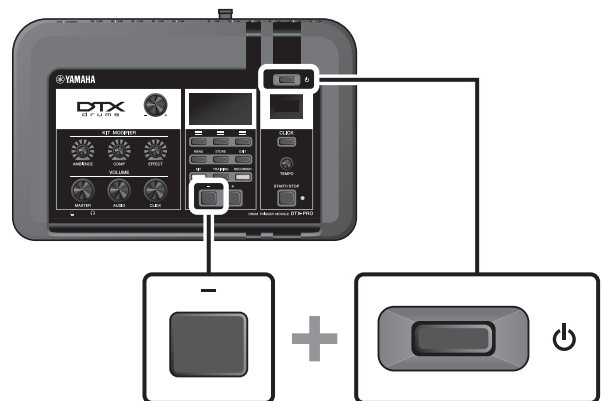

### ■ Restaurando as configurações padrão de fábrica do DTX-PRO (Redefinição de fábrica)

Use a função Redefinição de fábrica para restaurar as configurações do DTX-PRO para os padrões de fábrica, mesmo que você as tenha substituído acidentalmente.

#### AVISO

Uma redefinição de fábrica substitui todas as configurações feitas com os padrões de fábrica correspondentes. Salve os dados importantes definidos pelo usuário em uma unidade flash USB antes de realizar uma redefinição de fábrica. Para obter mais informações, consulte o Manual de Referência (PDF). (MENU/File)

#### ● Executando uma redefinição de fábrica

Primeiramente, certifique-se de que o DTX-PRO está desligado. Em seguida, enquanto mantém pressionado os botões [-] e [+], pressione o botão [⏻] (Standby/On) para executar a função Redefinição de fábrica.

#### OBSERVAÇÃO

Você também pode acessar a redefinição de fábrica com o botão [MENU]. (MENU/Factory Reset)

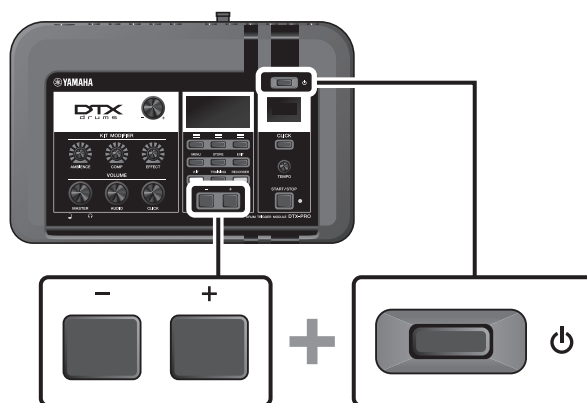

## Usando uma unidade flash USB

Conecte uma unidade flash USB ao terminal [USB TO DEVICE] no painel traseiro do DTX-PRO e grave sua apresentação diretamente nela. Além disso, você pode salvar as configurações do DTX-PRO e carregar as configurações de uma unidade flash USB.

### ■ Conectando uma unidade flash USB ao DTX-PRO

#### Precauções ao usar o terminal [USB TO DEVICE]

Ao conectar uma unidade flash USB ao terminal [USB TO DEVICE], siga as precauções importantes abaixo.

##### OBSERVAÇÃO

Para obter mais informações sobre como controlar, consulte o manual do proprietário da sua unidade flash USB.

### ● Dispositivos USB compatíveis

#### Apenas as unidades flash USB

Verifique o URL exibido abaixo para obter uma lista de unidades flash USB compatíveis.

<https://download.yamaha.com/>

##### OBSERVAÇÃO

- Outros dispositivos USB, como hub USB, mouse e teclado de computador, não podem ser usados.
- Um cabo USB não pode ser usado para conectar um dispositivo USB ao terminal [USB TO DEVICE].

##### AVISO

A tensão do terminal [USB TO DEVICE] é, no máximo, de 5 V/500 mA. Não conecte dispositivos USB com uma classificação superior a essa, pois isso pode danificar o instrumento.

### ● Conectando uma unidade flash USB

Ao conectar um dispositivo USB ao terminal [USB TO DEVICE], verifique se o conector do DTX-PRO é adequado e se está conectado na direção correta.

Ainda que dispositivos de USB 2.0 a 3.0 possam ser usados com o DTX-PRO, o tempo para salvar ou carregar usando o dispositivo USB pode variar de acordo com os tipos de dados ou do status do instrumento.

##### AVISO

- Evite conectar ou desconectar o dispositivo USB durante a reprodução/gravação e operações de gerenciamento de arquivos (como Salvar, Copiar, Excluir e Formatar) ou no acesso ao dispositivo USB. Deixar de fazer isso pode causar o “congelamento” da operação do instrumento ou danos ao dispositivo USB e aos dados.
- Ao conectar e desconectar o dispositivo USB (e vice-versa), aguarde alguns segundos entre as duas operações.

#### ● Formatação de uma unidade flash USB

Algumas unidades flash USB devem ser formatadas com este instrumento antes de serem usadas. Para obter informações sobre como formatar a unidade flash USB, consulte o Manual de Referência (PDF). (MENU/File/Format)

**AVISO**

A operação de formatação apaga todos os dados já existentes. Verifique se a unidade flash USB que está sendo formatada não contém dados importantes.

#### ● Para proteger os dados (Proteção contra gravação)

Para impedir que dados importantes sejam apagados acidentalmente, proteja contra gravação a unidade flash USB. Quando você está salvando dados na unidade flash USB, desative primeiro a proteção contra gravação.



## Estrutura do conjunto

Um conjunto é uma combinação de sons de bateria e das configurações do modificador de som que aprimoram os sons, como Ambiente, Comp (Compressor) e Effects. Esse módulo acionador de bateria contém vários conjuntos predefinidos que permitem alterar os sons do conjunto de bateria ao selecionar outro conjunto ou alterar as configurações do modificador de som.

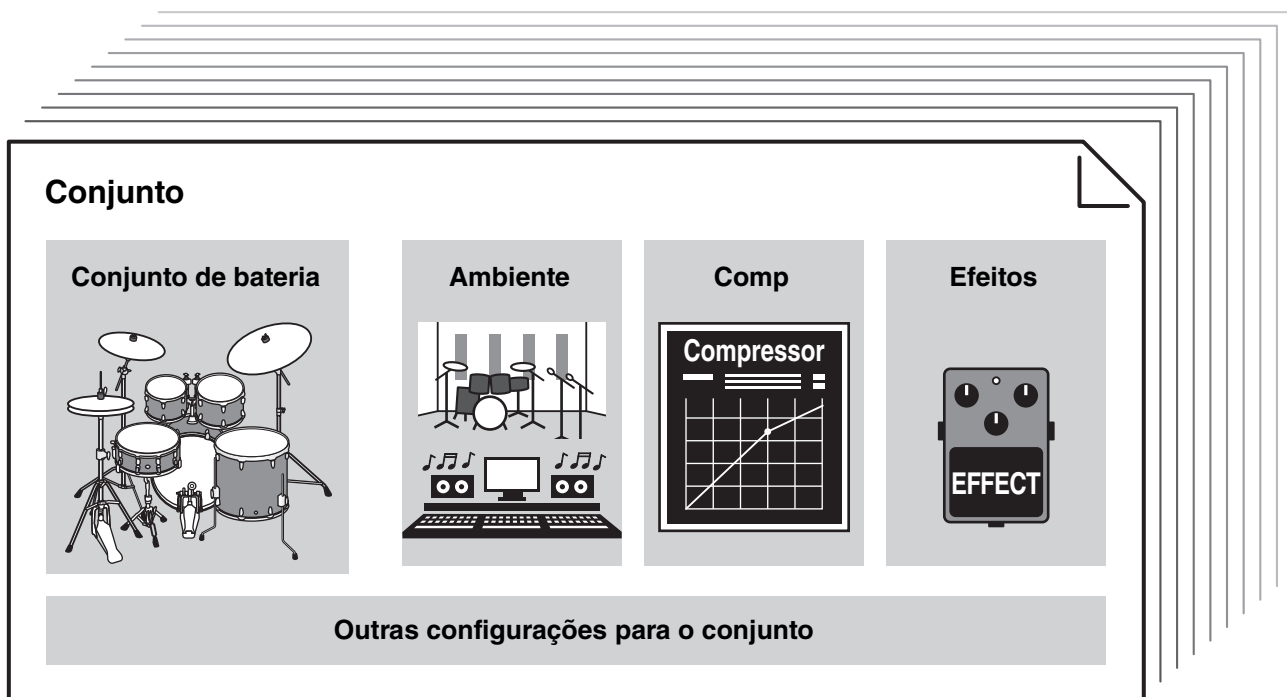

Cada instrumento de percussão ou bateria no conjunto de bateria é chamado de instrumento ou "Inst", e você pode reproduzir os sons de Inst ao bater nos pads de bateria.

### Exemplo dos instrumentos (Inst):

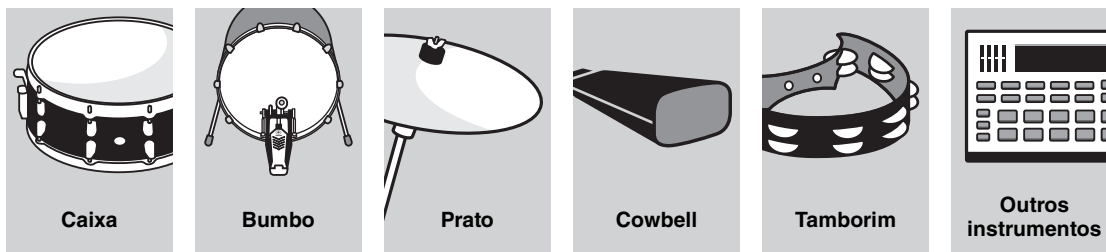

# Tocando os pads

Para tocar os sons do Inst, bata nos pads conectados ao DTX-PRO.

Toque diferentes sons batendo nas seções (ou "zonas") do bloco, dependendo do número ou das zonas disponíveis no bloco. Se o sensor de posição estiver disponível, será possível expressar uma nuance sutil ao bater em locais diferentes de uma zona.

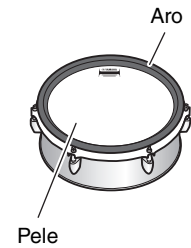
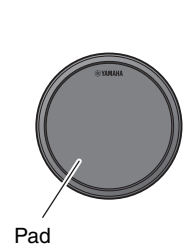
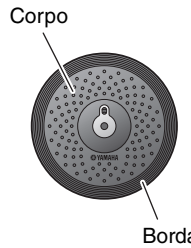
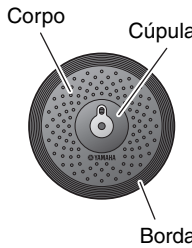
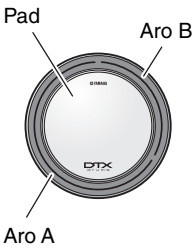
Tipo de pad	Sensor piezoelétrico multiuso	Sensor piezoelétrico único			
	Número de zonas	2	1	2	3
	Produz dois sons diferentes (um para cada zona)	Produz o mesmo som, independentemente do local de batida do pad. Também são chamados de "pads monaurais" ou "pads de uma zona".	Produz dois sons diferentes (um para cada zona)	Produz três sons diferentes (um para cada zona). Também conhecidos como "pads de três zonas".	
Zona					
Exemplo	XP125SD-X	TP70	RHH135	PCY135	XP80

**OBSERVAÇÃO**

Para obter informações sobre o tipo de baqueta ou batedor, consulte o Manual do Proprietário.

## ■ Caixa e tom

Bata as diferentes seções do pad da mesma forma que você tocaria um tom ou uma caixa de bateria acústica. Com o pad de caixa (o pad com o sensor de posição plugado no conector ① SNARE), é possível criar alterações tonais naturais de acordo com o local na zona.

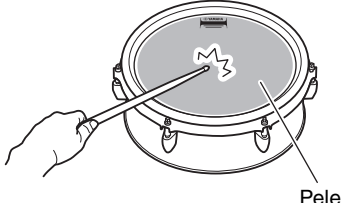
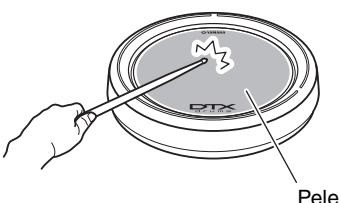
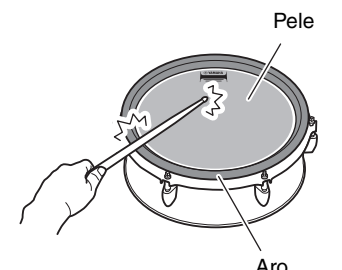
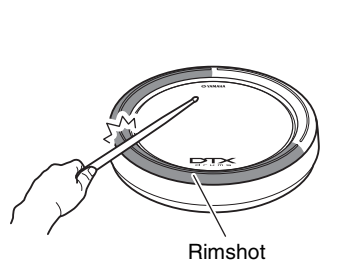
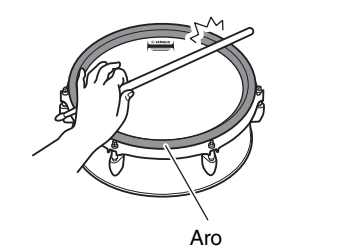
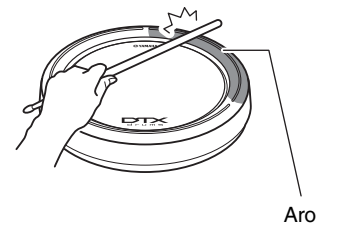
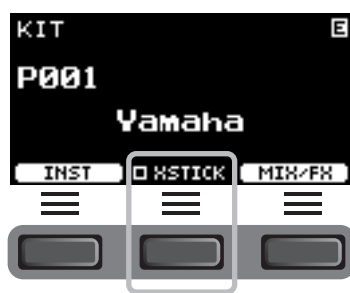
Headshots		
		<p>Bata na superfície principal do pad para produzir um som normal de pele.</p> <p><b>Pad multipiezo com sensor de posição:</b> Em certos sons de caixa, o som muda de acordo com a distância do aro no qual você bate.</p>
Rimshots abertos		
		<p>Toque na pele e no aro de uma vez para produzir um som de rimshot.</p> <p><b>Pad multipiezo com sensor de posição:</b> Você pode usar rimshots normais ou superficiais. Dependendo da distância do aro, o som do rimshot muda sutilmente.</p> <p><b>Pads de três zonas com piezo único:</b> Toque na área de rimshot.</p>
Aro (baquetas cruzadas)		
		<p>Bata somente no aro. Não toque na pele.</p> <p><b>Pads multipiezo:</b> Pressione o botão abaixo de “XSTICK” ([F2]) na tela KIT para alternar entre ligado (para reproduzir o som de aro (baqueta cruzada)) ou desligado (para tocar o som de rimshot).</p>  <p><b>Pads de três zonas com piezo único:</b> Toque somente no aro.</p>

### ■ Chimbais

Toque as diferentes seções do pad da mesma forma que você tocaria um prato chibnal acústico.

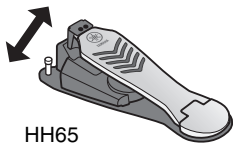
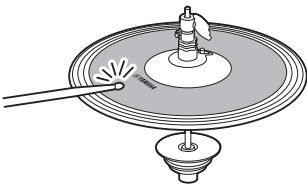
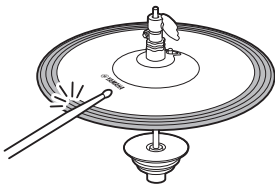
Aberto/fechado	
 <p>HH65</p>	<ul style="list-style-type: none"><li>• Você pode produzir um som de chibnal aberto ao bater no pad de chibnal com o pedal do controlador de chibnal totalmente aberto.</li><li>• Você pode produzir um som de chibnal fechado ao tocar no pad de chibnal com o pedal do controlador de chibnal totalmente pressionado.</li><li>• O som de chibnal diferente é produzido dependendo do quanto o pedal é aberto ou pressionado.</li></ul>
Bowshots	
	<p>Tocar na superfície principal do pad de chibnal (ou seja, seção do corpo, localizada entre a cúpula e a borda) produz o som bowshot.</p> <p>*1</p>
Edge shots	
	<p>Bater na parte frontal da borda externa do pad de chibnal produz um som de edge shot.</p> <p>*1 *2</p> <p>Certifique-se de que a baqueta esteja paralela à superfície do pad ao bater nele. A chave do sensor de borda no pad de prato pode não reagir adequadamente quando o pad é tocado pela lateral.</p>
Sons de pedal fechado	
<p>Você pode pressionar o pedal do controlador de chibnal para criar um som de pedal fechado, sem precisar bater no pad de chibnal.</p>	
Sons de splash de chibnal	
<p>Pressionar o pedal do controlador de chibnal e soltá-lo imediatamente produz o som splash do chibnal.</p>	

\*1 Os bowshots e os edge shots reproduzem o mesmo som no pad de chibnal incluído no conjunto DTX6K-X.

\*2 A parte frontal do pad é indicada pelo logotipo da Yamaha.

## ■ Pratos

Bata nas diferentes seções do pad da mesma forma que você tocaria um prato acústico. Com o prato de condução (o pad com o sensor de posição plugado no conector **8** RIDE), é possível criar alterações tonais naturais de acordo com o local na zona.

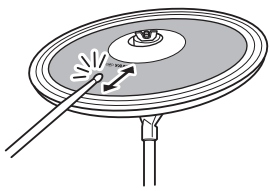
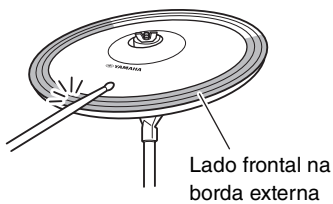
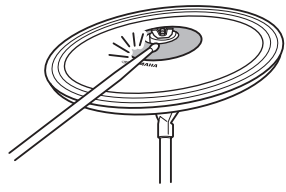
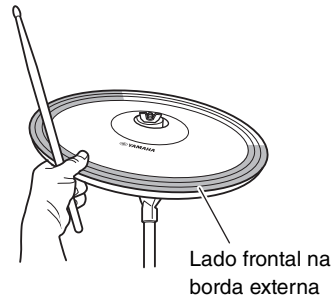
<b>Bowshots</b>	
	<p>Tocar na superfície principal do pad de prato (ou seja, seção do corpo, localizada entre a cúpula e a borda) produz o som bowshot.</p> <p>Com o prato de condução, bata na parte frontal da seção do corpo próximo ao logotipo da Yamaha para criar alterações tonais naturais, de acordo com o local na zona.</p> <p>*2 *3</p>
<b>Edge shots</b>	
	<p>Bater na parte frontal da borda externa do pad de prato produz um som de edge shot.</p> <p>*2 *3</p> <p>Certifique-se de que a baqueta esteja paralela à superfície do pad ao bater nele. A chave do sensor de borda no pad de prato pode não reagir adequadamente quando o pad é tocado pela lateral.</p>
<b>Bell shots</b>	
	<p>Tocar na cúpula produz o som bell shot.</p> <p>*3</p>
<b>Choke</b>	
	<p>Segure a parte dianteira na borda externa do pad de prato imediatamente depois de bater nele para silenciar o som produzido.</p> <p>*2</p> <p><b>Pad de prato de ataque incluído no conjunto DTX6K-X:</b></p> <p>Segure a área do sensor para interromper os sons.</p> <p>*4</p>

**Som abafado**



Bater no pad ao segurar parte frontal da borda externa produzirá um som abafado.

\*2

**Pad de prato de ataque incluído no conjunto DTX6K-X:**

Segurar a área do sensor do pad de prato imediatamente depois de bater nele silenciará o som produzido.

\*4

\*2 A parte frontal do pad é indicada pelo logotipo da Yamaha.

\*3 Os bowshots, os edge shots e os bell shots reproduzem o mesmo som no bloco de prato de ataque incluído no conjunto DTX6K-X.

\*4 Com o pad de prato de ataque incluído no conjunto DTX6K-X, segure a área do sensor do pad de prato para choke e som abafado.

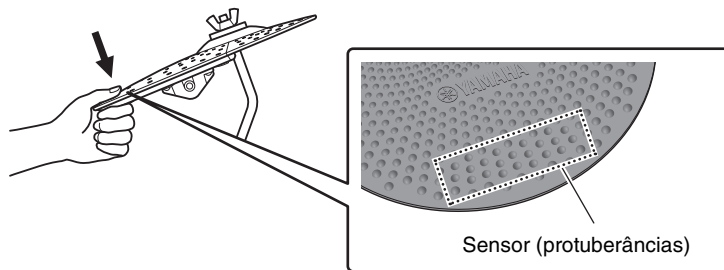

# Operação básica do DTX-PRO

## ■ Selecionando um conjunto

### 1. Pressione o botão [KIT].

A tela KIT é exibida.

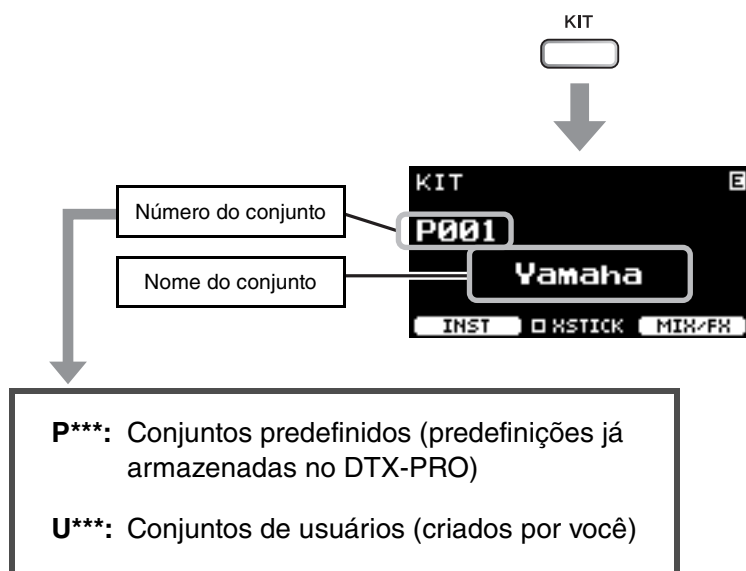

\* Essa tela é exibida quando os pads multipiezo são conectados.

### 2. Use os controladores [-] [+] para selecionar um conjunto.

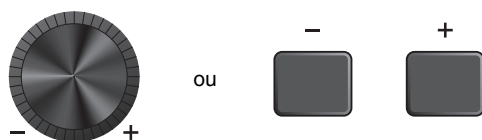

#### **OBSERVAÇÃO**

Se você acidentalmente selecionou outro conjunto antes de armazenar o conjunto que está sendo editado, é possível usar a função de recuperação para recuperar o conteúdo editado. Para obter mais informações, consulte o Manual de Referência (PDF). (MENU/Job/Kit/Recall)

## ■ Ajustando (modificando) os efeitos sonoros

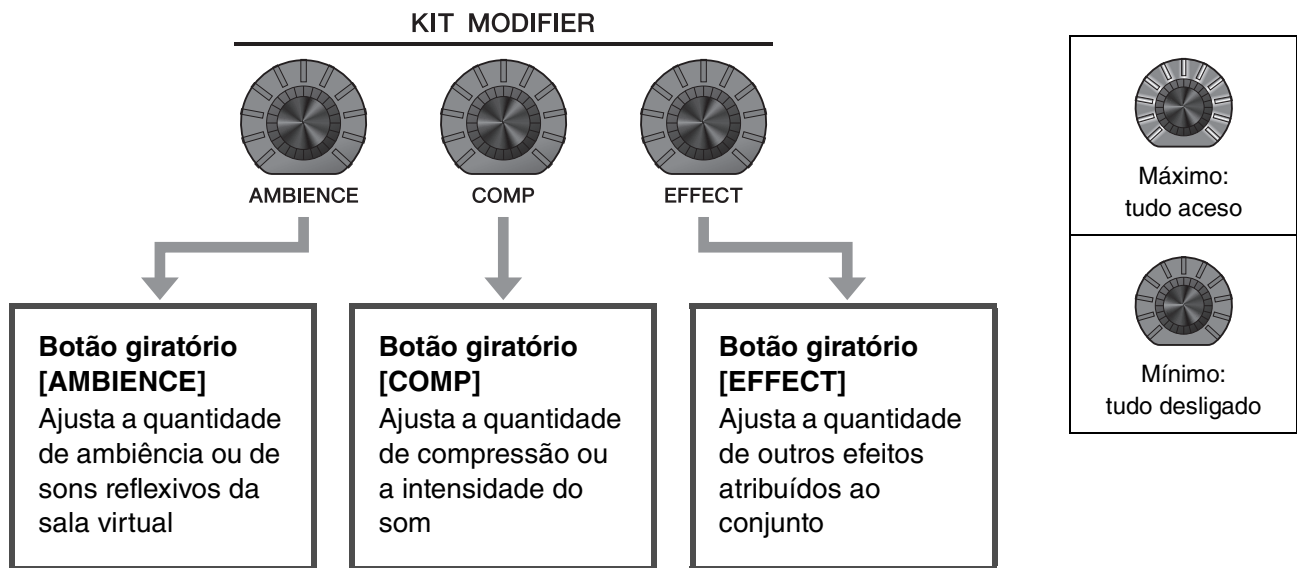

O tipo do efeito controlado com o botão giratório [EFFECT] pode ser alterado no botão abaixo de “MIX/FX” ([F3]).

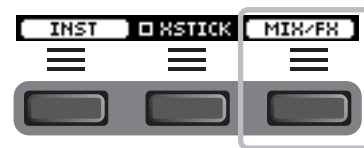

Para obter mais informações, consulte “Alterando o tipo de efeito e a quantidade de efeito a ser aplicada” (página 32).



## ■ Como usar o Mixer

Use o mixer para ajustar o equilíbrio do volume geral dos pads.

### OBSERVAÇÃO

- A posição do mixer é mantida após mudar para outro conjunto.
- A configuração do mixer não é salva como configuração de conjunto.

### 1. Pressione o botão abaixo de “MIX/FX” [(F3)].

A tela MIXER será exibida.

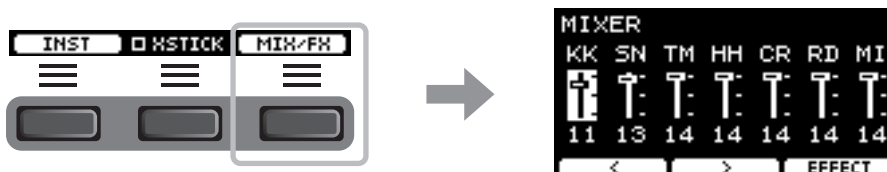

Mostrado na tela	KK	SN	TM	HH	CR	RD	MI
Pad	Bumbo	Caixa	Tom1 Tom2 Tom3	Chimbal	Crash1 Crash2	Condução	Outros
Entrada do acionador (trigger) à qual o pad está conectado	12 KICK	1 SNARE	2 TOM1 4 TOM2 6 TOM3	11 HI-HAT	9 CRASH1 10 CRASH2	8 RIDE	3, 5, 7, 13, 14

Para ajustar o volume de cada pad, pressione o botão [MENU] para alterar as configurações de volume do Inst. Para ajustar o volume de cada seção do pad (Zona), pressione o botão [MENU] para alterar as configurações de volume de voz. Para obter mais informações, consulte o Manual de Referência (PDF).

### 2. Use os botões abaixo de “<” e “>” ([F1] e [F2]) para selecionar o pad desejado.

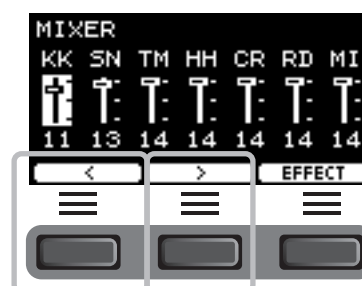

### 3. Use os controladores [-] [+] para ajustar o volume.

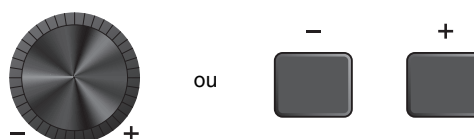

## ■ Alterando o tipo de efeito e a quantidade de efeito a ser aplicada

Você pode definir um tipo de efeito diferente ou alterar a quantidade de efeito que você controla com o botão giratório [EFFECT].

Master Effect (efeito aplicado ao som geral), Effect 1 e Effect 2 (efeitos cujos valores podem ser configurados de forma independente para cada Inst) estão disponíveis.

### 1. Pressione o botão abaixo de “MIX/FX” ([F3]).

A tela MIXER é exibida.

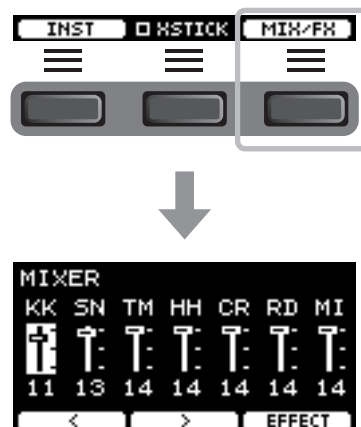

### 2. Pressione o botão abaixo de “EFFECT” ([F3]).

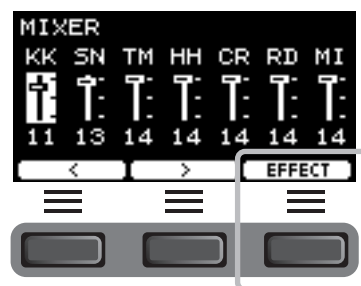

### 3. Pressione o botão abaixo de “EFFECT M...” ([F3]) para selecionar o efeito que você deseja definir.

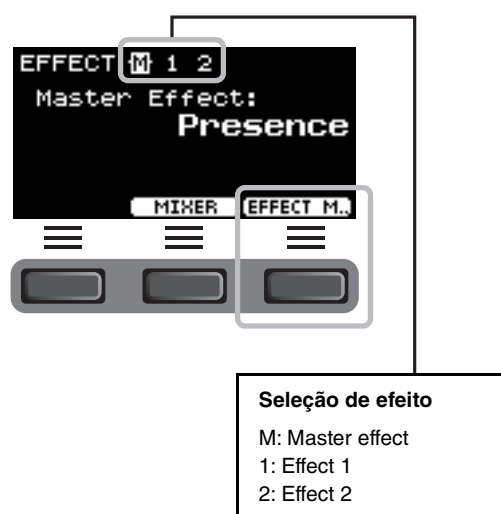

**4. Use os controladores [-] [+] para seleccionar o tipo de efeito.**

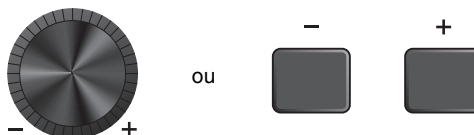
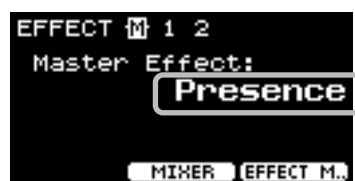

**Para Effect 1 e Effect 2:**

Defina a quantidade de efeito a ser aplicada a cada Inst.

- ① Bata no pad cujo efeito de instrumento você deseja alterar.

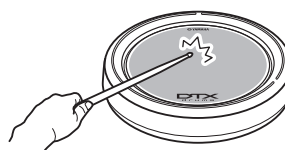

O nome do pad é exibido no canto superior direito da tela.



- ② Pressione o botão abaixo de “” (F1) para mover o cursor até “InstSend”.

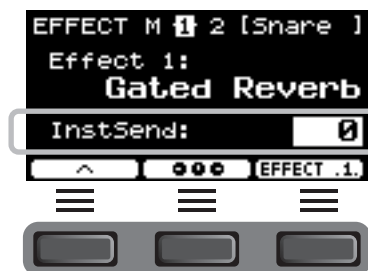

- ③ Use os controladores [-] [+] para definir a quantidade de efeito a ser aplicada.



Para definir Effect 1 e Effect 2, use a visão geral gráfica para ajustar a configuração de cada pad.

- 1. Pressione o botão abaixo de “” ([F2]).**

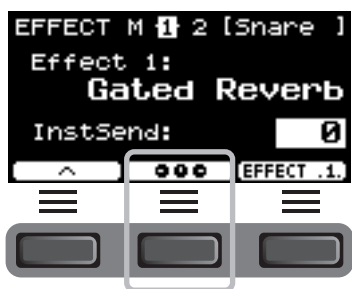

A tela Configuração é exibida.

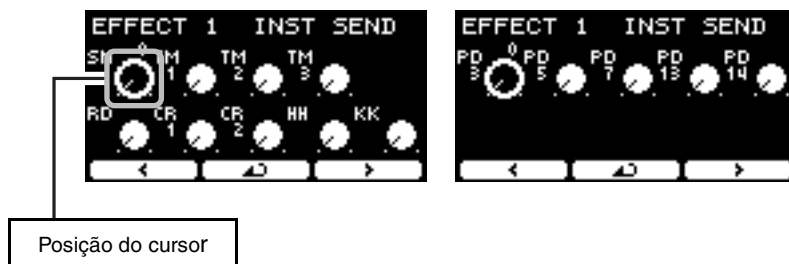

- 2. Bata em um pad ou use os botões abaixo de “” e “” ([F1] e [F3]) para selecionar um pad e use os controladores [-] [+] para definir a quantidade de efeito a ser aplicada.**
- 3. Para retornar às telas Effect 1 ou Effect 2, pressione o botão abaixo de “” ([F2]).**

- 5. Gire o botão [EFFECT] e tente bater nos pads para verificar a quantidade de efeitos aplicados ao som.**

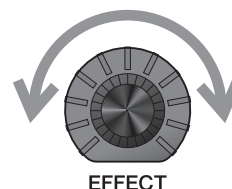

# Alterando o som do conjunto de bateria (montando o seu próprio conjunto de bateria)

Com o DTX-PRO, você pode criar seu próprio conjunto de bateria ao alterar o som da bateria no conjunto. Ao alterar as configurações de Inst, você pode personalizar o som de conjunto de percussão da mesma forma que faria com um conjunto de bateria acústica.

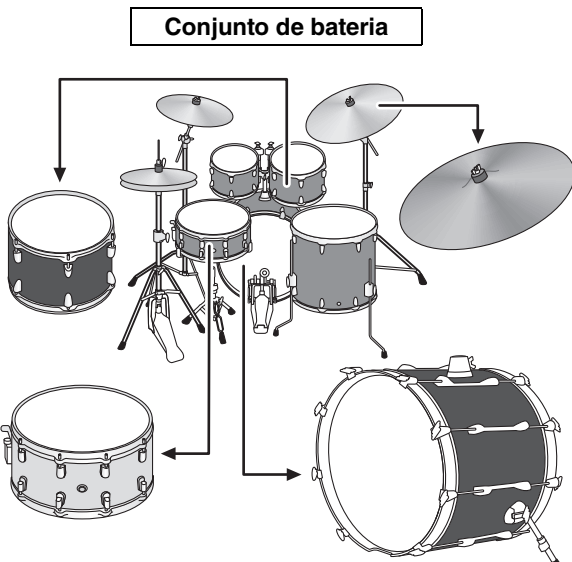
<ul style="list-style-type: none"> <li>● Substituindo instrumentos</li> </ul>  <p>Conjunto de bateria</p>	<ul style="list-style-type: none"> <li>● Alterando as afinações</li> <li>● Abafando (silenciando) a bateria</li> <li>● Alterando o tamanho do prato</li> <li>● Duração do sustain do prato</li> <li>● Posições de engate (clutch) de chimal etc.</li> </ul> 
<p>→ Primeira página da tela (tela de seleção de Inst)</p>	<p>→ Segunda página da tela (tela de configurações de Inst)</p>

Se você quiser fazer alterações mais detalhadas nas configurações, pressione o botão [MENU] para definir as configurações detalhadas. Para obter mais informações, consulte o Manual de Referência (PDF). (MENU/Kit Edit/Inst ou MENU/Kit Edit/Voice)

## 1. Use o botão abaixo de “INST” ([F1]).

A tela de seleção de Inst é exibida.

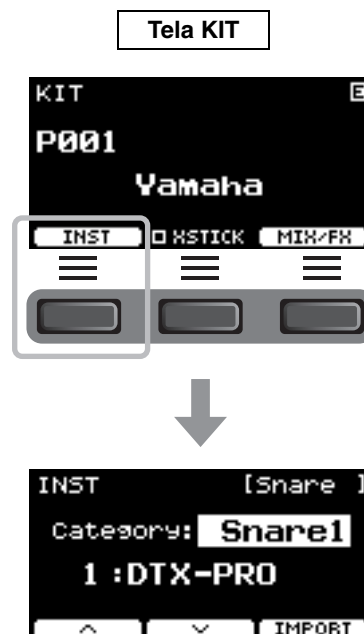

Alterando o som do conjunto de bateria (montando o seu próprio conjunto de bateria)

**2. Bata no pad de bateria para o qual você deseja alterar as configurações.**

O nome do pad é exibido no canto superior direito da tela.

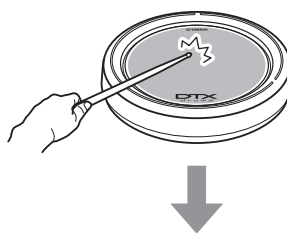

**3. Use os botões abaixo de “↶” e “↷” ([F1] e [F2]) para selecionar o item desejado.**

A primeira página:  
A tela de seleção de Inst é exibida.

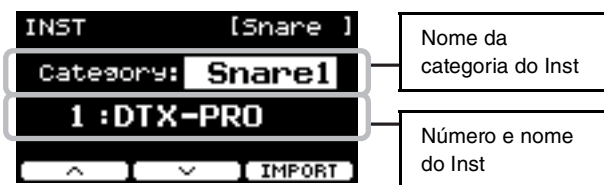

A segunda página:  
A tela de configuração de Inst é exibida.

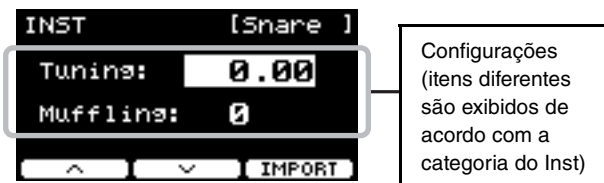

Os itens mostrados na segunda página ou na tela de configurações do Inst dependem da categoria do Inst selecionada na primeira página ou na tela de seleção do Inst.

Categoria do Inst	Valor do parâmetro	Ajustando o valor do parâmetro para:
Kick1 Kick2 Snare1 Snare2 Tom1 Tom2	Tuning	Determina a afinação.
	Muffling	Simula o efeito de alterar o grau de abafamento (ou o quanto a pele de bateria está abafada)
Cymbal1 Cymbal2	Size	Simula o efeito de alterar o tamanho do prato.
	Sustain	Determina o tempo de sustain do prato (a rapidez com que o som enfraquece para silenciar).
HiHat1 HiHat2	Size	Simula o efeito de alterar o tamanho do prato.
	Clutch	Simula o efeito da alteração da posição de engate (clutch) do chimbau. Quanto menor a configuração, mais rápido o som de um chimbau aberto enfraquecerá até silenciar. <b>OBSERVAÇÃO</b> A configuração Clutch do prato é aplicada a todos os kits.
Perc (Percussion) Effect User	Tuning	Determina a afinação.
	Decay	Determina a rapidez com que o som enfraquece para silenciar.

**4. Use os controladores [-] [+] para alterar o valor do parâmetro.**



## ■ Usando sons importados (.wav)

Você pode importar arquivos de áudio (.wav) para que o DTX-PRO use como sons do Inst.

Para obter mais informações sobre a importação de arquivos de áudio e configurações, consulte o Manual de Referência (PDF).

Para obter mais informações sobre o uso de uma unidade flash USB, consulte “Usando uma unidade flash USB” (página 21).

## ■ Salvando um conjunto personalizado com um novo nome

### 1. Pressione o botão [STORE].

A tela KIT STORE é exibida.

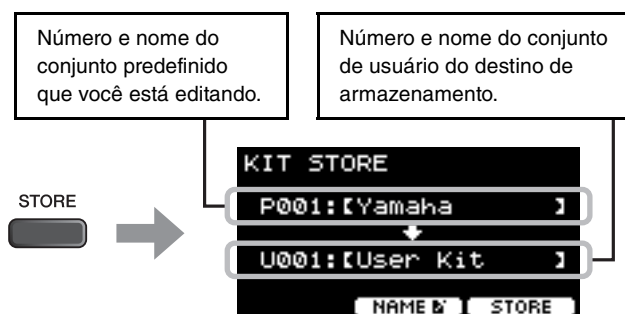

### 2. Pressione o botão abaixo de “NAME” [(F2)] para abrir a tela NAME.

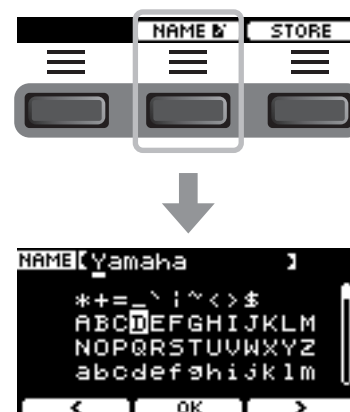

### 3. Use os botões abaixo de “<” e “>” [(F1) e (F3)] para selecionar a posição de caractere e use os controladores [-] [+] para selecionar uma letra.

Um nome de até 12 caracteres pode ser definido para o Conjunto.

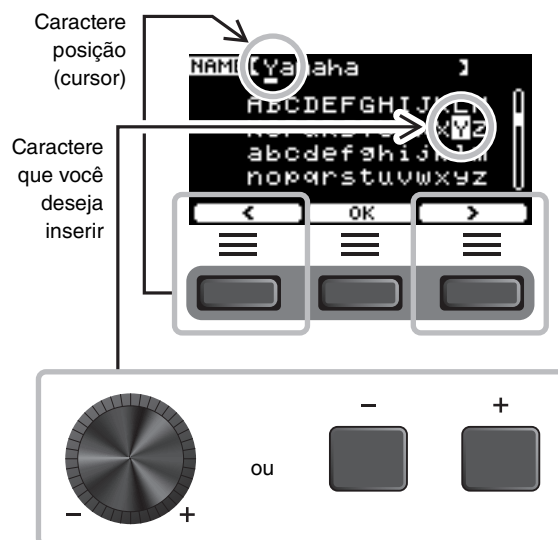

4. Depois de inserir todos os caracteres, pressione o botão abaixo de “OK” ([F2]) e retorne à tela STORE.



5. Use os controladores [-] [+] para seleccionar um número de conjunto de usuário no qual o conjunto será armazenado.

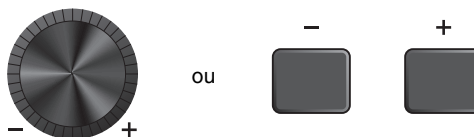

6. Após confirmar os novos Número e Nome de conjunto, pressione o botão abaixo de “STORE” ([F3]).

**OBSERVAÇÃO**

Você não pode salvar um Conjunto editado em um Conjunto predefinido.

**AVISO**

Ao substituir um Conjunto, as configurações atuais do Conjunto serão substituídas pelas novas. Antes de substituir um Conjunto, certifique-se de que ele não contenha configurações insubstituíveis.



A mensagem “Overwrite?” é exibida quando o Número do conjunto seleccionado já contém um Conjunto. Se você deseja substituir para salvar o Conjunto, pressione o botão abaixo de “YES” ([F1]). Se você não quiser substituir, pressione o botão abaixo de “NO” ([F3]) e retorne à tela anterior, para seleccionar outro número de Conjunto.

Quando a operação de Conjunto for concluída, o visor retornará para a tela do Conjunto.



## Usando o clique (Metrônomo)

Praticar bateria com os sons do clique (metrônomo) ajuda a melhorar o seu ritmo.

### ■ Iniciando e interrompendo o clique

#### 1. Pressione o botão [START/STOP] para iniciar o clique.

Os sons do clique são reproduzidos no tempo mostrado no visor Click Tempo.

A lâmpada ao lado do botão [START/STOP] pisca em sincronia com o tempo enquanto o clique é emitido.



#### 2. Para interromper o clique, pressione o botão [START/STOP] novamente.

### ■ Alterando o tempo

#### 1. Gire o botão [TEMPO].



### ■ Configurando o volume de batidas do clique

#### 1. Gire o botão [CLICK VOLUME].

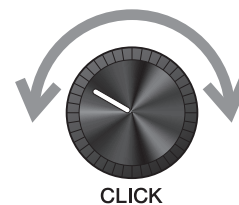

# Criando suas próprias configurações de clique (metrônomo)

Defina o tempo, o volume etc. do clique (metrônomo).

## 1. Pressione o botão [CLICK].

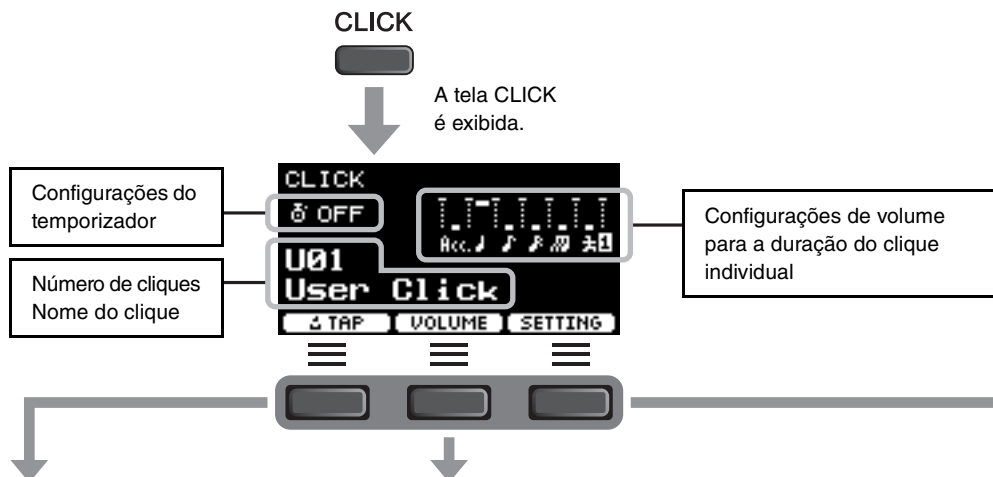

**Definindo o tempo ao tocar no botão (Tempo da batida)**

Toque no botão no tempo desejado para defini-lo.

**2. Pressione o botão abaixo de “TAP” ([F1]).**

A tela TAP é exibida.

**3. Toque no botão abaixo de “TAP” ([F3]) pelo menos três vezes.**

O tempo marcado é detectado e exibido na tela.

**OBSERVAÇÃO**  
Você também pode definir o tempo ao bater em um bloco conectado às entradas do acionador.

**Alterando o volume da duração do clique individual**

**2. Pressione o botão abaixo de “VOLUME” ([F2]).**

A tela VOLUME é exibida.

ACC.	Timbres
♪	Semínimas
♪♪	Colcheias
♪♪♪	Semicolcheias
♪♪♪♪	Tercinas de colcheia
♪♪♪♪♪	Voz humana

As batidas 3/8, 6/8, 9/8, 12/8, 15/8 têm apenas as configurações de Acc, semínima pontuada, colcheias e semicolcheias.

Pressione o botão abaixo de “ 1/2” ([F3]) para alternar entre Human voice1 e Human voice2 para alterar os valores.

**3. Use os botões abaixo de “<” e “>” ([F1] e [F2]) para mover o cursor e use [-] [+] para alterar o volume.**

**Alterando outras configurações**

As configurações de batida, temporizador, som do clique e outras podem ser alteradas. Além disso, você pode escolher um arquivo wav como som de clique. Para obter mais informações, consulte o Manual de Referência (PDF).

## ■ Salvando as configurações de clique personalizadas com um novo nome

As configurações de clique que você personalizou podem ser salvas da mesma forma que um conjunto. Consulte “Salvando um conjunto personalizado com um novo nome” (página 37).

## ■ Usando configurações de clique salvas

Enquanto a tela CLICK é mostrada no visor, use os controladores [-] [+] para selecionar um clique do usuário.



# Gravando sua apresentação

Use o DTX-PRO para gravar sua apresentação. Quando uma unidade flash USB está conectada ao DTX-PRO, o áudio é gravado nela.

Você pode dublar da sua apresentação em uma música de acompanhamento (entrada pelo conector AUX IN) e salvar a sua apresentação e a música de acompanhamento como um único arquivo de áudio.

## ■ Gravando no DTX-PRO (quando não há unidade flash USB conectada ao terminal)

### 1. Pressione o botão [RECORDER].

RECORDER  
 O botão [RECORDER] pisca durante a gravação.

A tela RECORDER é aberta.



### Gravação

O tempo de gravação no DTX-PRO é de cerca de 1 minuto e 30 segundos.

**2. Pressione o botão abaixo de “⚙️” ([F1]) para iniciar a gravação.**

Durante a gravação, o tempo de gravação decorrido (mín: s) é exibido.

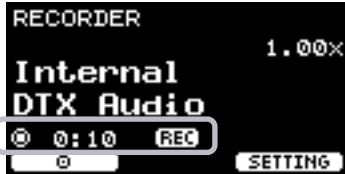

**3. Toque a bateria.**

**4. Quando terminar de tocar, pressione o botão abaixo de “⏏” ([F1]) para interromper a gravação.**



### Reprodução

**OBSERVAÇÃO**  
 Isso não será exibido quando não houver nenhuma música gravada.

**2. Pressione o botão “▶” ([F2]) para iniciar a reprodução.**

Durante a reprodução, o tempo de reprodução decorrido (mín: s) é exibido.

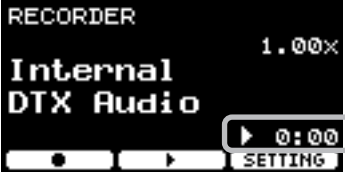

**3. Para interromper a reprodução, pressione o botão “■” ([F2]).**



### Alterando outras configurações

Outras configurações, como a velocidade de reprodução ou a fonte de gravação, podem ser alteradas. Para obter mais informações, consulte o Manual de Referência (PDF).

**AVISO**

- Quando sua apresentação já tiver sido gravada no DTX-PRO, a regravação apagará a gravação anterior.
- Qualquer apresentação gravada para o DTX-PRO será perdida quando a alimentação for desligada. Para salvar suas gravações, exporte os dados gravados como arquivos de áudio. Para obter mais informações, consulte o Manual de Referência (PDF). (MENU/Job/Recorder/Export Audio)

## ■ Gravando em uma unidade flash USB

### 1. Conecte uma unidade flash USB ao terminal [USB TO DEVICE] no painel traseiro.

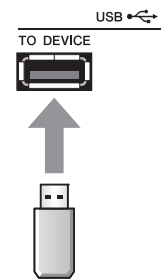

#### Quando uma unidade flash USB está conectada

- Você pode gravar até 90 minutos por vez.
- Um novo arquivo é criado cada vez que você grava.
- Reproduza e grave simultaneamente para dublar sua apresentação na música que está sendo reproduzida no momento.

### 2. Pressione o botão [RECORDER].

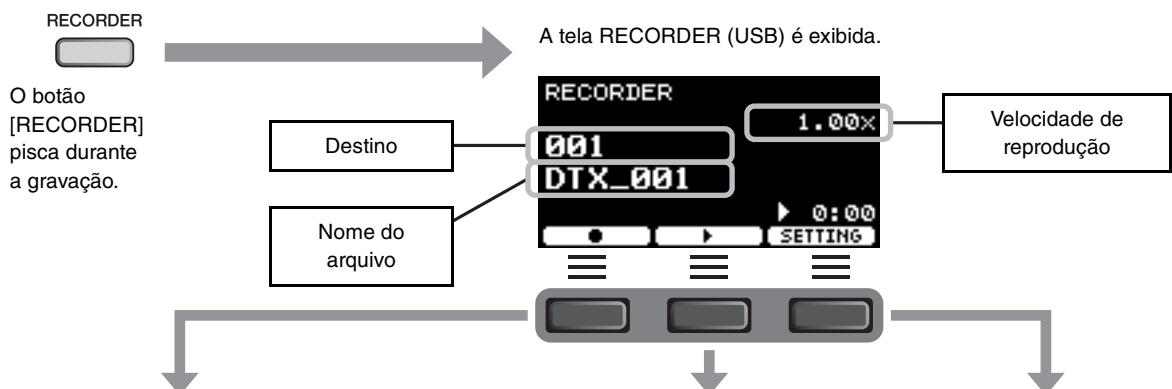

#### 3. Pressione o botão abaixo de “⚙️” ([F1]) para iniciar a gravação.

Durante a gravação, o tempo de gravação decorrido (mín: s) é exibido.

#### 4. Toque a bateria.

#### 5. Quando terminar de tocar, pressione o botão abaixo de “⏏” ([F1]) para interromper a gravação.

A tela RECORDER SAVE é exibida.

#### 6. Pressione o botão abaixo de “SAVE” ([F3]) para salvar o arquivo.

Pressione o botão abaixo de “CANCEL” ([F2]), caso não deseje salvar o arquivo.

**OBSERVAÇÃO**  
Se você quiser alterar o nome do arquivo, pressione o botão abaixo de “NAME” ([F1]) e insira um novo nome (página 37).

#### Reprodução

**OBSERVAÇÃO**  
Isso não será exibido quando não houver nenhuma música gravada.

### 3. Use os controladores [-][+] para selecionar uma música para ser reproduzida.

**OBSERVAÇÃO**  
Até mil músicas são reconhecidas.

#### 4. Pressione o botão abaixo de “▶” ([F2]) para iniciar a reprodução.

#### 5. Pressione o botão abaixo de “■” ([F2]) para interromper a reprodução.

#### Alterando outras configurações

Outras configurações, como a velocidade de reprodução ou a fonte de gravação, podem ser alteradas. Para obter mais informações, consulte o Manual de Referência (PDF).

## ■ Grave a dublagem da sua apresentação em uma música de acompanhamento

Você também pode dublar sua apresentação em uma música de acompanhamento que você importou para uma unidade flash USB e salvar a sua apresentação combinada e a música de acompanhamento em um único arquivo de áudio.

### ● Preparando uma música de acompanhamento (arquivo de áudio)

#### • Importando de um computador

Salve o arquivo de áudio (arquivo .wav) a partir do computador para o diretório raiz em uma unidade flash USB.

**Requisitos do arquivo de áudio:** 16 bits, 44,1 kHz, estéreo, formato .wav

#### OBSERVAÇÃO

- Alguns arquivos de áudio não podem ser reproduzidos mesmo quando os requisitos acima são atendidos.
- O DTX-PRO não reconhecerá o arquivo de áudio se ele estiver em uma pasta.

### ● Gravando você mesmo com a música de acompanhamento

1. Use os controladores [-] [+] para selecionar o acompanhamento que você preparou.

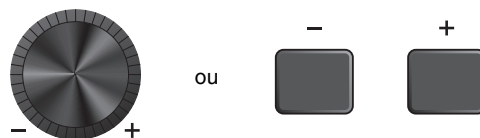

2. Pressione o botão abaixo de “●” ([F1]) e o botão abaixo de “▶” ([F2]) para iniciar a gravação e reprodução.

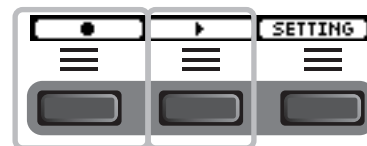

3. Toque a bateria.

4. Quando terminar de tocar, pressione o botão abaixo de “□” ([F1]) para interromper a gravação.

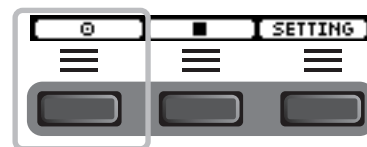





#### OBSERVAÇÃO

Pressionar o botão abaixo de “■” ([F2]) interrompe a reprodução de acompanhamento, mas a gravação continua.

## Praticando com o recurso de treinamento





O treinamento é um recurso que pode ser usado para aprimorar várias habilidades para tocar bateria eficazmente. Há dez tipos de treinamento disponíveis no DTX-PRO. Você pode usar as músicas de treinamento interno e o clique para praticar.

### ● Tipos de treinamento

Aprendendo a tocar várias músicas	
 <b>1. TRAINING SONG</b>	Toque com várias frases e categorias de música.
 <b>2. PART MUTE</b>	Pratique frases com um instrumento ou uma parte por vez.
 <b>3. SONG PART GATE</b>	Aprenda a tocar partes específicas ou seções da música de treinamento de forma independente.
 <b>4. SONG SCORE GATE</b>	Verifique o seu desempenho na apresentação

\* Com SONG PART GATE e SONG SCORE GATE, somente as músicas de treinamento 1 a 10 podem ser usadas. As músicas de treinamento 1 a 10 são as mesmas incluídas na série DTX402. As partituras de percussão (PDF) estão disponíveis no site a seguir.

<https://download.yamaha.com/>

Aprendendo a tocar ritmos com precisão	
 <b>5. RHYTHM GATE</b>	Aprenda a tocar no tempo ideal.
 <b>6. RHYTHM GATE TRIPLET</b>	Aprenda a tocar no tempo ideal com tercinas.
 <b>7. DYNAMIC GATE</b>	Aprenda a controlar a intensidade de cada batida.
 <b>8. MEASURE BREAK</b>	Aprenda a manter o tempo durante as pausas e os preenchimentos.
 <b>9. CHANGE UP</b>	Aprenda a interpretar várias frases com mudanças de ritmo no meio da música.

Desenvolva a força necessária para percussão	
 <b>10. FAST BLAST</b>	

## ■ Iniciando e encerrando seu treinamento

### 1. Pressione o botão [TRAINING].

A tela TRAINING é exibida.



### 2. Use os controladores [-] [+] para selecionar um tipo de treinamento.

Para obter mais informações sobre os tipos de treinamento, consulte “Tipos de treinamento” (página 45).

Para obter outras configurações, como a seleção de músicas de treinamento, a duração do treinamento (configuração do temporizador) ou o nível de dificuldade, pressione o botão abaixo de “SETTING” ([F3]). Para obter mais informações, consulte o Manual de Referência (PDF).

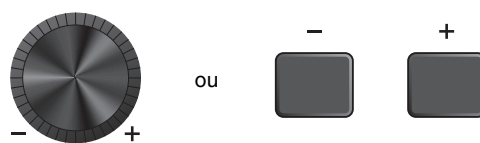

### 3. Pressione o botão abaixo de “START” ([F1]) ou “STANDBY” ([F1]).

### 4. Toque a bateria.

Bata nos pads de acordo com a instrução fornecida para o tipo de treinamento selecionado.

Para obter mais informações sobre o que pode ser feito durante o treinamento, consulte “Detalhes sobre tipos de treinamento” (página 48).

Para alterar o tempo da música de treinamento, gire o botão [TEMPO].

Para alterar o volume da música de treinamento, gire o botão [AUDIO VOLUME].





## 5. Para encerrar o treinamento, pressione o botão abaixo de “STOP” ([F1])

SONG SCORE GATE e FAST BLAST param automaticamente.



Os resultados ou as notas de seu treinamento são exibidos após o exercício.

Para reiniciar o treinamento, pressione o botão abaixo de “RETRY” ([F1]); para finalizá-lo, pressione o botão abaixo de “OK” ([F3]).

- Os resultados do treinamento não são mostrados no fim de TRAINING SONG e PART MUTE.
- Com SONG PART GATE e MEASURE BREAK, o resultado do treinamento é exibido no fim, antes do início da repetição. Os resultados do treinamento não são exibidos no final do exercício.

Um exemplo do resultado do treinamento (para 5. RHYTHM GATE):



## 6. Para fechar a tela TRAINING, pressione o botão [EXIT].

# Detalhes sobre tipos de treinamento

Os dez tipos de treinamento a seguir estão disponíveis no DTX-PRO.



## 1. TRAINING SONG

Toque com várias frases e categorias de música.

### O que fazer durante o treinamento:

1. Use os controladores [-] [+] para selecionar uma música de treinamento.
2. Toque a bateria juntamente com a música de treinamento.

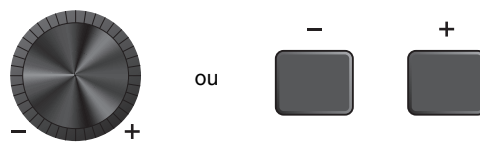

**Drum Mute**  
Silencie a parte da bateria na música de treinamento. Pressione o botão para ativar ou desativar a configuração.

 DRUM  
Drum part on

 DRUM  
Drum part off



## 2. PART MUTE

Part Mute é um exercício em que você pode desativar uma ou todas as partes da bateria (como caixa e bumbo) e as partes de acompanhamento (partes que não são da bateria) de uma música de treinamento. Part Mute pode ser útil de várias maneiras — por exemplo, para praticar somente a parte de caixa de uma música de treinamento ou para aperfeiçoar suas habilidades de seção de ritmo ao praticar somente com som de baixo.

Esse exercício não tem pontuação.

### O que fazer durante o treinamento:

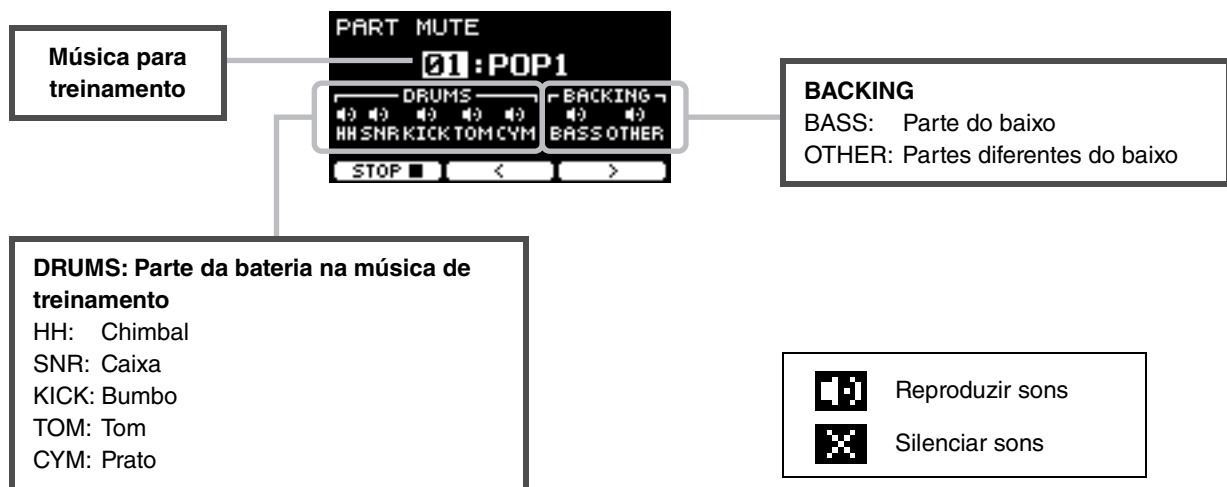

- **Para selecionar uma parte para silenciar:**

Use os botões abaixo de “◀” e “▶” ([F2] e [F3]) para mover o cursor e use os controladores [-] [+] para selecionar uma parte.



### 3. SONG PART GATE

Song Part Gate é um exercício prático para praticar uma parte ou uma seção da música de treinamento por vez. Você pode selecionar uma parte para trabalhar intensivamente em uma frase específica ou trabalhar em coordenação de mão/pé independente, por exemplo, a fim de aprender a parte essencial da música de treinamento. Pratique suas habilidades de bateria com outros exercícios de treinamento antes de experimentar o Song Part Gate. Em seguida, experimente o Song Score Gate (página 51) para reproduzir todas as seções da música de treinamento.

A partitura (PDF) está disponível no site da Yamaha:

<https://download.yamaha.com/>

Depois de acessar o site de suporte e clicar em “Biblioteca de manuais”, insira o nome apropriado do modelo.

#### O que fazer durante o treinamento:



- **Para alterar a música de treinamento ou a parte a ser praticada:**

**Use os botões abaixo de “↵” e “↶” ([F2] e [F3]) para mover o cursor e use os controladores [-] [+] para selecionar uma seção ou música de treinamento.**

Aqui, você só poderá usar as músicas de treinamento 1 a 10.

A pontuação é exibida no fim da frase antes de ser repetida.





## 4. SONG SCORE GATE

Song Score Gate é um exercício final para tocar todas as partes ou seções de uma música de treinamento inteira. É recomendável dominar o Song Part Gate (página 50) antes de entrar no Song Score Gate.

A partitura (PDF) está disponível no site da Yamaha:

<https://download.yamaha.com/>

Depois de acessar o site de suporte e clicar em “Biblioteca de manuais”, insira o nome apropriado do modelo.

### O que fazer durante o treinamento:

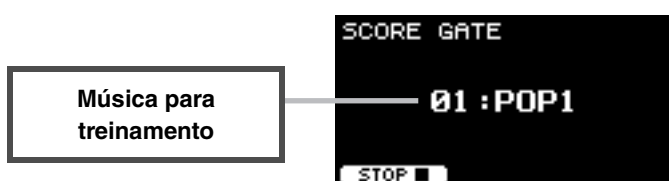

#### ● Para alterar a música de treinamento

**Use os controladores [-] [+] para selecionar uma música de treinamento.**

Aqui, você só poderá usar as músicas de treinamento 1 a 10.

A pontuação é exibida quando você chega ao fim da música de treinamento.



## 5. RHYTHM GATE



## 6. RHYTHM GATE TRIPLET

Rhythm Gate é um exercício de tocar nos pads juntamente com o clique no ritmo adequado. Rhythm Gate é um exercício para praticar com as semicolcheias, enquanto Rhythm Gate Triplets é para as notas de tercina. Se você tocar muito antes ou muito depois, nenhum som será produzido.

### O que fazer durante o treinamento:

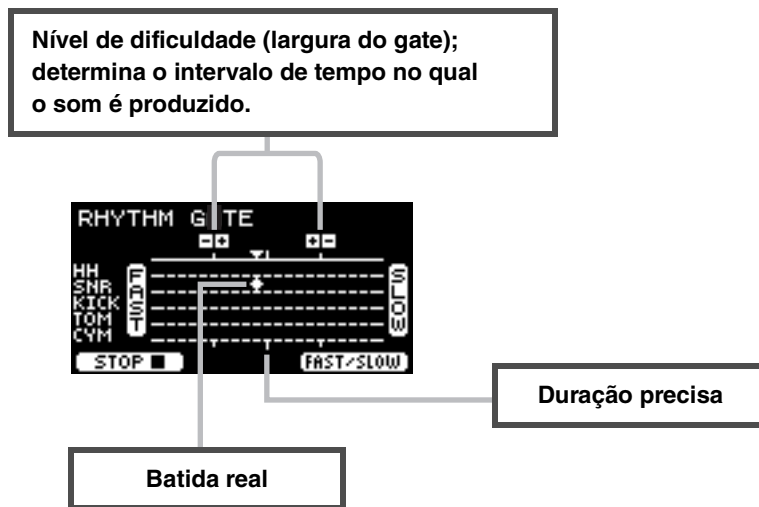

- **Para alterar o nível de dificuldade (largura do gate)**  
 Defina uma largura do gate mais estreita para aumentar o nível de dificuldade.  
**Use os controladores [-] [+] para ajustar a largura do gate.**
- **Para alterar a direção do indicador de temporização**  
 A direção FAST > SLOW pode ser alternada para SLOW > FAST.  
**Pressione o botão abaixo de “FAST/SLOW” ([F3]).**



## 7. DYNAMIC GATE

Dynamic Gate é um exercício para tocar os pads com a dinâmica apropriada. Seu objetivo é controlar três níveis: Weak (Fraco), Normal e Strong (Forte). Quando você tocar na dinâmica errada, nenhum som será produzido. A precisão com a qual você toca na dinâmica apropriada será avaliada no fim do exercício. Depois de dominar o Dynamic Gate, você será um baterista preparado para controlar a dinâmica de acordo com a situação.

### O que fazer durante o treinamento:

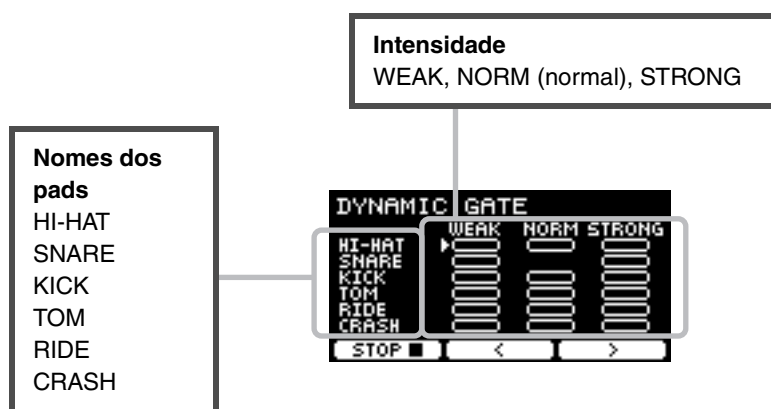

- **Para definir os sons do pad a serem silenciados para dinâmicas específicas**

Por exemplo, você pode definir o som do pad a ser produzido somente quando o pad é tocado dentro do intervalo NORM. Nesse caso, desative WEAK e STRONG.



Use os botões abaixo de “ < ” e “ > ” ([F2] e [F3]) para mover o cursor (  ) e use os controladores [-] [+] para selecionar um quadrado para mostrar (com sons) ou não mostrar (sem sons).

Você também pode alterar a posição do cursor ao bater no pad.



## 8. MEASURE BREAK

Measure Break é um exercício para manter um tempo constante sem o metrônomo. A precisão que você tocou a primeira batida do compasso depois da pausa será avaliada. Depois que dominar Measure Break, você conseguirá manter um tempo constante mesmo depois de pausas ou preenchimentos.

### O que fazer durante o treinamento:

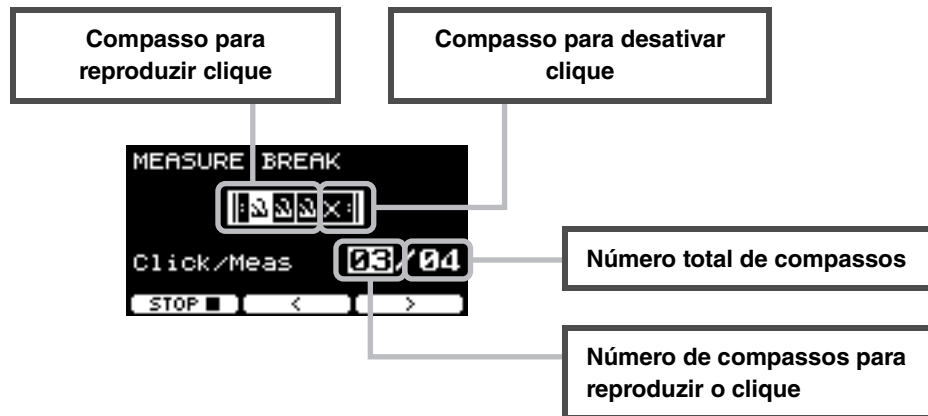

- Para definir um número específico de compassos para executar o clique ou o número total de compassos

Use os botões abaixo de “ ◀ ” e “ ▶ ” ([F2] e [F3]) para mover o cursor e use os controladores [-] [+] para definir a quantidade de compassos.





## 9. CHANGE UP

Change Up é um exercício para tocar sete ritmos diferentes que mudam a cada dois compassos. O tempo correto mantido com os ritmos será avaliado. Faça seu melhor para manter um tempo constante, mesmo quando os ritmos mudarem.

\*: Os sete padrões rítmicos de prática:



### O que fazer durante o treinamento:



- Para selecionar qual ritmo praticar

Use o botão abaixo de “>” ([F3]) para mover o cursor e use os controladores [-] [+] para alterar a configuração.



Ritmo para praticar



Ritmo para pular prática

O número de compassos pode ser alterado em SETTING.



## 10. FAST BLAST

Fast Blast é um exercício para aumentar a resistência necessária para tocar bateria. Toque o máximo possível nos pads dentro de um limite de tempo.

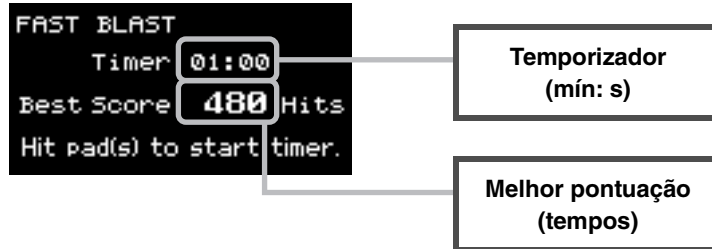

**Toque o máximo possível nos pads dentro do limite de tempo.**

O temporizador começará a contar quando você começar a tocar nos pads.

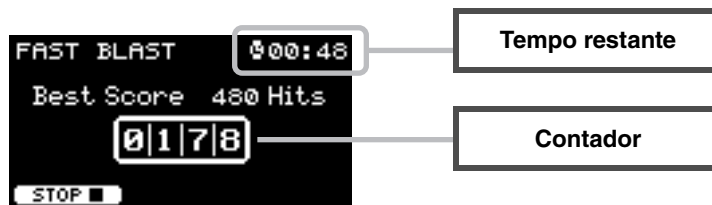

**O resultado aparece na tela.**

Para ver a contagem de cada pad, pressione o botão abaixo de “+” ([F2]).



# Guia do aplicativo

## Conectando dispositivos externos e acessórios vendidos separadamente

Você pode conectar complementos (vendidos separadamente) e dispositivos externos ao DTX-PRO para acessar mais funções do DTX-PRO.

### ■ Sobre os conectores de entrada de acionador

As entradas do acionador são usadas para conectar pads. Os conectores [1 SNARE] a [14] no painel traseiro aceitam até 14 pads. Para obter mais informações sobre os tipos de pads que você pode usar, consulte “Tocando os pads” (página 24).

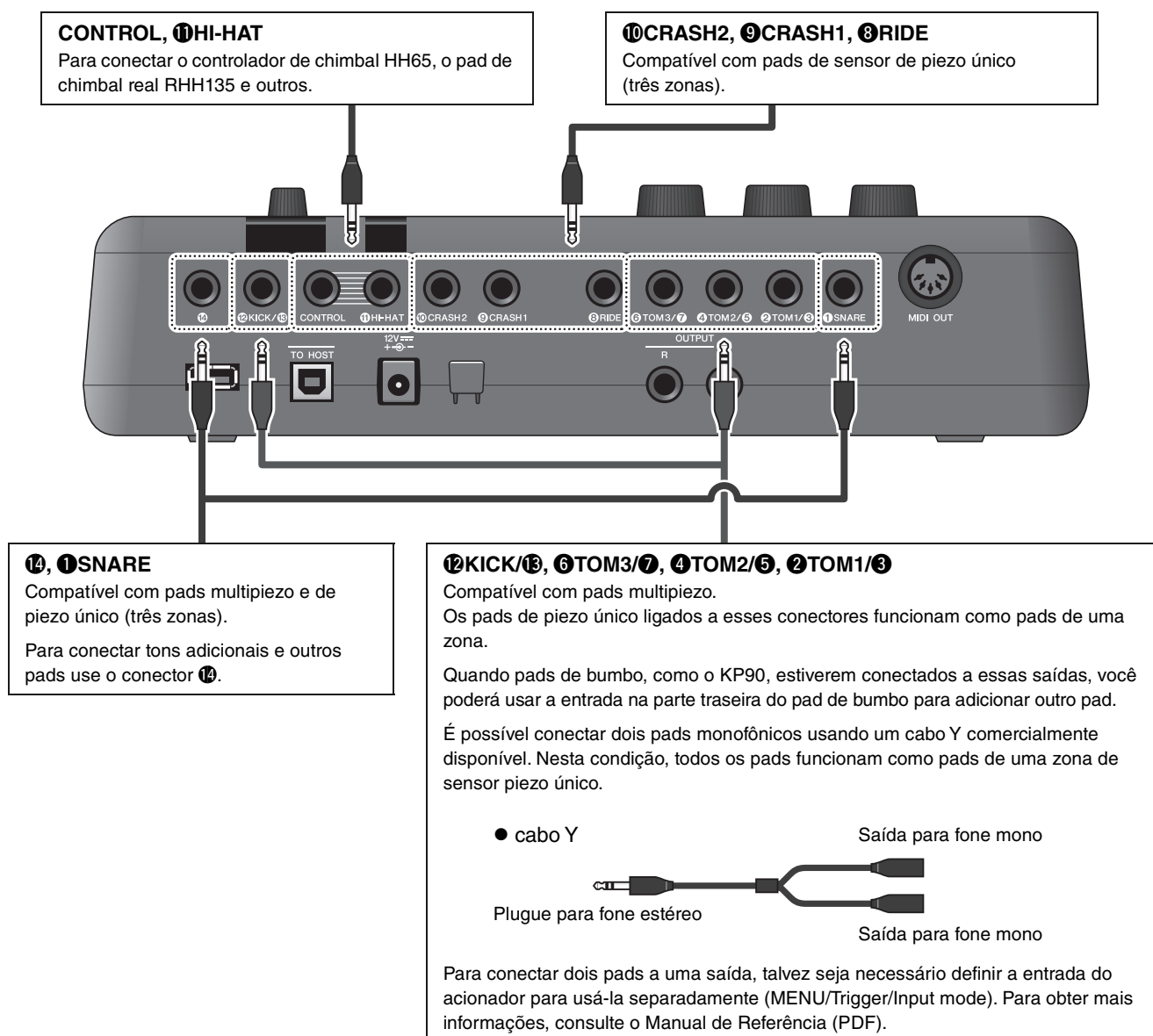

Para obter informações sobre a atribuição de voz das entradas do acionador, consulte a Data List (Lista de dados) (PDF).

Para obter mais informações sobre os acessórios vendidos separadamente que podem ser conectados a cada entrada do acionador, consulte a tabela de compatibilidade do módulo do pad disponível no site abaixo.

Yamaha Downloads: <https://download.yamaha.com/>

\* A Yamaha Corporation reserva-se o direito de modificar esse URL a qualquer momento, sem notificação prévia.

## ■ Integrando acessórios vendidos separadamente

Amplie seu conjunto de bateria eletrônica com vários acessórios\* para ter uma experiência ainda mais agradável ao tocar. (\*: vendido separadamente)

Veja a seguir como conectar um XP125SD-M ou um RHH135. Para obter informações sobre a compatibilidade de outros pads, consulte a tabela de compatibilidade do módulo do pad (PDF). <https://download.yamaha.com/>

### ● Adicionando um XP125SD-M (vendido separadamente)

Adicione um pad vendido separadamente ao DTX-PRO para tocar os sons de bateria ou percussão ou para controlar as funções ao bater no pad.

- 1. Desative o módulo acionador de bateria.**
- 2. Conecte o XP125SD-M ao rack da bateria.**  
Usando o cabo incluído no XP125SD-M, conecte-o à saída 14 no DTX-PRO.

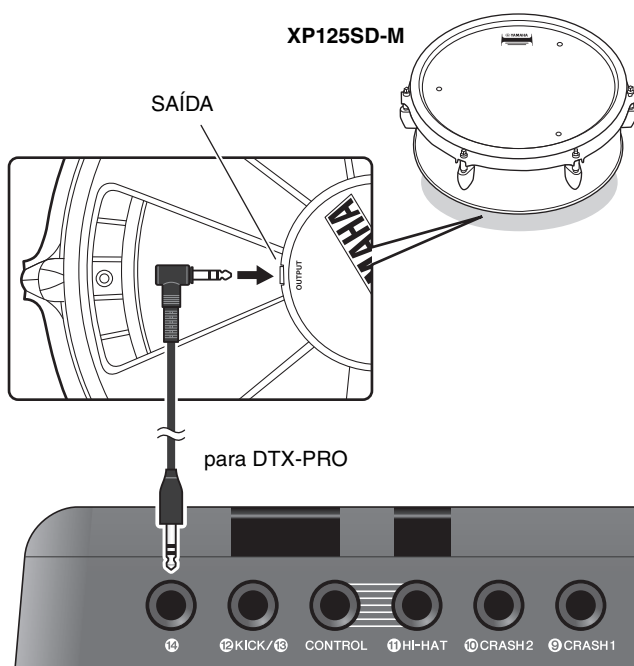

- 3. Ative o módulo acionador de bateria.**
- 4. Escolha o tipo de pad correto para o XP125SD-M.**

Para obter mais informações sobre como definir o tipo do pad, consulte o Manual de Referência (PDF). (MENU/TRIGGER/Pad Type)

### ● Usando um RHH135 (vendido separadamente) em vez do pad de chimbau incluído no conjunto DTX6K-X

Use um RHH135 (vendido separadamente) em vez do pad de chimbau incluído no conjunto DTX6K-X. Dessa forma, você pode tocar diferentes sons ao bater em diferentes seções (ou “zonas”) do pad.

- 1. Desative o módulo acionador de bateria.**
- 2. Conecte o cabo incluído com o RHH135 do conector PAD do RHH135 ao conector HI-HAT no DTX-PRO e do conector HI-HAT no RHH135 ao conector CONTROL no DTX-PRO.**

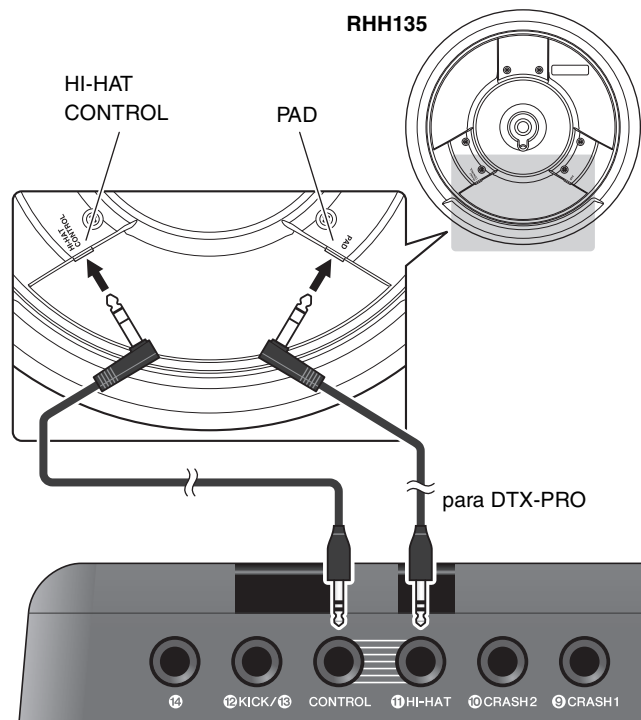

- 3. Ative o módulo acionador de bateria.**
- 4. Escolha o tipo de pad correto para o RHH135.**

Para obter mais informações sobre como definir o tipo do pad, consulte o Manual de Referência (PDF). (MENU/TRIGGER/Pad Type)

## ■ Integrando baterias eletrônicas e acústicas

Veja a seguir a descrição de dois exemplos de como é possível integrar baterias eletrônicas e acústicas.

### ● Adicionando pads a um conjunto de bateria acústica

Ao conectar um suporte de prato CSAT924A e um suporte de bateria ao suporte de prato de um conjunto de bateria acústica, você pode adicionar facilmente um pad como XP80, XP70 e TP70 a esse conjunto. O diagrama a seguir mostra um exemplo comum de como os diversos componentes podem ser configurados. Após a montagem, defina o parâmetro Pad Type. (MENU/TRIGGER/Pad Type)

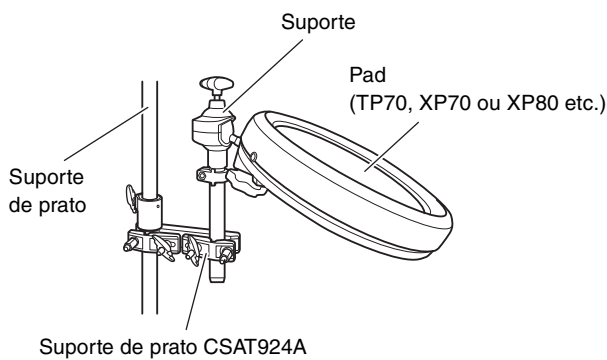

### ● Configuração comum

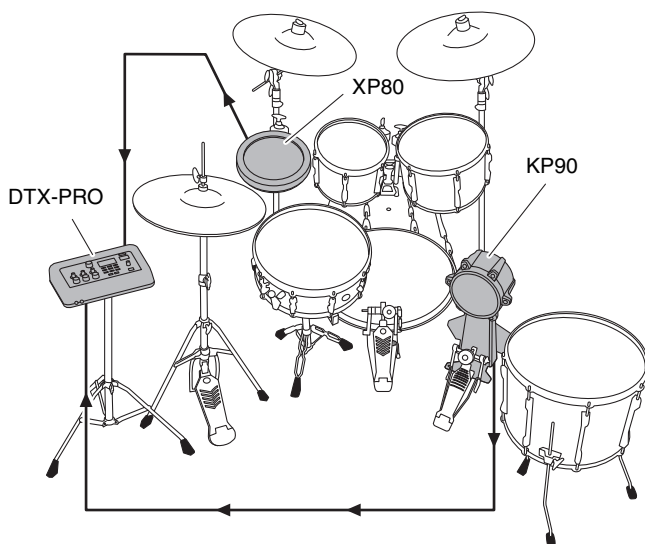

### ● Tocando o DTX-PRO com baterias acústicas

Você pode conectar um acionador de bateria DT50K ou DT50S ao bumbo ou à caixa e ligá-lo ao conector [2 KICK/16] ou [1 SNARE] no DTX-PRO para enviar sinais do acionador para o módulo acionador de bateria sempre que a percussão for tocada. Depois de conectar os cabos, configure o parâmetro Pad Type. (MENU/TRIGGER/Pad Type)

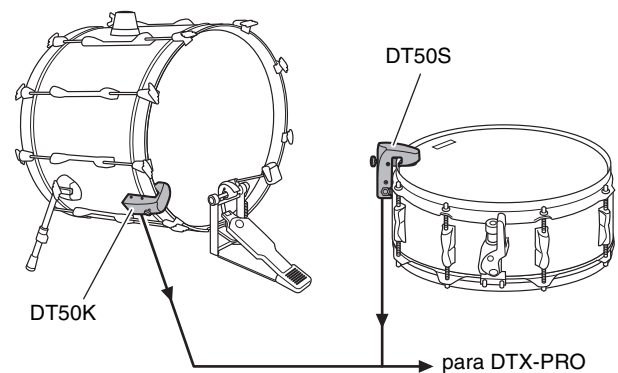

Para obter mais informações sobre como conectar o trigger de bateria, consulte o Manual do Proprietário do DT50S/DT50K.

### ● Configuração típica (para anexar os triggers de bateria à caixa e ao bumbo)

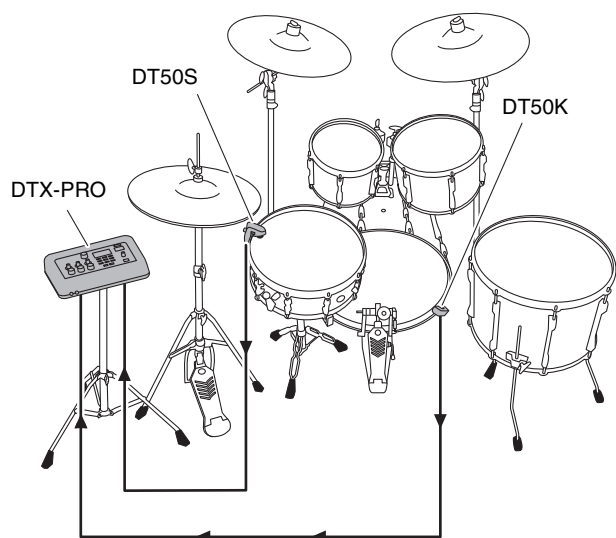

### ■ Usando dispositivos inteligentes

A conexão de um dispositivo inteligente ao conector [USB TO HOST] estabelece uma conexão digital e permite:

- Gravar e reproduzir áudio de alta qualidade usando aplicativos
- Praticar, gravar (áudio e vídeo) e compartilhar gravações em redes sociais usando o Rec'n'Share

#### **AVISO**

- Antes de conectar dispositivos, verifique se os níveis de volume em todos os dispositivos externos estão no mínimo.
- Coloque o dispositivo inteligente em uma superfície estável para evitar que ele caia e seja danificado.

#### **OBSERVAÇÃO**

Para eliminar o risco de interferência causada por ruídos do dispositivo inteligente quando usado com o DTX-PRO, ative o Modo avião e ligue o Wi-Fi.

Partes adicionais são necessárias para conectar um dispositivo inteligente.

Para obter mais informações sobre a conexão, consulte o “Manual de conexão do iPhone ou iPad” ou o “Smart Device Connection Manual for Android™ (Manual de conexão de dispositivos inteligentes para Android™)”.

Para obter detalhes sobre dispositivos inteligentes compatíveis e aplicativos como o Rec'n'Share, consulte a página da Web abaixo.

<https://download.yamaha.com/>

## ■ Conectando com um computador

Você pode conectar o DTX-PRO a um computador e usar o software de DAW (Digital Audio Workstation), como o Cubase AI incluído, para gravar sua apresentação, edição ou mixagem de áudio.

Para obter mais informações sobre como se conectar um computador, consulte o Manual de Referência (PDF). Para obter mais informações sobre como usar o software de DAW, consulte o Manual do Proprietário do software.

### Precauções ao usar o terminal [USB TO HOST]

Ao conectar o computador ao terminal [USB TO HOST], observe os seguintes pontos para evitar o congelamento do computador, bem como danos ou perda de dados.

#### AVISO

- Use um cabo USB do tipo AB com menos de três metros. Cabos USB 3.0 não podem ser usados.
- Execute o procedimento a seguir antes de ligar/desligar o instrumento ou conectar/desconectar o cabo USB ao terminal [USB TO HOST].
  - Saia de todos os software abertos no computador.
  - Verifique se os dados não estão sendo transmitidos pelo instrumento.
- Enquanto o computador estiver conectado ao instrumento, aguarde seis segundos ou mais entre estas operações: (1) desligar e religar o instrumento ou (2) conectar/desconectar alternadamente o cabo USB.

Caso o computador ou o instrumento congele, reinicie o software ou o sistema operacional do computador, ou desligue e religue o instrumento.

# Referência

## Lista de mensagens

Mensagem	Descrição
Are you sure?	Confirma se você deseja ou não executar uma operação específica.
Auto power off disabled.	Exibida quando o botão [-] é pressionado ao ligar a energia, informando ao usuário que a função Desligamento automático está desativada.
Backup error.	Exibida quando há falha na gravação de dados no DTX-PRO. Se os dados não forem devidamente salvos ao desligar a unidade, essa mensagem será exibida na próxima vez que a alimentação for ligada. Após a mensagem de erro ser exibida, a redefinição de fábrica será automaticamente executada.
Canceled.	Exibida quando a operação cancelar é concluída.
Can't process.	O DTX-PRO não pode processar uma operação solicitada.
Completed.	Exibida quando Kit Store, File Load/Save, Job ou outra função é concluída.
Connecting USB device...	Exibida ao conectar um dispositivo USB.
Excessive demand for USB power.	O consumo de energia do dispositivo USB excede o valor especificado.
Factory Reset initializing...	Exibida na inicialização, se você fez uma redefinição de fábrica.
File already exists.	Já existe um arquivo com o mesmo nome.
File not found.	O tipo de arquivo selecionado não foi encontrado.
Illegal file.	Exibida quando é feito o carregamento de um arquivo e o DTX-PRO não consegue lidar com o arquivo de destino ou não oferece suporte ao arquivo de áudio.
Incompatible USB device.	Exibida quando um dispositivo USB não compatível está conectado ao terminal [USB TO DEVICE].
Invalid USB device.	O dispositivo USB está com defeito. Formate o dispositivo USB novamente.
Keybank full.	Exibida quando o número total de bancos de tecla para formas de onda excede a capacidade máxima.
No data.	Exibida quando os dados de destino não existem ao usar o Gravador ou usar os parâmetros relacionados ao Wav em "Job".
No response from USB device.	Não há resposta do dispositivo USB.
Now importing...	Exibida ao importar um arquivo .wav.
Now loading...	Exibida ao carregar um arquivo.
Now processing...	Exibida ao executar uma operação Kit Store ou Job. Exibida durante o pós-processamento depois de cancelar a operação de Carregamento de arquivo ou Salvar arquivo.
Now saving...	Exibida ao salvar um arquivo.
Overwrite?	Exibida ao salvar um arquivo no dispositivo USB e um arquivo com o mesmo nome já existe no dispositivo USB. Exibida ao tentar executar novamente a operação Armazenar conjunto de usuário no conjunto anteriormente salvo.



Mensagem	Descrição
Please stop recorder.	Exibida ao executar uma operação que sai do Gravador durante a reprodução do gravador ou gravação. Pare o Gravador e tente novamente.
Recording time limit exceeded.	Exibida quando o gravador chega ao limite de tempo. O tempo de gravação é de aproximadamente 1 minuto e 30 segundos com a memória interna e cerca de 90 minutos com uma unidade flash USB. Essa mensagem também aparece quando a unidade flash USB atinge toda a capacidade durante a gravação.
Read only file.	Exibida quando um arquivo somente leitura é selecionado durante uma operação de arquivo.
Sample is too long.	A amostra é grande demais e não pode ser carregada.
Sample is too short.	A amostra é pequena demais e não pode ser carregada.
Song is too long.	O arquivo de música é grande demais e não pode ser carregado.
USB connection terminated.	Exibida se a conexão com o dispositivo USB foi interrompida por uma corrente elétrica anormal. Desconecte o dispositivo USB e pressione o botão abaixo de "OK".
USB device's transfer speed too slow.	Exibida quando a velocidade de transferência para o dispositivo USB não é suficiente. Para obter informações sobre dispositivos que foram testados e que comprovadamente funcionam com o DTX-PRO, consulte a "Lista de dispositivos USB compatíveis" no site da Yamaha.
USB device full.	Exibida quando o dispositivo USB está cheio, e os arquivos não podem ser salvos nele. Use um novo dispositivo USB ou libere espaço, apagando arquivos desnecessários do dispositivo inteiro.
USB device not ready.	Exibida se o dispositivo USB não está conectado corretamente ao DTX-PRO.
USB device read/write error.	Exibida se ocorre um erro durante a leitura ou a gravação de dados no dispositivo USB.
USB device write protected.	Exibida quando o dispositivo USB está protegido contra gravação.
USB transmission error.	Exibida quando ocorre um erro durante a comunicação com o dispositivo USB.
User Voice full.	Exibida quando o número total de vozes de usuários excede a capacidade máxima.
Waveform full.	Exibida quando o número total de formas de onda excede a capacidade máxima.
Wave memory error.	Exibida quando há falha no carregamento de dados na memória de onda. Se os dados de onda não forem salvos corretamente, essa mensagem aparecerá na próxima vez em que o DTX-PRO for ativado. Depois que essa mensagem for exibida, o processo de recuperação será iniciado automaticamente.
Wave memory full.	Exibida se a memória de onda estiver cheia e não for possível executar operações como Importação, Tarefa ou Carregamento.

## Solução de problemas

Para obter mais dicas de solução de problemas, consulte o Manual de Referência (PDF).

Consulte página 7 para obter detalhes sobre como fazer download desse manual.

Sintoma		Possível causa	Solução	Página de referência
Sem som Sem equilíbrio	Sem som	O cabo não está conectado corretamente	<ul style="list-style-type: none"> <li>Verifique se o DTX-PRO está devidamente conectado aos fones de ouvido ou a um dispositivo de áudio externo, como um amplificador e/ou alto-falantes.</li> <li>Verifique se os cabos usados estão em boas condições.</li> </ul>	página 12 página 13 página 16
		<p>As configurações de nível ou volume estão incorretas</p> <p>O volume do fone de ouvido não aumentou</p> <p>O volume do metrônomo de ouvido não aumentou</p>	<p>Verifique o seguinte:</p> <ul style="list-style-type: none"> <li>Os controladores de volume dos amplificadores e/ou alto-falantes conectados ao DTX-PRO.</li> <li>O botão giratório [MASTER VOLUME] no painel frontal do DTX-PRO.</li> <li>Os controles deslizantes na tela MIXER.</li> <li>Volume do metrônomo (clique).</li> <li>O nível da saída do acionador de qualquer pad com um dial permitindo que ele seja ajustado.</li> </ul>	página 10 página 13
	Equilíbrio do volume ruim	Equilíbrio de volume ruim entre cada um dos pads	Certifique-se de que os controles deslizantes na tela MIXER foram configurados corretamente.	página 31
		Equilíbrio de volume ruim entre o dispositivo de áudio externo e o DTX-PRO	<ul style="list-style-type: none"> <li>Ajuste individualmente os volumes de saída do DTX-PRO e os dispositivos de áudio externos.</li> <li>Ajuste o volume usando o botão giratório [AUDIO VOLUME].</li> </ul>	página 10 página 13
Os pads com sensor de posição não produzem sons adequadamente		<ul style="list-style-type: none"> <li>Verifique se o parâmetro Pad Type foi definido corretamente. Para obter mais informações, consulte o "Manual de Referência" (PDF).</li> <li>Verifique a orientação do pad de prato. Quando não configurado corretamente, o pad de prato pode não funcionar completamente.</li> <li>Certifique-se de conectar o pad ao conector correto que seja compatível com a detecção de posição.</li> </ul>	página 24 Manual de Montagem	
Dificuldades durante a apresentação	<p>Os sons do prato/chimbal estão suaves demais</p> <p>O DTX-PRO produz som, mas a sensibilidade (volume) está baixa demais.</p>	<p>A orientação do pad de prato está incorreta</p> <p>O eixo no pad de chimbal está frouxo</p> <p>A configuração do parâmetro Pad Type está incorreta</p> <p>O controle deslizante está no nível mínimo</p> <p>As configurações de nível para o pad estão incorretas</p>	<ul style="list-style-type: none"> <li>Verifique a orientação do pad de prato. Quando estiver incorreto, o pad de prato pode não funcionar completamente.</li> <li>O eixo no suporte de chimbal pode afrouxar durante o uso e fazer com que o pad de chimbal gire. Se isso acontecer, talvez o pad não funcione corretamente. Para evitar o problema, recomendamos que você aperte o eixo e verifique a posição do pad de chimbal regularmente.</li> <li>Verifique se o parâmetro Pad Type foi definido corretamente. Um tipo apropriado de pad de prato precisa ser selecionado para o pad em uso. Para obter mais informações, consulte o "Manual de Referência" (PDF).</li> <li>O nível da saída do acionador de qualquer bloco com um dial permite que ele seja ajustado.</li> <li>Certifique-se de que o controle deslizante na tela MIXER do pad para o qual o som não está sendo produzido esteja alto o suficiente.</li> </ul>	página 24 Manual de Montagem

Sintoma	Possível causa	Solução	Página de referência
Dificuldades durante a apresentação	O som é produzido sem bater no pad O som é produzido por um pad que não foi batido Há diafonia		Para obter mais informações, consulte o "Manual de Referência" (PDF). Manual de Referência (PDF)
	Não é possível interromper Não é possível silenciar		Verifique a orientação do pad de prato. Quando a orientação do pad está incorreta, o pad de prato pode não funcionar totalmente. página 24 Manual de Montagem
	Não é possível reproduzir os sons de chimal fechado no pedal É difícil produzir sons de chimal fechados		<ul style="list-style-type: none"> <li>Certifique-se de que o controlador do chimal esteja sendo operado com total segurança.</li> <li>Verifique se o controlador de pedal está ligado corretamente ao conector [CONTROL].</li> </ul> Manual de Montagem
	Os pads com sensor de posição não produzem sons adequadamente		<ul style="list-style-type: none"> <li>Verifique se o parâmetro Pad Type foi definido corretamente. Para obter mais informações, consulte o "Manual de Referência" (PDF).</li> <li>Verifique a orientação do pad de prato. Quando não configurado corretamente, o pad de prato pode não funcionar completamente.</li> <li>Certifique-se de conectar o pad ao conector correto que seja compatível com a detecção de posição.</li> </ul> página 24 Manual de Montagem
Configurações	O módulo da bateria não armazena configurações		<p>O módulo da bateria armazena automaticamente suas configurações de sistema sempre que você o desliga usando o botão [⏻] (Standby/On).</p> <ul style="list-style-type: none"> <li>Não desconecte o adaptador CA para desligar o módulo da bateria. Isso impedirá que ele armazene as configurações do sistema.</li> <li>As configurações de usuário para conjuntos, conjuntos de cliques e acionadores devem ser armazenadas manualmente.</li> </ul> página 18 página 15 página 37
	Os dados não podem ser salvos em uma unidade flash USB		<p>As unidades flash compatíveis com USB 1.1 não podem ser usadas no DTX-PRO.</p> <ul style="list-style-type: none"> <li>Verifique se a unidade flash USB em questão foi formatada usando o DTX-PRO.</li> <li>Verifique se a unidade flash USB em questão não foi protegida contra gravação.</li> <li>Certifique-se de que há espaço livre suficiente na unidade flash USB para salvar dados. Para obter mais informações, consulte o "Manual de Referência" (PDF).</li> </ul> Manual de Referência (PDF)
	Não é possível enviar dados de ou para o dispositivo inteligente		Verifique a conexão. Para obter mais informações, consulte o Manual de conexão do iPhone ou iPad ou o Manual de conexão de dispositivos inteligentes para Android™. página 60
	A energia desliga inesperadamente		Desative a função de desligamento automático. página 19
	O DTX-PRO não recebe sinais de acionador nem de chave Desejo redefinir o DTX-PRO para o padrão de fábrica		Use a Redefinição de fábrica para restaurar as configurações para os padrões de fábrica. página 20

# Especificações

Gerador de tom	<b>Tipo</b>	AWM2	
	<b>Polifonia máxima</b>	256 notas	
	<b>Unidades de efeito</b>	Para cada Inst Equalizador/Comp/Transiente/Inserção (*1)  Para cada conjunto Ambience/Effect 1/Effect 2 Master Comp/Master Effect  Para geral Equalizador principal/Equalizador de telefones  (*1) Os efeitos de inserção só podem ser usados para o Inst específico.	
Conjuntos	<b>Quantidade</b>	Predefinição: mais de 30 conjuntos Usuário: 200 conjuntos	
	<b>Número de vozes</b>	Bateria/Percussão: mais de 400	
Metrônomo	<b>Conjuntos de cliques do usuário</b>	30	
	<b>Tempo</b>	30 a 300 BPM; suporte ao tempo da batida	
	<b>Fórmulas de compasso</b>	1/4 a 16/4, 1/8 a 16/8 e 1/16 a 16/16	
	<b>Subdivisões</b>	Timbres, semínimas, colcheias, semicolcheias e terceto de colcheia	
	<b>Outros</b>	Controle de volume do clique individual, importação de WAV, temporizador	
Treinamento	<b>Tipos</b>	10	
	<b>Músicas para treinamento</b>	Predefinição: 37 músicas Usuário: 1 música	
Arquivos de áudio	<b>Limite de importação</b>	1.000 arquivos	
	<b>Tempo máximo da amostra carregável</b>	760 segundos (44,1 kHz, 16 bits, monofônico) 380 segundos (44,1 kHz, 16 bits, estéreo)	
	<b>Formato de amostragem</b>	WAV	
Gravador	<b>Tempo de gravação</b>	<b>Memória interna</b>	máximo de 90 segundos
		<b>Unidade flash USB</b>	máximo de 90 minutos por arquivo
	<b>Formato</b>	<b>Gravação/reprodução</b>	WAV (44,1 kHz, 16 bits, estéreo)
<b>Visor</b>	LCD com pontos totais (128 x 64 pontos)		
Conectividade	<b>DC IN</b>	DC IN (+12 V)	
	<b>Fones de ouvido</b>	Fones de ouvido (1 saída de fone estéreo padrão)	
	<b>AUX IN</b>	AUX IN (1 miniconector estéreo)	
	<b>Saída</b>	OUTPUT L/MONO, R (saída de fone padrão, uma para cada)	
	<b>USB</b>	USB TO DEVICE USB TO HOST	
	<b>MIDI</b>	MIDI OUT	
	<b>Entrada do acionador</b>	<b>Saídas</b>	10 (saída para fone estéreo padrão, sem incluir o conector HI-HAT CONTROL)
	<b>Número máximo de pads a serem conectados (quando o cabo Y é usado)</b>	14	
<b>Consumo de energia</b>	11 W		
<b>Dimensões</b>	303 mm x 196 mm x 66 mm (PxDxA)		
<b>Peso</b>	1,5 kg		
<b>Acessórios incluídos</b>	Adaptador CA (PA-150 ou outro equivalente recomendado pela Yamaha)*2, Manual do Proprietário (este documento), suporte do módulo, parafusos borboleta do suporte do módulo (4) Informações de download do Cubase AI  *2 Pode não estar incluído, dependendo da sua região. Consulte seu revendedor Yamaha.		

O conteúdo deste manual se aplica às especificações mais recentes a partir da data de publicação. Para obter o manual mais recente, acesse o site da Yamaha e faça o download do arquivo do manual. Como as especificações, os equipamentos ou os acessórios vendidos separadamente podem não ser iguais em todas as localidades; consulte o revendedor Yamaha.

# Índice

## Símbolos

[–][+], botão .....	10
[–][+], controladores .....	10
[–], botão .....	10
[+], botão .....	10

## A

Aberto/fechado .....	26
Acessórios vendidos separadamente .....	58
Acompanhamento .....	44
Adaptador CA .....	15
Afinações .....	35
[AMBIENCE], botão giratório ....	10, 30
Ambiente .....	23
Arquivos de áudio (.wav) .....	37
Assistente de configuração do acionador .....	17
[AUDIO VOLUME], botão giratório ..	10

## B

Baquetas cruzadas .....	25
Baterias acústicas .....	59
Bell shots .....	27
Botões de função 1–3 ([F1]) .....	11
Botões giratórios VOLUME .....	10
Bowshots .....	26, 27

## C

Cabo Y .....	57
Caixa .....	25
[⏻] Chave (Standby/On) .....	11
Chimbais .....	26
Choke .....	27
[CLICK VOLUME], botão giratório ...	10
[CLICK], botão .....	11
Clique .....	39, 40
Comp .....	23
[COMP], botão giratório .....	10, 30
Comprimento de sustentação do prato .....	35
Computador .....	61
Conector DC IN .....	13
[⏻] conector (para entrada auxiliar) .....	12
Conectores de entrada do acionador .....	13, 57
Configuração de baquetas cruzadas .....	11

Conjunto .....	23, 29
Conjunto de percussão .....	23, 35

## D

Desligamento automático .....	19
Dispositivos inteligentes .....	60

## E

Edge shots .....	26, 27
Efeitos .....	23, 32
[EFFECT], botão giratório .....	10, 30
[EXIT], botão .....	11

## F

Fones de ouvido .....	16
-----------------------	----

## G

Gancho para o cabo .....	13
--------------------------	----

## H

Headshots .....	25
-----------------	----

## I

Inst .....	23, 35
------------	--------

## K

[KIT], botão .....	11
--------------------	----

## M

[MASTER VOLUME], botão giratório .....	10
[MENU], botão .....	11
Metrônomo .....	39, 40
[MIDI OUT], conector .....	13
Mixer .....	31
Muffling .....	35
Músicas para treinamento .....	45

## O

OUTPUT [R] .....	13
------------------	----

## P

Pads .....	24
Pads de sensor piezoelétrico multiuso .....	57
Pads de sensor piezoelétrico único .....	57
Pads de três zonas .....	24
Pads de uma zona .....	24
Pads monaurais .....	24
Painel frontal .....	12

Painel superior .....	10
Painel traseiro .....	13
Posições de engate de chimbau .....	35

## R

[RECORDER], botão .....	11
Redefinição de fábrica .....	20
Remoção do áudio .....	28, 35
Rimshots abertos .....	25
Rimshots fechados .....	25

## S

[⏻] Saída (para fone de ouvido) .....	12
Sensor de posição .....	24, 25, 27
Sensor piezoelétrico multiuso .....	24
Sensor piezoelétrico único .....	24
Software de DAW (Digital Audio Workstation, Estação de trabalho de áudio digital) .....	61
Sons de pedal fechado .....	26
Sons de splash de chimbau .....	26
[START/STOP], botão .....	11
[STORE], botão .....	11

## T

Tamanho do prato .....	35
Tela INST .....	11
Tela KIT .....	29
Telas MIXER e EFFECT .....	11
Tempo .....	39
Tempo da batida .....	40
[TEMPO], botão giratório .....	11
Tipos de treinamento .....	45
Tom .....	25
[TRAINING], botão .....	11
Treinamento .....	45

## U

[USB TO DEVICE], terminal .....	13, 21
[USB TO HOST], terminal .....	13, 61

## V

Visor .....	11
Visor de tempo do clique .....	11

## W

.wav .....	37
------------	----

## Z

Zonas .....	24
-------------	----

# Important Notice: Guarantee Information for customers in European Economic Area (EEA) and Switzerland

<p><b>Important Notice: Guarantee Information for customers in EEA* and Switzerland</b></p> <p>For detailed guarantee information about this Yamaha product, and Pan-EEA* and Switzerland warranty service, please either visit the website address below (Printable file is available at our website) or contact the Yamaha representative office for your country. * EEA: European Economic Area</p>	English
<p><b>Wichtiger Hinweis: Garantie-Information für Kunden in der EWR* und der Schweiz</b></p> <p>Für nähere Garantie-Information über dieses Produkt von Yamaha, sowie über den Pan-EWR*- und Schweizer Garantieservice, besuchen Sie bitte entweder die folgend angegebene Internetadresse (eine druckfähige Version befindet sich auch auf unserer Webseite), oder wenden Sie sich an den für Ihr Land zuständigen Yamaha-Vertrieb. *EWR: Europäischer Wirtschaftsraum</p>	Deutsch
<p><b>Remarque importante: informations de garantie pour les clients de l'EEE et la Suisse</b></p> <p>Pour des informations plus détaillées sur la garantie de ce produit Yamaha et sur le service de garantie applicable dans l'ensemble de l'EEE ainsi qu'en Suisse, consultez notre site Web à l'adresse ci-dessous (le fichier imprimable est disponible sur notre site Web) ou contactez directement Yamaha dans votre pays de résidence. * EEE : Espace Economique Européen</p>	Français
<p><b>Belangrijke mededeling: Garantie-informatie voor klanten in de EER* en Zwitserland</b></p> <p>Voor gedetailleerde garantie-informatie over dit Yamaha-product en de garantieservice in heel de EER* en Zwitserland, gaat u naar de onderstaande website (u vindt een afdrukbare bestand op onze website) of neemt u contact op met de vertegenwoordiging van Yamaha in uw land. * EER: Europese Economische Ruimte</p>	Nederlands
<p><b>Aviso importante: información sobre la garantía para los clientes del EEE* y Suiza</b></p> <p>Para una información detallada sobre este producto Yamaha y sobre el soporte de garantía en la zona EEE* y Suiza, visite la dirección web que se incluye más abajo (la versión del archivo para imprimir esta disponible en nuestro sitio web) o póngase en contacto con el representante de Yamaha en su país. * EEE: Espacio Económico Europeo</p>	Español
<p><b>Avviso importante: informazioni sulla garanzia per i clienti residenti nell'EEA* e in Svizzera</b></p> <p>Per informazioni dettagliate sulla garanzia relativa a questo prodotto Yamaha e l'assistenza in garanzia nei paesi EEA* e in Svizzera, potete consultare il sito Web all'indirizzo riportato di seguito (è disponibile il file in formato stampabile) oppure contattare l'ufficio di rappresentanza locale della Yamaha. * EEA: Area Economica Europea</p>	Italiano
<p><b>Aviso importante: informações sobre as garantias para clientes da AEE* e da Suíça</b></p> <p>Para obter uma informação pormenorizada sobre este produto da Yamaha e sobre o serviço de garantia na AEE* e na Suíça, visite o site a seguir (o arquivo para impressão está disponível no nosso site) ou entre em contato com o escritório de representação da Yamaha no seu país. * AEE: Área Econômica Européia</p>	Português
<p><b>Σημαντική σημείωση: Πληροφορίες εγγύησης για τους πελάτες στον ΕΟΧ* και Ελλάδα</b></p> <p>Για λεπτομερείς πληροφορίες εγγύησης σχετικά με το παρόν προϊόν της Yamaha και την κάλυψη εγγύησης σε όλες τις χώρες του ΕΟΧ και την Ελλάδα, επισκεφτείτε την παρακάτω ιστοσελίδα (Εκτυπώσιμη μορφή είναι διαθέσιμη στην ιστοσελίδα μας) ή απευθυνθείτε στην αντιπροσωπεία της Yamaha στη χώρα σας. * ΕΟΧ: Ευρωπαϊκός Οικονομικός Χώρος</p>	Ελληνικά
<p><b>Viktigt: Garantiinformation för kunder i EES-området* och Schweiz</b></p> <p>För detaljerad information om denna Yamahaprodukt samt garantiservice i hela EES-området* och Schweiz kan du antingen besöka nedanstående webbadress (en utskriftsvänlig fil finns på webbplatsen) eller kontakta Yamahas officiella representant i ditt land. * EES: Europeiska Ekonomiska Samarbetsområdet</p>	Svenska
<p><b>Viktig merknad: Garantiinformasjon for kunder i EØS* og Sveits</b></p> <p>Detaljert garantiinformasjon om dette Yamaha-produktet og garantiservice for hele EØS-området* og Sveits kan fås enten ved å besøke nettstedene nedenfor (utskriftsversjon finnes på våre nettsider) eller kontakte Yamahas kontoret i landet der du bor. *EØS: Det europeiske økonomiske samarbeidsområdet</p>	Norsk
<p><b>Vigtig oplysning: Garantioplysninger til kunder i EØO* og Schweiz</b></p> <p>De kan finde detaljerede garantioplysninger om dette Yamaha-produkt og den fælles garantiserviceordning for EØO* (og Schweiz) ved at besøge det websted, der er angivet nedenfor (der findes en fil, som kan udskrives, på vores websted), eller ved at kontakte Yamahas nationale repræsentationskontor i det land, hvor De bor. * EØO: Det Europæiske Økonomiske Område</p>	Dansk
<p><b>Tärkeä ilmoitus: Takuutiedot Euroopan talousalueen (ETA)* ja Sveitsin asiakkaille</b></p> <p>Tämän Yamaha-tuotteen sekä ETA-alueen ja Sveitsin takuuta koskevat yksityiskohtaiset tiedot saatte alla olevasta nettiosoitteesta. (Tulostettava tiedosto saatavissa sivustollamme.) Voitte myös ottaa yhteyttä paikalliseen Yamaha-edustajaan. *ETA: Euroopan talousalue</p>	Suomi
<p><b>Ważne: Warunki gwarancyjne obowiązujące w EOG* i Szwajcarii</b></p> <p>Aby dowiedzieć się więcej na temat warunków gwarancyjnych tego produktu firmy Yamaha i serwisu gwarancyjnego w całym EOG* i Szwajcarii, należy odwiedzić wskazaną poniżej stronę internetową (Plik gotowy do wydruku znajduje się na naszej stronie internetowej) lub skontaktować się z przedstawicielstwem firmy Yamaha w swoim kraju. * EOG — Europejski Obszar Gospodarczy</p>	Polski
<p><b>Důležité oznámení: Záruční informace pro zákazníky v EHS* a ve Švýcarsku</b></p> <p>Podrobné záruční informace o tomto produktu Yamaha a záručním servisu v celém EHS* a ve Švýcarsku naleznete na níže uvedené webové adrese (soubor k tisku je dostupný na našich webových stránkách) nebo se můžete obrátit na zastoupení firmy Yamaha ve své zemi. * EHS: Evropský hospodářský prostor</p>	Česky
<p><b>Fontos figyelemzetés: Garancia-információk az EGT* területén és Svájcban élő vásárlók számára</b></p> <p>A jelen Yamaha termékre vonatkozó részletes garancia-információk, valamint az EGT*-re és Svájcra kiterjedő garanciális szolgáltatás tekintetében keresse fel webhelyünket az alábbi címen (a webhelyen nyomtatható fájl is talál), vagy pedig lépjen kapcsolatba az országában működő Yamaha képviselői irodával. * EGT: Európai Gazdasági Térség</p>	Magyar
<p><b>Oluline märkus: Garantiiteave Euroopa Majanduspiirkonna (EMP)* ja Šveitsi klientidele</b></p> <p>Täpsemat teabe saamiseks selle Yamaha toote garantii ning kogu Euroopa Majanduspiirkonna ja Šveitsi garantiiteeninduse kohta, külastage palun veebisaiti alljärgneval aadressil (meie saidil on saadaval printitav fail) või pöörduge Teie regiooni Yamaha esinduse poole. * EMP: Euroopa Majanduspiirkond</p>	Eesti keel
<p><b>Svarīgs paziņojums: garantijas informācija klientiem EEZ* un Šveicē</b></p> <p>Lai saņemtu detalizētu garantijas informāciju par šo Yamaha produktu, kā arī garantijas apkalpošanu EEZ* un Šveicē, lūdz, apmeklējiet zemāk norādīto tīmekļa vietnes adresi (tīmekļa vietnē ir pieejams drukājams fails) vai sazinieties ar jūsu valsti apkalpojošo Yamaha pārstāvniecību. * EEZ: Eiropas Ekonomikas zona</p>	Latviešu
<p><b>Dėmesio: informacija dėl garantijos pirkėjams EEE* ir Šveicarijoje</b></p> <p>Jei reikia išsamios informacijos apie šį „Yamaha“ produktą ir jo techninę priežiūrą visoje EEE* ir Šveicarijoje, apsilankykite mūsų svetainėje toliau nurodytu adresu (svetainėje yra spausdinamas failas) arba kreipkitės į „Yamaha“ atstovybę savo šaliai. *EEE – Europos ekonominė erdvė</p>	Lietuvių kalba
<p><b>Dôležité upozornenie: Informácie o záruke pre zákazníkov v EHP* a Švajčiarsku</b></p> <p>Podrobné informácie o záruke týkajúce sa tohto produktu od spoločnosti Yamaha a garančnom servise v EHP* a Švajčiarsku nájdete na webovej stránke uvedenej nižšie (na našej webovej stránke je k dispozícii súbor na tlač) alebo sa obráťte na zástupcu spoločnosti Yamaha vo svojej krajine. * EHP: Európsky hospodársky priestor</p>	Slovenčina
<p><b>Pomembno obvestilo: Informacije o garanciji za kupce v EGP* in Švici</b></p> <p>Za podrobnejše informacije o tem Yamahinim izdelku ter garancijskem servisu v celotnem EGP in Švici, obiščite spletno mesto, ki je navedeno spodaj (natisljiva datoteka je na voljo na našem spletnem mestu), ali se obrnite na Yamahinega predstavnika v svoji državi. * EGP: Evropski gospodarski prostor</p>	Slovenščina
<p><b>Важно съобщение: Информация за гаранцията за клиенти в ЕИП* и Швейцария</b></p> <p>За подробна информация за гаранцията за този продукт на Yamaha и гаранционното обслужване в паневропейската зона на ЕИП* и Швейцария или посетете посочения по-долу уеб сайт (на нашия уеб сайт има файл за печат), или се свържете с представителния офис на Yamaha във вашата страна. * ЕИП: Европейско икономическо пространство</p>	Български език
<p><b>Notificare importantă: Informații despre garanție pentru clienții din SEE* și Elveția</b></p> <p>Pentru informații detaliate privind acest produs Yamaha și serviciul de garanție Pan-SEE* și Elveția, vizitați site-ul la adresa de mai jos (fișierul imprimabil este disponibil pe site-ul nostru) sau contactați biroul reprezentanței Yamaha din țara dumneavoastră. * SEE: Spațiul Economic European</p>	Limba română
<p><b>Važna obavijest: Informacije o jamstvu za države EGP-a i Švicarske</b></p> <p>Za detaljne informacije o jamstvu za ovaj Yamahin proizvod te jamstvenom servisu za cijeli EGP i Švicarsku, molimo Vas da posjetite web-stranicu navedenu u nastavku ili kontaktirate ovlaštenog Yamahinog dobavljača u svojoj zemlji. * EGP: Evropski gospodarski prostor</p>	Hrvatski

<https://europe.yamaha.com/warranty/>

URL\_5

Para obter detalhes de produtos, entre em contato com o representante mais próximo da Yamaha ou com o distribuidor autorizado relacionado a seguir.

## NORTH AMERICA

### CANADA

**Yamaha Canada Music Ltd.**  
135 Milner Avenue, Toronto, Ontario M1S 3R1,  
Canada  
Tel: +1-416-298-1311

### U.S.A.

**Yamaha Corporation of America**  
6600 Orangethorpe Avenue, Buena Park, CA 90620,  
U.S.A.  
Tel: +1-714-522-9011

## CENTRAL & SOUTH AMERICA

### MEXICO

**Yamaha de México, S.A. de C.V.**  
Av. Insurgentes Sur 1647 Piso 9, Col. San José  
Insurgentes, Delegación Benito Juárez, México, D.F.,  
C.P. 03900, México  
Tel: +52-55-5804-0600

### BRAZIL

**Yamaha Musical do Brasil Ltda.**  
Rua Fidêncio Ramos, 302 – Cj 52 e 54 – Torre B – Vila  
Olimpia – CEP 04551-010 – São Paulo/SP, Brazil  
Tel: +55-11-3704-1377

### ARGENTINA

**Yamaha Music Latin America, S.A.,  
Sucursal Argentina**  
Olga Cossetini 1553, Piso 4 Norte,  
Madero Este-C1107CEK,  
Buenos Aires, Argentina  
Tel: +54-11-4119-7000

### PANAMA AND OTHER LATIN AMERICAN COUNTRIES/ CARIBBEAN COUNTRIES

**Yamaha Music Latin America, S.A.**  
Edificio Torre Davivienda, Piso: 20  
Avenida Balboa, Marbella, Corregimiento de Bella  
Vista, Ciudad de Panamá, Rep. de Panamá  
Tel: +507-269-5311

## EUROPE

### THE UNITED KINGDOM/IRELAND

**Yamaha Music Europe GmbH (UK)**  
Sherbourne Drive, Tilbrook, Milton Keynes,  
MK7 8BL, U.K.  
Tel: +44-1908-366700

### GERMANY

**Yamaha Music Europe GmbH**  
Siemensstrasse 22-34, 25462 Rellingen, Germany  
Tel: +49-4101-303-0

### SWITZERLAND/LIECHTENSTEIN

**Yamaha Music Europe GmbH, Branch  
Switzerland in Thalwil**  
Seestrasse 18a, 8800 Thalwil, Switzerland  
Tel: +41-44-3878080

### AUSTRIA/CROATIA/CZECH REPUBLIC/ HUNGARY/ROMANIA/SLOVAKIA/ SLOVENIA

**Yamaha Music Europe GmbH, Branch Austria**  
Schleiergasse 20, 1100 Wien, Austria  
Tel: +43-1-60203900

### POLAND

**Yamaha Music Europe GmbH  
Sp.z o.o. Oddział w Polsce**  
ul. Wielicka 52, 02-657 Warszawa, Poland  
Tel: +48-22-880-08-88

### BULGARIA

**Dinacord Bulgaria LTD.**  
Bul.Iskarsko Schose 7 Targowski Zentar Ewropa  
1528 Sofia, Bulgaria  
Tel: +359-2-978-20-25

### MALTA

**Olimpus Music Ltd.**  
Valletta Road, Mosta MST9010, Malta  
Tel: +356-2133-2093

### NETHERLANDS/BELGIUM/ LUXEMBOURG

**Yamaha Music Europe, Branch Benelux**  
Clarissenhof 5b, 4133 AB Vianen, The Netherlands  
Tel: +31-347-358040

### FRANCE

**Yamaha Music Europe**  
7 rue Ambroise Croizat, Zone d'activités de Pariest,  
77183 Croissy-Beaubourg, France  
Tel: +33-1-6461-4000

### ITALY

**Yamaha Music Europe GmbH, Branch Italy**  
Via Tinelli N.67/69 20855 Gerno di Lesmo (MB), Italy  
Tel: +39-039-9065-1

### SPAIN/PORTUGAL

**Yamaha Music Europe GmbH Ibérica, Sucursal en  
España**  
Ctra. de la Coruña km. 17,200, 28231  
Las Rozas de Madrid, Spain  
Tel: +34-91-639-88-88

### GREECE

**Philippos Nakas S.A. The Music House**  
19th klm. Leof. Lavriou 190 02 Peania – Attiki, Greece  
Tel: +30-210-6686260

### SWEDEN

**Yamaha Music Europe GmbH Germany filial  
Scandinavia**  
JA Wettergrensgata 1, 400 43 Göteborg, Sweden  
Tel: +46-31-89-34-00

### DENMARK

**Yamaha Music Denmark,  
Filial of Yamaha Music Europe GmbH, Tyskland**  
Generatorvej 8C, ST. TH., 2860 Søborg, Denmark  
Tel: +45-44-92-49-00

### FINLAND

**F-Musiikki Oy**  
Antaksentie 4  
FI-01510 Vantaa, Finland  
Tel: +358 (0)96185111

### NORWAY

**Yamaha Music Europe GmbH Germany -  
Norwegian Branch**  
Grini Næringspark 1, 1332 Østerås, Norway  
Tel: +47-6716-7800

### ICELAND

**Hljodfaerahusid Ehf.**  
Sidumula 20  
IS-108 Reykjavik, Iceland  
Tel: +354-525-5050

### CYPRUS

**Nakas Music Cyprus Ltd.**  
Nikis Ave 2k  
1086 Nicosia  
Tel: +357-22-511080  
**Major Music Center**  
21 Ali Riza Ave. Ortakoy  
P.O.Box 475 Lefkoşa, Cyprus  
Tel: (392) 227 9213

### RUSSIA

**Yamaha Music (Russia) LLC.**  
Room 37, entrance 7, bld. 7, Kievskaya street, Moscow,  
121059, Russia  
Tel: +7-495-626-5005

### OTHER EUROPEAN COUNTRIES

**Yamaha Music Europe GmbH**  
Siemensstrasse 22-34, 25462 Rellingen, Germany  
Tel: +49-4101-303-0

## AFRICA

**Yamaha Music Gulf FZE**  
JAFZA-16, Office 512, P.O.Box 17328,  
Jebel Ali FZE, Dubai, UAE  
Tel: +971-4-801-1500

## MIDDLE EAST

### TURKEY

**Yamaha Music Europe GmbH  
Merkezi Almanya Türkiye İstanbul Şubesi**  
Mor Sumbul Sokak Varyap Meridian Business 1.Blok  
No:1 113-114-115  
Bati Atasehir Istanbul, Turkey  
Tel: +90-216-275-7960

### ISRAEL

**RBX International Co., Ltd.**  
P.O Box 10245, Petach-Tikva, 49002  
Tel: (972) 3-925-6900

## OTHER COUNTRIES

**Yamaha Music Gulf FZE**  
JAFZA-16, Office 512, P.O.Box 17328,  
Jebel Ali FZE, Dubai, UAE  
Tel: +971-4-801-1500

## ASIA

### THE PEOPLE'S REPUBLIC OF CHINA

**Yamaha Music & Electronics (China) Co., Ltd.**  
2F, Yunhedasha, 1818 Xinzha-lu, Jingan-qu,  
Shanghai, China  
Tel: +86-400-051-7700

### HONG KONG

**Tom Lee Music Co., Ltd.**  
11/F., Silvercord Tower 1, 30 Canton Road,  
Tsimshatsui, Kowloon, Hong Kong  
Tel: +852-2737-7688

### INDIA

**Yamaha Music India Private Limited**  
P-401, JMD Megapolis, Sector-48, Sohna Road,  
Gurugram-122018, Haryana, India  
Tel: +91-124-485-3300

### INDONESIA

**PT. Yamaha Musik Indonesia (Distributor)**  
Yamaha Music Center Bldg. Jalan Jend. Gatot Subroto  
Kav. 4, Jakarta 12930, Indonesia  
Tel: +62-21-520-2577

### KOREA

**Yamaha Music Korea Ltd.**  
11F, Prudential Tower, 298, Gangnam-daero,  
Gangnam-gu, Seoul, 06253, Korea  
Tel: +82-2-3467-3300

### MALAYSIA

**Yamaha Music (Malaysia) Sdn. Bhd.**  
No.8, Jalan Perbandaran, Kelana Jaya, 47301  
Petaling Jaya, Selangor, Malaysia  
Tel: +60-3-78030900

### SINGAPORE

**Yamaha Music (Asia) Private Limited**  
Block 202 Hougang Street 21, #02-00,  
Singapore 530202, Singapore  
Tel: +65-6740-9200

### TAIWAN

**Yamaha Music & Electronics Taiwan Co., Ltd.**  
2F., No.1, Yuandong Rd., Banqiao Dist.,  
New Taipei City 22063, Taiwan (R.O.C.)  
Tel: +886-2-7741-8888

### THAILAND

**Siam Music Yamaha Co., Ltd.**  
3, 4, 15, 16th Fl., Siam Motors Building,  
89/1 Rama 1 Road, Wangmai,  
Pathumwan, Bangkok 10330, Thailand  
Tel: +66-2215-2622

### VIETNAM

**Yamaha Music Vietnam Company Limited**  
15th Floor, Nam A Bank Tower, 201-203 Cach Mang  
Thang Tam St., Ward 4, Dist.3,  
Ho Chi Minh City, Vietnam  
Tel: +84-28-3818-1122

### OTHER ASIAN COUNTRIES

<https://asia-latinamerica-mea.yamaha.com/index.html>

## OCEANIA

### AUSTRALIA

**Yamaha Music Australia Pty. Ltd.**  
Level 1, 80 Market Street, South Melbourne,  
VIC 3205 Australia  
Tel: +61-3-9693-5111

### NEW ZEALAND

**Music Works LTD**  
P.O. BOX 6246 Wellesley, Auckland 4680,  
New Zealand  
Tel: +64-9-634-0099

### COUNTRIES AND TRUST TERRITORIES IN PACIFIC OCEAN

<https://asia-latinamerica-mea.yamaha.com/index.html>

